



Department of Education, Taoyuan

桃園市政府教育局

備查字號：112 年 8 月 7 日桃教小字第 1120075257 號函備查

本校 112 年 6 月 21 日 111 學年度第 7 次課程發展委員會會議通過



桃園市八德國民小學

學校課程計畫

中華民國 112 年 6 月 21 日

目錄

類別	項目	內容	頁碼
學校 課程 總體 架構	壹、學校現況與 背景分析	0-1 學校課程計畫依據與目的	4
		1-1 學校現況	5-6
		1-2 背景分析	7
	貳、學校願景與 課程願景	2-1 學校願景與課程願景	8-9
	參、課程架構	3-1-1 總體課程架構	10
		3-1-2 各年級各領域總體課程名稱與節數安排	11-12
		3-2 法律規定教育議題實施規劃	13-14
		3-3 畢業考後至畢業前的課程活動規劃安排	15-16
	肆、課程實施與 評鑑規劃	4-1-1 課程實施說明- 各領域及各彈性學習課程實施規劃說明	17
		4-1-2 課程發展相關組織之運作	18
		4-1-3 課程專業研習及成長活動之規劃	21-23
		4-2 課程設計、實施與效果之評鑑規畫	24-25
	領域/ 科目 課程 計畫	伍、各年級各領 域/科目課程計畫	5-1-1 普通班各年級各領域/科目課程計畫
5-1-2 特殊教育班各年級各領域/科目課程計畫			356-359
5-2 各年級領域/科目課程教學進度表			360-463
5-3 各年級領域/科目選用之教書(教育部審定 版)			464-466
彈性 學習 課程 計畫 (校訂 課程)	陸、各年級各彈 性學習課程計畫	6-1 各年級彈性學習課程規劃表	467-470
		6-2-1 彈性學習課程—統整性主題專題議題探究 課程	471-626
		6-2-3 彈性學習課程-特殊需求領域課程	627-658
		6-3 融入之議題內容重點	659-661
		6-4 各年級各彈性課程教學進度表	662-691
		6-5 彈性學習課程選用教科書自編教材及師資安 排表	692-693
	6-6_在地化課程	694-695	
附件	柒、附 件	7-1-1 課程發展委員會組織要點	695-701
		7-1-2-1 學校課程發展委員會會議紀錄	702-722
		7-1-2-2 特殊教育班課程計畫經特殊教育推行	723-731

	委員會及學校課程發展委員會審核通過會議紀錄(特殊教育班)	
	7-3 全校教師授課節數一覽表	732
	7-4-1 課程評鑑計畫	733-736
	7-4-2 課程評鑑檢核表	737-747
	7-5 全校學生每日學校作息時間	748
	7-6 學校年度重大活動行事曆及資源運用	749-760
	7-7 前一學年課程計畫實施情形及其效果檢討	761-801
	7-8 校長及教師公開授課實施計畫	802-804
	7-9 校外人士協助之部定或校訂課程計畫	805-806
	7-10 課程計畫重點項目檢核表	807-813

桃園市八德國民小學課程計畫依據與目的

依據

- (一)107年9月6日臺教授國字第1070106766號函國民中學及國民小學課程計畫備查作業參考原則
- (二)108年4月3日桃教小字第1080026801號函桃園市國民中學及國民小學學校課程計畫備查作業注意事項
- (三)十二年國民基本教育課程綱要
 - 1.十二年國民基本教育課程綱要總綱。
 - 2.十二年國民基本教育特殊教育課程實施規範、身心障礙相關之特殊需求領域課程綱要、資賦優異相關之特殊需求領域課程綱要、藝術才能資賦優異專長領域課程綱要。
 - 3.十二年國民基本教育藝術才能班課程實施規範、藝術才能專長領域課程綱要。
- (四)九年一貫課程綱要
 - 1.國民中小學九年一貫課程綱要總綱。
 - 2.國民教育階段特殊教育課程綱要總綱。
- (五)112年6月21日本校課程發展委員會會議決議。

目的

- 符應十二年國民基本教育之課程發展，以「自發」、「互動」及「共好」為理念，關注學習與生活的結合，透過實踐力行而彰顯學習者的全人發展。考量學校條件、社區特性、教師特質、家長期望以及學生需求，結合全體教師與社區資源，提供跨領域、多元、生活化課程，形塑學校願景，提供學生適性發展機會。規畫本校課程計畫及各領域教學進度，作為全校實施課程之參考架構與藍本。加強不同學習階段間注重縱向連貫、不同領域/科目間注重橫向統整，深植基本學力。
- (四)鼓勵教師設計主題教學活動，且能適切增補教材，教師間嘗試進行協同教學模式，讓學習型組織落實在教學環境中，逐步增進教師教學專業成長。
 - (五)推動以學生為主的教學，鼓勵教師教導學生蒐集資訊，指導學生探尋問題的能力；因材施教、適性教學，了解每一位學生的需求、特質與智慧，落實以學生學習為主體，並進行多元評量。
 - (六)各學習領域因應或融入學校本位課程研擬自編或改編課程計畫，實施課程評鑑，不斷提昇學校本位課程品質。

學校現況與背景分析

學校現況

學校基本資料

行政區	桃園市八德區		校名	八德國民小學	
校址	桃園市八德區興豐路222號				
電話	03-3682943		傳真		
網址	https://www.bdes.tyc.edu.tw/				
校長	林世娟				
年級	班級數(班)	人數(人)		合計(人)	
		男	女		
一年級	14	222	188	410	
二年級	14	216	193	409	
三年級	11	197	147	344	
四年級	10	145	161	306	
五年級	10	163	143	306	
六年級	10	141	157	298	
集中式特殊教育班		0	0	0	0
分散式 資源班	身心障礙	2	(49)	(15)	(64)
	資賦優異	0	(0)	(0)	(0)
巡迴輔導		0	(0)	(0)	(0)
藝術 才能班	美術	0	0	0	0
	音樂	0	0	0	0
	舞蹈	0	0	0	0
體育班		0	0	0	0
合計		69	1084	989	2073

備註：

1. 分散式資源班學生人數含在普通班級人數中，故不重複計算。請列出服務之人數並以（）標註。
2. 巡迴輔導班之學生隸屬其就讀學校之普通班，故僅列出本校接受巡迴輔導人數並以（）標註。

(二) 全校教職員工編制數

教職員	教師 (含特殊教育 及特殊類型)	專任輔導 教師	職員 (含人事、 主計、幹)	專任 教練	校警	技工 友	總計
-----	------------------------	------------	----------------------	----------	----	---------	----

	班級教師)		事、護理 師)					
人數 (人)	113	2	7	0	3	1		126

(三) 特殊教育教師人數

特教	集中式 特殊教育 班	分散式資源班		代(理)課教師		教師助 理員 (含專、 兼任)	特教巡 迴教師	總計
		身心 障礙	資賦 優異	身心 障礙	資賦 優異			
人數 (人)	0	3	0	1	0	0	0	4

二、學校課程發展之背景分析

(一)內部分析(可參考以下項目敘寫：學校區位與規模、學校環境設備、行政團隊、教師團隊、學生表現與家長參與等)

(二)外部分析(可參考以下項目敘寫：時代潮流與趨勢、教育政策、外部合作與競爭關係、學校相關系統外之資源)

項目(可再增列)		優勢(S)	劣勢(W)
內 在 因 素	地理位置	1. 緊鄰中壢區與桃園區，交通便捷，商業活動發達。 2. 本校位於八德區行政中心的旁邊，校園優美，鄰近區公所、市立圖書館、三元宮等。	1. 校門四周為交通要道，車流量大，上學下學交通擁擠，影響家長接送時的安全。 2. 鄰近道路交通繁忙，噪音污染影響學生上課品質。
	環境設備	1. 學校綠化成效良好，重視環境衛生。 2. 校園新校舍落成啟用，校區整體規劃完善，校內設有一座學生活動中心、水生植物池池、PU操場做為教學活動的場所。 3. 各項教學設備優，班班有觸屏並備有平板及充電車等設備。	1. 學生人數大量增加，設備使用人數眾多。 2. 遊樂器材設施較為不足。
	行政團隊	1. 校長經營校務積極認真。 2. 主任歷練豐富，具服務熱忱。 3. 組長認真負責，具備行政倫理。	1. 主任與組長業務逐年繁重，行政人選尋覓不易。
	教師團隊	1. 資深教師教學經驗足，有愛心。 2. 英語專長教師充足。	1. 資深教師近幾年陸續退休。 2. 研發、創新意願較低。 3. 逐年增加新進或新調入之年輕教師，凝聚力稍嫌不足。
	學生表現	1. 學生學生善良、單純。	1. 家長過度注重智育成績，以致

		2. 學生積極向善，願意學習有興趣的領域和科目。	學生生活經驗不足。 2. 家長要求教師服務學生內容超出預期，以致教師壓力大。
	家長參與	1. 家長關心學生教育 2. 關心教育，重視兒童成長。 3. 家長志工熱心為師生服務。	1. 少部分中下階層有經濟及家庭的問題。 2. 少部分家長有偏頗的教學期望。
項目			
外在因素	教育政策	配合十二年國教，申請各項專案計畫，獲得教授指導與協助，作為學校課程發展與轉型的強大助力。	各種活動或宣導多，壓縮課程對話的時間。
	外部合作與競爭關係	圖書館建置書目、數位學習指導等，讓教學及各項學習活動活潑豐富且多元。	外來人口多，對在地文化較無認同感
	系統外資源	透過各種團隊建立良好社區互動鼓勵地方人士到校當交通志工。	因疫情導考量，導致很多校外支援無法入校。
行動策略(S)		1. 規劃創新課程，與時俱進，以優質的課程來吸引學生就讀。 2. 完善家長會制度，積極拉進家長參與學校事務，讓家長投注更多心力與財力，協助學校推動各項活動。 3. 確實分配協助行政減課節數，協助行政相關工作分散，提升工作意願。 4. 積極配合教育局工作，透過活動、設備進入校園，逐年更新相關老舊設備及校舍空間。 5. 透過教師社群模式，提供不同世代教師，能有共同時間、空間進行交流討論。 6. 辦理課後照顧班，協助單親、雙薪家庭減輕負擔。協助學習扶助課程進行，帶起中下階層弱勢家庭孩子。 7. 積極規畫志工聯誼活動，拉近志工感情，維繫現有志工，間接引進更多同好。 8. 激發學生多元才能，促使家長正視子女教育問題 9. 透過研習，提昇一般教師特教知能	

學校願景與課程願景

學校願景

一、 學校願景

本校自民國前十三創校至今，已走過百個年頭。學區位於都會邊緣地區，是一個民風純樸的好地方。學校校地遼闊，老樹成蔭。學生活潑、純真、又樸實。老師認真、負責、專業有愛心。跨世紀的九年一貫新課程應該培養具備人本情懷、統整能力、民主素養、鄉土與國際意識，以及能進行終身學習之健全國民。在共同為教育付出的使命感下，我們結合社區資源共同擬定了學校的願景-培育有禮貌、愛運動、知進取、重榮譽、會感恩、能惜福的好兒童。

有禮貌：是得宜之待人處世態度的體現：能愛人愛己、孝親敬長、關懷弱勢、包容異己。

愛運動：是培養良好體適能最好的途徑：能鍛鍊體魄、奮發向上、健康成長、追求卓越。

知進取：是有一股不斷追求新知的動力：能學如何學、樂在學習、終身學習、適應創新。

重榮譽：是民主社會正確人生觀的根基：能崇尚道德、發揚群性、明辨是非、守法自律。

感恩惜福：是心存感恩珍惜所擁有的修為：能尊重生命、愛鄉愛土、愛國愛家、愛世界。

學校願景圖

八德兒童



培育有禮貌、愛運動、知進取、重榮譽會感恩、能惜福的好兒童

二、課程願景

學生 圖像	學習求真		與人為善		生命求美	
核心 能力	自學力	問題解決力	品格力	合作力	批判思考力	公民力
學生 圖像 內 涵	身心健全	自主學習	尊重包容	團隊合作	自我反省能力	美學素養
	自我管理	善用科技能力	挫折容忍力	溝通力	多元文化教育	人文素養
	時間管理	解決問題	好品德	表達能力	思考創作能力	國際視野

三、學生圖像

八德國小希望為學生成為具有學習求真、與人為善、生命求美特質的人，奠定自學力、問題解決力、品格力、合作力、批判思考力及公民力的基礎，因此藉由閱讀課程、樂活八德課程、國際教育-生活美語課程、創資課程、創作課程、創作之美課程，來陶冶學生品格、為學生奠定學力基礎、涵育學生人文素養、為學生拓展國際視野、鼓勵學擁有批判思考能力，追求創新卓越、並能善用資訊科技，期望學生能擁有恢宏的國際觀，珍視自我、放眼全世界，推己及人，善盡身為地球村一份子的責任，成為世界公民。

參、課程架構

一、總體課程架構與課程名稱、節數安排

(一)總體課程架構

桃園市八德區八德國民小學總體課程架構

學校願景	培育有禮貌、愛運動、知進取、重榮譽、會感恩、能惜福的好兒童
課程願景	學習求真 與人為善 生命求美
課程目標	身心健全、自主學習、尊重包容、團隊合作、自我反省能力、美學素養、自我管理、善用科技能力、挫折容忍力、溝通力、多元文化教育、人文素養、時間管理、解決問題、好品德、表達能力、思考創作能力、國際視野
學生圖像	自學力、問題解決力、品格力、合作力、批判思考力、公民力

課程架構 規劃內涵	領域課程 (部定課程)	彈性學習課程(校訂課程)				潛在課程	
		年級	統整性主題/專題/ 議題探究課程	社團活動 技藝課程	特殊需求 領域課程		其他課程
		一	國際教育 閱讀八德 樂活八德				
		二	國際教育 閱讀八德 樂活八德				
		三	國際教育 閱讀八德 樂活八德 創資課程				
		四	國際教育 閱讀八德 樂活八德 創資課程				
		五	國際教育 閱讀八德 樂活八德 創資課程 創數課程 創作之美				
		六	國際教育 樂活八德 創資課程 創數課程 創作之美				
	語文領域 數學領域 本土領域 自然領域 社會領域 藝術領域 健體領域 綜合活動 生活課程 英語領域 彈性領域 特殊需求 領域				晨光閱讀 品德實踐 服務學習 才藝展演 成果發表		

(二)各年級各領域/科目及彈性學習課程名稱與節數安排

桃園市八德區八德國民小學總體課程節數總表

領域/科目		教育階段		國民小學						
		階段年級		第一學習階段 (十二年國教)		第二學習階段 (十二年國教)		第三學習階段 (十二年國教)(九年一貫)		
		領域/科目		一	二	三	四	五	六	
領域/科目課程	部定課程	語文	國語文	6		5		5	6	
			本土語文							
			新住民語文	1		1		1		
			臺灣手語							
			英語文	0		1		2	1	
		數學		4		4		4		
		社會				3		3		
		自然科學/自然與生活科技				3		3		
		藝術/藝術與人文				3		3		
		綜合活動		6		2		2	3	
		健康與體育		健康	1		1		1	
				體育	2		2		2	
領域學習節數		20		25		26	27			
彈性學習課程	校訂課程 (十二年國教)	課程類別	課程名稱							
		統整性主題 /專題/議題 探究課程	國際教育	1	1	1	1	1		
			閱讀八德	1	1	1	1	1		
			樂活八德	1	1	1	1	1		
			創資課程			1	1	1		
			創數課程					1		
			創作之美					1		
		社團活動與 技藝課程								
		特殊需求領域 課程	生活管理	()	()	()	()	()		
			社會技巧	()	()	()	()	()		
			溝通訓練	()	()	()	()	()		
			學習策略	()	()	()	()	()		
			功能性動作訓練	()	()	()	()	()		
			點字	()	()	()	()	()		
			定向行動	()	()	()	()	()		
			輔助科技應用	()	()	()	()	()		
			職業教育	()	()	()	()	()		
			創造力	()	()	()	()	()		
			領導才能	()	()	()	()	()		
			情意發展	()	()	()	()	()		
		藝術才能專長	()	()	()	()	()			
其他類課程										
彈性學習節數 (九年一貫)							樂活八德			
							國際教育			
							創資課程			
							創數課程			
彈性學習課程/彈性學習節數			3		4	6	5			

學習總節數	23	29	32
--------------	-----------	-----------	-----------

備註：1. 領域/科目課程(部定課程)節數應符合課綱規定：第一學習階段(1-2 年級)20 節；第二學習階段(3-4 年級)25 節；第三學習階段 5 年級 26 節、6 年級 27 節。

2. 彈性學習課程 (校訂課程)包含跨領域統整性主題/專題/議題探究課程，社團活動與技藝課程，特殊需求領域課程，以及本土語文/新住民語文/臺灣手語、服務學習、戶外教育、班際或校際交流、自治活動、班級輔導、學生自主學習、領域補救教學等其他類課程。

3. 彈性學習課程 (校訂課程)節數應符合課綱規定：第一學習階段(1-2 年級)2-4 節、第二學習階段(3-4 年級)3-6 節、第三學習階段(5-6 年級)4-7 節。

4. 學習總節數應符合課綱規定：第一學習階段(1-2 年級)22-24 節、第二學習階段(3-4 年級)28-31 節、第三學習階段(5-6 年級)30-33 節。

5. 「特殊需求領域課程」為依據特殊教育及特殊類型班級學生的學習需求所安排之課程，以()表示；()中請敘明校內所有特殊需求領域課程各科目開設的總節數。

6. 新住民語文實施年級:1-5 年級，臺灣手語實施年級:1-2 年級。

二、法律規定教育議題實施規劃

法律規定教育議題課程教學活動彙整表(一到六年級)

編號	特色課程主題 或 教育議題名稱	實施時段	實施對象	實施方式	節數	簡要說明：含教材（自編或改編等）、教法、教學資源、配合專案……等	負責教師（級任或科任）	備註
1	性別平等教育	112.09-113.01	學生	閱讀課	6	配合閱讀活動	級任	
		113.02-113.06	學生	閱讀課	6	配合閱讀活動	級任	
		112.10.4	低年級學生	樂活八德彈性節數	2	性別平等教育宣導活動	輔導室	
		112.11.1	中年級學生	樂活八德彈性節數	2	性別平等教育宣導活動	輔導室	
		112.11.29	高年級學生	樂活八德彈性節數	2	性別平等教育宣導活動	輔導室	
		113.2.21	低年級學生	樂活八德彈性節數	2	性別平等教育宣導活動	輔導室	
		113.3.13	中年級學生	樂活八德彈性節數	2	性別平等教育宣導活動	輔導室	
		113.4.17	高年級學生	樂活八德彈性節數	2	性別平等教育宣導活動	輔導室	
		113.05	學生	宣導影片 繪本導師 故事列車 闖關活動	4	性別平等宣導月	級任 科任	
2	家庭教育	112.09-113.01	家長 學生	家庭訪問	1		輔導室 級任	
		112.09-113.01	學生	閱讀課	4	配合閱讀活動	級任	
		112.08.30	家長 學生	宣導 親師互動	3	配合迎新活動舉辦 祖孫週活動及新生 家長親師座談會	輔導室 級任	
		112.09.15	家長 學生	親師互動	3	班親會	輔導室 級任	
		112.12	學生	宣導影片 繪本導師 故事列車 闖關活動	4	家庭教育宣導月	級任 科任	
		113.02-113.06	家長 學生	家庭訪問	1		輔導室 級任	
		113.02-113.06	學生	閱讀課	4	配合閱讀活動	級任	
		113.04.27	家長 學生	親師互動	2	親職教育日	輔導室 級任	
		112.09-113.01	學生	閱讀課	4	配合閱讀活動	級任	
		112.10	一年級 學生	宣導影片	1	家庭暴力暨性侵害 防治宣導	專輔 教師	
112.11	三年級 學生	宣導影片	1	家庭暴力暨性侵害 防治宣導	專輔 教師			

		112.12	五年級學生	宣導影片	1	家庭暴力暨性侵害防治宣導	專輔教師	
		113.03	二年級學生	宣導影片	1	家庭暴力暨性侵害防治宣導	專輔教師	
		113.04	四年級學生	宣導影片	1	家庭暴力暨性侵害防治宣導	專輔教師	
		113.05	六年級學生	宣導影片	1	家庭暴力暨性侵害防治宣導	專輔教師	
4	環境教育	112.09	學生	認識校園 認識我們的好鄰居	1	配合生活課程	級任	
		112.12	師生	踏查 埤塘公園	3	配合綜合課程	級任	
		113.01.17	師生	環保市集	8	環境教育資源利用	學務處 級任	
		112.12.27	學生	宣導影片	1	環境教育宣導活動	學務處	
		113.06.05	學生	宣導影片	1	環境教育宣導活動	學務處	
		113.04	師生	戶外教育	8	配合環境教育宣導	學務處	
5	性侵害犯罪 防治教育	112.10.4	低年級學生	樂活八德 彈性節數	2	性別平等教育宣導 活動	輔導室	
		110.11.1	中年級學生	樂活八德	2	性別平等教育宣導 活動	輔導室	
		112.11.29	高年級學生	樂活八德	2	性別平等教育宣導 活動	輔導室	
		113.2.21	低年級學生	樂活八德	2	性別平等教育宣導 活動	輔導室	
		113.3.13	中年級學生	樂活八德	2	性別平等教育宣導 活動	輔導室	
		113.4.17	高年級學生	樂活八德	2	性別平等教育 宣導活動	輔導室	
		113.05	學生	宣導影片 繪本導師 故事列車 闖關活動	4	性別平等宣導月	級任 科任	
		113.02-113.06	學生	閱讀課	6	配合閱讀活動	級任	

說明：

1. 實施時段：指非領域課程之時段。(需考慮獨立授課或可融入)
2. 實施對象：年級、班級或跨學年之說明。
3. 實施方式：如搭配彈性學習課程(校訂課程)之閱讀課……。

備註：

1. 性別平等教育：

- (1)國民中小學除應將性別平等教育融入課程外，每學期應實施性別平等教育相關課程或活動至少4小時。(性別平等教育法, 第17條)
- (2)學校教材之編寫、審查及選用，應符合性別平等教育原則；教材內容應平衡反

映不同性別之歷史貢獻及生活經驗，並呈現多元之性別觀點。(性別平等教育法, 第 18 條)

(3)性別平等教育相關課程，應涵蓋情感教育、性教育、認識及尊重不同性別、性別特徵、性別特質、性別認同、性傾向教育，及性侵害、性騷擾、性霸凌防治教育等課程，以提升學生之性別平等意識。(性別平等教育法施行細則第 13 條)

(4)為執行性別平等教育法第十八條規定，高級中等以下學校教材之編寫、審查及選用，應由有性別平等意識之教師參與；教材內容並應破除性別偏見及尊念，呈現性別平等及多元之價值。(性別平等教育法施行細則第 14 條)

2. 家庭教育：

(1)在正式課程外實施之家庭教育課程及活動，應依學生身心發展、家庭狀況、學校人力、物力，結合社區資源為之，並於學校行事曆載明。(家庭教育法施行細則, 第 8 條)

(2)高級中等以下學校每學年應在正式課程外實施 4 小時以上家庭教育課程及活動，並應會同家長會辦理親職教育。(家庭教育法, 第 13 條)

3 家庭暴力防治教育：

高級中等以下學校每學年應有 4 小時以上之家庭暴力防治課程。但得於總時數不變下，彈性安排於各學年實施。(家庭暴力防治法, 第 60 條)

4. 環境教育：

高級中等以下學校每學年應訂定環境教育計畫，推展環境教育工作，所有員工、教師、學生均應參加 4 小時以上環境教育。(環境教育法, 第 19 條)

5. 性侵害犯罪防治教育：

各級中小學每學年應至少有 4 小時以上之性侵害防治教育課程。(性侵害犯罪防治法, 第 7 條)

三、畢業考後至畢業前課程活動之規劃安排

有關學生畢業考及定期評量後至結業式前課程活動之規劃安排，詳如「伍、領域/科目課程計畫(部定課程)」、「陸、彈性學習課程計畫(校訂課程)」，另外針對畢業系列活動安排如下：

領域 科目 /活動規劃 /週次日期	語文領域	綜合活動領域	藝術領域	彈性/資訊 實作	彈性/自 主學習	健體領域
第17週 6/3-6/9	發表及書寫： 給十年後的我 的一封信	1. 與校長有約 2. 畢業典禮預演 3. 畢業獎項提報	1. 畢業歌曲教唱 2. 畢業表演活動 練習 3. 畢業海報設計	畢業生六年回顧生 活點滴製作	班級戶外 教育	班際籃球 友誼賽

第18週 6/10-6/15	6/10(一)畢業成果展示及畢業預演。6/11(二)畢業典禮					

畢業考時間：113年5 月 30 日~113年5 月 31 日

肆、課程實施與評鑑規劃

一、課程實施說明

(一)各領域/科目及各彈性學習課程實施之設施、設備、時間及教學人力之規劃說明如下:

項目	領域/科目課程	彈性學習課程	備註
教學設施	◎一般教室、專科教室、活動中心、樂活教室	◎視聽教室、電腦教室、多功能教室、圖書館	
教學設備	◎圖書館硬體環境舒適，藏書量豐富 ◎班班有電腦設備、投影機、音響廣播等 E 化設備，合於資訊科技應用融入教學需求 ◎體育器材定期檢護更新	◎創客教具、液晶大螢幕、單槍、平板電腦、彈性學習課程所需圖書設備完善。	
教學時間	◎依據課綱規劃各領域課程學習節數及訂定學生作息表	◎依據課綱規劃彈性學習課程節數	
教學人力	◎依照教師教學專長進行職務與課務編配	◎依照教師教學專長進行職務與課務編配	
其他特色	◎本校為 12 年國教前導學校，教師已完成素養導向相關教學專業增能，並具備素養教學轉化專業知能	◎本校為 12 年國教前導學校，已規劃並施行 1-6 年級校訂課程，並由專案經費充實建置校訂課程相關設備、資源及人力培訓	

(二)課程發展相關組織

課程發展相關組織如課程發展委員會、領域會議、學年會議、專案小組和教師專業學習社群等之運作，規劃如下：

1. 課程發展委員會：設置委員 27 人，均為無給職，相關成員分工說明

組別	職稱	人數	分工執掌
召集人	校長	1	綜理課程計畫發展、運作事宜
執行組	教務主任	1	1. 負責課程規劃事宜。 2. 課程發展委員會規劃、運作事宜。 3. 編排各領域教學群。 4. 推動成立各相關課程領域之教學研究會。 5. 提供教學相關之行政支援。
執行秘書	教學組長	1	1. 執行並記錄課程發展會議內容。 2. 提供教學相關之行政支援。
行政組	學務主任 總務主任 輔導主任 幼兒園主任	4	1. 提供學生事物相關業務之行政支援。 2. 提供總務相關業務之行政支援。 3. 提供輔導相關業務之行政支援。
特教組	特教教師代表	1	協助特殊教育領域課程之發展
家長社區代表組	家長（會）代表	1	1. 參與課程發展委員會之運作。 2. 協助各領域課程之發展。 3. 提供各課程領域相關資訊、資源之支援。 4. 組織各年級各班之課程發展代表。

學年推廣組	各學年及 科任教師代表	7	依據學校願景、課程目標規畫各年級學習課程
領域研發推廣 組	語文領域召集人 (本土、國語、英語)	3	1. 負責語文領域之課程發展。 2. 規劃撰寫語文領域之課程發展計畫。 3. 召集領域成員檢核學校課程所屬學習領域課程計畫、自編教材、教學方案等，進行跨領域協同。
	數學領域召集人	1	1. 負責數學領域之課程發展。 2. 規劃撰寫數學領域之課程發展計畫。 3. 召集領域成員檢核學校課程所屬學習領域課程計畫、自編教材、教學方案等，進行跨領域協同。
	社會領域召集人	1	1. 負責社會領域之課程發展。 2. 規劃撰寫社會領域之課程發展計畫。 3. 召集領域成員檢核學校課程所屬學習領域課程計畫、自編教材、教學方案等，進行跨領域協同。
	自然與生活科技領域 召集人	1	1. 負責自然與生活科技領域之課程發展。 2. 規劃撰寫自然與生活科技領域之課程發展計畫。 3. 召集領域成員檢核學校課程所屬學習領域課程計畫、自編教材、教學方案等，進行跨領域協同。
	藝術與人文領域召集	1	1. 負責藝術與人文領域之課程發展。 2. 規劃撰寫藝術與人文領域

	人		<p>之課程發展計畫。</p> <p>3. 召集領域成員檢核學校課程所屬學習領域課程計畫、自編教材、教學方案等，進行跨領域協同。</p>
	綜合活動領域召集人	1	<p>1. 負責綜合活動領域之課程發展。</p> <p>2. 規劃撰寫綜合活動領域之課程發展計畫。</p> <p>3. 召集領域成員檢核學校課程所屬學習領域課程計畫、自編教材、教學方案等，進行跨領域協同。</p>
	健康與體育領域召集人	1	<p>1. 負責健康與體育領域之課程發展。</p> <p>2. 規劃撰寫健康與體育領域之課程發展計畫。</p> <p>3. 召集領域成員檢核學校課程所屬學習領域課程計畫、自編教材、教學方案等，進行跨領域協同。</p>
	生活領域召集人	1	<p>1. 負責生活領域之課程發展。</p> <p>2. 規劃撰寫生活領域之課程發展計畫。</p> <p>3. 召集領域成員檢核學校課程所屬學習領域課程計畫、自編教材、教學方案等，進行跨領域協同。</p>
	彈性領域召集人	1	<p>1. 負責彈性領域之課程發展。</p> <p>2. 規劃撰寫彈性領域之課程發展計畫。</p> <p>3. 召集領域成員檢核學校課程所屬學習領域課程計畫、自編教材、教學方案等，進行跨</p>

			領域協同。
--	--	--	-------

2. 領域會議：上下學期共計 8 次

項次	運作時間	研討主題	備註
1	112. 09. 13 13:30-15:30	1. 檢視領域小組名單 2. 訂定各次開會主席、紀錄	各領域
2	112. 10. 11 13:30-15:30	各領域第一學期期中考之多元評量方式、命題教師	各領域
3	112. 11. 08 13:30-15:30	各領域教學上是否有實施困難，需行政協助之處	各領域
4	112. 12. 13 13:30-15:30	各領域第一學期多元評量方式是否有需要修正調整處	各領域
5	113. 03. 20 13:30-15:30	各領域第二學期期中考之多元評量方式、命題教師	各領域
6	113. 04. 24 13:30-15:30	1. 各領域教學上是否有實施困難，需行政協助之處 2. 112 學年度各領域是否有需要行政協助採購之教具	各領域
7	113. 05. 15 13:30-15:30	各領域評選 112 各年級之教科書	各領域
8	113. 06. 05 13:30-15:30	1. 檢討 111 學年度各領域教學上可再調整之處 2. 討論 111 學年度各領域多元評量之優缺點 3. 展望 112 學年度，請各領域給予 112 學年度之建議	各領域

3. 學年會議：上下學期共計 8 次

項次	運作時間	研討主題	負責科室
1	112. 09. 13 13:30-15:30	1. 檢視學群小組名單 2. 訂定各次開會主席、紀錄	各學年
2	112. 10. 11 13:30-15:30	檢視 111 學年度各學群之校訂課程週次表	各學年
3	112. 11. 08 13:30-15:30	各學群教學上是否有實施困難，需行政協助之處	各學年
4	112. 12. 13 13:30-15:30	各學群所需之教材教具是否足夠	各學年
5	113. 03. 20 13:30-15:30	1. 訂定 111 學年度第 2 學期各次開會主席、紀錄 2. 檢視第二學期週次表是否有需要滾動式修正調整之處	各學年
6	113. 04. 24 13:30-15:30	1. 討論主題活動及體育競賽項目 2. 校務建議事項討論	各學年
7	113. 05. 15 13:30-15:30	撰寫並修正 112 學年度各學群校訂課程計畫	各學年

8	113.06.05 13:30-15:30	檢討 111 學年度校訂課程實施上之	各學年
---	--------------------------	--------------------	-----

4. 教師專業學習社群：共計 2 群

項次	教師專業學習社群名稱	研討主題	運作時間	參與人數
1	智慧『e』點靈--『I』 learning	充實跨領域教師之資訊專業知能，精進教師教學技巧	平均每月 1 次共 7 次, 週五 14:00-15:00	7
2	英閱群星繪	透過英語繪本專題探討、公開授課與專業回饋，建構教師之學習共同體	平均每月 1 次共 7 次, 週五 14:00-16:00	6

112 學年度八德國民小學教師專業研習課程規劃表

教師專業研習及成長活動

1. 教師進行共備觀議課，相互學習成長
2. 規劃安排教師專業研習及成長活動

項次	日期	專業研習內容	承辦處室
1	9/27 (三) 13：30-15：30	第一次全校教師研習-班級經營與溝通技巧	教務處
2	10/18 (三) 13：30-15：30	第二次全校教師研習-正向管教與法律實務	學務處
3	11/15 (三) 13：30-15：30	第三次全校教師研習-性別平等教育與素養導向教學	輔導室
4	12/6(三) 13：30-15：30	第四次全校教師研習-環境教育與素養導向教學	學務處
5	01/03 (三) 13：30-15：30	第五次全校教師研習-課程評鑑與試題分析	教務處
6	3/27 (三) 13：30-15：30	第六次全校教師研習-素養導向命題實做研習	教務處
7	4/10 (三) 13：30-15：30	第七次全校教師研習-在地化課程編撰工作坊	教務處
8	05/08 (三) 13：30-15：30	第八次全校教師研習-家庭教育與親師溝通	輔導室
9	06/12 (三) 13：30-15：30	第九次全校教師研習-體適能與健康教學研習	學務處

二、課程評鑑規劃

(一)總體課程架構評鑑

◎總體課程架構評鑑流程圖

評鑑層面	設計階段	實施階段	成效檢討階段
評鑑時間	5/1-6/30	8/30-次年 6/15	6/15-6/30
評鑑焦點	◎教育效益 ◎內容架構 ◎邏輯關聯 ◎發展過程	◎實施時數(規劃排課情形) ◎教學資源與設備運用 ◎教育效益	◎各項成效達成情形
執行人員 執行方法	◎課發會	◎授課教師(學年會議、領域會議) ◎行政會議(行政人員) ◎校務會議(全體教師) ◎課發會	◎課發會
執行工具	◎總體課程架構檢核表	◎會議記錄 ◎總體課程架構檢核表	◎總體課程架構檢核表
評鑑資料 蒐集方法	◎學年學科會議記錄 ◎課程總體架構資料	◎學年學科會議記錄 ◎行政會議記錄	◎領域課程執行成效 ◎彈性學習課程執行成效 ◎學年會議記錄

(二) 領域/科目課程/彈性學習課程評鑑

◎領域/科目課程/彈性學習課程評鑑流程圖

評鑑層面	設計階段		實施階段	成效檢討階段
評鑑時間	5/1-6/30		8/30-次年 6/15	6/15-6/30
評鑑焦點	<ul style="list-style-type: none"> ◎課程目標 ◎課程理念 ◎素養導向 ◎內容架構 ◎邏輯關聯 ◎發展過程 	<ul style="list-style-type: none"> ◎師資專業 ◎家長溝通 ◎教學資源與設備運用 	<ul style="list-style-type: none"> ◎教育效益 ◎評量回饋 ◎家長回饋 ◎學生學習歷程表現 	<ul style="list-style-type: none"> ◎素養達成成效 ◎目標達成情形 ◎學生持續發展
執行人員執行方法	<ul style="list-style-type: none"> ◎自我評鑑 ◎共備設計 ◎課發會 		<ul style="list-style-type: none"> ◎公開教學備觀議課 ◎授課教師(學年會議、領域會議) ◎校務會議(全體教師) 	<ul style="list-style-type: none"> ◎自我評鑑 ◎課發會
執行工具	<ul style="list-style-type: none"> ◎課程設計自我檢核表 ◎領域課程檢核表 ◎彈性學習課程檢核表 		<ul style="list-style-type: none"> ◎會議記錄 ◎領域課程檢核表 ◎彈性學習課程檢核表 	<ul style="list-style-type: none"> ◎領域課程檢核表 ◎彈性學習課程檢核表 ◎學生作品及評量成果 ◎教師自評表/反思紀錄 ◎訪談紀錄表
評鑑資料蒐集方法	<ul style="list-style-type: none"> ◎學年學科會議記錄 ◎課程總體架構資料 		<ul style="list-style-type: none"> ◎學年學科會議記錄 ◎行政會議記錄 	<ul style="list-style-type: none"> ◎領域課程執行成效 ◎彈性學習課程執行成效 ◎學年會議記錄

桃園市八德區八德國民小學 112 學年度一年級【國語領域】課程計畫

每週節數	6 節	設計者	國語領域團隊
核心素養	A 自主行動	<input checked="" type="checkbox"/> A1.身心素質與自我精進 <input checked="" type="checkbox"/> A2.系統思考與問題解決 <input checked="" type="checkbox"/> A3.規劃執行與創新應變	
	B 溝通互動	<input checked="" type="checkbox"/> B1.符號運用與溝通表達 <input type="checkbox"/> B2.科技資訊與媒體素養 <input checked="" type="checkbox"/> B3.藝術涵養與美感素養	
	C 社會參與	<input checked="" type="checkbox"/> C1.道德實踐與公民意識 <input checked="" type="checkbox"/> C2.人際關係與團隊合作 <input type="checkbox"/> C3.多元文化與國際理解	
課程理念	<p>國語教學基本理念，旨在培養學生正確理解和靈活應用國語文字的能力，內容包括：</p> <ol style="list-style-type: none"> 1. 使學生具備良好的聽、說、讀、寫、作等基本能力。 2. 使學生能使用語文，表達情意，陶冶性情，啟發心智，解決問題。 3. 培養學生應用國語文，從事思考，理解、協調、討論、欣賞、創作，以擴充生活經驗，拓展多元視野，並激發學生廣泛閱讀的興趣，提升欣賞文學作品的的能力，以體認中華文化精華，與瞭解世界各國文化。 4. 引導學生學習利用工具書，結合資訊網路，藉以增進語文學習的廣度和深度，進而提升自學能力。 		
學習重點	學習表現	<p>上學期</p> <p>1-I-1 養成專心聆聽的習慣，尊重對方的發言。</p> <p>1-I-3 能理解話語、詩歌、故事的訊息，有適切的表情跟肢體語言。</p> <p>2-I-1 以正確發音流利的說出語意完整的話。</p> <p>2-I-2 說出所聽聞的內容。</p> <p>3-I-1 正確認念、拼讀及書寫注音符號。</p> <p>3-I-2 運用注音符號輔助識字，也能利用國字鞏固注音符號的學習。</p> <p>3-I-3 運用注音符號表達想法，記錄訊息。</p> <p>4-I-1 認識常用國字至少 1000 字，使用 700 字。</p> <p>4-I-2 利用部件、部首或簡單造字原理，輔助識字。</p> <p>4-I-4 養成良好的書寫姿勢，並保持整潔的書寫習慣。</p> <p>4-I-5 認識基本筆畫、筆順，掌握運筆原則，寫出正確及工整的國字。</p> <p>5-I-1 以適切的速率正確地朗讀文本。</p> <p>5-I-4 了解文本中的重要訊息與觀點。</p> <p>5-I-5 認識簡易的記敘、抒情及應用文本的特徵。</p> <p>6-I-1 根據表達需要，使用常用標點符號。</p> <p>6-I-2 透過閱讀及觀察，積累寫作材料。</p> <p>下學期</p> <p>1-I-1 養成專心聆聽的習慣，尊重對方的發言。</p> <p>1-I-3 能理解話語、詩歌、故事的訊息，有適切的表情跟肢體語言。</p> <p>2-I-1 以正確發音流利的說出語意完整的話。</p> <p>2-I-2 說出所聽聞的內容</p> <p>2-I-3 與他人交談時，能適當的提問、合宜的回答，並分享想法。</p> <p>3-I-2 運用注音符號輔助識字，也能利用國字鞏固注音符號的學習。</p> <p>3-I-3 運用注音符號表達想法，記錄訊息。</p> <p>4-I-1 認識常用國字至少 1,000 字，使用 700 字。</p> <p>4-I-2 利用部件、部首或簡單造字原理，輔助識字。</p>	

	<p>4-I-4 養成良好的書寫姿勢，並保持整潔的書寫習慣。</p> <p>4-I-5 認識基本筆畫、筆順，掌握運筆原則，寫出正確及工整的國字。</p> <p>5-I-1 以適切的速率正確地朗讀文本。</p> <p>5-I-3 讀懂與學習階段相符的文本。</p> <p>5-I-4 了解文本中的重要訊息與觀點。</p> <p>5-I-6 利用圖像、故事結構等策略，協助文本的理解與內容重述。</p> <p>6-I-1 根據表達需要，使用常用標點符號。</p> <p>6-I-2 透過閱讀及觀察，積累寫作材料。</p> <p>6-I-3 寫出語意完整的句子、主題明確的段落。</p> <p>6-I-4 使用仿寫、接寫等技巧寫作。</p> <p>6-I-6 培養寫作的興趣。</p>
學習內容	<p>上學期</p> <p>Aa-I-1 聲符、韻符、介符的正確發音和寫法。</p> <p>Aa-I-2 聲調及其正確的標注方式。</p> <p>Aa-I-3 二拼音和三拼音的拼讀和書寫。</p> <p>Aa-I-4 結合韻的拼讀和書寫。</p> <p>Ab-I-1 1,000 個常用字的字形、字音和字義。</p> <p>Ab-I-2 700 個常用字的使用。</p> <p>Ab-I-3 常用字筆畫及部件的空間結構。</p> <p>Ac-I-1 常用標點符號。</p> <p>Ac-I-2 簡單的基本句型。</p> <p>Ac-I-3 基本文句的語氣與意義。</p> <p>Ad-I-2 篇章的大意。</p> <p>Ad-I-3 故事、童詩等。</p> <p>Ba-I-1 順敘法。</p> <p>Ca-I-1 各類文本中與日常生活相關的文化內涵。</p> <p>Cb-I-1 各類文本中的親屬關係、道德倫理、儀式風俗等文化內涵。</p> <p>下學期</p> <p>Aa-I-1 聲符、韻符、介符的正確發音和寫法。</p> <p>Aa-I-2 聲調及其正確的標注方式。</p> <p>Aa-I-3 二拼音和三拼音的拼讀和書寫。</p> <p>Aa-I-5 標注注音符號的各類文本。</p> <p>Ab-I-1 1,000 個常用字的字形、字音和字義。</p> <p>Ab-I-2 700 個常用字的使用。</p> <p>Ab-I-3 常用字筆畫及部件的空間結構。</p> <p>Ab-I-5 1,500 個常用語詞的認念。</p> <p>Ab-I-6 1,000 個常用語詞的使用。</p> <p>Ac-I-1 常用標點符號。</p> <p>Ac-I-2 簡單的基本句型。</p> <p>Ac-I-3 基本文句的語氣與意義。</p> <p>Ad-I-1 自然段。</p> <p>Ad-I-2 篇章的大意。</p> <p>Ad-I-3 故事、童詩等。</p> <p>Ba-I-1 順序法。</p>

Ba-I-1 順敘法。
 Bb-I-1 自我情感的表達。
 Bb-I-3 對物或自然的感受。
 Ca-I-1 各類文本中與日常生活相關的文化內涵。
 Cb-I-2 各類文本中所反映的個人與家庭、鄉里的關係。

課程架構

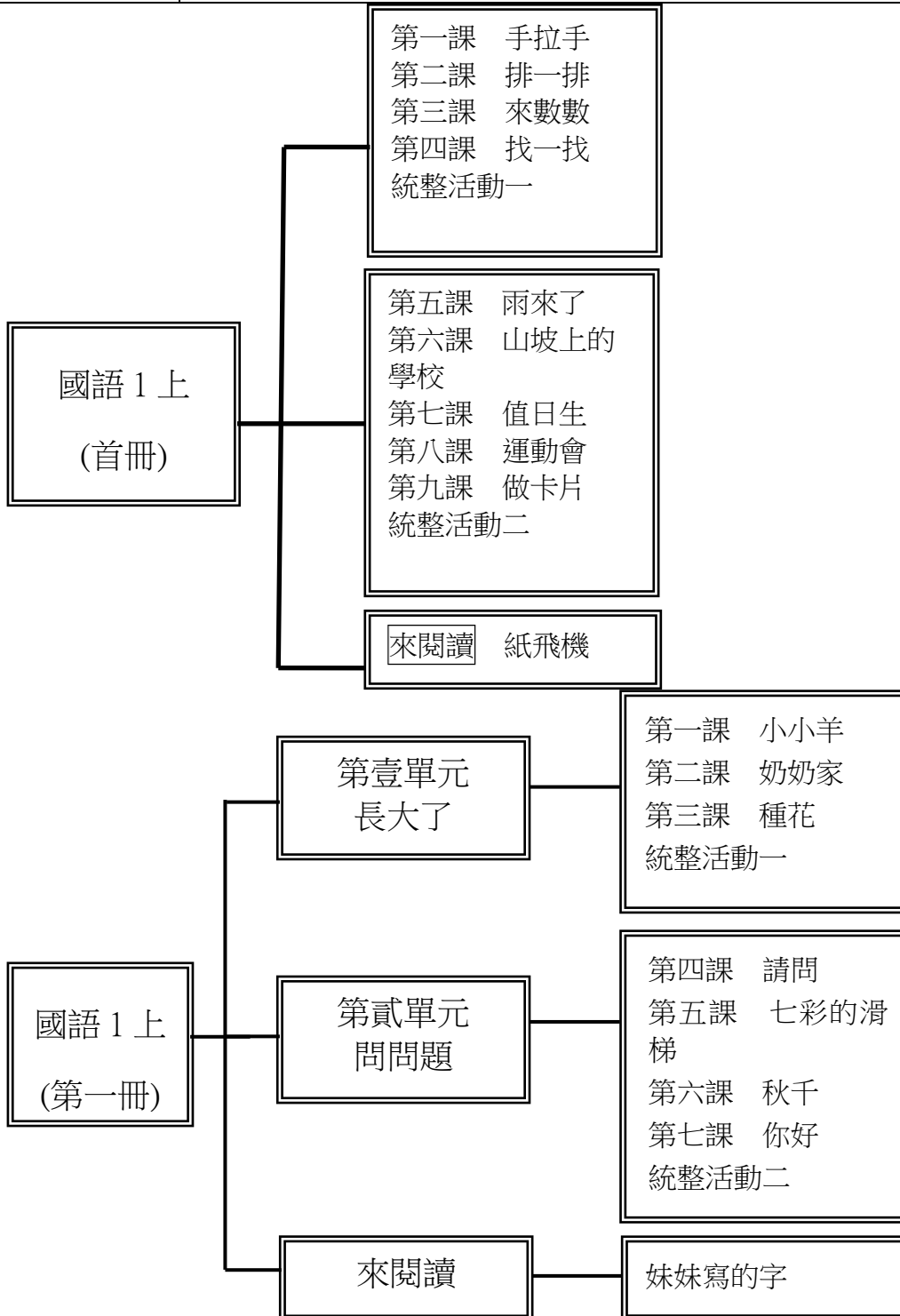

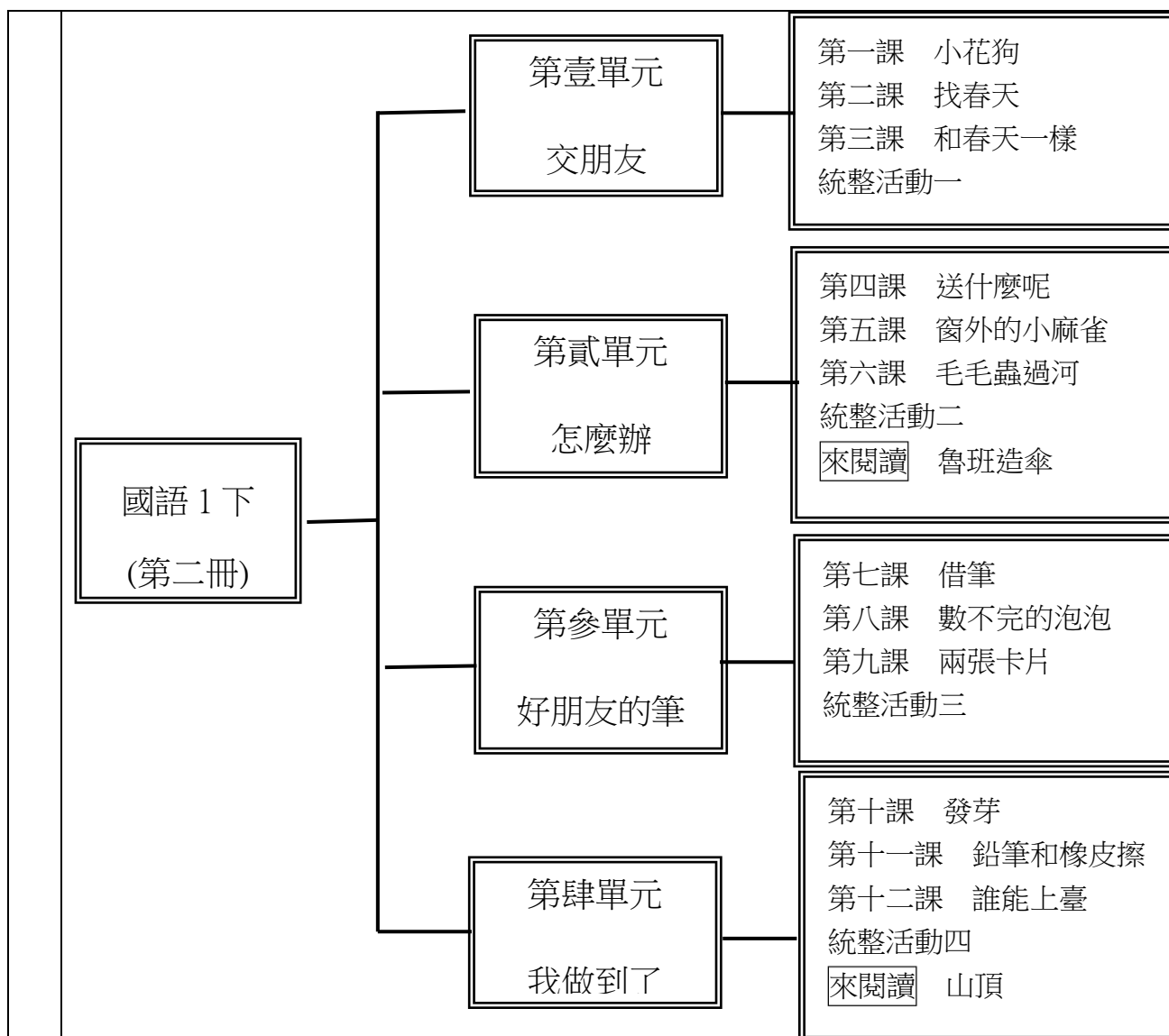

融入議題	<p>上學期</p> <p>【人權教育】</p> <p>人 E3 了解每個人需求的不同，並討論與遵守團體的規則。</p> <p>人 E4 表達自己對一個美好世界的想法，並聆聽他人的想法。</p> <p>人 E5 欣賞、包容個別差異並尊重自己與他人的權利。</p> <p>人 E8 了解兒童對遊戲權利的需求。</p> <p>【環境教育】</p> <p>環 E1 參與戶外學習與自然體驗，覺知自然環境的美、平衡、與完整性。</p> <p>環 E2 覺知生物生命的美與價值，關懷動、植物的生命。</p> <p>【品德教育】</p> <p>品 E1 良好生活習慣與德行。</p> <p>品 E2 自尊尊人與自愛愛人。</p> <p>品 E3 溝通合作與和諧人際關係。</p> <p>【生命教育】</p> <p>生 E2 理解人的身體與心理面向。</p> <p>生 E3 理解人是會思考、有情緒、能進行自主決定的個體。</p> <p>【安全教育】</p>
-------------	--

安 E9 學習相互尊重的精神。

【家庭教育】

家 E5 了解家庭中各種關係的互動(親子、手足、祖孫及其他親屬等)。

家 E7 表達對家庭成員的關心與情感。

【生涯規劃教育】

涯 E4 認識自己的特質與興趣。

【多元文化教育】

多 E1 了解自己的文化特質。

【閱讀素養教育】

閱 E1 認識一般生活情境中需要使用的，以及學習學科基礎知識所應具備的字詞彙。

閱 E2 認識與領域相關的文本類型與寫作題材。

閱 E11 低年級：能在一般生活情境中，懂得運用文本習得的知識解決問題。

閱 E12 培養喜愛閱讀的態度。

【戶外教育】

戶 E1 善用教室外、戶外及校外教學，認識生活環境(自然或人為)。

戶 E2 豐富自身與環境的互動經驗，培養對生活環境的覺知與敏感，體驗與珍惜環境的好。

戶 E3 善用五官的感知，培養眼、耳、鼻、舌、觸覺及心靈對環境感受的能力。

下學期

【人權教育】

人 E5 欣賞、包容個別差異並尊重自己與他人的權利。

【環境教育】

環 E1 參與戶外學習與自然體驗，覺知自然環境的美、平衡、與完整性。

環 E2 覺知生物生命的美與價值，關懷動、植物的生命。

【品德教育】

品 E1 良好的生活習慣與德行。

品 E2 自尊尊人與自愛愛人。

品 E3 溝通合作與和諧人際關係。

【生命教育】

生 E1 探討生活議題，培養思考的適當情意與態度。

生 E2 理解人的身體與心理面向。

生 E3 理解人是會思考、有情緒、能自主決定的個體。

【科技教育】

科 E1 了解平日常見科技產品的用途與運作方式。

【安全教育】

安 E4 探討日常生活應注意的安全。

【家庭教育】

家 E1 了解家庭的意義與功能。

家 E7 表達對家庭成員的關心與情感。

【生涯規劃教育】

涯 E1 了解個人的自我概念。

涯 E4 認識自己的特質與興趣。

涯 E7 培養良好的人際互動能力。

【閱讀素養教育】

	<p>閱 E1 認識一般生活情境中需要使用的，以及學習學科基礎知識所應具備的字詞彙。</p> <p>閱 E2 認識與領域相關的文本類型與寫作題材。</p> <p>閱 E3 熟悉與學科學習相關的文本閱讀能力。</p> <p>【戶外教育】</p> <p>戶 E1 善用教室外、戶外及校外教學，認識生活環境（自然或人為）。</p>
學習目標	<p>上學期</p> <ol style="list-style-type: none"> 1. 教師引導運用問答討論的方式，讓學生發揮想像力，自由發表。 2. 由語句中分析語詞、單字及注音符號，讓學生知道注音符號怎麼來，以幫助學習。 3. 透過教師發問技巧，觀察圖片後引導學生說出在教室上課的活動和趣味，養成勤學的習慣。 4. 引導學生深入體會與融入學校生活，培養喜歡上學的習慣。 5. 讓學生熟練注音符號的音節，進而能閱讀句子，並加強閱讀能力。 6. 引導學生分享長大的感覺和自我期許。 7. 引導學生勇於發問、探索問題及培養解決問題的能力。 8. 引導學生樂於閱讀、並能體會語文之美。 <p>下學期</p> <ol style="list-style-type: none"> 1. 教師運用問答討論的方式，讓學生發揮想像力，自由發表。 2. 教師引導學生透過小花狗交朋友的過程，發現自己的特色並思考與人互動的方法。 3. 引導學生思考遇到問題時可以如何解決問題的可能方法。 4. 引導學生感受自己和他人的情緒，尊重他人，並善用方法與人相處。 5. 引導學生思考並善用方法解決問題，培養獨立能力與信心。 6. 引導學生勇於發問、探索問題及培養解決問題的能力。 7. 引導學生樂於閱讀、並能體會語文之美。
教學與評量說明	<p>一、教材編選與資源(教科書版本、相關資源)</p> <p>(一) 教材編選</p> <ol style="list-style-type: none"> 1. 設計生動有趣的輔助活動，善用教學媒材，提供充分練習機會，協助教學，讓學生多念、多聽、多寫、多練。 2. 利用聯絡教學及統整教學，擴大學習領域（例如：結合口述作文教學，啟發獨立思考能力）。 <p>(二) 教材來源</p> <ol style="list-style-type: none"> 1. 以教育部審定版之教材為主： <p>一 年級：翰林</p> <p>(三) 教學資源</p> <ol style="list-style-type: none"> 1. 小白板 2. 教用版電子教科書 3. 注音符號卡 <p>二、教學方法</p> <p>上學期</p> <ol style="list-style-type: none"> 1. 注音符號教學，可於每一單元進行一次統整性檢核，並隨時實行形成性評量，針對當課所學的語句、語詞、字音和符號進行檢核。 2. 教完所有注音符號後，可利用闖關的方式或紙筆測驗，進行注音符號應用的檢核。 3. 學會注音符號後，一年級學生開始進入國字的認讀、書寫，如何以字音、字形、字義進行識字與寫字指導正是此時期重要的教學目標。 4. 識字教學外，教導學生正確的聆聽方法與態度，以及能用完整的語句，清楚表達，

也是此時期相當重要的教學目標。

5. 語文教學以閱讀為核心，運用閱讀方法，培養學生的閱讀興趣，進而能獨立閱讀。

下學期

1. 透過分享與討論，鼓勵學生思考與發表，培養學生聆聽的態度與說話的發表能力。

2. 透過朗讀課文的指導，引導學生感受文章內容情感，培養基本閱讀能力。

3. 透過國字認讀、書寫，以字音、字形、字義進行識字與寫字指導，培養學生延伸識字的基本能力。

4. 透過課文內容與文本賞析，引導學生欣賞課文並練習用完整語句表達想法，以培養基本寫作能力。

5. 語文教學以閱讀為核心，運用閱讀方法，培養學生的閱讀興趣，進而能獨立閱讀。

三、教學評量

口頭評量

作業評量

紙筆測驗

學習態度

桃園市八德區八德國民小學 112 學年度 二年級【國語領域】課程計畫			
每週節數	6	設計者	二年級教學團隊
核心素養	A 自主行動	<ul style="list-style-type: none"> ■ A1 身心素質與自我精進、■ A2 系統思考與解決問題 ■ A3 規劃執行與創新應變 	
	B 溝通互動	<ul style="list-style-type: none"> ■ B1 符號運用與溝通表達、□ B2 科技資訊與媒體素養 ■ B3 藝術涵養與美感素養 	
	C 社會參與	<ul style="list-style-type: none"> ■ C1 道德實踐與公民意識、■ C2 人際關係與團隊合作 ■ C3 多元文化與國際理解 	
課程理念	<ol style="list-style-type: none"> 1. 以學生為主體，教師為主導，學習方法為主線，整體發展為主旨，透過字、詞、句、段、篇的訓練；聽、說、讀、寫、思、作的教程設計，把知識傳授、能力培養、思想陶冶有機的結合起來。 2. 有效提高語文教學質量，改變語文「高消耗，低效益」的缺失。 3. 落實十二年國教跨領域課程的精神。 4. 以單元組織方式進行。 5. 特別重視學科體系的規畫、統整，和與其他領域橫向課程的設計、整合。 6. 循環反覆，循序漸進，逐步加深，螺旋上升，教材不只呈現了工具性的規律特點，也凸顯了科學性、時代性的進步要求。 		

學習重點	學習表現	<p>1-I-1 養成專心聆聽的習慣，尊重對方的發言。</p> <p>1-I-2 能學習聆聽不同的媒材，說出聆聽的內容。</p> <p>1-I-3 能理解話語、詩歌、故事的訊息，有適切的表情跟肢體語言。</p> <p>2-I-1 以正確發音流利的說出語意完整的話。</p> <p>2-I-2 說出所聽聞的內容。</p> <p>2-I-3 與他人交談時，能適當的提問、合宜的回答，並分享想法。</p> <p>3-I-2 運用注音符號輔助識字，也能利用國字鞏固注音符號的學習。</p> <p>3-I-3 運用注音符號表達想法，記錄訊息。</p> <p>3-I-4 利用注音讀物，學習閱讀，享受閱讀樂趣。</p> <p>4-I-1 認識常用國字至少 1,000 字，使用 700 字。</p> <p>4-I-2 利用部件、部首或簡單造字原理，輔助識字。</p> <p>4-I-3 學習查字典的方法。</p> <p>4-I-5 認識基本筆畫、筆順，掌握運筆原則，寫出正確及工整的國字。</p> <p>5-I-1 以適切的速率正確的朗讀文本。</p> <p>5-I-2 認識常用標點符號。</p> <p>5-I-3 讀懂與學習階段相符的文本。</p> <p>5-I-4 了解文本中的重要訊息與觀點。</p> <p>5-I-5 認識簡易的記敘、抒情及應用文本的特徵。</p> <p>5-I-6 利用圖像、故事結構等策略，協助文本的理解與內容重述。</p> <p>5-I-7 運用簡單的預測、推論等策略，找出句子和段落明示的因果關係，理解文本內容。</p> <p>5-I-8 能認識圖書館(室)的功能。</p> <p>5-I-9 喜愛閱讀，並樂於與他人分享閱讀心得。</p> <p>6-I-2 透過閱讀及觀察，積累寫作材料。</p> <p>6-I-3 寫出語意完整的句子、主題明確的段落。</p> <p>6-I-4 使用仿寫、接寫等技巧寫作。</p> <p>6-I-5 修改文句的錯誤。</p>
	學習內容	<p>Aa-I-2 聲調及其正確的標註方式。</p> <p>Aa-I-5 標注注音符號的各類文本。</p> <p>Ab-I-1 1,000 個常用字的字形、字音和字義。</p> <p>Ab-I-3 常用字筆畫及部件的空間結構。</p> <p>Ab-I-4 常用字部首的表義(分類)功能。</p> <p>Ab-I-5 1,500 個常用語詞的認念。</p> <p>Ac-I-1 常用標點符號。</p> <p>Ac-I-2 簡單的基本句型。</p> <p>Ac-I-3 基本文句的語氣與意義。</p> <p>Ad-I-1 自然段。</p> <p>Ad-I-2 篇章的大意。</p> <p>Ad-I-3 故事、童詩等。</p> <p>Ba-I-1 順敘法。</p> <p>Bb-I-3 對物或自然的感受。</p> <p>Bb-I-4 直接抒情。</p> <p>Be-I-1 在生活應用方面，如自我介紹、日記的格式與寫作方法。</p> <p>Be-I-2 在人際溝通方面，以書信、卡片等慣用語彙及書寫格式為主。</p> <p>Ca-I-1 各類文本中與日常生活相關的文化內涵。</p> <p>Cb-I-1 各類文本中的親屬關係、道德倫理、儀式風俗等文化內涵。</p>
	課程架構表：	

	<table border="1"> <tr> <td data-bbox="371 546 592 613">國語 2 上</td> <td data-bbox="703 215 922 327">第一單元 生活新鮮事</td> <td data-bbox="1038 215 1385 327">第一課 新學年新希望 第二課 一起做早餐 第三課 走過小巷</td> </tr> <tr> <td></td> <td data-bbox="703 376 922 488">第二單元 歡樂的時刻</td> <td data-bbox="1038 376 1385 488">第四課 運動會 第五課 水上木偶戲 第六課 小鎮的柿餅節</td> </tr> <tr> <td></td> <td data-bbox="703 535 922 647">第三單元 故事萬花筒</td> <td data-bbox="1038 535 1385 647">第七課 國王的新衣裳 第八課 「聰明」的小熊 第九課 大象有多重？</td> </tr> <tr> <td></td> <td data-bbox="703 696 922 808">第四單元 冬天的悄悄話</td> <td data-bbox="1038 696 1385 808">第十課 我愛冬天 第十一課 遠方來的黑皮 第十二課 新年快樂</td> </tr> <tr> <td></td> <td data-bbox="703 835 922 909">閱讀階梯</td> <td data-bbox="1038 835 1385 909">我最喜歡上學了</td> </tr> <tr> <td data-bbox="371 1288 592 1355">國語 2 下</td> <td data-bbox="687 969 954 1081">第一單元 彩色的世界</td> <td data-bbox="1038 969 1362 1081">第一課 春天的顏色 第二課 花衣裳 第三課 彩色王國</td> </tr> <tr> <td></td> <td data-bbox="687 1131 954 1243">第二單元 有你真好</td> <td data-bbox="1038 1131 1362 1243">第四課 爸爸 第五課 我的家人 第六課 愛笑的大樹</td> </tr> <tr> <td></td> <td data-bbox="687 1292 954 1404">第三單元 故事妙妙屋</td> <td data-bbox="1038 1292 1362 1404">第七課 月光河 第八課 黃狗生蛋 第九課 神筆馬良</td> </tr> <tr> <td></td> <td data-bbox="687 1453 954 1565">第四單元 閱讀樂趣多</td> <td data-bbox="1038 1453 1362 1565">第十課 快樂的探險家 第十一課 小讀者樂園 第十二課 巨人山</td> </tr> <tr> <td></td> <td data-bbox="687 1615 954 1688">閱讀階梯</td> <td data-bbox="1038 1615 1362 1688">江奶奶的雜貨店</td> </tr> </table>	國語 2 上	第一單元 生活新鮮事	第一課 新學年新希望 第二課 一起做早餐 第三課 走過小巷		第二單元 歡樂的時刻	第四課 運動會 第五課 水上木偶戲 第六課 小鎮的柿餅節		第三單元 故事萬花筒	第七課 國王的新衣裳 第八課 「聰明」的小熊 第九課 大象有多重？		第四單元 冬天的悄悄話	第十課 我愛冬天 第十一課 遠方來的黑皮 第十二課 新年快樂		閱讀階梯	我最喜歡上學了	國語 2 下	第一單元 彩色的世界	第一課 春天的顏色 第二課 花衣裳 第三課 彩色王國		第二單元 有你真好	第四課 爸爸 第五課 我的家人 第六課 愛笑的大樹		第三單元 故事妙妙屋	第七課 月光河 第八課 黃狗生蛋 第九課 神筆馬良		第四單元 閱讀樂趣多	第十課 快樂的探險家 第十一課 小讀者樂園 第十二課 巨人山		閱讀階梯	江奶奶的雜貨店
國語 2 上	第一單元 生活新鮮事	第一課 新學年新希望 第二課 一起做早餐 第三課 走過小巷																													
	第二單元 歡樂的時刻	第四課 運動會 第五課 水上木偶戲 第六課 小鎮的柿餅節																													
	第三單元 故事萬花筒	第七課 國王的新衣裳 第八課 「聰明」的小熊 第九課 大象有多重？																													
	第四單元 冬天的悄悄話	第十課 我愛冬天 第十一課 遠方來的黑皮 第十二課 新年快樂																													
	閱讀階梯	我最喜歡上學了																													
國語 2 下	第一單元 彩色的世界	第一課 春天的顏色 第二課 花衣裳 第三課 彩色王國																													
	第二單元 有你真好	第四課 爸爸 第五課 我的家人 第六課 愛笑的大樹																													
	第三單元 故事妙妙屋	第七課 月光河 第八課 黃狗生蛋 第九課 神筆馬良																													
	第四單元 閱讀樂趣多	第十課 快樂的探險家 第十一課 小讀者樂園 第十二課 巨人山																													
	閱讀階梯	江奶奶的雜貨店																													
融入之議題	<p>【人權教育】</p> <p>人 E2 關心周遭不公平的事件，並提出改善的想法。</p> <p>人 E4 表達自己對一個美好世界的想法，並聆聽他人的想法。</p> <p>人 E5 欣賞、包容個別差異並尊重自己與他人的權利。</p> <p>【戶外教育】</p> <p>戶 E3 善用五官的感知，培養眼、耳、鼻、舌、觸覺及心靈對環境感受的能力。</p> <p>【生命教育】</p> <p>生 E1 探討生活議題，培養思考的適當情意與態度。</p> <p>【生涯規畫教育】</p>																														

	<p>涯 E11 培養規劃與運用時間的能力。</p> <p>涯 E12 學習解決問題與做決定的能力。</p> <p>涯 E4 認識自己的特質與興趣。</p> <p>涯 E9 認識不同類型工作／教育環境。</p> <p>【多元文化教育】多 E4 理解到不同文化共存的事實。</p> <p>【性別角色的突破與性別歧視的消除】</p> <p>性 E3 覺察性別角色的刻板印象，了解家庭、學校與職業的分工，不應受性別的限制。</p> <p>【家庭教育】</p> <p>家 E2 了解家庭組成與型態的多樣性。</p> <p>家 E5 了解家庭中各種關係的互動（親子、手足、祖孫及其他親屬等）。</p> <p>家 E7 表達對家庭成員的關心與情感。</p> <p>【運動安全】</p> <p>安 E6 了解自己的身體。</p> <p>【閱讀素養教育】</p> <p>閱 E11 低年級：能在一般生活情境中，懂得運用文本習得的知識解決問題。</p> <p>【環境教育】</p> <p>環 E1 參與戶外學習與自然體驗，覺知自然環境的美、平衡、與完整性。</p> <p>環 E2 覺知生物生命的美與價值，關懷動、植物的生命。</p> <p>環 E4 覺知經濟發展與工業發展對環境的衝擊。</p> <p>【交通安全教育】</p> <p>維護學生行的安全，防範交通事故發生，以確保學生通學安全。</p> <p>結合學校及社會交通安全教育，妥善運用社會資源，建立共識，發揮整體交通安全教育之效果。</p> <p>【資訊教育】</p> <p>科 E1 了解平日常見科技產品的用途與運作方式。 科 E2 了解動手實作的重要性。</p> <p>科 E9 具備與他人團隊合作的能力。</p>
學習目標	<p>二上：</p> <ol style="list-style-type: none"> 1.能活用注音符號，分享生活中的事情，擴充閱讀能力。 2.能養成良好的聆聽態度，掌握聆聽的策略。 3.能說出正確且標準的國語，且有禮貌的表達自己的想法。 4.能養成正確的書寫習慣。 5.能經由觀摩、分享與欣賞，養成良好的寫作態度並激發寫作興趣。 6.能擴充詞彙，正確的運用詞語造句。 7.以有趣的方式，讓孩子在遊戲中學習。 8.啟發孩子認識遊戲的類別和性質，從遊戲活動中學習語文、數學、遊戲規則，且與同儕和諧互動。 9.能養成細心觀察的做事態度，用心感受生活環境中的樂趣。 10.能讀懂課文內容，理解文章的主旨大意。 <p>二下：</p> <ol style="list-style-type: none"> 1.能應用注音符號，表達想法，學習閱讀，享受閱讀樂趣，提昇閱讀能力。 2.能養成專心聆聽的習慣，學習聆聽不同的媒材、型式，掌握聆聽的方法。 3.能正確發音，與他人交談時，能適當、有禮的問答，並分享想法。 4.能養成良好的書寫習慣，感受寫字的溝通功能與樂趣。 5.能經由欣賞、分享與觀摩，累積寫作材料，培養寫作興趣。 6.能擴充詞彙，正確的遣詞造句，利用國字鞏固注音符號學習，說出語意完整的句子。 7.呼應孩子天性，透過國語文學習充實生活經驗，運用課室場域讓孩子在遊戲中學習。 8.鼓勵孩子從事有益的遊戲活動，啟發孩子在遊戲中學習語文、數學、遊戲規則，並能適切與他人互動，體會團隊合作的重要。 9.能培養用心觀察的態度，透過不斷的新發現，感受充滿在生活中學習的樂趣。 10.利用預測、推論與故事結構等策略，協助理解文本重點與內容重述。
教學與評量說明	<p>一、教材編選與資源(教科書版本、相關資源)</p> <p>(一)教材編選</p>

國語第三冊教科書

1. 七個好習慣：與成功有約（兒童繪本版）。文：西恩·柯維。繪：史黛西·克提斯。譯：呂衍慶。明天國際。西元二〇一〇年七月
2. 一起去動物園。文：林柏廷。圖：林柏廷。遠流出版社。西元二〇一六年六月
3. 回奶奶家的那條路。文：內田麟太郎。繪：高巢和美。譯：思謐嘉。大好書屋。西元二〇一七年
4. 傑琪的運動會。文：相原博之。譯：綿羊。繪：足立奈實。愛米粒。西元二〇一六年一月
5. 蓮想。文：盧彥芬。兒童文化藝術基金會。西元二〇一六年十月
6. 阿松爺爺的柿子樹。文：須藤麻江。圖：織茂恭子。譯：米雅。道聲出版。西元二〇〇七年九月
7. 國王的新衣。文：安徒生。圖：安潔蕾蒂。譯：林良。格林文化。西元二〇〇五年六月
8. 林海音奶奶 80 個伊索寓言。文：林海音。圖：貝果。國語日報。西元二〇一一年九月
9. 勇氣。文、圖：伯納·韋伯。小魯文化。西元二〇〇四年七月
10. 冬天是什麼樣子？。文：工藤紀子。譯：黃惠綺。繪：工藤紀子。台灣東方。西元二〇一七年二月
11. 黑面琵鷺來過冬。文：謝志誠、林芳智。譯：龐雅文。格林文化。西元二〇〇七年一月
12. 當小偷的第一天。文／圖：劉旭恭。巴巴文化。西元二〇一八年十月

國語第四冊教科書

1. 春天的短歌 文：向陽 圖：何華仁 三民書局 西元二〇一〇年九月
2. 我的衣裳 文：西卷茅子 譯：林真美 遠流文化 西元一九九七年六月
3. 奇妙的花園 作者：彼得·布朗 譯者：柯倩華 小天下 西元二〇一〇年三月
4. 鏡子裡的小孩／鏡內底的囚仔 圖：幾米 大塊文化 西元二〇一〇年三月
5. 一個屋簷下 作者：許麗萍 繪者：達姆 世一 西元二〇一七年五月
6. 感恩之門 文／圖：黛比·艾威爾 譯：劉清彥 道聲 西元二〇〇五年六月
7. 小河彎彎：馬景賢精選集 繪者：江正一 九歌出版社 西元二〇一〇年九月
8. 是誰受傷了 文／圖：英格麗／迪特爾·舒伯特 閣林文創 西元二〇一五年三月
9. 神奇的畫筆 文／圖：土田義晴 譯：周姚萍 小魯文化 西元二〇〇九年五月
10. 為什麼 文：莉拉·普樂普 譯：周思芸 小天下 西元二〇〇六年五月
11. 上閱讀課囉 文：許慧貞 天衛文化出版社 西元二〇〇九年十一月
12. 格列佛遊記 作者：喬納森·斯威夫特 繪者：席琳娜 譯寫：馬祥文 城邦文化事業 西元二〇〇二年五月

(二) 教材來源

1. 以教育部審定版之教材為主：

年級	出版社	冊數
二年級	康軒	第三冊、第四冊

(三) 教學資源

教科用書及自編教材

數位媒材及網路資源

圖書館（室）及圖書教室

智慧（專科）教室（觸控白板、即時回饋系統）

二、教學方法

每一單元進行時，隨時施行形成性評量，針對所學的語句、詞語、字音和符號的認讀、拼音及聽寫，進行考核。提供幾種識字教學方法：

1. 直觀識字法：以形象的動作，輔以生動的言語進行教學。
2. 部件組裝法：利用獨體字做部件，組裝成複雜的合體字。

3. 筆畫加減法：利用熟字，筆畫加減，引出新字。
4. 構字規律法：按照造字規律解剖分析，幫助學生記憶字形，增加學習興趣。
5. 形象分析法：抓住字形特點，加上適當的想像成分，對字形作通俗的形象分析。
6. 彩筆標記識字法：用彩筆標出生字的關鍵筆畫、部件和結構部件，以引起學生注意。
7. 字謎分析法：採用自編或猜字謎形式，進行識字教學。
8. 口訣朗誦法：根據字形特點和學生年齡特徵，編寫口訣，讓學生朗讀。
9. 花蕊帶字法：以單字為中心，由學生在其上下左右各拼上偏旁部首或單體字。

三、教學評量

1. 發表評量
2. 實作評量
3. 習作評量
4. 口頭評量

桃園市八德區八德國民小學 112 學年度三年級【國語領域】課程計畫			
每週節數	5 節	設計者	三年級教學團隊
核心素養	A 自主行動 ■ A1 身心素質與自我精進、■ A2 系統思考與解決問題		

		<ul style="list-style-type: none"> ■ A3 規劃執行與創新應變
	B 溝通互動	<ul style="list-style-type: none"> ■ B1 符號運用與溝通表達、□ B2 科技資訊與媒體素養 ■ B3 藝術涵養與美感素養
	C 社會參與	<ul style="list-style-type: none"> ■ C1 道德實踐與公民意識、■ C2 人際關係與團隊合作 ■ C3 多元文化與國際理解
課程理念	<p>1.以學生為主體，教師為主導，學習方法為主線，整體發展為主旨，透過字、詞、句、段、篇的訓練；聽、說、讀、寫、思、作的教學設計，把知識傳授、能力培養、思想陶冶有機的結合起來。</p> <p>2.有效提高語文教學質量，改變語文「高消耗，低效益」的缺失。</p> <p>3.落實十二年國教跨領域課程的精神。</p> <p>4.以單元組織方式進行。</p> <p>5.特別重視學科體系的規畫、統整，和與其他領域橫向課程的設計、整合。</p> <p>6.循環反覆，循序漸進，逐步加深，螺旋上升，教材不只呈現了工具性的規律特點，也凸顯了科學性、時代性的進步要求。</p>	
學習重點	學習表現	<ul style="list-style-type: none"> 1-II-1 聆聽時能讓對方充分表達意見。 1-II-2 具備聆聽不同媒材的基本能力。 1-II-3 聽懂適合程度的詩歌、戲劇，並說出聆聽內容的要點。 1-II-4 根據話語情境，分辨內容是否切題，理解主要內容和情感，並與對方互動。 2-II-1 用清晰語音、適當語速和音量說話。 2-II-2 運用適當詞語、正確語法表達想法。 2-II-3 把握說話的重點與順序，對談時能做適當的回應。 2-II-4 樂於參加討論，提供個人的觀點和意見。 3-II-1 運用注音符號，理解生字新詞，提升閱讀效能。 3-II-2 運用注音符號，檢索資訊，吸收新知。 4-II-1 認識常用國字至少 1,800 字，使用 1,200 字。 4-II-2 利用共同部件，擴充識字量。 4-II-3 會利用書面或數位方式查字辭典，並能利用字辭典，分辨字詞義。 4-II-4 能分辨形近、音近字詞，並正確使用。 4-II-5 利用字義推論詞義。 4-II-6 掌握偏旁變化和間架結構要領書寫正確及工整的硬筆字。 4-II-7 習寫以硬筆字為主，毛筆為輔，掌握楷書筆畫的書寫方法。 5-II-1 以適切的速率朗讀文本，表現抑揚頓挫與情感。 5-II-2 理解各種標點符號的用法。 5-II-3 讀懂與學習階段相符的文本。 5-II-4 掌握句子和段落的意義與主要概念。 5-II-5 認識記敘、抒情、說明及應用文本的特徵。 5-II-6 運用適合學習階段的摘要策略，擷取大意。 5-II-7 就文本的觀點，找出支持的理由。 5-II-8 運用預測、推論、提問等策略，增進對文本的理解。 5-II-9 覺察自己的閱讀理解情況，適時調整策略。 5-II-10 透過大量閱讀，體會閱讀的樂趣。 6-II-1 根據表達需要，使用各種標點符號。 6-II-2 培養感受力、想像力等寫作基本能力。 6-II-3 學習審題、立意、選材、組織等寫作步驟。 6-II-4 書寫記敘、應用、說明事物的作品。 6-II-5 仿寫童詩。 6-II-6 運用改寫、縮寫、擴寫等技巧寫作。 6-II-7 找出作品的錯誤，並加以修改。 6-II-8 養成寫作習慣。

	學習內容	<p>Aa-II-1 標注注音符號的各類文本。</p> <p>Ab-II-1 1,800 個常用字的字形、字音和字義。</p> <p>Ab-II-2 1,200 個常用字的使用。</p> <p>Ab-II-3 常用字部首及部件的表音及表義功能。</p> <p>Ab-II-4 多音字及多義字。</p> <p>Ab-II-5 3,000 個常用語詞的認念。</p> <p>Ab-II-6 2,000 個常用語詞的使用。</p> <p>Ab-II-7 國字組成詞彙的構詞規則。</p> <p>Ab-II-8 詞類的分辨。</p> <p>Ab-II-9 量詞的運用。</p> <p>Ab-II-11 筆墨紙硯的使用方法。</p> <p>Ac-II-1 各種標點符號的用法。</p> <p>Ac-II-2 各種基本句型。</p> <p>Ac-II-3 基礎複句的意義。</p> <p>Ac-II-4 各類文句的語氣與意義。</p> <p>Ad-II-1 意義段。</p> <p>Ad-II-2 篇章的大意、主旨與簡單結構。</p> <p>Ad-II-3 故事、童詩、現代散文等。</p> <p>Ba-II-1 記敘文本的結構。</p> <p>Ba-II-2 順敘與倒敘法。</p> <p>Bb-II-2 人際交流的情感。</p> <p>Bb-II-3 對物或自然的情懷。</p> <p>Bc-II-1 具邏輯、客觀、理性的說明，如科學知識、產品、環境等文本。</p> <p>Bc-II-3 數據、圖表、圖片、工具列等輔助說明。</p> <p>Cb-II-1 各類文本中的親屬關係、道德倫理、儀式風俗等文化內涵。</p> <p>Cb-II-2 各類文本中所反映的個人與家庭、鄉里、國族及其他社群的關係。</p> <p>Cc-II-1 各類文本中的藝術、信仰、思想等文化內涵。</p>
--	------	--

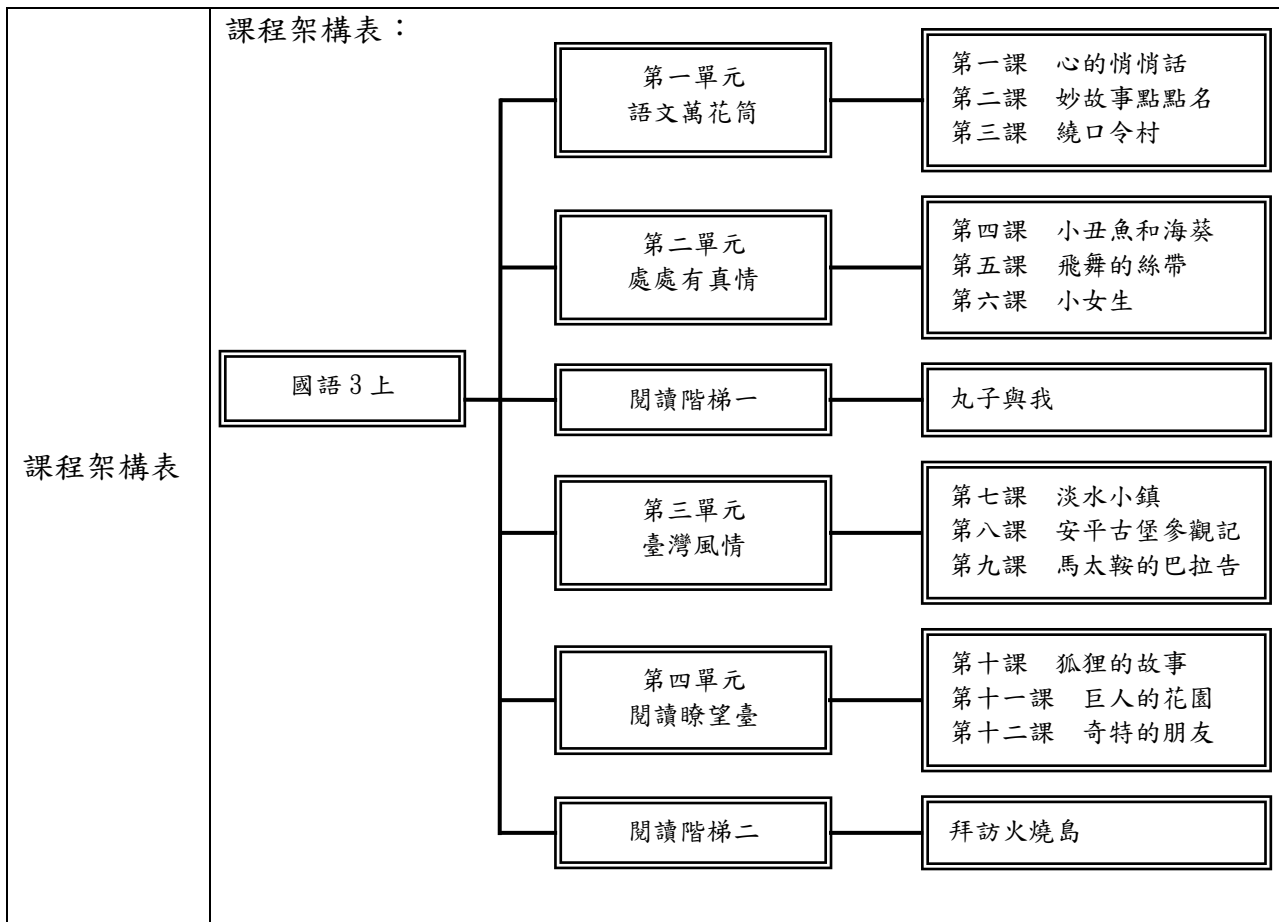

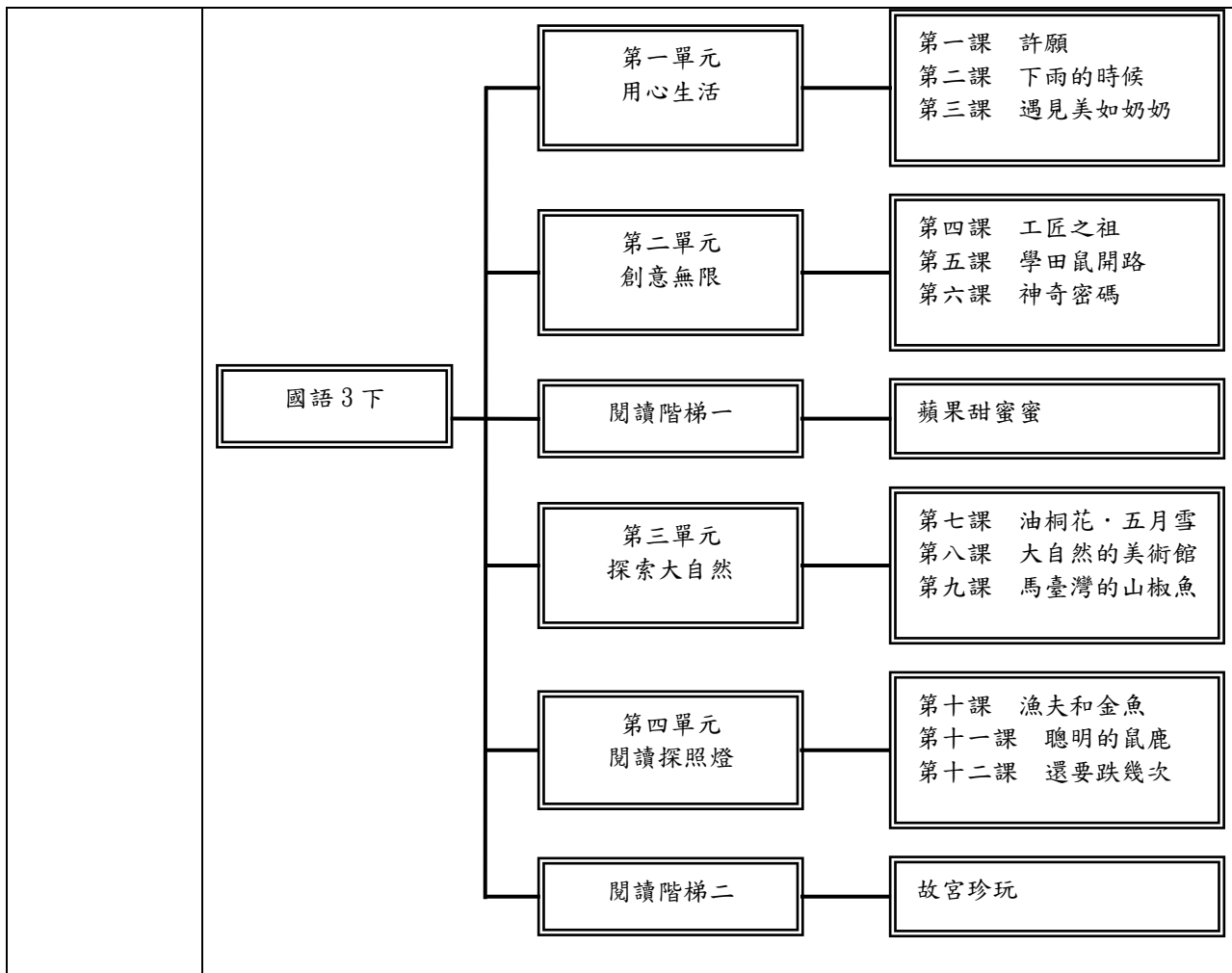

融入之議題

【人權教育】

人 E5 欣賞、包容個別差異並尊重自己與他人的權利。

人 E7 認識生活中不公平、不合理、違反規則和健康受到傷害等經驗，並知道如何尋求救助的管道。

【戶外教育】

戶 E1 善用教室外、戶外及校外教學，認識生活環境（自然或人為）。

戶 E3 善用五官的感知，培養眼、耳、鼻、舌、觸覺及心靈對環境感受的能力。

戶 E5 理解他人對環境的不同感受，並且樂於分享自身經驗。

戶 E7 參加學校校外教學活動，認識地方環境，如生態、環保、地質、文化等的戶外學習。

【生命教育】

生 E1 探討生活議題，培養思考的適當情意與態度。

生 E2 理解人的身體與心理面向。

生 E3 理解人是會思考、有情緒、能進行自主決定的個體。

生 E5 探索快樂與幸福的異同。

生 E6 從日常生活中培養道德感以及美感，練習做出道德判斷以及審美判斷，分辨事實和價值的不同。

生 E7 發展設身處地、感同身受的同理心及主動去愛的能力，察覺自己從他者接受的各種幫助，培養感恩之心。

【生涯規畫教育】

涯 E12 學習解決問題與做決定的能力。

涯 E2 認識不同的生活角色。

涯 E4 認識自己的特質與興趣。

【多元文化教育】

	<p>多 E5 願意與不同文化背景的人相處，並發展群際關係。</p> <p>【安全教育】</p> <p>安 E14 知道通報緊急事件的方式。</p> <p>安 E2 了解危機與安全。</p> <p>安 E4 探討日常生活應該注意的安全。</p> <p>【科技教育】</p> <p>科 E1 了解平日常見科技產品的用途與運作方式。</p> <p>【原住民族教育】</p> <p>原 E14 學習或實作原住民族傳統採集、漁獵、農耕知識。</p> <p>【海洋教育】</p> <p>海 E1 喜歡親水活動，重視水域安全。</p> <p>海 E15 認識家鄉常見的河流與海洋資源，並珍惜自然資源。</p> <p>海 E4 認識家鄉或鄰近的水域環境與產業。</p> <p>【資訊教育】</p> <p>資 E2 使用資訊科技解決生活中簡單的問題。</p> <p>【閱讀素養教育】</p> <p>閱 E1 認識一般生活情境中需要使用的，以及學習學科基礎知識所應具備的字詞彙。</p> <p>閱 E12 培養喜愛閱讀的態度。</p> <p>閱 E13 願意廣泛接觸不同類型及不同學科主題的文本。</p> <p>閱 E14 喜歡與他人討論、分享自己閱讀的文本。</p> <p>閱 E2 認識與領域相關的文本類型與寫作題材。</p> <p>閱 E3 熟悉與學科學習相關的文本閱讀策略。</p> <p>【環境教育】</p> <p>環 E1 參與戶外學習與自然體驗，覺知自然環境的美、平衡、與完整性。</p> <p>環 E14 覺知人類生存與發展需要利用能源及資源，學習在生活中直接利用自然能源或自然形式的物質。</p> <p>環 E2 覺知生物生命的美與價值，關懷動、植物的生命。</p> <p>環 E2 覺知生物生命的美與價值，關懷動、植物的生命。。</p> <p>環 E3 了解人與自然和諧共生，進而保護重要棲地。</p> <p>環 E4 覺知經濟發展與工業發展對環境的衝擊。</p> <p>環 E5 覺知人類的生活型態對其他生物與生態系的衝擊。</p>
學習目標	<p>三上：</p> <ol style="list-style-type: none"> 1.應用注音符號，理解字詞音義，提升閱讀效能。 2.利用課文的句型、詞語、結構練習口述的句子，並確實掌握聆聽的方法，合適的表現語言。 3.透過閱讀，認識課文結構特色，並發揮想像力，運用修辭技巧嘗試創作。 4.美讀詩歌，感受語文的優美。 5.聆聽課文，說出表達者的情緒，感受說話者的情緒，並帶有感情的與人交談。 6.會查字辭典，並能利用字辭典，分辨字義。 7.概略了解筆畫、偏旁變化及結構原理，運用部件和偏旁的變化輔助識字。 8.掌握不同文體閱讀的方法，擴充閱讀範圍。 9.熟練的運用工具書，養成自我解決問題的能力，共同討論閱讀的內容分享心得。 10.培養細心觀察的態度，從每一次的新發現，感受充滿在生活環境中的樂趣。 <p>三下：</p> <ol style="list-style-type: none"> 1.能應用注音符號，理解字詞，檢索資訊，吸收新知，提昇閱讀效能。 2.具備聆聽不同媒材的能力，並根據內容、語境與對方互動、雙方充分表述意見。 3.用清晰語音、適當語速把握說話重點，與他人溝通時注意禮貌，並樂於參加討論。 4.能正確使用字詞，養成良好的書寫習慣，掌握楷書筆畫書寫方法。 5.培養寫作基本能力，透過寫作步驟、技巧書寫不同型式的作品，養成寫作習慣。 6.能利用字辭典分辨字詞義，正確的遣詞造句，說出語意完整的句子。 7.呼應孩子天性，運用課室場域讓孩子在遊戲中學習，透過國語文學習充實生活經驗。 8.鼓勵孩子從事有益的遊戲活動，啟發孩子在遊戲中跨域學習，體會團隊合作的重要。 9.能培養用心觀察的態度，透過不斷的新發現，感受充滿在生活中學習的樂趣。

	10.運用推論、提問與摘要等策略閱讀多元文本，增進對文本的理解，體會閱讀樂趣。						
教學與評量 說明	<p>一、教材編選與資源(教科書版本、相關資源)</p> <p>(一)教材編選</p> <ol style="list-style-type: none"> 1.國語第五冊教科書 2.國語第六冊教科書 <p>(二)教材來源</p> <ol style="list-style-type: none"> 1.以教育部審定版之教材為主： <table border="1" data-bbox="432 499 1305 607"> <tr> <td>年級</td> <td>出版社</td> <td>冊數</td> </tr> <tr> <td>三年級</td> <td>康軒</td> <td>第五冊、第六冊</td> </tr> </table> <p>(三)教學資源</p> <p>教科用書及自編教材 數位媒材及網路資源 圖書館(室)及圖書教室 智慧(專科)教室(觸控白板、即時回饋系統)</p> <p>二、教學方法</p> <p>中年級的語文教學，應較低年級更為強調對詞語的認識，因為詞語是構成句子的重要元素，教師可以適時引導，透過情境設計，厚植語文的根基。</p> <ol style="list-style-type: none"> 1.詞語具體化：豐富的想像力和修辭功夫，以舉例方式、肢體表演或擴寫的方式，讓學生將詞語具體化，例如：我來說你來比、原影重現、比手畫腳等方式。 2.詞語黑白配：透過詞語「配對」和「聯想」，先將教學單元中出現的動詞、名詞、形容詞區分開來，再讓學生串成一段文章。 3.詞語變裝秀：將課文詞語展示，讓學生找出相似的詞語或相反的詞語，練習透過造句方式感受兩者的不同，並進一步將相似詞改編課文，以相反詞創造課文新氣象。 <p>在十二年國教的跨領域統整理念下，教師多一點巧思和敏感，可讓語文學習呈現出各種不同的風貌。</p> <p>三、教學評量</p> <ol style="list-style-type: none"> 1.發表評量 2.實作評量 3.習作評量 4.口頭評量 	年級	出版社	冊數	三年級	康軒	第五冊、第六冊
年級	出版社	冊數					
三年級	康軒	第五冊、第六冊					

伍、領域/科目課程計畫

(二) 國語領域課程計畫(各學年)

桃園市 <u>八德</u> 區 <u>八德</u> 國民(中)小學 <u>112</u> 學年度【國語領域】課程計畫			
每週節數	5 節	設計者	四年級教學團隊
核心素養	A 自主行動	■A1 身心素質與自我精進 ■A2 系統思考與問題解決 ■A3 規劃執行與創新應變	
	B 溝通互動	■B1 符號運用與溝通表達 ■B2 科技資訊與媒體素養 ■B3 藝術涵養與美感素養	
	C 社會參與	■C1 道德實踐與公民意識 ■C2 人際關係與團隊合作 ■C3 多元文化與國際理解	
課程理念	<p>「語文」是學童學習一切學科的基礎，更是學童訓練思維能力、邏輯推理能力及開發智力的重要工具。因此，本版國語文教材除了重視「聽、說、讀、寫、作」基本能力的奠基外，更重視學童思維能力的訓練與情意的培養。</p> <p>四上安排了「生活好滋味」、「超級臺灣隊」、「小小觀察家」及「跟著故事跑」四個單元主題、四個「語文天地」以及兩篇「讀寫練功房」。四下安排了「文化寶盒玩」、「迎向挑戰」、「愛在哪裡」及「想像起飛」四個單元主題、四個「語文天地」以及兩篇「讀寫練功房」。</p> <p>期望透過多元的主題、豐富的內容、由淺入深、螺旋累進逐步加深、加廣的學習架構，協助學童在生活與實作中主動學習，奠定語言運用的基礎及養成良好的品德與生活習慣，並在持續充實學習能力中深化學習，讓學童經由體驗與實踐，發展基本生活知能與社會能力，開發多元智能，培養多方興趣，增進判斷是非與解決問題的能力，以達成十二年國民基本教育「自發」、「互動」及「共好」的理念及「成就每一個孩子——適性揚才、終身學習」的願景。</p>		
學習重點	學習表現	<p>四上</p> <p>1-II-1 聆聽時能讓對方充分表達意見。</p> <p>1-II-2 具備聆聽不同媒材的基本能力。</p> <p>1-II-3 聽懂適合程度的詩歌、戲劇，並說出聆聽內容的要點。</p> <p>1-II-4 根據話語情境，分辨內容是否切題，理解主要內容和情感，並與對方互動。</p> <p>2-II-1 用清晰語音、適當語速和音量說話。</p> <p>2-II-2 運用適當詞語、正確語法表達想法。</p> <p>2-II-3 把握說話的重點與順序，對談時能做適當的回應。</p> <p>2-II-4 樂於參加討論，提供個人的觀點和意見。</p> <p>3-II-1 運用注音符號，理解生字新詞，提升閱讀效能。</p> <p>3-II-2 運用注音符號，檢索資訊，吸收新知。</p>	

	<p>4-II-1 認識常用國字至少 1,800 字，使用 1,200 字。</p> <p>4-II-2 利用共同部件，擴充識字量。</p> <p>4-II-4 能分辨形近、音近字詞，並正確使用。</p> <p>4-II-5 利用字義推論詞義。</p> <p>5-II-1 以適切的速率朗讀文本，表現抑揚頓挫與情感。</p> <p>5-II-2 理解各種標點符號的用法。</p> <p>5-II-3 讀懂與學習階段相符的文本。</p> <p>5-II-4 掌握句子和段落的意義與主要概念。</p> <p>5-II-5 認識記敘、抒情、說明及應用文本的特徵。</p> <p>5-II-6 運用適合學習階段的摘要策略，擷取大意。</p> <p>5-II-7 就文本的觀點，找出支持的理由。</p> <p>5-II-8 運用預測、推論、提問等策略，增進對文本的理解。</p> <p>5-II-9 覺察自己的閱讀理解情況，適時調整策略。</p> <p>5-II-10 透過大量閱讀，體會閱讀的樂趣。</p> <p>5-II-11 閱讀多元文本，以認識議題。</p> <p>6-II-1 根據表達需要，使用各種標點符號。</p> <p>6-II-2 培養感受力、想像力等寫作基本能力。</p> <p>6-II-3 學習審題、立意、選材、組織等寫作步驟。</p> <p>6-II-4 書寫記敘、應用、說明事物的作品。</p> <p>6-II-5 仿寫童詩。</p> <p>6-II-8 養成寫作習慣。</p> <p>四下</p> <p>1-II-1 聆聽時能讓對方充分表達意見。</p> <p>1-II-2 具備聆聽不同媒材的基本能力。</p> <p>1-II-3 聽懂適合程度的詩歌、戲劇，並說出聆聽內容的要點。</p> <p>1-II-4 根據話語情境，分辨內容是否切題，理解主要內容和情感，並與對方互動。</p> <p>2-II-1 用清晰語音、適當語速和音量說話。</p> <p>2-II-2 運用適當詞語、正確語法表達想法。</p> <p>2-II-3 把握說話的重點與順序，對談時能做適當的回應。</p> <p>2-II-4 樂於參加討論，提供個人的觀點和意見。</p> <p>3-II-1 運用注音符號，理解生字新詞，提升閱讀效能。</p> <p>3-II-2 運用注音符號，檢索資訊，吸收新知。</p> <p>4-II-1 認識常用國字至少 1,800 字，使用 1,200 字。</p> <p>4-II-2 利用共同部件，擴充識字量。</p> <p>4-II-3 會利用書面或數位方式查字辭典，並能利用字辭典，分辨字詞義。</p> <p>4-II-4 能分辨形近、音近字詞，並正確使用。</p> <p>4-II-5 利用字義推論詞義。</p> <p>5-II-1 以適切的速率朗讀文本，表現抑揚頓挫與情感。</p> <p>5-II-2 理解各種標點符號的用法。</p> <p>5-II-3 讀懂與學習階段相符的文本。</p> <p>5-II-4 掌握句子和段落的意義與主要概念。</p> <p>5-II-5 認識記敘、抒情、說明及應用文本的特徵。</p> <p>5-II-6 運用適合學習階段的摘要策略，擷取大意。</p> <p>5-II-7 就文本的觀點，找出支持的理由。</p> <p>5-II-8 運用預測、推論、提問等策略，增進對文本的理解。</p>
--	---

	<p>5-II-9 覺察自己的閱讀理解情況，適時調整策略。</p> <p>5-II-10 透過大量閱讀，體會閱讀的樂趣。</p> <p>5-II-11 閱讀多元文本，以認識議題。</p> <p>6-II-1 根據表達需要，使用各種標點符號。</p> <p>6-II-2 培養感受力、想像力等寫作基本能力。</p> <p>6-II-3 學習審題、立意、選材、組織等寫作步驟。</p> <p>6-II-4 書寫記敘、應用、說明事物的作品。</p> <p>6-II-5 仿寫童詩。</p> <p>6-II-6 運用改寫、縮寫、擴寫等技巧寫作。</p> <p>6-II-7 找出作品的錯誤，並加以修改。</p>
學習內容	<p>四上</p> <p>Aa-II-1 標注注音符號的各類文本。</p> <p>Ab-II-1 1,800 個常用字的字形、字音和字義。</p> <p>Ab-II-2 1,200 個常用字的使用。</p> <p>Ab-II-3 常用字部首及部件的表音及表義功能。</p> <p>Ab-II-4 多音字及多義字。</p> <p>Ab-II-5 3,000 個常用語詞的認念。</p> <p>Ab-II-6 2,000 個常用語詞的使用。</p> <p>Ab-II-9 量詞的運用。</p> <p>Ac-II-1 各種標點符號的用法。</p> <p>Ac-II-2 各種基本句型。</p> <p>Ac-II-3 基礎複句的意義。</p> <p>Ac-II-4 各類文句的語氣與意義。</p> <p>Ad-II-1 意義段。</p> <p>Ad-II-2 篇章的大意、主旨與簡單結構。</p> <p>Ad-II-3 故事、童詩、現代散文等。</p> <p>Ba-II-1 記敘文本的結構。</p> <p>Ba-II-2 順敘與倒敘法。</p> <p>Bb-II-1 自我情感的表達。</p> <p>Bb-II-2 人際交流的情感。</p> <p>Bb-II-3 對物或自然的情懷。</p> <p>Bb-II-4 直接抒情。</p> <p>Bb-II-5 藉由敘述事件與描寫景物間接抒情。</p> <p>Bc-II-1 具邏輯、客觀、理性的說明，如科學知識、產品、環境等文本。</p> <p>Bc-II-2 描述、列舉、因果等寫作手法。</p> <p>Bc-II-3 數據、圖表、圖片、工具列等輔助說明。</p> <p>Be-II-2 在人際溝通方面，以書信、卡片、便條啟事等慣用語彙及書寫格式為主。</p> <p>Be-II-4 應用文本的結構。</p> <p>Ca-II-1 各類文本中的飲食、服飾、交通工具、名勝古蹟及休閒娛樂等文化內涵。</p> <p>Cb-II-1 各類文本中的親屬關係、道德倫理、儀式風俗等文化內涵。</p> <p>Cb-II-2 各類文本中所反映的個人與家庭、鄉里、國族及其他社群的關係。</p> <p>Cc-II-1 各類文本中的藝術、信仰、思想等文化內涵。</p> <p>四下</p> <p>Aa-II-1 標注注音符號的各類文本。</p>

	<p>Ab-II-1 1,800 個常用字的字形、字音和字義。</p> <p>Ab-II-2 1,200 個常用字的使用。</p> <p>Ab-II-3 常用字部首及部件的表音及表義功能。</p> <p>Ab-II-4 多音字及多義字。</p> <p>Ab-II-5 3,000 個常用語詞的認念。</p> <p>Ab-II-6 2,000 個常用語詞的使用。</p> <p>Ab-II-9 量詞的運用。</p> <p>Ac-II-1 各種標點符號的用法。</p> <p>Ac-II-2 各種基本句型。</p> <p>Ac-II-3 基礎複句的意義。</p> <p>Ac-II-4 各類文句的語氣與意義。</p> <p>Ad-II-1 意義段。</p> <p>Ad-II-2 篇章的大意、主旨與簡單結構。</p> <p>Ad-II-3 故事、童詩、現代散文等。</p> <p>Ba-II-1 記敘文本的結構。</p> <p>Ba-II-2 順敘與倒敘法。</p> <p>Bb-II-1 自我情感的表達。</p> <p>Bb-II-2 人際交流的情感。</p> <p>Bb-II-3 對物或自然的情懷。</p> <p>Bb-II-4 直接抒情。</p> <p>Bb-II-5 藉由敘述事件與描寫景物間接抒情。</p> <p>Bc-II-1 具邏輯、客觀、理性的說明，如科學知識、產品、環境等文本。</p> <p>Bc-II-2 描述、列舉、因果等寫作手法。</p> <p>Bc-II-3 數據、圖表、圖片、工具列等輔助說明。</p> <p>Be-II-2 在人際溝通方面，以書信、卡片、便條啟事等慣用語彙及書寫格式為主。</p> <p>Be-II-4 應用文本的結構。</p> <p>Ca-II-1 各類文本中的飲食、服飾、交通工具、名勝古蹟及休閒娛樂等文化內涵。</p> <p>Cb-II-1 各類文本中的親屬關係、道德倫理、儀式風俗等文化內涵。</p> <p>Cb-II-2 各類文本中所反映的個人與家庭、鄉里、國族及其他社群的關係。</p> <p>Cc-II-1 各類文本中的藝術、信仰、思想等文化內涵。</p>
--	--

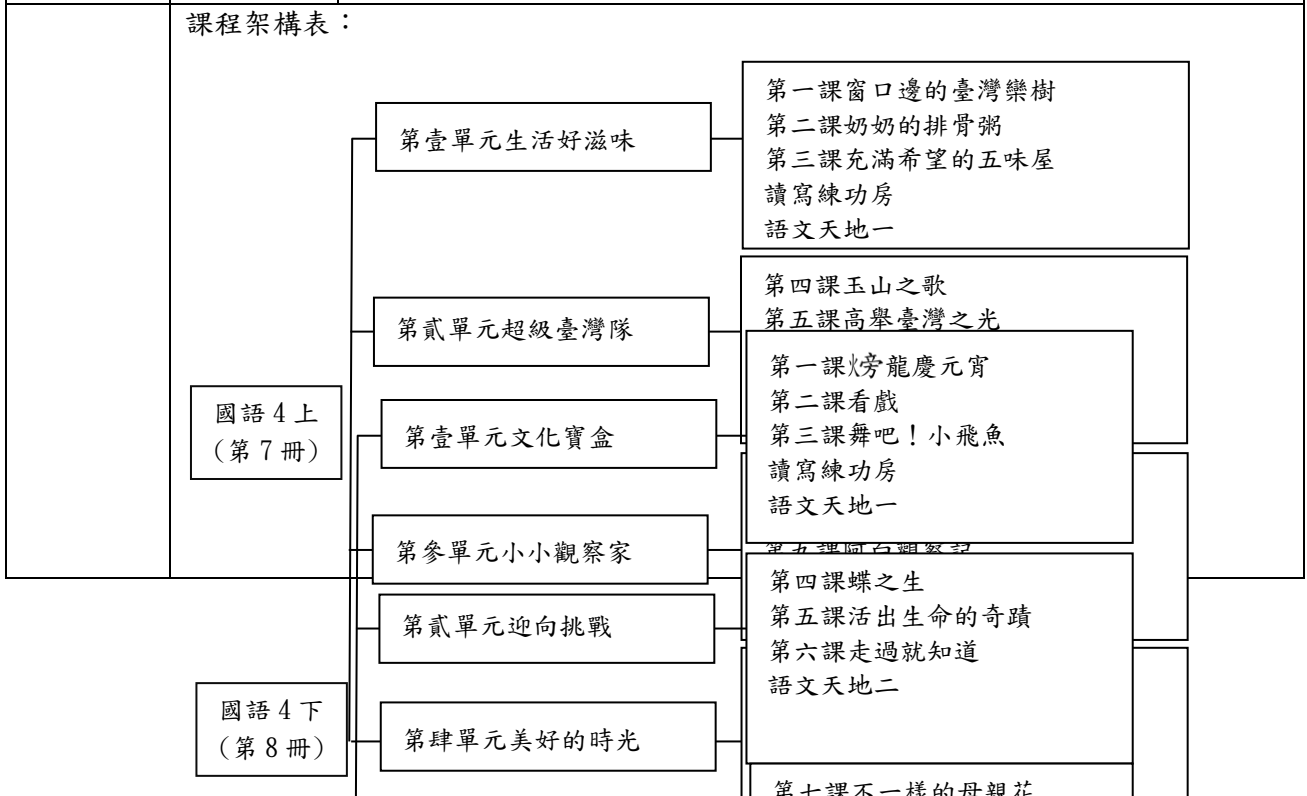

<p>融入之 議題</p>	<p>四上</p> <p>【環境教育】 環 E1 參與戶外學習與自然體驗，覺知自然環境的美、平衡、與完整性。 環 E2 覺知生物生命的美與價值，關懷動、植物的生命。</p> <p>【閱讀素養教育】 閱 E1 認識一般生活情境中需要使用的，以及學習學科基礎知識所應具備的字詞彙。 閱 E2 認識與領域相關的文本類型與寫作題材。 閱 E5 發展檢索資訊、獲得資訊、整合資訊的數位閱讀能力。 閱 E7 發展詮釋、反思、評鑑文本的能力。 閱 E10 中、高年級：能從報章雜誌及其他閱讀媒材中汲取與學科相關的知識。 閱 E12 培養喜愛閱讀的態度。</p> <p>【家庭教育】 家 E2 了解家庭組成與型態的多樣性。 家 E3 察覺家庭中不同的角色，並反思個人在家庭中扮演的角色。 家 E5 了解家庭中各種關係的互動（親子、手足、祖孫及其他親屬等）。 家 E7 表達對家庭成員的關心與情感。</p> <p>【生命教育】 生 E1 探討生活議題，培養思考的適當情意與態度。 生 E7 發展設身處地、感同身受的同理心及主動去愛的能力，察覺自己從他者接受的各種幫助，培養感恩之心。</p> <p>【生涯規劃教育】 涯 E1 了解個人的自我概念。 涯 E4 認識自己的特質與興趣。 涯 E6 覺察個人的優勢能力。 涯 E7 培養良好的人際互動能力。 涯 E10 培養對不同工作／教育環境的態度。</p> <p>【品德教育】 品 EJU1 尊重生命。 品 EJU8 關懷行善。 品 E1 良好生活習慣與德行。 品 E2 自尊尊人與自愛愛人。 品 E3 溝通合作與和諧人際關係。 品 E6 同理分享。</p> <p>【多元文化教育】 多 E2 建立自己的文化認同與意識。 多 E3 認識不同的文化概念，如族群、階級、性別、宗教等。</p>

多 E6 瞭解各文化間的多樣性與差異性。

【國際教育】

國 E1 了解我國與世界其他國家的文化特質。

國 E2 表現具國際視野的本土文化認同。

國 E5 體認國際文化的多樣性。

【性別平等教育】

性 E3 覺察性別角色的刻板印象，了解家庭、學校與職業的分工，不應受性別的限制。

性 E8 了解不同性別者的成就與貢獻。

【戶外教育】

戶 E2 豐富自身與環境的互動經驗，培養對生活環境的覺知與敏感，體驗與珍惜環境的好。

戶 E3 善用五官的感知，培養眼、耳、鼻、舌、觸覺及心靈感受的能力。

戶 E7 參加學校外教學活動，認識地方環境，如生態、環保、地質、文化等的戶外學習。

【安全教育】

安 E4 探討日常生活應該注意的安全。

【人權教育】

人 E2 關心周遭不公平的事件，並提出改善的想法。

人 E5 欣賞、包容個別差異並尊重自己與他人的權利。

人 E9 認識生存權、身分權的剝奪與個人尊嚴的關係。

四下

【人權教育】

人 E5 欣賞、包容個別差異並尊重自己與他人的權利。

人 E6 覺察個人的偏見，並避免歧視行為的產生。

【戶外教育】

戶 E3 善用五官的感知，培養眼、耳、鼻、舌、觸覺及心靈感受的能力。

戶 E4 覺知自身的生活方式會對自然環境產生影響與衝擊。

戶 E7 參加學校校外教學活動，認識地方環境，如生態、環保、地質、文化等的戶外學習。

【生命教育】

生 E1 探討生活議題，培養思考的適當情意與態度。

生 E3 理解人是會思考、有情緒、能進行自主決定的個體。

生 E7 發展設身處地、感同身受的同理心及主動去愛的能力，察覺自己從他者接受的各種幫助，培養感恩之心。

【生涯規劃教育】

涯 E6 覺察個人的優勢能力。

涯 E12 學習解決問題與做決定的能力。

【多元文化教育】

多 E2 建立自己的文化認同與意識。

多 E4 理解到不同文化共存的事實。

多 E6 了解各文化間的多樣性與差異性。

多 E7 減低或消除對他族文化的刻板印象或偏見，不以特定標準或成見去框限不同文化的意義與價值。

【防災教育】

防 E1 災害的種類包含洪水、颱風、土石流、乾旱……。

防 E2 臺灣地理位置、地質狀況、與生態環境與生態環境與生態環境與災害緊密相關。

	<p>【品德教育】 品 E2 自尊尊人與自愛愛人。 品 E6 同理分享。 品 EJU1 尊重生命。 品 EJU2 孝悌仁愛。</p> <p>【科技教育】 科 E2 了解動手實作的重要性。 科 E7 依據設計構想以規畫物品的製作步驟。 科 E8 利用創意思考的技巧。</p> <p>【原住民族教育】 原 E6 了解並尊重不同族群的歷史文化經驗。</p> <p>【家庭教育】 家 E4 覺察個人情緒並適切表達，與家人及同儕適切互動。 家 E5 了解家庭中各種關係的互動（親子、手足、祖孫及其他親屬等）。 家 E7 表達對家庭成員的關心與情感。</p> <p>【國際教育】 國 E1 了解我國與世界其他國家的文化特質。 國 E2 表現具國際視野的本土文化認同。 國 E5 體認國際文化的多樣性。</p> <p>【資訊教育】 資 E9 利用資訊科技分享學習資源與心得。</p> <p>【閱讀素養教育】 閱 E2 認識與領域相關的文本類型與寫作題材。 閱 E3 熟悉與學科學習相關的文本閱讀策略。 閱 E5 發展檢索資訊、獲得資訊、整合資訊的數位閱讀能力。 閱 E6 發展向文本提問的能力。 閱 E13 願意廣泛接觸不同類型及不同學科主題的文本。</p> <p>【環境教育】 環 E1 參與戶外學習與自然體驗，覺知自然環境的美、平衡、與完整性。 環 E2 覺知生物生命的美與價值，關懷動、植物的生命。 環 E3 了解人與自然和諧共生，進而保護重要棲地。 環 E12 養成對災害的警覺心及敏感度，對災害有基本的了解，並能避免災害的發生。 環 E16 了解物質循環與資源回收利用的原理。</p>
學習目標	<p>四上</p> <ol style="list-style-type: none"> 1. 能認讀及習寫本課的語句、語詞及單字符號。 2. 能掌握國字筆畫順序，寫出正確的國字。 3. 能仿作課文短語、句型。 4. 能讀懂課文內容，知道文章的自然段、課文大意，並理解課文所表達的意涵，充實生活內涵。 5. 能分辨本課的同音字、多音字、讀音相近與形似的字，並正確運用。 6. 能知道文字可以用來介紹事物、說明事理，表達自己的想法及記錄事物。 7. 能知道朗讀基本技巧，並充分掌握文章的思想感情，進而提升語文能力。 8. 能透過部首和部件的組合分析字體結構和組成方式。 9. 能分辨形近字、音近字，明瞭常用語詞的字的組合，使用正確的字。 10. 能利用圖像整理文章內容，整合資料，從多樣元素中適當取材，運用聯想，以擬人法將事物生動化。 11. 能透過直接、間接經驗，蒐集描寫人物的寫作材料；從觀察中描述事物靜態與動態的樣貌。

	<p>12. 能認識遊記中的空間式敘事結構，了解題目和文章內容間的關係，以「空間式」組織段落，學會寫遊記。</p> <p>13. 能認識應用文書信寫作格式；以因果結構的安排來書寫文章；體會童詩之樂趣，仿作童詩，並欣賞自己的作品。</p> <p>14. 能認識故事體的特色，了解「故事梯」策略的架構內涵，學會說故事的方法。</p> <p>15. 能知道童詩、記敘文（故事、遊記等）、說明文、應用文（劇本）的特色。</p> <p>四下</p> <p>1. 能認讀及習寫本課的語句、語詞及單字符號。</p> <p>2. 能掌握國字筆畫順序，寫出正確的國字。</p> <p>3. 能仿作課文短語、句型，學會運用順敘與倒敘。</p> <p>4. 能讀懂課文內容，知道文章的自然段、課文大意，並理解課文所表達的意涵，厚實文學根基，充實生活內涵。</p> <p>5. 能分辨本課的同音字、多音字、讀音相近與形似的字，並正確運用。</p> <p>6. 能知道文字可以用來溝通、表達自己的想法及記錄事物。</p> <p>7. 能知道朗讀基本技巧，並充分掌握文章的思想感情，進而提升語文能力。</p> <p>8. 能透過部首和部件的組合分析字體結構和組成方式。</p> <p>9. 能分辨形近字、音近字，明瞭常用語詞的字的組合，使用正確的字。</p> <p>10. 能從段落大意、重要段落、題目中，找出文章主旨；運用情緒描寫的技巧練習寫作藉事物抒情的句子；根據擴寫策略完成詩改寫短文；利用故事創作的五個要素，來進行短篇故事的創作。</p> <p>11. 能運用歸納、找主題句的方式形成段落大意，並組織成全文大意。</p> <p>12. 能讀懂人物傳記並從中得到啟發、認識文房四寶、知道如何閱讀報紙、學會運用網路查資料。</p> <p>13. 能運用引用法，作為文章開頭；運用破題法，有條理的敘述事情；辨析事件的發展過程與順序；運用自我提問策略，幫助理解。</p> <p>14. 認識明信片的內容特色和格式，了解心得報告包含內容。</p> <p>15. 能知道童詩、記敘文、說明文、應用文的特色。</p>
<p>教學與 評量說明</p>	<p>一、教材編選與資源(教科書版本、相關資源)</p> <p>(一)教材編選</p> <p>1. 根據學習重點以及學生認知特質、情意發展編寫，強調不同學習階段的重點差異並與其他領域（課程）之教材互相配合，教材內容適切的融入環境、海洋教育等議題。</p> <p>2. 因應此學習階段強調語文能力之統整，故以閱讀為軸，結合聆聽、口語表達、識字、寫字，以及寫作教學，以強化學童的語文能力。</p> <p>3. 配合閱讀理解策略之認識與運用，強調詞彙與句型的學習，段落與篇章的閱讀。</p> <p>4. 選用自行編寫與編輯既有作品，其文本涵蓋記敘、抒情、說明、議論、應用，而古典詩文則包含本土素材之教材。該教材透過單元活動方式，運用主題貫串課程內容，以兒童文學、學童生活經驗及認知發展為基礎，編排由具體到抽象，從淺到深，並適時的融入學習策略，為適合學童學習的聆聽、說話、識字、閱讀、寫作的語文教材。</p> <p>5. 透過與單元主題相關的課文，訓練學生聆聽、說話能力，並利用教材音檔 QR Code，讓家長可以陪同學童複習課程。另外，配合學童認知心理發展，以兒童生活經驗為撰寫課文依據，配合生動、多元素材的插圖，讓學童在優美的圖文中獲得學習成效。</p>

(二)教材來源

1. 教育部審定版之教材：

年級	出版社	冊數
四年級	南一	第七、八冊

2. 鄉土（在地化）教材、自編教材、校本特色教材。

(三)教學資源

1. 審定教科用書、自編教材等。
2. 教具、數位媒材及網路資源等。
3. 圖書館（室）及圖書設備。
4. 專科教室。
5. 其他。

二、教學方法

1. 注音符號教學：

- ①「從說話入手」的教學法：學生在學習注音符號以前，已經會說話了，因此需將聲音和注音符號結合起來。
- ②採用「直拼法」教學：練習拼音時，直接的把一個字音很快的拼讀出來。在教學直接拼讀時，主要採取兩種教學方式：「聲符拼讀」：用一個韻符，換不同聲符直接拼讀；「換韻符拼讀」用一個聲符，換不同韻符直接拼讀。可加強同音易調、同韻異聲、同聲異韻、辨別音韻、辨別介符的練習。
- ③示意法：根據說話教材的內容，設計一種或幾種方法，讓學生了解語句的意思。
- ④分析法：輔導學生從句子中析出語詞；從語詞中分析出單字；從單字中分析出注音符號的方法。

2. 聆聽、說話教學：

- ①聽話練習主要使學生聽懂對方的話，並能把握要點，記取內容。低年級初習說話，宜注意「先聽後說」；聽熟之後，再學說；說熟之後，再換新教材。教材之間應充分聯繫並應用熟練的詞句。
- ②進行說話教學時，可利用視聽教具，使學習更有趣味。
- ③指導學生說話要自然，並注意快慢適中，以及輕聲和變調的應用。
- ④說話教學應指導學生注意說話的技巧和禮貌，並且根據自己說話的目的和聽話的對象，注意語氣和用詞。
- ⑤教學時，應注意培養學生自動發表的興趣和自信心，並使每一個學生都有練習說話的機會，不可有所偏頗。

3. 識字與寫字教學：

- ①教學生字時，同時要講解字形結構。
- ②識字時要加強形似字的比對，以避免寫錯字。
- ③加強指導正確執筆方法及寫字姿勢要領。

4. 閱讀教學：

- ①要看文章的性質而定，不同文體有不同的教學法。相同文體可以統整一起歸納寫作法。

	<p>②課文教學，要先概覽全文，然後逐節分析；先明白內容，然後探求文章的形式。</p> <p>③語詞的意義，低年級盡量不用抽象的文字解釋。</p> <p>④課文中的生字、難字，及易誤字、詞，要從語詞和語句中去辨認，必須多用不同的方式練習和應用。</p> <p>5. 寫作教學：</p> <p>①學習課文的語詞、句型，並模仿造句。</p> <p>②作文活動的口述和筆述應當互相聯絡，無論筆述或口述都應注意，不單著重在語言文字形式的練習。</p> <p>③指導寫作文，讓學生用共作法，練習寫作短文。</p> <p>④為了加強作文能力，在閱讀中要教標點符號。了解標點的運用。</p> <p>三、教學評量</p> <p>評量與教學緊密結合，由教學目標決定評量內容，由評量結果導引教學。採用多元評量方式，以了解學童的學習進展，並運用評量果調整下一步的教學。</p> <p>1. 評量的編製，依據領域的核心內涵，參照該領域之學習目標、教材性質，考量學童個別差異，並兼顧認知、情意、技能等層面。</p> <p>2. 在學童學習過程中施予安置性、形成性、總結性、診斷性等不同種類之評量，以確定學童是否已達成預期目標，並從中取得教學回饋，以作為修正教學與學習之用。</p> <p>3. 透過評量的施測來評估教學效率、分析教學得失，從中獲知學童的潛能、學習成就，以及診斷其所面臨的學習困難，用以作為補救教學和個別輔導的依據。</p> <p>4. 評量方式：字形檢核、聲調檢核、寫字檢核、口語評量、仿作評量、觀察評量、態度評量。</p>
--	---

桃園市八德區八德國民小學 112 學年度五年級【國語領域】課程計畫			
每週節數	5	設計者	五年級教學團隊
核心素養	A 自主行動	■ A1 身心素質與自我精進、■ A2 系統思考與解決問題 ■ A3 規劃執行與創新應變	

	B 溝通互動	<ul style="list-style-type: none"> ■ B1 符號運用與溝通表達、■ B2 科技資訊與媒體素養 ■ B3 藝術涵養與美感素養
	C 社會參與	<ul style="list-style-type: none"> ■ C1 道德實踐與公民意識、■ C2 人際關係與團隊合作 ■ C3 多元文化與國際理解
課程理念	<ol style="list-style-type: none"> 1. 以學生為主體，教師為主導，學習方法為主線，整體發展為主旨，透過字、詞、句、段、篇的訓練；聽、說、讀、寫、思、作的教程設計，把知識傳授、能力培養、思想陶冶有機的結合起來。 2. 有效提高語文教學質量，改變語文「高消耗，低效益」的缺失。 3. 落實十二年國教跨領域課程的精神。 4. 以單元組織方式進行。 5. 特別重視學科體系的規畫、統整，和與其他領域橫向課程的設計、整合。 6. 循環反覆，循序漸進，逐步加深，螺旋上升，教材不只呈現了工具性的規律特點，也凸顯了科學性、時代性的進步要求。 	
學習重點	學習表現	<ol style="list-style-type: none"> 1-III-1 能夠聆聽他人的發言，並簡要記錄。 1-III-2 根據演講、新聞話語情境及其情感，聽出不同語氣，理解對方所傳達的情意，表現適切的回應。 1-III-3 判斷聆聽內容的合理性，並分辨事實或意見。 1-III-4 結合科技與資訊，提升聆聽的效能。 1-III-4 結合科技與資訊，提升聆聽的效能。 2-III-1 觀察生活情境的變化，培養個人感受和思維能力，積累說話材料。 2-III-2 從聽聞內容進行判斷和提問，並做合理的應對。 2-III-3 靈活運用詞句和說話技巧，豐富表達內容。 2-III-4 運用語調、表情和肢體等變化輔助口語表達。 2-III-5 把握說話內容的主題、重要細節與結構邏輯。 2-III-6 結合科技與資訊，提升表達的效能。 2-III-7 與他人溝通時能尊重不同意見。 4-III-1 認識常用國字至少 2,700 字，使用 2,200 字。 4-III-2 認識文字的字形結構，運用字的部件了解文字的字音與字義。 4-III-3 運用字辭典、成語辭典等，擴充詞彙，分辨詞義。 4-III-4 精熟偏旁變化和間架結構要領書寫正確及工整的硬筆字。 4-III-5 習寫以硬筆字為主，毛筆為輔，掌握楷書形體結構的書寫方法。 5-III-1 流暢朗讀各類文本，並表現抑揚頓挫的變化。 5-III-2 理解各種標點符號的用法與表達效果。 5-III-3 讀懂與學習階段相符的文本。 5-III-4 區分文本中的客觀事實與主觀判斷之間的差別。 5-III-5 認識議論文本的特徵。 5-III-6 熟習適合學習階段的摘要策略，擷取大意。 5-III-7 連結相關的知識和經驗，提出自己的觀點，評述文本的內容。 5-III-8 運用自我提問、推論等策略，推論文本隱含的因果訊息或觀點。 5-III-9 因應不同的目的，運用不同的閱讀策略。 5-III-10 結合自己的特長和興趣，主動尋找閱讀材料。 5-III-11 大量閱讀多元文本，辨識文本中議題的訊息或觀點。 5-III-12 運用圖書館（室）、科技與網路，進行資料蒐集、解讀與判斷，提升多元文本的閱讀和應用能力。 6-III-1 根據表達需要，使用適切的標點符號。 6-III-2 培養思考力、聯想力等寫作基本能力。 6-III-3 掌握寫作步驟，寫出表達清楚、段落分明、符合主題的作品。 6-III-4 創作童詩及故事。

		<p>6-III-5 書寫說明事理、議論的作品。</p> <p>6-III-6 練習各種寫作技巧。</p> <p>6-III-7 修改、潤飾作品內容。</p> <p>6-III-8 建立適切的寫作態度。</p>
	學習內容	<p>Ab-III-1 2,700 個常用字的字形、字音和字義。</p> <p>Ab-III-2 2,200 個常用字的使用。</p> <p>Ab-III-3 常用字部首及部件的表音及表義功能。</p> <p>Ab-III-4 多音字及多義字。</p> <p>Ab-III-5 4,500 個常用語詞的認念。</p> <p>Ab-III-6 3,700 個常用語詞的使用。</p> <p>Ab-III-7 數位辭典的運用。</p> <p>Ab-III-8 詞類的分辨。</p> <p>Ac-III-1 標點符號在文本中的作用。</p> <p>Ac-III-3 各種複句的意義。</p> <p>Ac-III-4 各類文句表達的情感與意義。</p> <p>Ad-III-1 意義段與篇章結構。</p> <p>Ad-III-2 篇章的大意、主旨、結構與寓意。</p> <p>Ad-III-3 故事、童詩、現代散文、少年小說、兒童劇等。</p> <p>Ad-III-4 古典詩文。</p> <p>Ba-III-1 順敘與倒敘法。</p> <p>Bb-III-3 對物或自然的感悟。</p> <p>Bb-III-5 藉由敘述事件與描寫景物間接抒情。</p> <p>Bc-III-1 具邏輯、客觀、理性的說明，如科學知識、產品、環境等。</p> <p>Bc-III-2 描述、列舉、因果、問題解決、比較等寫作手法。</p> <p>Bc-III-3 數據、圖表、圖片、工具列等輔助說明。</p> <p>Bc-III-4 說明文本的結構。</p> <p>Bd-III-1 以事實、理論為論據，達到說服、建構、批判等目的。</p> <p>Bd-III-2 論證方式如舉例、正證、反證等。</p> <p>Bd-III-3 議論文本的結構。</p> <p>Be-III-1 在生活應用方面，以說明書、廣告、標語、告示、公約等格式與寫作方法為主。</p> <p>Be-III-3 在學習應用方面，以簡報、讀書報告、演講稿等格式與寫作方法為主。</p> <p>Ca-III-1 各類文本中的飲食、服飾、建築形式、交通工具、名勝古蹟及休閒娛樂等文化內涵。</p> <p>Ca-III-2 各類文本中表現科技演進、環境發展的文化內涵。</p> <p>Cb-III-1 各類文本中的親屬關係、道德倫理、儀式風俗、典章制度等文化內涵。</p> <p>Cb-III-2 各類文本中所反映的個人與家庭、鄉里、國族及其他社群的關係。</p> <p>Cc-III-1 各類文本中的藝術、信仰、思想等文化內涵。</p>
	課程架構表：	

	<p style="text-align: center;">國語 5 上</p>	<p style="text-align: center;">第一單元 擁夢飛翔</p> <p style="text-align: center;">第二單元 生活中的藝術</p> <p style="text-align: center;">閱讀階梯一</p> <p style="text-align: center;">第三單元 生命啟示錄</p> <p style="text-align: center;">第四單元 與自然共舞</p> <p style="text-align: center;">閱讀階梯二</p>	<p>第一課 蚊帳大使 第二課 從空中看臺灣 第三課 憧憬</p> <p>第四課 恆久的美 第五課 它抓得住你——商標的故事 第六課 故事「動」起來</p> <p>畫家的天空</p> <p>第七課 為生命找出口 第八課 最勇敢的女孩 第九課 在挫折中成長</p> <p>第十課 山中寄情 第十一課 與達駭黑熊走入山林 第十二課 荒島上的國王</p> <p>分享的金牌</p>
	<p style="text-align: center;">國語 5 下</p>	<p style="text-align: center;">第一單元 換一個角度</p> <p style="text-align: center;">第二單元 職業任意門</p> <p style="text-align: center;">閱讀階梯一</p> <p style="text-align: center;">第三單元 海洋這麼說</p> <p style="text-align: center;">第四單元 來自遠古的神話</p> <p style="text-align: center;">閱讀階梯二</p>	<p>第一課 你會怎麼回答？ 第二課 智救養馬人 第三課 真正的「聰明」</p> <p>第四課 小記者，出動！ 第五課 奇幻光芒的祕密 第六課 人「聲」就是戲</p> <p>「溜」出不一樣的人生——楊元慶</p> <p>第七課 真相？真相！ 第八課 你想做人魚嗎？ 第九課 海洋的殺手</p> <p>第十課 玉米人的奇蹟 第十一課 幸福的火苗 第十二課 神農嘗百</p> <p>旗魚王</p>
<p>融入之議題</p>	<p>【人權教育】</p> <p>人 E1 認識人權是與生俱有的、普遍的、不容剝奪的。</p> <p>人 E2 關心周遭不公平的事件，並提出改善的想法。</p> <p>人 E4 表達自己對一個美好世界的想法，並聆聽他人的想法。</p> <p>人 E5 欣賞、包容個別差異並尊重自己與他人的權利。</p> <p>【生命教育】</p> <p>生 E1 探討生活議題，培養思考的適當情意與態度。</p> <p>生 E7 發展設身處地、感同身受的同理心及主動去愛的能力，察覺自己從他者接受的各種幫助，培養感恩之心。</p> <p>【生涯規畫教育】</p>		

	<p>涯 E11 培養規畫與運用時間的能力。</p> <p>涯 E12 學習解決問題與做決定的能力。</p> <p>涯 E4 認識自己的特質與興趣。</p> <p>涯 E5 探索自己的價值觀。</p> <p>涯 E6 覺察個人的優勢能力。</p> <p>涯 E7 培養良好的人際互動能力。</p> <p>涯 E8 對工作／教育環境的好奇心。</p> <p>涯 E9 認識不同類型工作／教育環境。</p> <p>【多元文化教育】</p> <p>多 E3 認識不同的文化概念，如族群、階級、性別、宗教等。</p> <p>【性別平等教育】</p> <p>性 E3 覺察性別角色的刻板印象，了解家庭、學校與職業的分工，不應受性別的限制。</p> <p>【法治教育】</p> <p>法 E3 利用規則來避免衝突。</p> <p>【科技教育】</p> <p>科 E1 了解平日常見科技產品的用途與運作方式。</p> <p>【原住民族教育】</p> <p>原 E12 了解原住民族部落山川傳統名稱與土地利用的生態智慧。</p> <p>原 E13 了解所在地區原住民族部落的自然生態環境，包括各種動植物生態。</p> <p>原 E6 了解並尊重不同族群的歷史文化經驗。</p> <p>【海洋教育】</p> <p>海 E11 認識海洋生物與生態。</p> <p>海 E16 認識家鄉的水域或海洋的汙染、過漁等環境問題。</p> <p>海 E7 閱讀、分享及創作與海洋有關的故事。</p> <p>【國際教育】</p> <p>國 E1 了解我國與世界其他國家的文化特質。</p> <p>【資訊教育】</p> <p>資 E6 認識與使用資訊科技以表達想法。</p> <p>【閱讀素養教育】</p> <p>閱 E10 中、高年級：能從報章雜誌及其他閱讀媒材中汲取與學科相關的知識。</p> <p>閱 E13 願意廣泛接觸不同類型及不同學科主題的文本。</p> <p>閱 E14 喜歡與他人討論、分享自己閱讀的文本。</p> <p>閱 E3 熟悉與學科學習相關的文本閱讀策略。</p> <p>閱 E6 發展向文本提問的能力。</p> <p>閱 E7 發展詮釋、反思、評鑑文本的能力。</p> <p>【環境教育】</p> <p>環 E1 參與戶外學習與自然體驗，覺知自然環境的美、平衡、與完整性。</p> <p>環 E14 覺知人類生存與發展需要利用能源及資源，學習在生活中直接利用自然能源或自然形式的物質。</p> <p>環 E17 養成日常生活節約用水、用電、物質的行為，減少資源的消耗。</p> <p>環 E2 覺知生物生命的美與價值，關懷動、植物的生命。</p> <p>環 E3 了解人與自然和諧共生，進而保護重要棲地。</p> <p>環 E4 覺知經濟發展與工業發展對環境的衝擊。</p> <p>環 E5 覺知人類的生活型態對其他生物與生態系的衝擊。</p>
學習目標	<p>五上：</p> <ol style="list-style-type: none"> 1. 透過人物築夢的過程，體會夢想需要堅持，才可能實現。 2. 認識不同的藝術形式，了解美的意義，以及對心靈的正面影響。 3. 培養面對生命挫折的勇氣，發現生命，珍惜生命，尊重生命，發揮生命的光與熱。 4. 透過自然的觀察，了解並欣賞大自然，體驗大自然的變化，欣賞自然景觀的情趣。

	<p>5. 透過古今中外不同作品，體會文字傳達人與人之間互動的溫暖，以及從大自然中得到的啟發。</p> <p>6 藉由家人親情、同儕的友情、民胞物與的大愛之情，體會人情之美，學習在愛的過程中，得到成長，懂得愛人與被愛。</p> <p>7. 透過名家名作的閱讀活動，養成主動閱讀課外讀物的習慣，並配合作家作品的資料搜尋，擴大閱讀的領域。</p> <p>五下：</p> <p>1. 藉由閱讀名人故事及創意廣告，學習名人的機智及其處世的智慧，培養面對問題的能力與態度。</p> <p>2. 認識不同的職業及相關工作內容，理解各行各業的辛苦，並從中探索學習，開創更寬廣的未來。</p> <p>3. 透過閱讀海洋文學作品，開拓寬廣的視野，涵養包容的胸懷，並學習尊重及欣賞所有生命的存在。</p> <p>4. 透過閱讀神話相關文學作品，欣賞神話與文學結合的藝術效果，提高賞析、評論文學作品的的能力，並培養創作的興趣。</p>
<p>教學與評量 說明</p>	<p>一、教材編選與資源(教科書版本、相關資源)</p> <p>(一) 教材編選</p> <p>康軒版國小國語 5 上</p> <p>1. 11 歲男孩的祈禱——一起種樹救地球 文：菲利斯·芬克拜納 大田出版 西元二〇一三年三月</p> <p>2. 我的心，我的眼，看見臺灣 文：齊柏林 圓神出版社 西元二〇一三年十月</p> <p>3. 林鍾隆全集：翻譯卷 文：林鍾隆 國立臺灣文學館 西元二〇一六年</p> <p>4. LOOK！米勒爺爺的名畫 文：黃啟倫 雄獅圖書 西元二〇〇八年五月</p> <p>5. 動畫製作基礎知識大百科 文：神村幸子 臉譜出版社 西元二〇二二年一月</p> <p>6. 心靈雞湯系列 文：傑克坎菲爾等著 晨星出版社</p> <p>7. 馬拉拉的魔法鉛筆 文：馬拉拉·優薩福扎伊 譯：莊靜君 圖：Kerascoët 愛米粒 西元二〇八七年七月</p> <p>8. 一看就會的作文書（高年級）電子書 文：管家琪、翁莉 大好文化企業社 二〇二〇年九月</p> <p>9. 張曼娟唐詩學堂 策畫：張曼娟 天下雜誌 二〇一〇年</p> <p>10. 我的獵人爺爺：達駭黑熊 文：七寇·索克魯曼 四也文化出版公司 西元二〇二年〇一月</p> <p>11. 魯賓遜漂流記 文：丹尼爾·笛福 改：張耀星 圖：李憶婷 臺灣東方 西元二〇一九年九月</p> <p>12. 康軒版第九冊教師手冊</p> <p>康軒版國小國語 5 下</p> <p>1. 英國傳奇首相：邱吉爾 文：張讓 三民書局 西元二〇〇八年一月</p> <p>2. 新譯晏子春秋 文：陶梅生 三民出版社 西元一九九八年八月</p> <p>3. 愛因斯坦格言集 新視野 西元二〇一九年十月</p> <p>4. 平凡的職業：揭開 12 個工作的祕密 文：Alla Hutnichenko 譯：李欣怡 青林出版 西元二〇二一年四月</p> <p>5. 修煉——動物精的祕密 文：陳郁如 小兵出版社 西元二〇一二年六</p>

- 月
6. 玩聲音，聲優 30 年的養成筆記 文：陳美貞 麥浩斯 西元二〇一九年八月
 7. 我住在水裡 文：Renne 譯：張東君 幼獅文化 西元二〇一五年三月
 8. 余光中詩選 文：余光中 洪範 西元二〇〇六年四月
 9. 艾西莫夫科普教室套書 文：艾西莫夫 譯：蔡承志、葛茂豐 貓頭鷹出版社 西元二〇〇七年六月
 10. 世界少年文學必讀經典 60：希臘神話 文：陳秋帆 東方出版社 西元二〇二一年十月
 11. 希臘神話 原著：阿波羅多洛斯 木馬文化 西元二〇一九年一月
 12. 新說山海經·創世卷 編者：張錦江 中華教育 西元二〇二二年一月
 13. 康軒版第十冊教師手冊

(二) 教材來源

1. 以教育部審定版之教材為主：

年級	出版社	冊數
五年級	康軒	九、十冊

(三) 教學資源

教科用書及自編教材

數位媒材及網路資源

圖書館(室)及圖書教室

智慧(專科)教室(觸控白板、即時回饋系統)

二、教學方法

1. 教方法、策略，給予學習任務，培養自主學習能力。
2. 以合作學習提升學習表現力。
3. 在真實情境中培養問題解決能力。
4. 以問題導向學習提升探究能力。

三、教學評量

1. 實作評量
2. 發表評量
3. 習作評量
4. 口頭評量

桃園市八德區八德國民小學 112 學年度六年級【國語領域】課程計畫

每週節數	6	設計者	六年級教學團隊
核心素養	A 自主行動	<ul style="list-style-type: none"> ■ A1 身心素質與自我精進、■ A2 系統思考與解決問題 ■ A3 規劃執行與創新應變 	
	B 溝通互動	<ul style="list-style-type: none"> ■ B1 符號運用與溝通表達、□ B2 科技資訊與媒體素養 ■ B3 藝術涵養與美感素養 	
	C 社會參與	<ul style="list-style-type: none"> ■ C1 道德實踐與公民意識、■ C2 人際關係與團隊合作 ■ C3 多元文化與國際理解 	
課程理念	1. 以學生為主體，教師為主導，學習方法為主線，整體發展為主旨，透過字、		

	<p>詞、句、段、篇的訓練；聽、說、讀、寫、思、作的教程設計，把知識傳授、能力培養、思想陶冶有機的結合起來。</p> <p>2. 有效提高語文教學質量，改變語文「高消耗，低效益」的缺失。</p> <p>3. 落實十二年國教跨領域課程的精神。</p> <p>4. 以單元組織方式進行。</p> <p>5. 特別重視學科體系的規畫、統整，和與其他領域橫向課程的設計、整合。</p> <p>6. 循環反覆，循序漸進，逐步加深，螺旋上升，教材不只呈現了工具性的規律特點，也凸顯了科學性、時代性的進步要求。</p>
學習重點	<p>學習表現</p> <p>1-III-1 能夠聆聽他人的發言，並簡要記錄。</p> <p>1-III-2 根據演講、新聞話語情境及其情感，聽出不同語氣，理解對方所傳達的情意，表現適切的回應。</p> <p>1-III-4 結合科技與資訊，提升聆聽的效能。</p> <p>2-III-2 從聽聞內容進行判斷和提問，並做合理的應對。</p> <p>2-III-3 靈活運用詞句和說話技巧，豐富表達內容。</p> <p>2-III-5 把握說話內容的主題、重要細節與結構邏輯。</p> <p>2-III-6 結合科技與資訊，提升表達的效能。</p> <p>4-III-1 認識常用國字至少 2,700 字，使用 2,200 字。</p> <p>4-III-2 認識文字的字形結構，運用字的部件了解文字的字音與字義。</p> <p>4-III-3 運用字辭典、成語辭典等，擴充詞彙，分辨詞義。</p> <p>4-III-4 精熟偏旁變化和間架結構要領書寫正確及工整的硬筆字。</p> <p>4-III-5 習寫以硬筆字為主，毛筆為輔，掌握楷書形體結構的書寫方法。</p> <p>5-III-10 結合自己的特長和興趣，主動尋找閱讀材料。</p> <p>5-III-11 大量閱讀多元文本，辨識文本中議題的訊息或觀點。</p> <p>5-III-12 運用圖書館(室)、科技與網路，進行資料蒐集、解讀與判斷，提升多元文本的閱讀和應用能力。</p> <p>5-III-3 讀懂與學習階段相符的文本。</p> <p>5-III-4 區分文本中的客觀事實與主觀判斷之間的差別。</p> <p>5-III-5 認識議論文本的特徵。</p> <p>5-III-7 連結相關的知識和經驗，提出自己的觀點，評述文本的內容。</p> <p>5-III-8 運用自我提問、推論等策略，推論文本隱含的因果訊息或觀點。</p> <p>5-III-9 因應不同的目的，運用不同的閱讀策略。</p> <p>6-III-2 培養思考力、聯想力等寫作基本能力。</p> <p>6-III-3 掌握寫作步驟，寫出表達清楚、段落分明、符合主題的作品。</p> <p>6-III-6 練習各種寫作技巧。</p> <p>6-III-7 修改、潤飾作品內容。</p> <p>6-III-8 建立適切的寫作態度。</p>
	<p>學習內容</p> <p>Ab-III-1 2,700 個常用字的字形、字音和字義。</p> <p>Ab-III-2 2,200 個常用字的使用。</p> <p>Ab-III-3 常用字部首及部件的表音及表義功能。</p> <p>Ab-III-4 多音字及多義字。</p> <p>Ab-III-6 3,700 個常用語詞的使用。</p> <p>Ab-III-7 數位辭典的運用。</p> <p>Ab-III-8 詞類的分辨。</p> <p>Ab-III-9 楷書形體結構要領。</p> <p>Ac-III-2 基礎句型結構。</p> <p>Ac-III-3 各種複句的意義。</p> <p>Ac-III-4 各類文句表達的情感與意義。</p> <p>Ad-III-1 意義段與篇章結構。</p> <p>Ad-III-2 篇章的大意、主旨、結構與寓意。</p> <p>Ad-III-3 故事、童詩、現代散文、少年小說、兒童劇等。</p>

	<p>Ad-III-4 古典詩文。</p> <p>Ba-III-1 順敘與倒敘法。</p> <p>Bb-III-1 自我情感的表達。</p> <p>Bb-III-3 對物或自然的感悟。</p> <p>Bb-III-5 藉由敘述事件與描寫景物間接抒情。</p> <p>Bc-III-1 具邏輯、客觀、理性的說明，如科學知識、產品、環境等。</p> <p>Bd-III-3 議論文本的結構。</p> <p>Be-III-2 在人際溝通方面，以通知、電子郵件便條等慣用語彙及書寫格式為主。</p> <p>Be-III-3 在學習應用方面，以簡報、讀書報告、演講稿等格式與寫作方法為主。</p> <p>Ca-III-1 各類文本中的飲食、服飾、建築形式、交通工具、名勝古蹟及休閒娛樂等文化內涵。</p> <p>Ca-III-2 各類文本中表現科技演進、環境發展的文化內涵。</p> <p>Cb-III-1 各類文本中的親屬關係、道德倫理、儀式風俗、典章制度等文化內涵。</p> <p>Cb-III-2 各類文本中所反映的個人與家庭、鄉里、國族及其他社群的關係。</p> <p>Cc-III-1 各類文本中的藝術、信仰、思想等文化內涵。</p>
--	---

課程架構表：

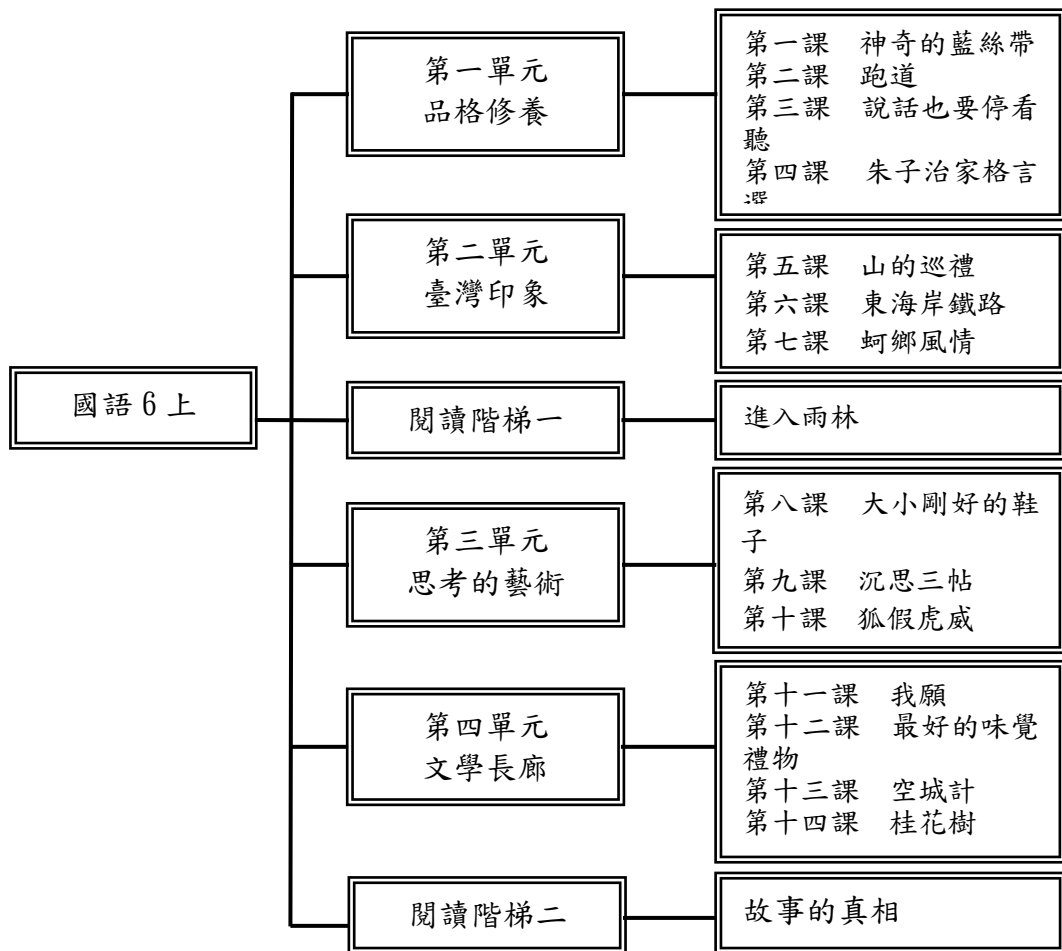

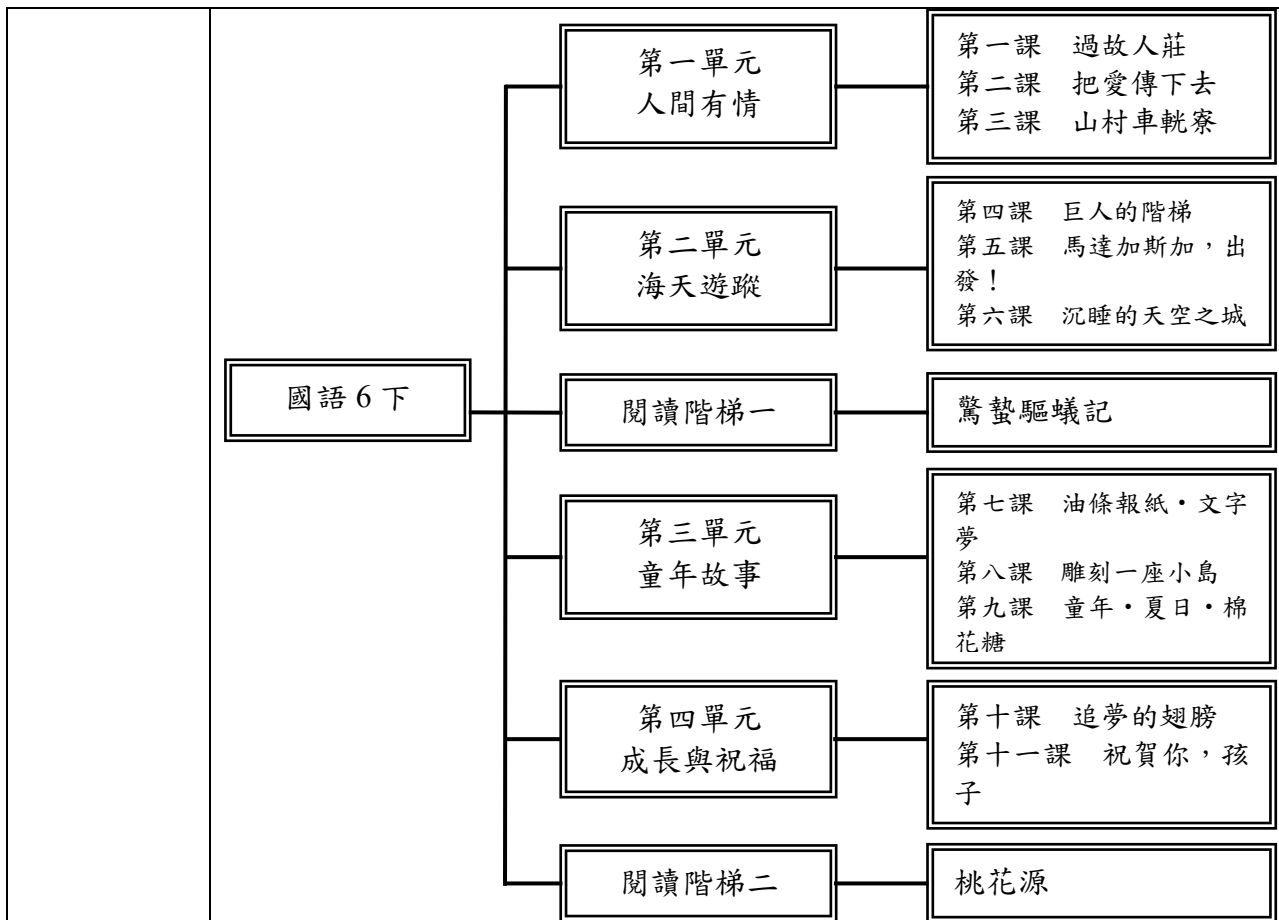

融入之議題

【人權教育】

人 E3 了解每個人需求的不同，並討論與遵守團體的規則。
 人 E4 表達自己對一個美好世界的想法，並聆聽他人的想法。
 人 E5 欣賞、包容個別差異並尊重自己與他人的權利。
 人 E6 覺察個人的偏見，並避免歧視行為的產生。

【生命教育】

生 E7 發展設身處地、感同身受的同理心及主動去愛的能力，察覺自己從他者接受的各種幫助，培養感恩之心。

【生涯規劃教育】

涯 E5 探索自己的價值觀。
 涯 E7 培養良好的人際互動能力。
 涯 E11 培養規劃與運用時間的能力。
 涯 E12 學習解決問題與做決定的能力。

【品德教育】

品 E3 溝通合作與和諧人際關係。

【環境教育】

環 E1 參與戶外學習與自然體驗，覺知自然環境的美、平衡、與完整性。
 環 E2 覺知生物生命的美與價值，關懷動、植物的生命。
 環 E3 了解人與自然和諧共生，進而保護重要棲地。
 環 E12 養成對災害的警覺心及敏感度，對災害有基本的了解，並能避免災害的發生。

【家庭教育】

家 E4 覺察個人情緒並適切表達，與家人及同儕適切互動。
 家 E5 了解家庭中各種關係的互動(親子、手足、祖孫及其他親屬等)。
 家 E7 表達對家庭成員的關心與情感。

【戶外教育】

戶 E2 豐境的互動經驗，培養對生活環境的覺知與敏感，體驗與珍惜環境的好。
 戶 E3 善用五官的感知，培養眼、耳、鼻、舌、觸覺及心靈對環境感受的能力。

	<p>戶 E7 參加學校外教學活動，認識地方環境，如生態、環保地質、文化等的戶外學習。</p> <p>【海洋教育】</p> <p>海 E5 探討臺灣開拓史與海洋的關係。</p> <p>【閱讀素養】</p> <p>閱 E4 中高年級後需發展長篇文本的閱讀理解能力。</p> <p>閱 E7 發展詮釋、反思、評鑑文本的能力。</p> <p>閱 E10 中、高年級：能從報章雜誌及其他閱讀媒材中汲取與學科相關的知識。</p> <p>【資訊教育】</p> <p>資 E8 認識基本的數位資源整理方法。</p> <p>資 E11 建立健康的數位使用習慣與態度。</p> <p>【多元文化教育】</p> <p>多 E4 理解到不同文化共存的事實。</p> <p>多 E6 了解各文化間的多樣性與差異性。</p> <p>【國際教育】</p> <p>國 E5 體認國際文化的多樣性。</p> <p>國 E10 了解並體會國際弱勢者的現象與處境。</p>
學習目標	<p>六上：</p> <ol style="list-style-type: none"> 1. 培養學生擁有喜愛學習與勤儉、安分守己的生活態度。 2. 懂得在競賽中團結合作，堅持到底，不驕傲，不氣餒。 3. 欣賞現代詩歌，學習閱讀淺白的文言文，體會文字的奧妙。 4. 藉由旅遊了解各地不同的環境及人文風情，並透過參觀古蹟，體認先民的智慧。 5. 培養以邏輯思考和主動思考的能力，解決問題，探尋真理。 6. 培養欣賞大自然四季之美，並與大自然和諧相處的情操。 7. 能了解自己建立自信，並培養樂觀積極的態度。 <p>六下：</p> <ol style="list-style-type: none"> 1. 能閱讀相關文章，掌握不同文體閱讀的方法，從中思考並體會其中的內涵。 2. 能把握修辭的特性，發揮想像力，加以模仿及改寫。 3. 能仔細聆聽相關的生活故事，用良好的言談，說出自己的看法。 4. 能正確使用工具書，增進字詞的辨識與應用的能力。 5. 能把握方法，確實聆聽，並收集相關資料，充分的表達意見，與人溝通。 6. 會查字詞典，並能利用字詞典，分辨字義。 7. 能不同文體的寫作特色，練習以不同的方式寫作文章。
教學與評量說明	<p>一、教材編選與資源(教科書版本、相關資源)</p> <p>(一)教材編選</p> <p>康軒版國小國語 6 上</p> <ol style="list-style-type: none"> 1. 兒童座右銘 文編：郭湘齡 瑞昇出版社 民國八十九年 2. 心靈雞湯：關於青少年 文：傑克·坎菲爾等 譯：郭菀珍 晨星出版社 民國八十七年 3. 跑道 陳肇宜 小兵出版社 民國九十三年 4. 回來以後 文：郝譽翔 有鹿文化出版社 民國一〇二年 5. 背著相機去旅行 黃丁盛 正中書局 民國九十二年 6. 培養孩子思考力的 100 個小故事 汪力峰 三意文化 民國九十七年 7. 一分鐘寓言 文：洪志明 小魯出版社 民國八十七年 8. 赤道無風 文：徐仁修 遠流出版社 民國八十九年 9. 康軒版第十一冊教師手冊 <p>康軒版國小國語 6 下</p> <ol style="list-style-type: none"> 1. 用新觀念讀古詩 編著：賴慶雄 螢火蟲出版社 民國九十二年 2. 翻轉旅程：不一樣的世界遺產之旅 文：馬繼康 四塊玉文創 民國一〇五年 3. 童年的夢 II 焦桐 編 時報文化出版 民國八十二年

- 4.天天爆米香 李潼 著 民生報出版 民國九十二年
- 5.望天丘 李潼 著 民生報出版 民國九十二年
- 6.風島飛起來了 文：張嘉驊 小魯出版社 民國八十八年
- 7.寄小讀者 文：冰心 寫作天下出版社 民國九十七年
- 8.康軒版第十二冊教師手冊

(二) 教材來源

1. 以教育部審定版之教材為主：

年級	出版社	冊數
六年級	康軒	十一、十二冊

(三) 教學資源

教科用書及自編教材

數位媒材及網路資源

圖書館(室)及圖書教室

智慧(專科)教室(觸控白板、即時回饋系統)

二、教學方法

六年級學生即將邁入國中，對於語文能力的培養尤其重要。除了學習將閱讀材料與生活環境相結合之外，也需要兼顧聽、說、讀、寫、作和思考的活動，增加閱讀、作文以及聽說的能力。

1. 閱讀能力：透過閱讀，學習將閱讀材料和生活情境相結合，學習歸納大意並學習文章中的精神。
2. 作文能力：學習文章中的各種修辭方法，並運用於作文寫作中，增加文章的說理性與可看性。
3. 聽說能力：聆聽課文中的故事，並分享生活中的經驗和自己蒐集的資料，學習表情達意。

三、教學評量

1. 實作評量
2. 發表評量
3. 習作評量
4. 口頭評量

桃園市八德區八德國民小學 112 學年度一年級【英語領域】課程計畫			
每週節數	一節	設計者	一年級教學團隊
核心素養	A 自主行動	■ A1 身心素質與自我精進、■ A2 系統思考與解決問題 □ A3 規劃執行與創新應變	
	B 溝通互動	■ B1 符號運用與溝通表達、□ B2 科技資訊與媒體素養 □ B3 藝術涵養與美感素養	
	C 社會參與	□ C1 道德實踐與公民意識、■ C2 人際關係與團隊合作 ■ C3 多元文化與國際理解	
課程理念	<p>本教材係依據民國一〇八年教育部公布之「十二年國民基本教育課程綱要」，並參考臺北市、新北市教育局公布之「國民小學英語課程綱要」編寫而成。</p> <p>本教材課程設計以「學生為中心」，配合低年級學生的學習特性和能力發展，培養學生英語學習之興趣及積極學習態度，並注重與其他領域／學科橫向整合。透過學習主題之連結，提供語言使用情境、活化語言學習，有助於生活應用及學習效能之提升。</p>		
學習重點	學習表現	<p>英語領域</p> <ul style="list-style-type: none"> ◎1-I-1 能聽辨 26 個字母(Letter names)。 ◎1-I-3 能聽辨課堂中所學的字詞。 ◎1-I-4 能聽懂簡易的教室用語。 ◎1-I-5 能聽懂簡易的日常生活用語。 ◎2-I-1 能說出 26 個字母(Letter names)。 ◎2-I-3 能說出課堂中所學的字詞。 ◎2-I-4 能使用簡易的教室用語。 ◎2-I-5 能使用簡易的日常生活用語。 ◎3-I-1 能辨識 26 個印刷體大小寫字母。 ◎3-I-2 能辨識 26 個字母相對應的字詞。 ◎4-I-1 能臨摹抄寫 26 個印刷體大小寫字母。 ◎5-I-1 能正確地認讀與聽辨 26 個字母。 ◎5-I-2 在聽讀時，能辨識書本中相對應的字詞。 ◎6-I-1 能專注於教師的說明與演示。 ◎6-I-2 能樂於參與各種課堂練習活動。 ◎7-I-1 學會預習、複習強化學習效果。 ◎7-I-2 能運用情境中的非語言訊息以幫助學習。 ◎8-I-1 能了解國內外基本的招呼方式。 ◎9-I-1 能夠將 26 個字母相對應的字詞作簡易歸類。 <p>生活領域</p> <ul style="list-style-type: none"> ◎2-I-3 探索生活中的人、事、物，並體會彼此之間會相互影響。 ◎6-I-3 覺察生活中的規範與禮儀，探究其意義，並願意遵守。 <p>數學領域</p> <ul style="list-style-type: none"> ◎n-I-1 理解一千以內數的位值結構，據以做為四則運算之 	

		<p>基礎。</p> <p>英語領域</p> <p>◎Aa-I-1 字母名稱。</p> <p>◎Aa-I-2 印刷體大小寫字母的辨識及臨摹。</p> <p>◎Ac-I-1 26 個字母的相對應字詞。</p> <p>◎Ac-I-2 簡易的教室用語。</p> <p>◎Ac-I-3 簡易的生活用語。</p> <p>◎B-I-1 第一學習階段所學的教室用語及日常生活用語的生活溝通。</p> <p>◎C-II-1 國內(外)招呼方式。</p> <p>生活領域</p> <p>◎C-I-1 事物特性與現象的探究。</p> <p>◎E-I-2 生活規範的實踐。</p> <p>◎D-I-3 聆聽與回應的表現。</p> <p>數學領域</p> <p>◎N-1-1 一百以內的數。</p>
	<p>學習內容</p>	<p>課程架構表：</p> <pre> graph LR A[Fun World 第一冊] --- B[] B --- C[Unit 1 Aa Bb Cc / Go to] B --- D[Unit 2 Dd Ee Ff / Let's] B --- E[Review 1] B --- F[Unit 3 Gg Hh Ii / Go to] B --- G[Unit 4 Jj Kk Ll Mm /] B --- H[Review 2] B --- I[Final Review] </pre>

	<div style="display: flex; align-items: center; justify-content: center;"> <div style="border: 1px solid black; padding: 5px; margin-right: 20px;">Fun World 第二冊</div> <div style="display: flex; flex-direction: column; align-items: center;"> <div style="width: 10px; height: 100%; border-left: 1px solid black;"></div> <div style="width: 100%; border-top: 1px solid black; border-bottom: 1px solid black; text-align: center;">Unit 1 Nn Oo Pp / Go</div> <div style="width: 100%; border-top: 1px solid black; border-bottom: 1px solid black; text-align: center;">Unit 2 Qq Rr Ss / A</div> <div style="width: 100%; border-top: 1px solid black; border-bottom: 1px solid black; text-align: center;">Review 1</div> <div style="width: 100%; border-top: 1px solid black; border-bottom: 1px solid black; text-align: center;">Unit 3 Tt Uu Vv / Have</div> <div style="width: 100%; border-top: 1px solid black; border-bottom: 1px solid black; text-align: center;">Unit 4 Ww Xx Yy Zz /</div> <div style="width: 100%; border-top: 1px solid black; border-bottom: 1px solid black; text-align: center;">Review 2</div> <div style="width: 100%; border-top: 1px solid black; border-bottom: 1px solid black; text-align: center;">Final Review</div> </div> </div>
<p style="text-align: center;">融入之議題</p>	<p>品德教育 品 E1 良好生活習慣與德行。 品 E2 自尊尊人與自愛 愛人。 品 E3 溝通合作與和諧人際關係。</p> <p>國際教育 國 E1 了解我國與世界其他國家的文化特質。 國 E5 體認國際文化的多樣性。</p> <p>閱讀素養教育 閱 E1 認識一般生活情境中需要使用的，以及學習學科基礎知識所應具備的字詞彙。</p> <p>戶外教育 戶 E3 善用五官的感知，培養眼、耳、鼻、舌、觸覺及心靈對環境感受的能力。</p> <p>環境教育 環 E8 認識天氣的溫度、雨量要素與覺察氣候的趨勢及極端氣候的現象。</p>
<p style="text-align: center;">學習目標</p>	<p>○上：</p> <p>能聽、說生活用語，並正確使用於生活情境：① Hi. / Hello. ② Good job. / Thank you. ③ Are you ready? / Yes. ④ Goodbye. / Bye.。</p> <p>能聽、說教室用語，並正確使用於生活情境：① Look. ② It's your turn. ③ Let's go. ④ Line up, please.。</p> <p>能聽、說、認讀及描寫大小寫字母 Aa-Mm。</p> <p>能認識大小寫字母 Aa-Mm 正確的書寫位置，並以正確的筆順描寫。</p> <p>能聽、說及辨識大小寫字母 Aa-Mm 的代表單字。</p>

能跟讀及吟唱字母韻文及歌謠。

能聽辨並說出數字 1-10。

能夠使用適當的英語學習策略。

樂於參與課堂活動。

○下：

能聽、說生活用語，並正確使用於生活情境：① Be quiet. ② How are you? / I'm fine. ③ Achoo. / Bless you. ④ Good afternoon。

能聽、說教室用語，並正確使用於生活情境：① Come here. ② Follow me. ③ Come in. ④ Time to go home.。

能聽、說、認讀及描寫大小寫字母 Nn-Zz。

能認識大小寫字母 Nn-Zz 正確的書寫位置，並以正確的筆順描寫。

能聽、說及辨識大小寫字母 Nn-Zz 的代表單字。

能跟讀及吟唱字母韻文及歌謠。

能聽辨並說出數字 1-10。

能夠使用適當的英語學習策略。

樂於參與課堂活動。

教學與評量
說明

一、教材編選與資源(教科書版本、相關資源)

(一) 教材編選

本教材以「溝通功能」及「主題」為編寫主軸，引導學生將所學字彙與句型應用於生活中，培養學生簡易英語聽、說、讀、寫能力。以國小教育階段的核心素養為導向，融入與主題相關之議題、學習方法、文化涵養與國際觀。

(二) 教材來源

1. 以教育部審定版之教材為主：

年級	出版社	冊數
一年級	何嘉仁	1, 2

(三) 教學資源

- 1、教科用書及自編教材
- 2、數位媒材及網路資源
- 3、圖書館(室)及圖書教室
- 4、智慧(專科)教室(觸控白板、即時回饋系統)

二、教學方法

以符合學習認知之生活情境主題，啟動學習動機及引發興趣，並透過情境式、口語溝通式之聽說活動，連結語用及生活真實情境。

教學時以生活用語、教室用語之理解、表達為出發，強調溝通情境、目的及對象等有意義的建構，再進行語言成分之學習活動。

聽說活動注重語意理解、表達，利用多媒體教學資源、圖示或肢體動作輔助，並設計問答、看圖說話、角色扮演等雙向互動活動。

	<p>營造正向、友善之學習環境，設計多樣學習活動，並藉由輕鬆活潑的歌謠韻文統整複習所學，培養學生音韻語感，並增進學生聽力及口說能力。</p> <p>整合生活領域的學習，字母教學除字母辨識及書寫認讀，亦結合學生生活經驗，引導學生從生活中可見的字母聯想，再擴充至字母學習。</p> <p>書寫活動以字母臨摹、抄寫之基本寫作能力為主。</p> <p>因應學生起點程度及需求差異，融入「閱讀素養教育」議題，利用生活用語、教室用語延伸，進行基礎之閱讀策略教學，重複學習主教材字詞、句型，並進能發展閱讀能力。</p> <p>學習過程中重視語言互動與溝通，增加語言使用機會，鼓勵學生勇於嘗試、積極參與。</p> <p>三、教學評量</p> <p>活動評量、紙筆評量、課堂觀察、口語評量、作業評量。</p>
--	---

桃園市八德區八德國民小學 112 學年度二年級【英語領域】課程計畫			
每週節數	一節	設計者	二年級教學團隊
核心素養	A 自主行動	<ul style="list-style-type: none"> ■ A1 身心素質與自我精進、■ A2 系統思考與解決問題 □ A3 規劃執行與創新應變 	
	B 溝通互動	<ul style="list-style-type: none"> ■ B1 符號運用與溝通表達、□ B2 科技資訊與媒體素養 □ B3 藝術涵養與美感素養 	
	C 社會參與	<ul style="list-style-type: none"> □ C1 道德實踐與公民意識、■ C2 人際關係與團隊合作 ■ C3 多元文化與國際理解 	
課程理念	<p>本教材係依據民國一〇八年教育部公布之「十二年國民基本教育課程綱要」，並參考<u>臺北市</u>、<u>新北市</u>教育局公布之「國民小學英語課程綱要」編寫而成。</p> <p>本教材課程設計以「學生為中心」，配合低年級學生的學習特性和能力發展，培養學生英語學習之興趣及積極學習態度，並注重與其他領域／學科橫向整合。透過學習主題之連結，提供語言使用情境、活化語言學習，有助於生活應用及學習效能之提升。</p> <p>以尊重學生生命主體為起點，透過適性教育，激發學生生命的喜悅與生活的自信，提升學生學習的渴望與創新的勇氣，善盡國民責任並展現共生智慧，成為具有社會適應力與應變力的終身學習者，期使個體與群體的生活和生命更為美好。</p>		
學習重點	學習表現	<p>英語領域</p> <ul style="list-style-type: none"> ◎1-I-1 能聽辨 26 個字母(Letter names)。 ◎1-I-2 能聽辨 26 個字母的語音(Letter sounds)。 ◎1-I-3 能聽辨課堂中所學的字詞。 ◎1-I-4 能聽懂簡易的教室用語。 ◎1-I-5 能聽懂簡易的日常生活用語。 ◎1-I-7 能聽懂課堂中所學的字詞。 ◎1-I-8 能聽懂簡易的教室用語。 ◎1-I-9 能聽懂簡易的日常生活用語。 ◎2-I-1 能說出 26 個字母(Letter names)。 ◎2-I-2 能唸出 26 個字母的語音。(Letter sounds) ◎2-I-3 能說出課堂中所學的字詞。 	

		<p>◎2-I-4 能使用簡易的教室用語。</p> <p>◎2-I-5 能使用簡易的日常生活用語。</p> <p>◎3-I-1 能辨識 26 個印刷體大小寫字母。</p> <p>◎3-I-2 能辨識 26 個字母相對應的字詞。</p> <p>◎4-I-1 能臨摹抄寫 26 個印刷體大小寫字母。</p> <p>◎4-I-2 能書寫自己的姓名。</p> <p>◎5-I-1 能正確地認讀與聽辨 26 個字母。</p> <p>◎5-I-2 在聽讀時，能辨識書本中相對應的字詞。</p> <p>◎6-I-1 能專注於教師的說明與演示。</p> <p>◎6-I-2 能樂於參與各種課堂練習活動。</p> <p>◎6-I-3 樂於回答教師或同學所提的問題。</p> <p>◎6-I-4 認真完成教師交待的作業。</p> <p>◎7-I-1 學會預習、複習強化學習效果。</p> <p>◎7-I-2 能運用情境中的非語言訊息以幫助學習。</p> <p>◎8-I-1 能了解國內外基本的招呼方式。</p> <p>◎8-I-2 能了解課堂中所介紹的國內主要節慶習俗。</p> <p>◎9-I-1 能夠將 26 個字母相對應的字詞作簡易歸類。</p> <p>生活領域</p> <p>◎1-I-4 珍視自己並學習照顧自己的方法，且能適切、安全的行動。</p> <p>◎2-I-1 以感官和知覺探索生活中的人、事、物，覺察事物及環境的特性。</p> <p>◎2-I-3 探索生活中的人、事、物，並體會彼此之間會相互影響。</p> <p>◎2-I-5 運用各種探究事物的方法及技能，對訊息做適切的處理，並養成動手做的習慣。</p> <p>◎3-I-1 願意參與各種學習活動，表現好奇與求知探究之心。</p> <p>◎6-I-3 覺察生活中的規範與禮儀，探究其意義，並願意遵守。</p> <p>◎C-I-1 事物特性與現象的探究。</p> <p>◎E-I-2 生活規範的實踐。</p> <p>◎D-I-3 聆聽與回應的表現。</p> <p>數學領域</p> <p>◎n-I-1 理解一千以內數的位值結構，據以做為四則運算之基礎。</p>
	學習內容	<p>英語領域</p> <p>◎Aa-I-1 字母名稱。</p> <p>◎Aa-I-2 印刷體大小寫字母的辨識及臨摹。</p> <p>◎Ac-I-1 26 個字母的相對應字詞。</p> <p>◎Ac-I-2 簡易的教室用語。</p> <p>◎Ac-I-3 簡易的生活用語。</p> <p>◎B-I-1 第一學習階段所學的教室用語及日常生活用語的生活溝通。</p> <p>◎B-II-1 第二學習階段所學字詞及句型的生活溝通。</p>

		<p>◎C-II-1 國內（外）招呼方式。</p> <p>數學領域</p> <p>◎N-1-1 一百以內的數。</p> <p>生活領域</p> <p>◎C-I-1 事物特性與現象的探究。</p> <p>◎D-I-1 自我與他人關係的認識。</p> <p>◎D-I-3 聆聽與回應的表現。</p> <p>◎E-I-1 生活習慣的養成。</p> <p>◎E-I-2 生活規範的實踐。</p> <p>◎E-I-3 自我行為的檢視與調整。</p> <p>◎E-I-4 感謝的表達與服務工作的實踐。</p> <p>◎F-I-1 工作任務理解與工作目標設定的練習。</p> <p>◎F-I-2 不同解決問題方法或策略的提出與嘗試。</p> <p>◎F-I-4 對自己做事方法或策略的省思與改善。</p>
--	--	---



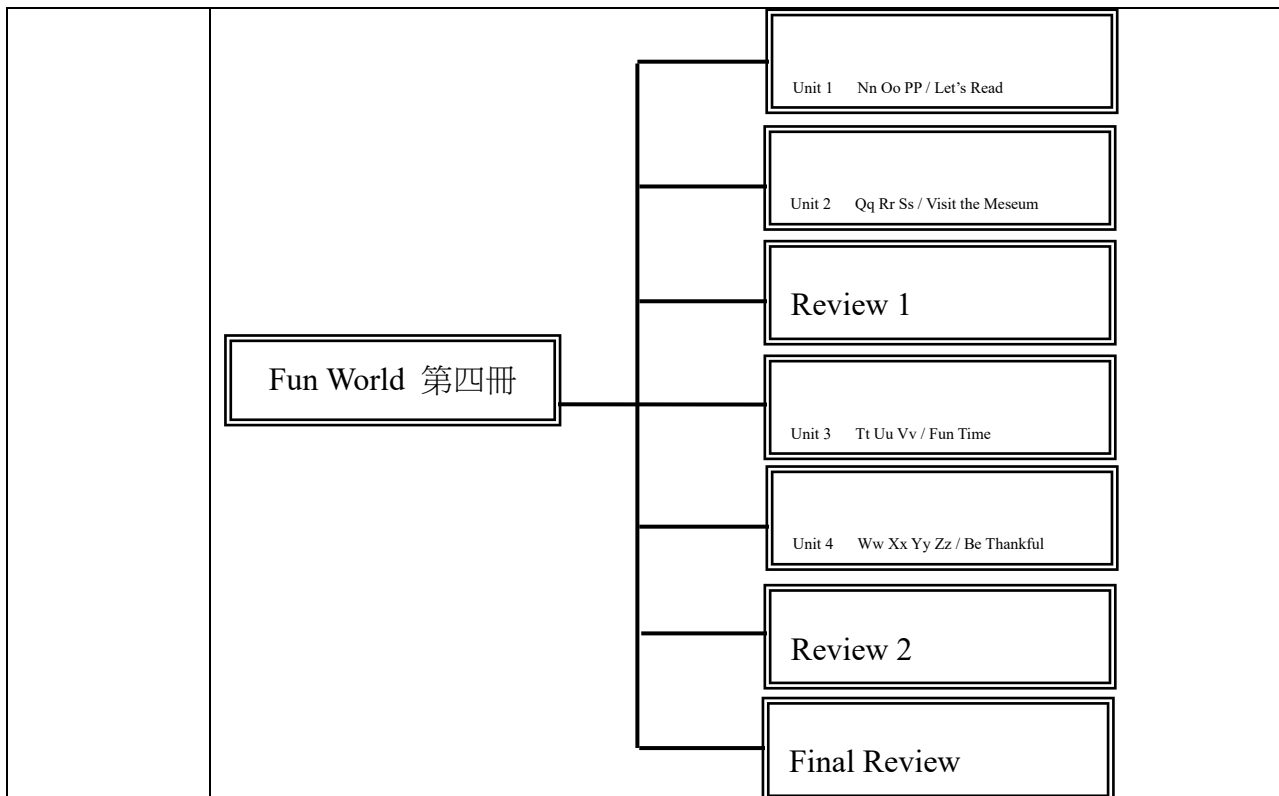

融入之議題

- 【生命教育】
生 E1 探討生活議題，培養思考的適當情意與態度。
- 【品德教育】
品 E1 良好生活習慣與德行。
品 E3 溝通合作與和諧人際關係。
- 【家庭教育】
家 E11 養成良好家庭生活習慣，熟悉家務技巧，並參與家務工作。
家 E12 規劃個人與家庭的生活作息。
- 【國際教育】
國 E5 體認國際文化的多樣性。
國 E6 具備學習不同文化的意願與能力。
- 【生涯規劃教育】
涯 E4 認識自己的特質與興趣。
涯 E5 探索自己的價值觀。
涯 E6 覺察個人的優勢能力。
涯 E11 培養規劃與運用時間的能力。
- 【資訊教育】
資 E2 使用資訊科技解決生活中簡單的問題。
- 【閱讀素養教育】
閱 E1 認識一般生活情境中需要使用的，以及學習學科基礎知識所應具備的字詞彙。
閱 E12 培養喜愛閱讀的態度。
- 【環境教育】
環 E6 覺知人類過度的物質需求會對未來世代造成衝擊。
環 E16 了解物質循環與資源回收利用的原理。
環 E17 養成日常生活節約用水、用電、物質的行為，減少資源的消耗。

學習目標

- 二上：
- 能聽、說生活用語，並正確使用於生活情境。
 - 能聽、說、認讀及描寫大小寫字母 Aa-Mm。
 - 能認識大小寫字母 Aa-Mm 正確的書寫位置，並以正確的筆順描寫。

	<p>能聽、說及辨識大小寫字母 Aa-Mm 的讀音、發音及代表單字。 能跟讀及吟唱字母韻文及歌謠。 能聽辨並說出數字 1-15。 能夠使用適當的英語學習策略。 樂於參與課堂活動。</p> <p>二下：</p> <p>能聽、說生活用語，並正確使用於生活情境。 能聽、說、認讀及描寫大小寫字母 Nn-Zz。 能認識大小寫字母 Nn-Zz 正確的書寫位置，並以正確的筆順描寫。 能聽、說及辨識大小寫字母 Nn-Zz 的讀音、發音及代表單字。 能跟讀及吟唱字母韻文及歌謠。 能聽辨並說出數字 1-15。 能夠使用適當的英語學習策略。 樂於參與課堂活動。</p>			
<p>教學與評量 說明</p>	<p>一、教材編選與資源(教科書版本、相關資源)</p> <p>(一) 教材編選</p> <p>教材編寫應用「溝通式教學法」，以「螺旋向上」為編纂原則。教學內容著重於日常用語、教室用語及字母學習，並搭配節奏活潑輕快的歌謠及韻文，期望透過輕鬆趣味的教學活動，達到預定的教學目標。以下為相關選編原則：</p> <ol style="list-style-type: none"> 1. Story Time 將生活用語、教室用語和字母融入趣味且生活化的故事中，期能增進學生語言學習與生活經驗連結，提高學習興趣和動機，並培養日常溝通能力。 2. Look and Say 以真實照片呈現生活用語，強化學生的生活經驗連結，並實際運用於口語溝通。 3. Talk and Sing 以各國景點真實照片結合圖片人物呈現生活用語，介紹各國文化特色，並選用經典童謠曲調，將日常對話編寫成歌曲，以輕快活潑的歌謠教學，讓學生自然而然地熟悉基礎英語對話。 4. ABC Time 頁面呈現「字母大小寫筆順」、「發音」及「代表單字」，先透過「聽、讀」的教學，讓學生熟悉字母、發音及代表單字。 5. Chant with Me 透過富有節奏感的字母韻文，培養學生英語語感及口說能力。 6. Learn with Me 故事情境圖中除包含當課代表單字，亦隱藏延伸單字，亦搭配趣味小任務，培養學生觀察及邏輯推理能力。 7. Play with Me 以跨領域／學科整合方式帶學生認識字母發音，並配合此學習階段之學習重點及核心素養，拓展學習範圍、深化語言知識之應用能力。 <p>(二) 教材來源</p> <ol style="list-style-type: none"> 1. 以教育部審定版之教材為主： <table border="1" data-bbox="432 1977 1305 2029"> <tr> <td style="width: 33%;">年級</td> <td style="width: 33%;">出版社</td> <td style="width: 33%;">冊數</td> </tr> </table>	年級	出版社	冊數
年級	出版社	冊數		

二年級	何嘉仁	三、四冊
<p>(三) 教學資源</p> <p>教科用書及自編教材 數位媒材及網路資源 圖書館(室)及圖書教室 智慧(專科)教室(觸控白板、即時回饋系統)</p>		
<p>二、教學方法</p> <ol style="list-style-type: none"> 1. 以符合學習認知之生活情境主題，啟動學習動機及引發興趣，並透過情境式、口語溝通式之聽說活動，連結語用及生活真實情境。 2. 教學時以生活用語、教室用語之理解、表達為出發，強調溝通情境、目的及對象等有意義的建構，再進行語言成分之學習活動。 3. 聽說活動注重語意理解、表達，利用多媒體教學資源、圖示或肢體動作輔助，並設計問答、看圖說話、角色扮演等雙向互動活動。 4. 營造正向、友善之學習環境，設計多樣學習活動，並藉由輕鬆活潑的歌謠韻文統整複習所學，培養學生音韻語感，並增進學生聽力及口說能力。 5. 整合生活領域的學習，字母教學除字母辨識及書寫認讀，亦結合學生生活經驗，引導學生從生活中可見的字母聯想，再擴充至字母學習。 6. 書寫活動以字母臨摹、抄寫之基本寫作能力為主。 7. 因應學生起點程度及需求差異，融入「閱讀素養教育」議題，利用生活用語、教室用語延伸，進行基礎之閱讀策略教學，重複學習主教材字詞、句型，並進能發展閱讀能力。 8. 學習過程中重視語言互動與溝通，增加語言使用機會，鼓勵學生勇於嘗試、積極參與。 		
<p>三、教學評量</p> <ol style="list-style-type: none"> 1. 學習評量依據語文領域之課程目標、核心素養、學習表現及學習內容，兼重學習歷程與結果，採用紙筆測驗、作業練習、實作評量、等多元形式，以診斷學習問題，並檢視學習成效。 2. 兼顧形成性評量與總結性評量。善用形成性評量，了解學生學習起點及個別進步情形，進行符合差異化教學內涵的分組評量。 3. 聽與說的評量儘量以上課的口語練習、角色扮演、配對、小組互動表現為依據。 4. 教師進行學習評量後，分析評量結果作為教學反思、調整及補救教學的參考。 		

桃園市八德區八德國民小學 112 學年度三年級【英語領域】課程計畫			
每週節數	一節	設計者	英語領域團隊
核心素養	A 自主行動	<input checked="" type="checkbox"/> A1.身心素質與自我精進 <input checked="" type="checkbox"/> A2.系統思考與問題解決 <input type="checkbox"/> A3.規劃執行與創新應變	
	B 溝通互動	<input checked="" type="checkbox"/> B1.符號運用與溝通表達 <input checked="" type="checkbox"/> B2.科技資訊與媒體素養 <input type="checkbox"/> B3.藝術涵養與美感素養	
	C 社會參與	<input type="checkbox"/> C1.道德實踐與公民意識 <input checked="" type="checkbox"/> C2.人際關係與團隊合作 <input checked="" type="checkbox"/> C3.多元文化與國際理解	
課程	1. 以溝通式教學為編寫原則，兼顧溝通功能和教學主題，設計與真實生活相符的		

理念	<p>溝通活動，系統性培養英語聽、說、讀、寫的能力及聽說讀寫綜合應用能力，應用於日常生活中。</p> <p>2. 將英語文學習策略融入教材中，建構學生有效的學習方法，同時提升自學的興趣與能力，培養終身學習之基礎。</p> <p>3. 從學生熟悉的生活情境出發，以漫畫風格的幽默故事，激發學生的學習興趣。故事以該單元的主要單字及句型編寫，並融入日常用語，讓學生在有趣的生活故事中，輕鬆自然地學習英語。</p> <p>4. 各單元故事中所呈現的學習內容以螺旋複習的理念設計，讓學生溫故知新，在每階段能反覆練習，同時學習新內容，以此打下紮實的語言學習基礎。</p> <p>5. 各單元彈性融入跨領域知識或素養導向的學習主題，提供學生多元面向的知識點和文化等學習內容，讓學生了解語言除了互動溝通外，也是一種學習新知識的工具，提升英語語言學習的動機和涉獵不同領域知識或文化的興趣，藉以培養學生自主學習之素養。</p> <p>6. 複習單元以統整的學習表現任務設計，整合前面單元的學習內容，先提供符應生活情境的範例，讓學生以聽、讀的方式複習，再引導學生融合真實經驗，以自身為中心，進行學習遷移運用所學產出統整後的內容，最後以口語的方式進行簡單發表，達到語言學習之溝通互動的目標，融會貫通，運用所學在真實情境中運用溝通，以期達到培育素養的目標。</p> <p>7. 以生動有趣的文化、節慶單元，讓學生認識中西文化的差異，擴充國際視野，同時培養尊重多元文化的觀念。</p>
學習重點	<p>上學期</p> <p>【英語領域】</p> <p>1-II-1 能聽辨 26 個字母。</p> <p>1-II-2 能聽辨英語的子音、母音及其基本的組合。</p> <p>1-II-4 能聽辨句子的語調。</p> <p>1-II-7 能聽懂課堂中所學的字詞。</p> <p>1-II-8 能聽懂簡易的教室用語。</p> <p>1-II-9 能聽懂簡易的日常生活用語。</p> <p>1-II-10 能聽懂簡易句型的句子。</p> <p>2-II-1 能說出 26 個字母。</p> <p>2-II-2 能念出英語的語音。</p> <p>2-II-3 能說出課堂中所學的字詞。</p> <p>2-II-4 能使用簡易的教室用語。</p> <p>2-II-5 能使用簡易的日常生活用語。</p> <p>2-II-6 能以正確的發音及適切的語調說出簡易句型的句子。</p> <p>3-II-1 能辨識 26 個印刷體大小寫字母。</p> <p>3-II-2 能辨識課堂中所學的字詞。</p> <p>3-II-3 能看懂課堂中所學的句子。</p> <p>4-II-1 能書寫 26 個印刷體大小寫字母。</p> <p>4-II-2 能書寫自己的姓名。</p> <p>4-II-3 能臨摹抄寫課堂中所學的字詞。</p> <p>5-II-1 能正確地認讀與聽寫 26 個字母。</p> <p>5-II-2 在聽讀時，能辨識書本中相對應的書寫文字。</p> <p>5-II-3 能以正確的發音及適切的速度朗讀簡易句型的句子。</p> <p>6-II-1 能專注於教師的說明與演示。</p> <p>6-II-2 積極參與各種課堂練習活動。</p> <p>6-II-3 樂於回答教師或同學所提的問題。</p>

	<p>6-II-4 認真完成教師交待的作業。</p> <p>7-II-1 善用預習、複習強化學習效果。</p> <p>7-II-2 能妥善運用情境中的非語言訊息以幫助學習。</p> <p>8-II-1 能了解國內外基本的招呼方式。</p> <p>8-II-3 能了解課堂中所介紹的國外主要節慶習俗。</p> <p>9-II-1 能夠將所學字詞作簡易分類。</p> <p>【健體領域】</p> <p>1a-II-1 認識身心健康基本概念與意義。</p> <p>【綜合活動領域】</p> <p>2a-II-1 覺察自己的人際溝通方式，展現合宜的互動與溝通態度和技巧。</p> <p>2b-II-1 體會團隊合作的意義，並能關懷團隊的成員。</p> <p>下學期</p> <p>【英語領域】</p> <p>1-II-2 能聽辨英語的子音、母音及其基本的組合。</p> <p>1-II-4 能聽辨句子的語調。</p> <p>1-II-7 能聽懂課堂中所學的字詞。</p> <p>1-II-8 能聽懂簡易的教室用語。</p> <p>1-II-9 能聽懂簡易的日常生活用語。</p> <p>2-II-2 能唸出英語的語音。</p> <p>2-II-3 能說出課堂中所學的字詞。</p> <p>2-II-4 能使用簡易的教室用語。</p> <p>2-II-5 能使用簡易的日常生活用語。</p> <p>2-II-6 能以正確的發音及適切的語調說出簡易句型的句子。</p> <p>3-II-2 能辨識課堂中所學的字詞。</p> <p>3-II-3 能看懂課堂中所學的句子。</p> <p>4-II-2 能書寫自己的姓名。</p> <p>4-II-3 能臨摹抄寫課堂中所學的字詞。</p> <p>4-II-4 能臨摹抄寫課堂中所學的句子。</p> <p>5-II-2 在聽讀時，能辨識書本中相對應的書寫文字。</p> <p>5-II-3 能以正確的發音及適切的速度朗讀簡易句型的句子。</p> <p>5-II-4 能運用所學的字母拼讀規則讀出英文字詞。</p> <p>6-II-1 能專注於教師的說明與演示。</p> <p>6-II-2 積極參與各種課堂練習活動。</p> <p>6-II-3 樂於回答教師或同學所提的問題。</p> <p>6-II-4 認真完成教師交待的作業。</p> <p>7-II-1 善用預習、複習強化學習效果。</p> <p>7-II-2 能妥善運用情境中的非語言訊息以幫助學習。</p> <p>8-II-1 能了解國內外基本的招呼方式。</p> <p>8-II-3 能了解課堂中所介紹的國外主要節慶習俗。</p> <p>9-II-1 能夠將所學字詞作簡易分類。</p> <p>【社會領域】</p> <p>2a-II-2 表達對居住地方社會事物與環境的關懷。</p> <p>3a-II-1 透過日常觀察與省思，對社會事物與環境提出感興趣的問</p>
--	---

	<p>題。</p> <p>【數學領域】 n-I-1 理解一千以內數的位值結構，據做為四則運算之基礎。</p> <p>【健體領域】 4a-II-1 能於日常生活中，運用健康資訊、產品與服務。</p> <p>【藝術領域】 1-II-2 能探索視覺元素，並表達自我感受與想像。</p>
學習內容	<p>上學期</p> <p>【英語領域】 Aa-II-1 字母名稱。 Aa-II-2 印刷體大小寫字母的辨識及書寫。 Ab-II-4 所學的字母拼讀規則（含看字讀音、聽音拼字）。 Ac-II-1 簡易的教室用語。 Ac-II-2 簡易的生活用語。 Ac-II-3 第二學習階段所學字詞。 B-II-1 第二學習階段所學字詞及句型的生活溝通。 C-II-1 國內（外）招呼方式。 D-II-1 所學字詞的簡易歸類。</p> <p>【健體領域】 Aa-II-1 生長發育的意義與成長個別差異。</p> <p>【綜合活動領域】 Ba-II-3 人際溝通的態度與技巧。 Bb-II-2 關懷團隊成員的行動。</p> <p>下學期</p> <p>【英語領域】 Ab-II-1 子音、母音及其組合。 Ab-II-3 片語及句子的重音。 Ab-II-4 所學的字母拼讀規則（含看字讀音、聽音拼字）。 Ac-II-1 簡易的教室用語。 Ac-II-2 簡易的生活用語。 Ac-II-3 第二學習階段所學字詞。 B-II-1 第二學習階段所學字詞及句型的生活溝通。 C-II-1 國內（外）招呼方式。 D-II-1 所學字詞的簡易歸類。</p> <p>【社會領域】 Aa-II-2 不同群體（可包括年齡、性別、族群、階層、職業、區域或身心特質等）應受到理解、尊重與保護，並避免偏見。 Cc-II-1 各地居民的生活與工作方式會隨著社會變遷而改變。</p> <p>【數學領域】 N-I-1 一百以內的數。</p> <p>【健體領域】 Cb-II-1 運動安全規則、運動增進生長知識。</p> <p>【藝術領域】 視 E-II-2 媒材、技法及工具知能。</p>

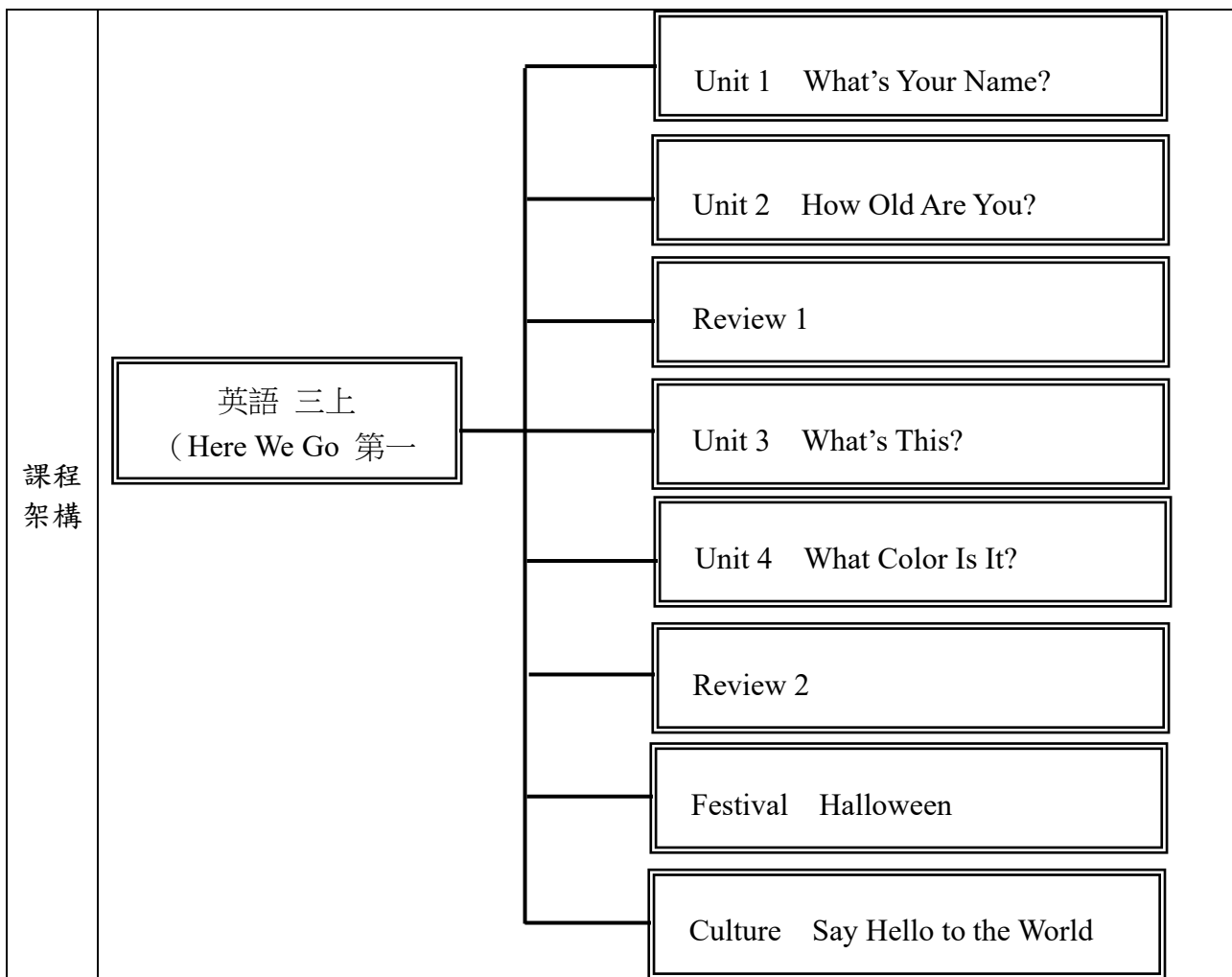

<p>融入 議題</p>	<p>上學期 【性別平等教育】 性 E3 覺察性別角色的刻板印象，了解家庭、學校與職業的分工，不應受性別的限制。 【環境教育】 環 E2 覺知生物生命的美與價值，關懷動、植物的生命。 【品德教育】 品 E1 良好生活習慣與德行。 品 E6 同理分享。 品 EJU7 關懷行善。 【閱讀素養教育】 閱 E1 認識一般生活情境中需要使用的，以及學習學科基礎知識所應具備的字詞彙。 【國際教育】 國 E1 了解我國與世界其他國家的文化特質。 國 E4 了解國際文化的多樣性。 國 E5 發展學習不同文化的意願。</p> <p>下學期 【品德教育】</p>

	<p>品 EJU7 關懷行善。</p> <p>【生命教育】</p> <p>生 E1 探討生活議題，培養思考的適當情意與態度。</p> <p>【科技教育】</p> <p>科 E1 了解平日常見科技產品的用途與運作方式。</p> <p>科 E3 體會科技與個人及家庭生活的互動關係。</p> <p>【安全教育】</p> <p>安 E7 探究運動基本的保健。</p> <p>【家庭教育】</p> <p>家 E6 關心及愛護家庭成員。</p> <p>【生涯規劃教育】</p> <p>涯 E2 認識不同的生活角色。</p> <p>涯 E4 認識自己的特質與興趣。</p> <p>涯 E6 覺察個人的優勢能力。</p> <p>涯 E8 對工作/教育環境的好奇心。</p> <p>【多元文化教育】</p> <p>多 E1 了解自己的文化特質。</p> <p>多 E6 了解各文化間的多樣性與差異性。</p> <p>【國際教育】</p> <p>國 E4 了解國際文化的多樣性。</p> <p>國 E5 發展學習不同文化的意願。</p>
<p>學習 目標</p>	<p>上學期</p> <ol style="list-style-type: none"> 1. 能聽辨及說出教室用語並做適當的回應。 2. 能聽辨並說出數字 1-5。 3. 能聽懂並跟讀故事對話。 4. 能聽懂、辨識並說出所學的單字及句子。 5. 能朗讀及吟唱歌謠。 6. 能聽懂並說出日常生活用語。 7. 能聽辨、說出及辨識 26 個字母及字母例字。 8. 能認識中外主要節慶習俗及由來。 9. 能認識外國風土民情，並能從多元文化觀點，瞭解及尊重不同的文化及習俗。 <p>下學期</p> <ol style="list-style-type: none"> 1. 能聽辨及說出教室用語並做適當的回應。 2. 能聽辨並說出數字 11-15。 3. 能聽懂並跟讀故事對話。 4. 能聽懂、辨識並說出所學的單字及句子。 5. 能朗讀及吟唱歌謠。 6. 能聽懂並說出日常生活用語。 7. 能聽辨、說出及辨識 26 個字母及字母例字。 8. 能聽辨及運用字母拼讀法，讀出以短母音 a, e, i, o, u 所組成的音組及例字。 9. 能認識中外主要節慶習俗及由來。 10. 能認識外國風土民情，並能從多元文化觀點，瞭解及尊重不同的文化及習俗。
<p>教學 與評 量說 明</p>	<p>一、教材編選與資源(教科書版本、相關資源)</p> <p>(一)教材編選</p> <p>上學期</p> <p>1. Story Time</p>

此單元為故事教學，社區不同環境為故事背景，根據每單元主要句型、單字、日常用語編寫有趣的故事，同時提供學生有意義的對話情境，讓學生學習單字及句型的使用時機。同時著重螺旋性設計，讓學過的單字句型能延伸到次一課的內容進行複習。

2. Target Language

此單元為單字及句型教學，A 部分介紹每單元中的主要單字，黑字為應用單字彙，藍色為認識單字彙；B 部分提供主要句型及多元生活情境，使學生易於理解和應用。此外，還有單字與句型綜合聽力練習，統整練習該單元的學習內容。

3. Daily Talk

此單元為日常生活用語教學，旨在讓學生聽懂並說出簡單日常生活中的實用對話。

4. Song

此單元為歌謠教學，目的在透過傳統歌謠改編的歌謠，讓學生自然而然熟記該單元的主要單字、句型與日常用語。

5. ABC Rocks

此單元以字母拼讀法練習單字拼讀，再進一步以例字所組成的韻文，讓學生在輕快的節奏中熟悉音組例字的發音。

6. Discover

此單元延伸學習主題，融入與課程主題相關之跨領域或議題內容，橫向擴展學生學習面向，同時提升學習動機和興趣。

7. Kung Fu Abu

歸納英語學習時易忽略或混淆的重點，透過簡單易懂的文字口訣與可愛的圖示，搭配即時練習，讓學生熟記要注意的重點。

8. Review / Final Review

Review 為融合前兩單元之學習內容所設計之整合式的統整復習，先透過聽、讀複習，再從自身經驗出發，完成圈選或填空，最後以口語發表的方式複習所學，循序漸進建構學生資訊整合和口語表達的能力。Final Review 以步驟式的圖示搭配文字，引導學生融會貫通全冊所學單字、句型，再根據自身經驗作口語發表。

9. Festival

介紹節慶相關的單字與用語，並讓學生透過故事了解相關的習俗，拓展學生視野，引導學生探討、尊重與自身不同的文化。

10. Culture

以主題的方式介紹不同國家的語言及文字，可延伸介紹不同國家的多元文化，培養學生的國際觀。

11. I Can Read / Let' s Find 拉頁

I Can Read 以趣味化和生活化為原則，加強學生的閱讀能力。幽默的漫畫情節，帶出 Units 1-4 的主要句型，激發英語學習的動力，活用日常交流句型。Let' s Find 拉頁以情境圖複習學過的單字，教師亦可搭配背面的 BINGO 遊戲空白卡彈性使用。

下學期

1. Starter

包含簡單日常對話的故事教學、字母拼讀教學和數字教學。教師可利用此單元作為學生英語學習的暖身，同時用以了解不同學生之程度，作為未來教學的參考。

2. Story Time

此單元為故事教學，社區不同環境為故事背景，根據每單元主要句型、單字、日常用語編寫有趣的故事，同時提供學生有意義的對話情境，讓學生學習單字及句型的使用時機。同時著重螺旋性設計，讓學過的單字句型能延伸到次一課的內容進行複習。

3. Target Language

此單元為單字及句型教學，A 部分介紹單元中的主要單字，將單字分類介紹。黑字

為應用單字，藍色為認識單字。B 部分介紹單元中的主要句型，每單元提供一至兩組主要句型，以真實情境插畫，使學生易於理解，以幫助學生進行代換練習及用於日常溝通。

4. Listen and Try

此單元為單字與句型的綜合聽力練習，以多元情境加深學生對單字和句型的印象，並讓學生透過練習來檢視自己的學習情況。

5. Daily Talk

此單元為日常生活用語教學，旨在讓學生聽懂並說出簡單日常生活中的實用對話。

6. Song

此單元為歌謠教學，目的在透過傳統歌謠改編的歌謠，讓學生自然而然熟記該單元的主要單字、句型與日常用語。

7. Phonics

此單元介紹短母音音組的發音，並運用字母拼讀法練習單字拼讀，再進一步以例字所組成的韻文，讓學生在輕快的節奏中熟悉音組例字的發音。

8. Discover

此單元延伸學習主題，融入與課程主題相關之跨領域或議題內容，橫向擴展學生學習面向，同時提升學習動機和興趣。

9. Kung Fu Abu

歸納英語學習時易忽略或混淆的重點，透過簡單易懂的文字口訣與可愛的圖示，搭配即時練習，讓學生熟記要注意的重點。

10. Reviews / Final Review

Review 為融合前兩單元之學習內容所設計之整合式的統整復習，先透過聽、讀複習，再以主題讓學生從自身經驗出發，以口語發表的方式復習所學，建構學生資訊整合和口語表達的能力。Final Review 以步驟式的圖示搭配文字，引導學生融會貫通全冊單字、句型，再根據自身經驗作口語表達。

11. Festival

介紹節慶相關的單字與用語，並讓學生透過故事了解相關的習俗，拓展學生視野，引導學生探討、尊重與自身不同的文化。

12. Culture

以主題的方式介紹不同國家的語言及文字，可延伸介紹不同國家的多元文化，培養學生的國際觀。

(二) 教材來源

1. 以教育部審定版之教材為主：

三年級：翰林

(三) 教學資源

1. CD
2. CD player
3. E-Book
4. 字母卡
5. 單字字卡
6. 單字圖卡
7. 句型條

二、教學方法

1. 三年級學習階段希望能運用兒童在發音學習方面的優勢，強調聽、說的學習，

<p>但亦未偏廢讀、寫的活動。此階段可利用圖示、肢體動作等視覺輔助，增進學生對語意的掌握。</p> <p>2. 聽力／口說教學：以注重語意理解及語意表達為主，評量儘量以上課的口語練習、角色扮演、配對、小組互動為依據，少做紙筆測驗。活動的設計宜多元，並強調溝通式活動，以增進學習語言的興趣並培養基本的溝通能力。</p> <p>3. 閱讀教學：鼓勵學生以字母拼讀法的規則嘗試拼讀或認字。</p> <p>4. 書寫教學：提供學生臨摹、抄寫活動，再透過填寫培養基本寫作能力。</p> <p>三、教學評量</p> <p>口頭評量</p> <p>作業評量</p> <p>參與度評量</p> <p>遊戲評量</p> <p>實作評量</p> <p>觀察評量</p>
--

桃園市八德區八德國民小學 112 學年度四年級【英語領域】課程計畫			
每週節數	1 節	設計者	英語領域團隊
核心素養	A 自主行動	<input checked="" type="checkbox"/> A1.身心素質與自我精進	<input checked="" type="checkbox"/> A2.系統思考與問題解決 <input type="checkbox"/> A3.規劃執行與創新應變
	B 溝通互動	<input checked="" type="checkbox"/> B1.符號運用與溝通表達	<input checked="" type="checkbox"/> B2.科技資訊與媒體素養 <input type="checkbox"/> B3.藝術涵養與美感素養
	C 社會參與	<input type="checkbox"/> C1.道德實踐與公民意識	<input checked="" type="checkbox"/> C2.人際關係與團隊合作 <input checked="" type="checkbox"/> C3.多元文化與國際理解
課程理念	<p>1. 以溝通式教學為編寫原則，兼顧溝通功能和教學主題，設計與真實生活相符的溝通活動，系統性培養英語聽、說、讀、寫的能力及聽說讀寫綜合應用能力，應用於日常生活中。</p> <p>2. 將英語文學習策略融入教材中，建構學生有效的學習方法，同時提升自學的興趣與能力，培養終身學習之基礎。</p> <p>3. 從學生熟悉的生活情境出發，以漫畫風格的幽默故事，激發學生的學習興趣。故事以該單元的主要單字及句型編寫，並融入日常用語，讓學生在有趣的生活故事中，輕鬆自然地學習英語。</p> <p>4. 各單元故事中所呈現的學習內容以螺旋複習的理念設計，讓學生溫故知新，在每階段能反覆練習，同時學習新內容，以此打下紮實的語言學習基礎。</p> <p>5. 各單元彈性融入跨領域知識或素養導向的學習主題，提供學生多元面向的知識點和文化等學習內容，讓學生了解語言除了互動溝通外，也是一種學習新知識的工具，提升英語語言學習的動機和涉獵不同領域知識或文化的興趣，藉以培養學生自主學習之素養。</p> <p>6. 複習單元以統整的學習表現任務設計，整合前面單元的學習內容，先提供符應生活情境的範例，讓學生以聽、讀的方式複習，再引導學生融合真實經驗，以自身為中心，進行學習遷移運用所學產出統整後的內容，最後以口語的方式進行簡單發表，達到語言學習之溝通互動的目標，融會貫通，運用所學在真實情境中運用溝通，以期達到培育素養的目標。</p> <p>7. 以生動有趣的文化、節慶單元，讓學生認識中西文化的差異，擴充國際視野，同時培養尊重多元文化的觀念。</p>		
學習重點	學習表現	<p>上學期</p> <p>【英語領域】</p> <p>1-II-1 能聽辨 26 個字母。</p> <p>1-II-2 能聽辨英語的子音、母音及其基本的組合。</p> <p>1-II-4 能聽辨句子的語調。</p> <p>1-II-7 能聽懂課堂中所學的字詞。</p>	

- 1-II-10 能聽懂簡易句型的句子。
- 2-II-1 能說出 26 個字母。
- 2-II-2 能唸出英語的語音。
- 2-II-3 能說出課堂中所學的字詞。
- 2-II-4 能使用簡易的教室用語。
- 2-II-5 能使用簡易的日常生活用語。
- 2-II-6 能以正確的發音及適切的語調說出簡易句型的句子。
- 3-II-1 能辨識 26 個印刷體大小寫字母。
- 3-II-2 能辨識課堂中所學的字詞。
- 3-II-3 能看懂課堂中所學的句子。
- 4-II-2 能書寫自己的姓名。
- 4-II-3 能臨摹抄寫課堂中所學的字詞。
- 4-II-4 能臨摹抄寫課堂中所學的句子。
- 5-II-2 在聽讀時，能辨識書本中相對應的書寫文字。
- 5-II-3 能以正確的發音及適切的速度朗讀簡易句型的句子。
- 5-II-4 能運用所學的字母拼讀規則讀出英文字詞。
- 6-II-1 能專注於教師的說明與演示。
- 6-II-2 積極參與各種課堂練習活動。
- 6-II-3 樂於回答教師或同學所提的問題。
- 6-II-4 認真完成教師交待的作業。
- 7-II-1 善用預習、複習強化學習效果。
- 7-II-2 能妥善運用情境中的非語言訊息以幫助學習。
- 8-II-3 能了解課堂中所介紹的國外主要節慶習俗。
- 8-II-1 能了解國內外基本的招呼方式。
- 9-II-1 能夠將所學字詞做簡易歸類。
- 【自然領域】**
- ai-II-1 保持對自然現象的好奇心，透過不斷的探尋和提問，常會有新發現。
- tc-II-1 能簡單分辨或分類所觀察到的自然科學現象。
- 下學期**
- 【英語領域】**
- 1-II-2 能聽辨英語的子音、母音及其基本的組合。
- 1-II-4 能聽辨句子的語調。
- 1-II-7 能聽懂課堂中所學的字詞。
- 1-II-8 能聽懂簡易的教室用語。
- 1-II-9 能聽懂簡易的日常生活用語。
- 1-II-10 能聽懂簡易句型的句子。
- 2-II-2 能唸出英語的語音。
- 2-II-3 能說出課堂中所學的字詞。
- 2-II-4 能使用簡易的教室用語。
- 2-II-5 能使用簡易的日常生活用語。
- 2-II-6 能以正確的發音及適切的語調說出簡易句型的句子。
- 3-II-2 能辨識課堂中所學的字詞。
- 3-II-3 能看懂課堂中所學的句子。

	<p>4-II-3 能臨摹抄寫課堂中所學的字詞。</p> <p>4-II-4 能臨摹抄寫課堂中所學的句子。</p> <p>5-II-2 在聽讀時，能辨識書本中相對應的書寫文字。</p> <p>5-II-3 能以正確的發音及適切的速度朗讀簡易句型的句子。</p> <p>5-II-4 能運用所學的字母拼讀規則讀出英文字詞。</p> <p>6-II-1 能專注於教師的說明與演示。</p> <p>6-II-2 積極參與各種課堂練習活動。</p> <p>6-II-3 樂於回答教師或同學所提的問題。</p> <p>6-II-4 認真完成教師交待的作業。</p> <p>7-II-1 善用預習、複習強化學習效果。</p> <p>7-II-2 能妥善運用情境中的非語言訊息以幫助學習。</p> <p>8-II-1 能了解國內外基本的招呼方式。</p> <p>8-II-3 能了解課堂中所介紹的國外主要節慶習俗。</p> <p>9-II-1 能夠將所學字詞做簡易歸類。</p> <p>【自然領域】</p> <p>ah-II-1 透過各種感官了解生活週遭事物的屬性。</p>
學習內容	<p>上學期</p> <p>【英語領域】</p> <p>Aa-II-1 字母名稱。</p> <p>Aa-II-2 印刷體大小寫字母的辨識及書寫。</p> <p>Ab-II-1 子音、母音及其組合。</p> <p>Ab-II-3 片語及句子的重音。</p> <p>Ab-II-4 所學的字母拼讀規則（含看字讀音、聽音拼字）。</p> <p>Ac-II-1 簡易的教室用語。</p> <p>Ac-II-2 簡易的生活用語。</p> <p>Ac-II-3 第二學習階段所學字詞。</p> <p>B-II-1 第二學習階段所學字詞及句型的生活溝通。</p> <p>C-II-1 國內（外）招呼方式。</p> <p>C-II-2 國內外主要節慶習俗。</p> <p>D-II-1 所學字詞的簡易歸類。</p> <p>【自然領域】</p> <p>INb-II-4 生物體的構造與功能是互相配合的。</p> <p>INb-II-7 動植物體的外部形態和內部構造，與其生長、行為、繁衍後代和適應環境有關。</p> <p>下學期</p> <p>【英語領域】</p> <p>Aa-II-1 字母名稱。</p> <p>Aa-II-2 印刷體大小寫字母的辨識及書寫。</p> <p>Ab-II-1 子音、母音及其組合。</p> <p>Ab-II-3 片語及句子的重音。</p> <p>Ab-II-4 所學的字母拼讀規則（含看字讀音、聽音拼字）。</p> <p>Ac-II-1 簡易的教室用語。</p> <p>Ac-II-2 簡易的生活用語。</p> <p>Ac-II-3 第二學習階段所學字詞。</p>

	<p>B-II-1 第二學習階段所學字詞及句型的生活溝通。 C-II-1 國內（外）招呼方式。 C-II-2 國內外主要節慶習俗。 D-II-1 所學字詞的簡易歸類。 【自然領域】 INg-II-1 自然環境中有許多資源。人類生存與生活需依賴自然環境中的各種資源，但自然資源都是有限的，需要珍惜使用。</p>
<p>課程 架構</p>	<p>英語 四上 (第三冊)</p> <ul style="list-style-type: none"> Starter Unit Unit 1 How's the Weather? Unit 2 Are You Thirsty? Review 1 Unit 3 What Are These? Unit 4 Do You Want Some Pizza? Review 2 Festival Moon Festival Culture Food Around the World Final Review

	<div style="display: flex; align-items: center; justify-content: center;"> <div style="border: 1px solid black; padding: 10px; margin-right: 20px; text-align: center;"> 英語 四下 (第四冊) </div> <div style="display: flex; flex-direction: column; align-items: center;"> <div style="width: 1px; height: 100%;"></div> <div style="width: 1px; height: 100%;"></div> <div style="width: 1px; height: 100%;"></div> <div style="width: 1px; height: 100%;"></div> <div style="width: 1px; height: 100%;"></div> <div style="width: 1px; height: 100%;"></div> <div style="width: 1px; height: 100%;"></div> <div style="width: 1px; height: 100%;"></div> <div style="width: 1px; height: 100%;"></div> <div style="width: 1px; height: 100%;"></div> <div style="width: 1px; height: 100%;"></div> <div style="width: 1px; height: 100%;"></div> </div> <div style="display: flex; flex-direction: column; align-items: center;"> <div style="border: 1px solid black; padding: 5px; margin-bottom: 5px;">Starter Unit</div> <div style="border: 1px solid black; padding: 5px; margin-bottom: 5px;">Unit 1 What Time Is It?</div> <div style="border: 1px solid black; padding: 5px; margin-bottom: 5px;">Unit 2 What Are You Doing?</div> <div style="border: 1px solid black; padding: 5px; margin-bottom: 5px;">Review 1</div> <div style="border: 1px solid black; padding: 5px; margin-bottom: 5px;">Unit 3 Where Are You?</div> <div style="border: 1px solid black; padding: 5px; margin-bottom: 5px;">Unit 4 Where's My Hat?</div> <div style="border: 1px solid black; padding: 5px; margin-bottom: 5px;">Review 2</div> <div style="border: 1px solid black; padding: 5px; margin-bottom: 5px;">Festival Happy Easter</div> <div style="border: 1px solid black; padding: 5px; margin-bottom: 5px;">Culture Landmarks Around the World</div> <div style="border: 1px solid black; padding: 5px; margin-bottom: 5px;">Final Review</div> </div> </div>
融入 議題	<p>上學期</p> <p>【環境教育】 環 E2 覺知生物生命的美與價值，關懷動、植物的生命。</p> <p>【品德教育】 品 E1 良好生活習慣與德行。</p> <p>【科技教育】 科 E1 了解平日常見科技產品的用途與運作方式。</p> <p>【多元文化教育】 多 E1 了解自己的文化特質。 多 E2 建立自己的文化認同與意識。 多 E6 了解各文化間的多樣性與差異性。</p> <p>【國際教育】 國 E1 了解我國與世界其他國家的文化特質。 國 E4 了解國際文化的多樣性。 國 E5 發展學習不同文化的意願。</p> <p>下學期</p> <p>【品德教育】 品 E1 良好生活習慣與德行。 品 EJU7 關懷行善。</p>

	<p>【科技教育】 科 E1 了解平日常見科技產品的用途與運作方式。</p> <p>【多元文化教育】 多 E1 了解自己的文化特質。 多 E6 了解各文化間的多樣性與差異性。</p> <p>【閱讀素養教育】 閱 E2 認識與領域相關的文本類型與寫作題材。</p> <p>【國際教育】 國 E1 了解我國與世界其他國家的文化特質。 國 E4 了解國際文化的多樣性。 國 E5 發展學習不同文化的意願。</p>
學習目標	<p>上學期</p> <ol style="list-style-type: none"> 1. 能聽辨並說出數字 16-20。 2. 能聽辨及說出教室用語並做適當的回應。 3. 能聽懂並跟讀故事對話。 4. 能聽懂、辨識並說出所學的單字及句子。 5. 能朗讀及吟唱歌謠。 6. 能聽懂並說出日常生活用語。 7. 能聽辨、說出及辨識 26 個字母及字母例字。 8. 能聽辨及運用字母拼讀法讀出以 b-, p-, d-, t-, g-, c-, v, f-, z-, s- 所組成的字詞並能聽讀字母拼讀韻文。 9. 能認識中外主要節慶習俗及由來。 10. 能認識外國風土民情，並能從多元文化觀點，瞭解及尊重不同的文化及習俗。 <p>下學期</p> <ol style="list-style-type: none"> 1. 能聽辨並說出數字 21-30。 2. 能聽辨及說出教室用語並做適當的回應。 3. 能聽懂並跟讀故事對話。 4. 能聽懂、辨識並說出所學的單字及句子。 5. 能朗讀及吟唱歌謠。 6. 能聽懂並說出日常生活用語。 7. 能聽辨、說出及辨識 26 個字母及字母例字。 8. 能聽辨及運用字母拼讀法，讀出以短母音與長母音 -a-, -a_e, -e-, -e_e, -i, -i_e, -o-, -o_e, -u-, -u_e 所組成的音組例字及韻文。 9. 能認識中外主要節慶習俗及由來。 10. 能認識外國風土民情，並能從多元文化觀點，瞭解及尊重不同的文化及習俗。
教學與評量說明	<p>一、教材編選與資源(教科書版本、相關資源)</p> <p>(一)教材編選</p> <ol style="list-style-type: none"> 1. Story Time 此單元為故事教學，每課一國家的故事背景，根據每單元主要句型、單字、日常用語編寫有趣的故事，同時提供學生有意義的對話情境，讓學生學習單字及句型的使用時機。同時著重螺旋性設計，讓學過的單字句型能延伸到次一課的內容進行複習。 2. Target Language 此單元為單字及句型教學，A 部分介紹單元中的主要單字，將單字分類介紹。黑字為應用單字，藍色為認識單字。B 部分介紹單元中的主要句型，每單元提供一至兩組主要句型，以真實情境插畫，使學生易於理解，以幫助學生進行代換練習及用於日常溝通。 3. Listen and Try

此單元為單字與句型的綜合聽力練習，以多元情境加深學生對單字和句型的印象，並讓學生透過練習來檢視自己的學習情況。

4. Daily Talk

此單元為日常生活用語教學，旨在讓學生聽懂並說出簡單日常生活中的實用對話。

5. Song

此單元為歌謠教學，目的在透過傳統歌謠改編的歌謠，讓學生自然而然熟記該單元的主要單字、句型與日常用語。

6. Phonics

此單元介紹短母音與長母音的發音，並運用字母拼讀法練習單字拼讀，再進一步以例字所組成的韻文，讓學生在輕快的節奏中熟悉音組例字的發音。

7. Discover

此單元延伸學習主題，融入與課程主題相關之跨領域或議題內容，橫向擴展學生學習面向，同時提升學習動機和興趣。

8. Kung Fu Abu

歸納英語學習時易忽略或混淆的重點，透過簡單易懂的文字口訣與可愛的圖示，搭配即時練習，讓學生熟記要注意的重點。

9. Reviews / Final Review

Review 為融合前兩單元之學習內容所設計之整合式的統整復習，先透過聽、讀複習，再以主題讓學生從自身經驗出發，以口語發表的方式複習所學，建構學生資訊整合和口語表達的能力。Final Review 以步驟式的圖示搭配文字，引導學生融會貫通全冊單字、句型，再根據自身經驗作口語表達。

10. Festival

介紹節慶相關的單字與用語，並讓學生透過故事了解相關的習俗，拓展學生視野，引導學生探討、尊重與自身不同的文化。

11. Culture

以主題的方式介紹不同國家的著名美食，可延伸介紹不同國家的多元文化，培養學生的國際觀。

(二) 教材來源

1. 以教育部審定版之教材為主：

四年級：翰林

(三) 教學資源

1. CD

2. CD Player

3. E-Book

4. 字母卡

5. 單字圖卡

6. 數字卡

二、教學方法

1. 四年級學習階段希望能運用兒童在發音學習方面的優勢，強調聽、說的學習，但亦未偏廢讀、寫的活動。此階段可利用圖示、肢體動作等視覺輔助，增進學生對語意的掌握。

2. 聽力／口說教學：以注重語意理解及語意表達為主，評量儘量以上課的口語練習、角色扮演、配對、小組互動為依據，少做紙筆測驗。活動的設計宜多元，並強調溝通式活動，以增進學習語言的興趣並培養基本的溝通能力。

3. 閱讀教學：鼓勵學生以字母拼讀法的規則嘗試拼讀或認字。

4. 書寫教學：提供學生臨摹、抄寫活動，再透過填寫和造句培養基本寫作能力。
三、教學評量
口頭評量
作業評量
參與度評量
實作評量
觀察評量

桃園市八德區八德國民小學 112 學年度五年級【英語領域】課程計畫			
每週節數	2	設計者	五年級教學團隊
核心素養	A 自主行動	■ A1 身心素質與自我精進、■ A2 系統思考與解決問題 □ A3 規劃執行與創新應變	
	B 溝通互動	■ B1 符號運用與溝通表達、□ B2 科技資訊與媒體素養 □ B3 藝術涵養與美感素養	
	C 社會參與	□ C1 道德實踐與公民意識、■ C2 人際關係與團隊合作 ■ C3 多元文化與國際理解	
課程理念	融合溝通式教學、全語言教學觀、多元智能理論及跨文化理解內涵，配合國家政策發展、社會重大議題及各項溝通功能主題，選取國小學童生活中熟悉的題材與情境為學習的內容，以培養學生英語聽、說、讀、寫沟通能力、學習英語的積極態度及促進其對中外文化習俗之認識為原則。		
學習重點	學習表現	1-III-1 能聽辨英語的子音、母音及其不同的組合。 ◎1-III-4 能聽辨課堂中所學的片語、句子及其重音。 ◎1-III-6 能聽懂課堂中所學的字詞。 ◎1-III-9 能聽懂簡易句型的句子。 *◎1-III-12 能聽懂簡易故事及短劇的主要內容。 ◎2-III-1 能念出英語的語音。 ◎2-III-2 能說出課堂中所學的字詞。 ◎2-II-5 能使用簡易的日常生活用語。 2-III-7 能作簡易的回答和描述。 2-III-8 能作簡易的提問。 ◎2-III-9 能以正確的發音及適切的語調說出簡易句型的句子。 ◎3-III-1 能辨識課堂中所學的字詞。 ◎3-III-4 能看懂課堂中所學的句子。 3-III-5 能看懂課堂中所學的簡易對話。 3-III-6 能看懂課堂中所學的簡易短文之主要內容的簡易短文之主要內容。 *3-III-9 能藉圖畫、標題書名等作簡易的猜測。 4-III-1 能抄寫課堂中所學的字詞。 4-III-2 能抄寫課堂中所學的句子。 4-III-4 能依圖畫、圖示填寫簡單字詞。 *4-III-6 能書寫課堂中所學的句子。 ◎5-III-2 在聽讀時，能辨識書本中相對應的書寫文字。 ◎5-III-4 能聽懂日常生活應對中用語句，並作適當的回應。 ◎5-III-5 能以正確的發音及適切速度朗讀簡易句型的句子。 5-III-7 能以正確發音及適切的速度朗讀簡易對話。 ◎5-III-9 能運用所學的字母拼讀規則讀出英文字詞。 ◎8-III-2 能了解課堂中所介紹的國內主要節慶習俗。 8-III-4 能了解外國風土民情。 9-III-3 能綜合相關資訊作簡易的猜測。	

	學習內容	<p>*◎Ae-III-1 簡易歌謠、韻文、短文、故事及短劇。 *Ab-III-4 句子的語調及節奏。 *Ae-III-2 繪本故事、兒童短劇。 ◎Ab-III-1 子音、母音及其組合。 ◎Ab-III-2 單音節、多音節，及重音音節。 ◎Ab-III-3 片語及句子的重音。 *Ab-III-4 句子的語調及節奏。 ◎Ab-III-5 所學的字母拼讀規則（含看字讀音、聽音拼字）。 Ac-III-4 國小階段所學字詞（能聽、讀、說 300 字詞，其中必須拼寫 180 字詞）。 ◎Ac-III-3 簡易的生活用語。 Ad-III-1 簡易標點符號。 Ad-III-2 簡易、常用的句型結構。 *◎Ae-III-1 簡易歌謠、韻文、短文、故事及短劇。 B-III-2 國小階段所學字詞及句型的生活溝通。 ◎C-III-2 國內外主要節慶習俗。 D-III-3 依綜合資訊做簡易的猜測。</p>
	課程架構表：	<pre> graph LR A[Wonder World 5] --- B[Get Ready] B --- C[Unit 1 The Best Drink] C --- D[Unit 2 Let's Make Fruit Salad] D --- E[Review 1] E --- F[Unit 3 A Fun Day] F --- G[Unit 4 My Favorite Subject] G --- H[Review 2] </pre>

	<p style="text-align: center; border: 1px solid black; padding: 5px;">Wonder World 6</p>	<table border="1" style="width: 100%; border-collapse: collapse;"> <tr><td style="text-align: center;">Get Ready</td></tr> <tr><td style="text-align: center;">Unit 1 A Surprise for Jello</td></tr> <tr><td style="text-align: center;">Unit 2 City Adventure</td></tr> <tr><td style="text-align: center;">Review 1</td></tr> <tr><td style="text-align: center;">Unit 3 Clothes Shopping for a Wedding</td></tr> <tr><td style="text-align: center;">Unit 4 Whose Backpack Is It?</td></tr> <tr><td style="text-align: center;">Review 2</td></tr> </table>	Get Ready	Unit 1 A Surprise for Jello	Unit 2 City Adventure	Review 1	Unit 3 Clothes Shopping for a Wedding	Unit 4 Whose Backpack Is It?	Review 2
Get Ready									
Unit 1 A Surprise for Jello									
Unit 2 City Adventure									
Review 1									
Unit 3 Clothes Shopping for a Wedding									
Unit 4 Whose Backpack Is It?									
Review 2									
<p style="text-align: center;">融入之議題</p>	<p>【生命教育】 生 E1 探討生活議題，培養思考的適當情意與態度。</p> <p>【品德教育】 品 E1 良好生活習慣與德行。 品 E3 溝通合作與和諧人際關係。</p> <p>【家庭教育】 家 E11 養成良好家庭生活習慣，熟悉家務技巧，並參與家務工作。 家 E12 規劃個人與家庭的生活作息。</p> <p>【國際教育】 國 E5 體認國際文化的多樣性。 國 E6 具備學習不同文化的意願與能力。</p> <p>【生涯規劃教育】 涯 E4 認識自己的特質與興趣。 涯 E5 探索自己的價值觀。 涯 E6 覺察個人的優勢能力。 涯 E11 培養規劃與運用時間的能力。</p> <p>【資訊教育】 資 E2 使用資訊科技解決生活中簡單的問題。</p> <p>【閱讀素養教育】 閱 E1 認識一般生活情境中需要使用的，以及學習學科基礎知識所應具備的字詞彙。 閱 E12 培養喜愛閱讀的態度。</p> <p>【環境教育】 環 E6 覺知人類過度的物質需求會對未來世代造成衝擊。 環 E16 了解物質循環與資源回收利用的原理。 環 E17 養成日常生活節約用水、用電、物質的行為，減少資源的消耗。</p>								
<p style="text-align: center;">學習目標</p>	<p>○上：</p> <ol style="list-style-type: none"> 1.能詢問他人及回答喜愛的飲料。 2.能詢問他人需要的水果及數量。 3.能詢問他人及回答今天星期幾。 4.能詢問他人及回答最喜歡的科目。 								

	<p>5.能說出中國新年相關用語。</p> <p>○下：</p> <ol style="list-style-type: none"> 1. 能詢問及說出要去的地點。 2. 能詢問及說出到達目的地的交通工具。 3. 能詢問及說出衣物價錢。 4. 能詢問及說出物品的所有人。 5. 能聽說及辨識地球日相關單字及用語。 						
<p>教學與評量 說明</p>	<p>一、教材編選與資源(教科書版本、相關資源)</p> <p>(一)教材編選</p> <p>本教材以「溝通功能」及「主題」為編寫主軸，引導學生將所學字彙與句型應用於生活中，培養學生簡易英語聽、說、讀、寫能力。以國小教育階段的核心素養為導向，融入與主題相關之議題、學習方法、文化涵養與國際觀。</p> <p>(二)教材來源</p> <ol style="list-style-type: none"> 1. 以教育部審定版之教材為主： <table border="0"> <tr> <td>年級</td> <td>出版社</td> <td>冊數</td> </tr> <tr> <td>四年級</td> <td>康軒</td> <td>Wonder World 5、6 冊</td> </tr> </table> <p>(三)教學資源</p> <ol style="list-style-type: none"> 1、教科用書及自編教材 2、數位媒材及網路資源 3、圖書館(室)及圖書教室 4、智慧(專科)教室(觸控白板、即時回饋系統) <p>二、教學方法</p> <ol style="list-style-type: none"> 1. 聽力策略：運用 Super E-Book 聆聽英文，聽辨字詞、句子的語調，熟悉母語人士的發音、語調和速度。 2. 口說策略：利用課堂活動，進行口說練習，並藉由同儕間的學習與模仿，以達熟練語句節奏、斷句、重音、語調和速度。 3. 閱讀策略： <ol style="list-style-type: none"> (1)請學生預測(predict)課文故事，引發其生活中或學習經驗，來主動思考，或是作提問，養成思考的好習慣。 (2)請學生摘要(summarize)，用英語說出課文故事的主旨大意，以及主角、時間、場景，和故事發生的順序。 4. 寫作策略： <ol style="list-style-type: none"> (1)初階 - 臨摹抄寫，著重在大小寫位置和英語書寫的基本格式。 (2)中階 - 句型改寫，從重複的句型中將關鍵字作替換，複習所學過的字彙，學習句型撰寫。 (3)高階 - 創意寫作，加上插圖，製作成學習單或故事小書，或加上照片或製成影片，展現學生的英語能力。 <p>三、教學評量</p> <p>活動評量、紙筆評量、課堂觀察、口語評量、作業評量。</p>	年級	出版社	冊數	四年級	康軒	Wonder World 5、6 冊
年級	出版社	冊數					
四年級	康軒	Wonder World 5、6 冊					

桃園市八德區八德國民小學 112 學年度六年級【英語文領域】課程計畫

每週節數	1	設計者	六年級教學團隊
核心素養	A 自主行動	<input checked="" type="checkbox"/> A1. 身心素質與自我精進、 <input checked="" type="checkbox"/> A2. 系統思考與問題解決、 <input type="checkbox"/> A3. 規劃執行與創新應變	
	B 溝通互動	<input checked="" type="checkbox"/> B1. 符號運用與溝通表達、 <input type="checkbox"/> B2. 科技資訊與媒體素養、 <input type="checkbox"/> B3. 藝術涵養與美感素養	
	C 社會參與	<input type="checkbox"/> C1. 道德實踐與公民意識、 <input checked="" type="checkbox"/> C2. 人際關係與團隊合作、 <input checked="" type="checkbox"/> C3. 多元文化與國際理解	
課程理念	<p>1. 本教材採用溝通式教學法，以「溝通功能」及「主題」為主軸編寫，內容選取學生生活中熟悉的情境，目的在於引導學生能將所學應用於生活中，培養學生簡易的英語聽、說、讀、寫能力，並促進學生對中外文化習俗的認識。</p> <p>2. 教學內容以富想像力的圖畫風格，吸引學生主動了解學習內容，並配合故事聽讀、會話對談、歌謠韻文吟唱，發展學生聽讀能力和技巧。</p> <p>3. 本書編寫以生活化、活用化、實用化及多樣化為原則。</p>		
學習重點	學習表現	<p>1-III-3 能聽辨句子的語調。</p> <p>1-III-4 能聽辨課堂中所學的片語、句子及其重音。</p> <p>1-III-5 能聽辨句子的節奏。</p> <p>1-III-6 能聽懂課堂中所學的字詞。</p> <p>1-III-12 能聽懂簡易故事及短劇的主要內容。</p> <p>1-III-13 能辨識簡易句子語調所表達的情緒和態度。</p> <p>2-III-1 能唸出英語的語音。</p> <p>2-III-2 能說出課堂中所學的字詞。</p> <p>2-III-7 能作簡易的回答和描述。</p> <p>2-III-8 能作簡易的提問。</p> <p>2-III-9 能以正確的發音及適切的語調說出簡易句型的句子。</p> <p>3-III-1 能辨識課堂中所學的字詞。</p> <p>3-III-4 能看懂課堂中所學的句子。</p> <p>3-III-5 能看懂課堂中所學的簡易對話。</p> <p>3-III-6 能看懂課堂中所學的簡易短文之主要內容。</p> <p>5-III-3 能聽懂、讀懂國小階段基本字詞及句型，並使用於簡易日常溝通。</p> <p>5-III-4 能聽懂日常生活應對中常用語句，並能作適當的回應。</p> <p>5-III-7 能以正確的發音及適切的語速朗讀簡易對話。</p> <p>5-III-8 能以正確的發音及適切的語速朗讀簡易故事及短劇。</p> <p>6-III-2 樂於參與課堂中各類練習活動，不畏犯錯。</p> <p>6-III-3 主動預習、溫習功課。</p> <p>6-III-4 會在生活中或媒體上注意到學過的英語。</p> <p>6-III-5 樂於接觸課外英語學習素材。</p> <p>6-III-6 在生活中接觸英語時，樂於探究其意涵並嘗試使用。</p> <p>7-III-1 運用已學過字詞之聯想以學習新的字詞。</p> <p>7-III-2 能用字典查閱字詞的發音及意義。</p> <p>7-III-3 在生活中能把握機會，勇於嘗試使用英語。</p> <p>9-III-2 能將事件依故事的發展加以排序。</p> <p>9-III-3 能綜合相關資訊作簡易的猜測。</p>	
	學習內容	<p>Ab-III-1 子音、母音及其組合。</p> <p>Ab-III-2 單音節、多音節，及重音音節。</p> <p>Ab-III-3 片語及句子的重音。</p> <p>Ab-III-4 句子的語調及節奏。</p>	

		<p>Ab-III-5 所學的字母拼讀規則（含看字讀音、聽音拼字）。</p> <p>Ac-III-4 國小階段所學字詞（能聽、讀、說 300 字詞，其中必須拼寫 180 字詞）。</p> <p>Ad-III-1 簡易標點符號。</p> <p>Ad-III-2 簡易、常用的句型結構。</p> <p>Ae-III-1 簡易歌謠、韻文、短文、故事及短劇。</p> <p>D-III-1 所學字詞的簡易歸類。</p> <p>D-III-3 依綜合資訊作簡易猜測。</p>
--	--	--

課程架構表：

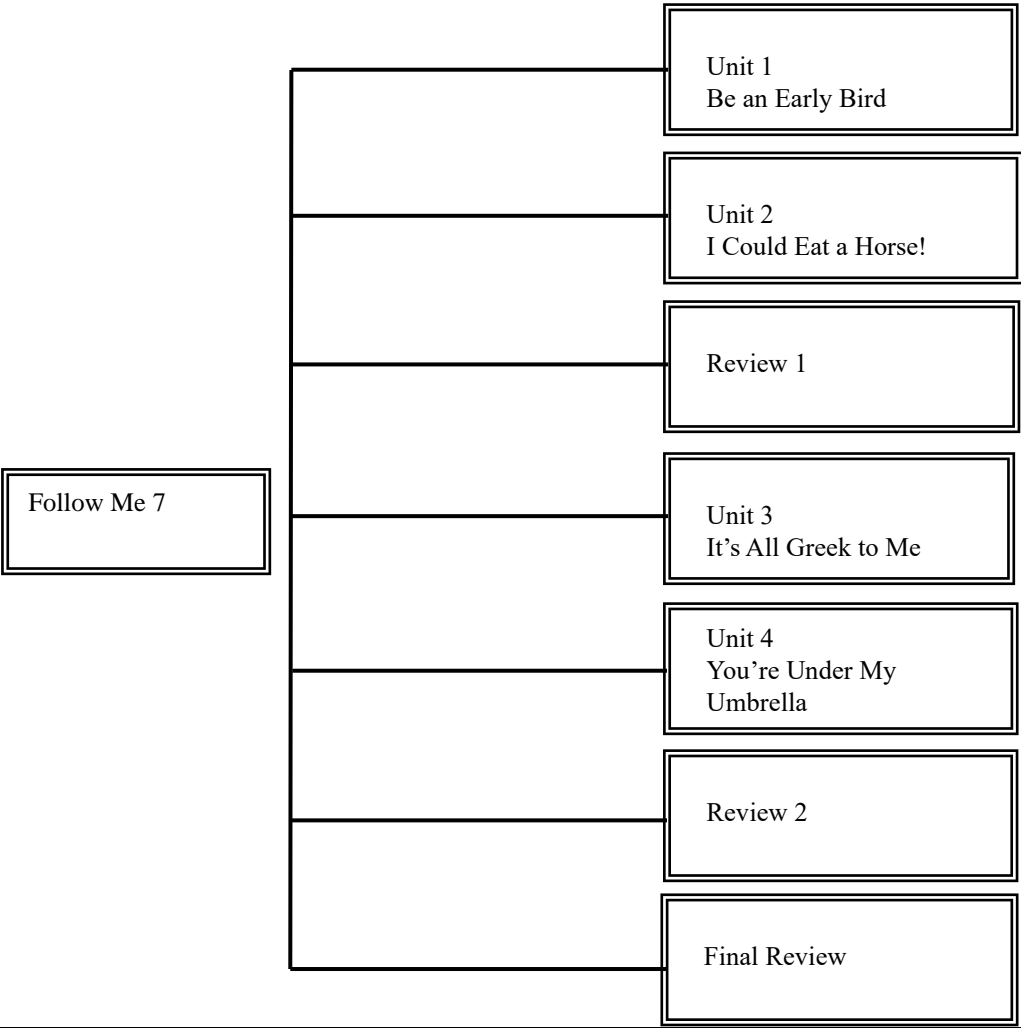

	<div data-bbox="375 757 624 887" style="border: 1px solid black; padding: 5px; width: fit-content; margin: auto;">Follow Me 8</div>	<div data-bbox="1031 197 1406 356" style="border: 1px solid black; padding: 5px; margin-bottom: 10px;">Unit 1 He Has Ants in His Pants</div> <div data-bbox="1031 383 1406 542" style="border: 1px solid black; padding: 5px; margin-bottom: 10px;">Unit 2 The Game Is in the Bag!</div> <div data-bbox="1031 568 1406 728" style="border: 1px solid black; padding: 5px; margin-bottom: 10px;">Review 1</div> <div data-bbox="1031 754 1406 913" style="border: 1px solid black; padding: 5px; margin-bottom: 10px;">Unit 3 He Has a Sweet Tooth</div> <div data-bbox="1031 940 1406 1099" style="border: 1px solid black; padding: 5px; margin-bottom: 10px;">Unit 4 Let's Hit the Road!</div> <div data-bbox="1031 1126 1406 1285" style="border: 1px solid black; padding: 5px; margin-bottom: 10px;">Review 2</div> <div data-bbox="1031 1312 1406 1471" style="border: 1px solid black; padding: 5px;">Culture: Holidays and Colors</div>
<p>融入之議題</p>	<p>【品德教育】 品 E1 良好生活習慣與德行。</p> <p>【環境教育】 環 E3 瞭解人與自然和諧共生，進而保護重要棲地。</p> <p>【國際教育】 國 E5 體認國際文化的多樣性。 國 E6 具備學習不同文化的意願與能力。</p> <p>【多元文化教育】 多 E3 認識不同的文化概念，如族群、階級、性別、宗教等。 多 E6 了解各文化間的多樣性與差異性。</p>	
<p>學習目標</p>	<p>能將各課的主題故事，如：生活作息、食物、國家與物品等，運用在生活對話中。</p> <p>能將各課的主題故事，如：衣物、休閒活動、病症與地點等，運用在生活</p>	

	<p>對話中。</p> <p>能認讀並使用相關各課主題之字彙。</p> <p>能聽懂各課英文字彙及句型，並做出相關的對應。</p> <p>能寫出各課相關之字彙和句子。</p> <p>能聽懂並應用各課的俚語。</p> <p>能認識各課名人及其小故事。</p> <p>能閱讀並了解短文內容大意。</p> <p>9. 能聽辨、認讀各課之字音及其字母拼讀單字。</p>
<p>教學與評量 說明</p>	<p>1. 教材編輯與資源(教材書版本、相關資源)</p> <p>康軒版 Follow Me 7</p> <p>康軒版 Follow Me 8</p> <p>2. 教學方法</p> <p>Vocabulary (單字教學) 分為以下三部分：透過生活化的情境大圖介紹當課的主題單字，並藉由在情境圖中找出單字的聽力練習，讓學生熟悉單字，再循序漸進，建構學生將單字帶入直述句的能力。另有 Discover 單元，提供與主題單字相關的小百科，激發學生學習興趣。</p> <p>Sentence Pattern (句型教學)：利用簡單的生活情境引導，帶出當課的兩組對話句型。每組句型皆搭配一個聽力或口語練習活動，藉此讓學生即時應用所學的內容。</p> <p>Dialogue (故事對話教學)：以四頁呈現與主題相關的故事，讓學生以閱讀故事的方式學習單字與句型的用法。</p> <p>Grammar Focus (文法教學)：以可愛有趣的擬人化角色引發學生的學習興趣，再藉由清楚的文法表格講述本課的文法重點，另提供 Try It. 練習題，讓學生即時練習檢測文法概念是否正確。</p> <p>Activity (練習活動)：每課設計統整練習活動，培養學生綜合應用所學的單字、句型及文法的能力。</p> <p>Reading (短文閱讀教學)：為提升學生的閱讀理解能力，將 Dialogue 改編為合適學生閱讀的短文，讓學生更加熟悉當課的單字、句型與俚語，並提供多元閱讀策略，培養以英語文進行邏輯思考、分析與整合的能力。</p> <p>Fun Time (跨領域教學)：配合當課主題，提供相關領域的學習內容，幫助學生知識的橫向連結，並培養學生跨領域的學習興趣。</p> <p>Phonics (字母拼讀教學)：介紹字母的發音，藉由短句與情境韻文，強化學生字母拼讀的能力，搭配聽力練習及拼讀活動，檢核學生的學習成效。</p> <p>3. 教學評量</p> <p>活動評量</p> <p>課堂觀察</p> <p>口語評量</p> <p>作業評量</p>

每週節數	一節	設計者	一年級客語教學團隊
核心素養	A 自主行動	<input type="checkbox"/> A1. 身心素質與自我精進、 <input type="checkbox"/> A2. 系統思考與問題解決、 <input type="checkbox"/> A3. 規劃執行與創新應變	
	B 溝通互動	<input type="checkbox"/> B1. 符號運用與溝通表達、 <input type="checkbox"/> B2. 科技資訊與媒體素養、 <input type="checkbox"/> B3. 藝術涵養與美感素養	
	C 社會參與	<input type="checkbox"/> C1. 道德實踐與公民意識、 <input type="checkbox"/> C2. 人際關係與團隊合作、 <input type="checkbox"/> C3. 多元文化與國際理解	
課程理念	<p>1. 以學生為主，教師為輔，學習方法為主線，整體發展為主旨，透過語詞、句型、課文、音標、客家童謠的練習；培養聽、說、讀、寫、作、音標系統應用等客語基本能力，採遊戲教學與學生高參與之互動教學方式，結合知識傳授與能力培養，臻至語言應用的最大效益。</p> <p>2. 有效提高語文教學質量，提升客語活絡應用之目的。</p> <p>3. 落實十二年國民基本教育課綱自發、互動、共好的精神，落實素養導向的課程與教學，成就每個孩子都能適性揚才與終生學習。</p> <p>4. 以主題及單元組織方式進行。</p> <p>5. 特別重視學科體系的規畫、統整，和與其他領域橫向課程的設計、整合。</p> <p>6. 循環反覆，循序漸進，逐步加深，螺旋上升，教材不只呈現了單元群組式的系統性學習，也顧及了日常生活及未來發展的實用性、時代性的進步要求。</p>		
學習重點	學習表現	<p>1-I-1 能從日常客家生活語句了解語詞。</p> <p>1-I-2 能培養聆聽客語文的興趣。</p> <p>1-I-3 能透過視聽媒材認識日常生活的客語詞。</p> <p>2-I-2 能表現言說客語的興趣。</p> <p>2-I-3 能說出日常生活的客語詞。</p> <p>4-I-1 能認識客語文的文字書寫。</p>	
	學習內容	<p>Ab-I-1 客語淺易漢字。</p> <p>Ab-I-2 客語淺易語詞。</p> <p>Ac-I-1 客語淺易生活用語。</p> <p>Ba-I-2 親屬稱謂。</p> <p>Bb-I-1 簡易表達。</p> <p>Bc-I-1 生活起居。</p> <p>Be-I-2 生活空間與景物。</p> <p>Ca-I-1 客家傳統節日。</p>	

課程架構表：

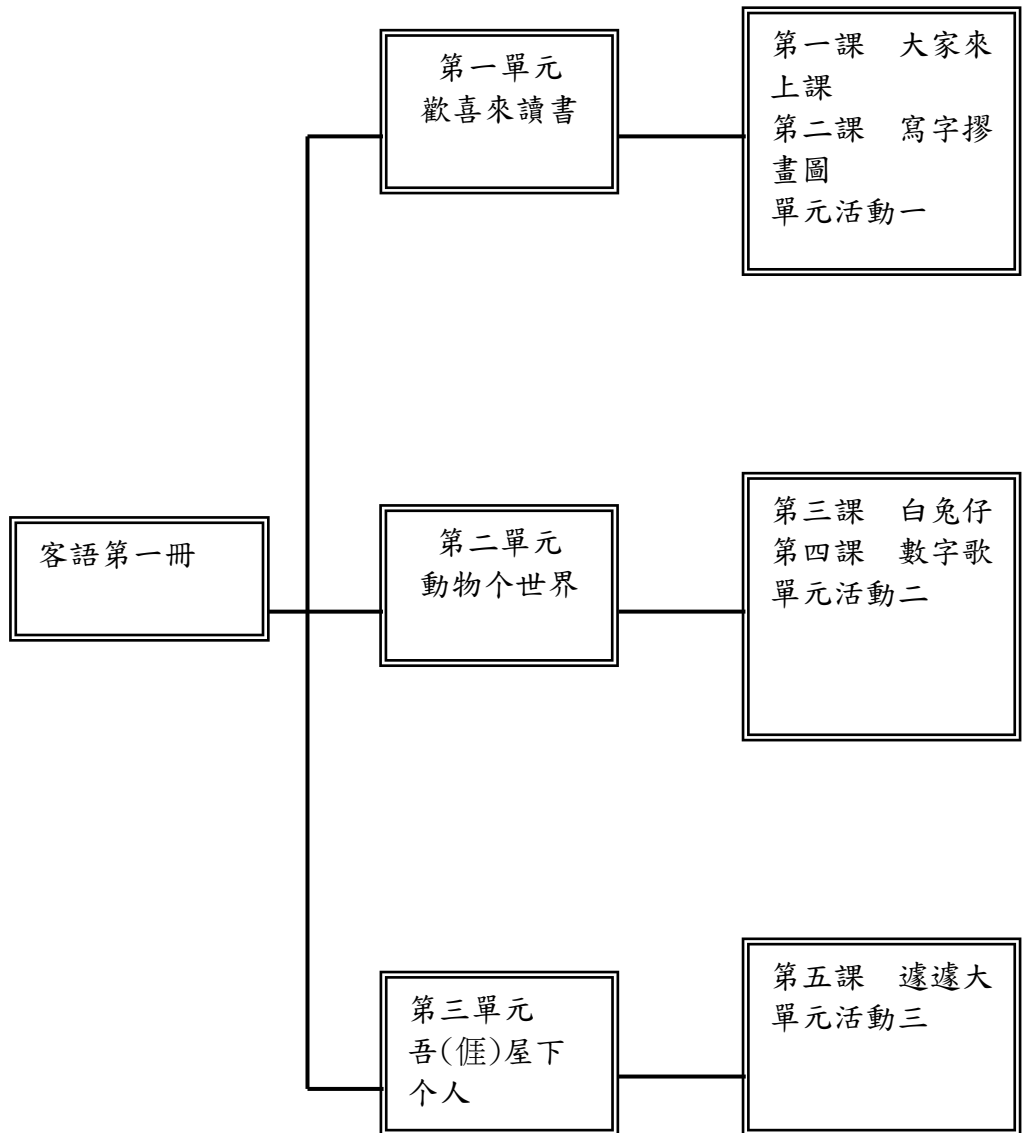

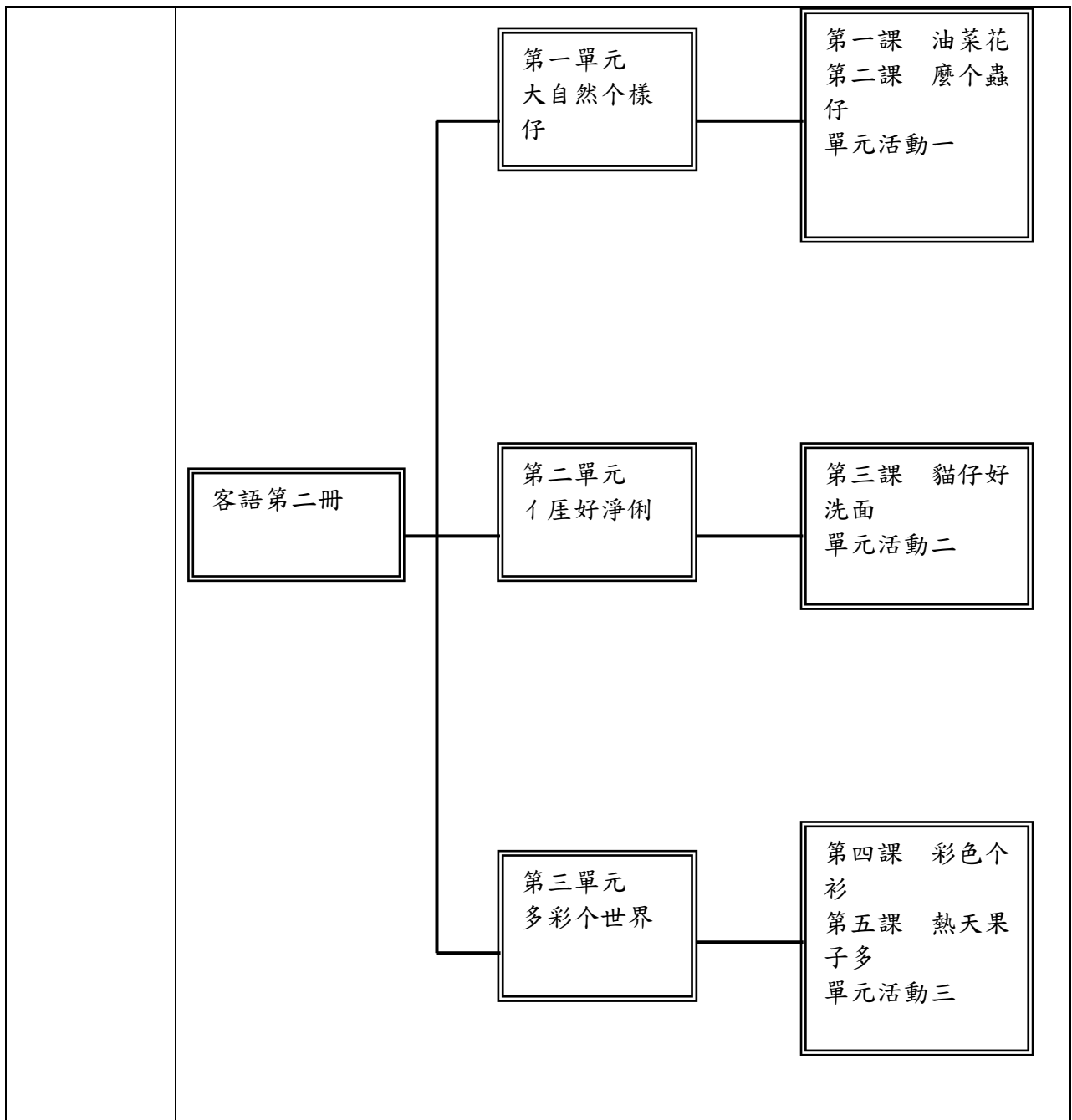

融入之議題

- 【環境教育】
環 E2 覺知生物生命的美與價值，關懷動、植物的生命。
- 【品德教育】
品 E1 良好生活習慣與德行。
- 【戶外教育】
戶 E1 善用教室外、戶外及校外教學，認識生活環境(自然或人為)。
- 【環境教育】
環 E15 覺知能資源過度利用會導致環境汙染與資源耗竭的問題。
- 【安全教育】
安 E4 探討日常生活應該注意的安全。

學習目標	<p>一年級 上學期</p> <ol style="list-style-type: none"> 1. 聽懂各種問候語說法。 2. 養成主動與人打招呼的生活禮儀。 3. 聽懂並說出各種常見的學用品。 4. 發現自己的行為對環境的影響，養愛物惜物的習慣。 5. 聽懂常見的動物名稱。 6. 覺察動物生命的美與價值，關懷動物的生命。 7. 聽懂並說出數字一到十。 8. 察覺人與動物的關係，體會保護動物棲息的重要。 9. 聽懂並說出家庭的親屬稱謂。 10. 發現家庭對自己的影響，懂得親情的可貴。 <p>一年級 下學期</p> <ol style="list-style-type: none"> 1. 聽懂各種花卉的客語名稱，並說出正確的客家用語。 2. 培養學生對日常生活的敏銳觀察力。 3. 聽懂並說出各種昆蟲的客語說法。 4. 了解昆蟲的習性與特性。 5. 認識客家傳統的掃墓習俗，培養慎終追遠的觀念。 6. 聽懂各種清潔用品的客語說法，了解這些用品各有不同的功能。 7. 了解個人的良好衛生習慣，有助於身體健康。 8. 透過故事情境認識客家油桐花。 9. 學習觀察自然環境並愛護大自然。 10. 聽懂各種顏色的客語說法，並說出正確的客家用語。 11. 能用客語正確的說出常見的水果名稱。 12. 透過故事情境來認識客家仙草。
教學與評量說明	<p>一、教材編選與資源(教科書版本、相關資源)</p> <p>(一) 教材編選</p> <p>康軒版國小客語 1 上 康軒版國小客語 1 下</p> <ol style="list-style-type: none"> 1. 客語字音詞典 編：楊政男等 臺灣書店 民國八十七年 2. 海陸客語發音字典 編：詹益雲 客家台灣文化協會 民國八十七年 3. 客家文化論叢 文：鍾肇政等 地球出版社 民國八十三年 4. 客家人與客家文化 文：邱桓興 北京商務印書館 民國八十七年 5. 渡臺悲歌 文：黃榮洛 臺原出版社 民國七十八年 6. 臺灣的客家禮俗 文：陳運棟 臺原出版社 民國八十年 7. 客語語法 文：羅肇錦 臺灣學生書局 民國七十四年 8. 客話正音講義 文：涂春景 南天書局經銷 民國八十九年 9. 客家童謠大家念 文：馮輝岳 武陵出版社 民國八十四年

10.形象化客家俗語 1200 句 文：涂春景 五南圖書出版公司 民國九十一年

(二) 教材來源

以教育部審定版之教材為主：

年級	出版社	冊數
一年級	康軒	一、二冊

(三) 教學資源

教科用書及自編教材

數位媒材及網路資源

圖書館(室)及圖書教室

智慧(專科)教室(觸控白板、即時回饋系統)

二、教學方法

教學策略建議：

1. 「聽說讀寫」及「拼寫音標」是客語課的重要環節，主要是藉由課文的語法、音義、思想、觀念、知識和寫作技巧，達學習目的。其重點在於音義語法的深究，亦即學習課文「語句」和「語詞」的音義。
2. 其內涵包含：熟讀課文內容、掌握主題重點、了解詞句音義、延伸學習相關語詞。
3. 其目的在於：豐富知識的內涵，強化了解客語的音義，培養高度學習的興趣，訓練思維以建立解決問題的能力。
4. 其學習方法：包含認讀、會話、造句等方法。

學習策略建議：

1. 建議依循教材編寫體例來學習，由「單元主題情境故事」開始，以「課文」的字、詞、句型與賞析為基礎，進而學習相關「語詞」，再將語詞與句型應用於「造句」和「對話」練習，最後於「學習單」檢視本課範圍的學習成效。期待用循序漸進由字到詞到句的串連，兼顧「聽說讀寫」做完整且有系統的學習策略，獲得最大的學習成效。
2. 十二年國教課綱理念著重學習帶得走的能力，即是要學會能應付現在與未來生活之能力，因此在學習的同時必須有意識地將課堂所學之情境對應到自身的生活經驗，一則加深學習成效，二則與生活應用接軌。進而認識客家語文對個人生活的重要性，能在家庭、學校與社區生活之中，經常使用客家語表達、溝通與解決問題，養成主動學習的能力。

三、教學評量

1. 口頭評量
2. 討論活動
3. 紙筆評量
4. 遊戲評量

	5. 觀察評量 6. 實作評量 7. 表演評量
--	-------------------------------

桃園市八德區八德國民小學 112 學年度【客家語領域】課程計畫

每週節數	一節	設計者	二年級客語教學團隊
核心素養	A 自主行動	<ul style="list-style-type: none"> ■ A1. 身心素質與自我精進、 ■ A2. 系統思考與問題解決、 ■ A3. 規劃執行與創新應變 	
	B 溝通互動	<ul style="list-style-type: none"> ■ B1. 符號運用與溝通表達、 ■ B2. 科技資訊與媒體素養、 ■ B3. 藝術涵養與美感素養 	
	C 社會參與	<ul style="list-style-type: none"> ■ C1. 道德實踐與公民意識、 ■ C2. 人際關係與團隊合作、 ■ C3. 多元文化與國際理解 	
課程理念	<p>1. 以學生為主，教師為輔，學習方法為主線，整體發展為主旨，透過語詞、句型、課文、音標、客家童謠的練習；培養聽、說、讀、寫、作、音標系統應用等客語基本能力，採遊戲教學與學生高參與之互動教學方式，結合知識傳授與能力培養，臻至語言應用的最大效益。</p> <p>2. 有效提高語文教學質量，提升客語活絡應用之目的。</p> <p>3. 落實十二年國民基本教育課綱自發、互動、共好的精神，落實素養導向的課程與教學，成就每個孩子都能適性揚才與終生學習。</p> <p>4. 以主題及單元組織方式進行。</p> <p>5. 特別重視學科體系的規畫、統整，和與其他領域橫向課程的設計、整合。</p> <p>6. 循環反覆，循序漸進，逐步加深，螺旋上升，教材不只呈現了單元群組式的系統性學習，也顧及了日常生活及未來發展的實用性、時代性的進步要求。</p>		
學習重點	學習表現	<ul style="list-style-type: none"> 1- I -1 能從日常客家生活語句了解語詞。 1- I -3 能透過視聽媒材認識日常生活的客語詞。 2- I -2 能表現言說客語的興趣。 3- I -1 能識讀客語文日常生活常用語詞。 4- I -1 能認識客語文的文字書寫。 	
	學習內容	<ul style="list-style-type: none"> Ab- I -2 客語淺易語詞。 Ac- I -1 客語淺易生活用語。 Ad- I -1 客語淺易短文。 Bb- I -1 簡易表達。 Bc- I -1 生活起居。 Be- I -2 生活空間與景物。 Cc- I -1 客家生活飲食。 	

課程架構表：

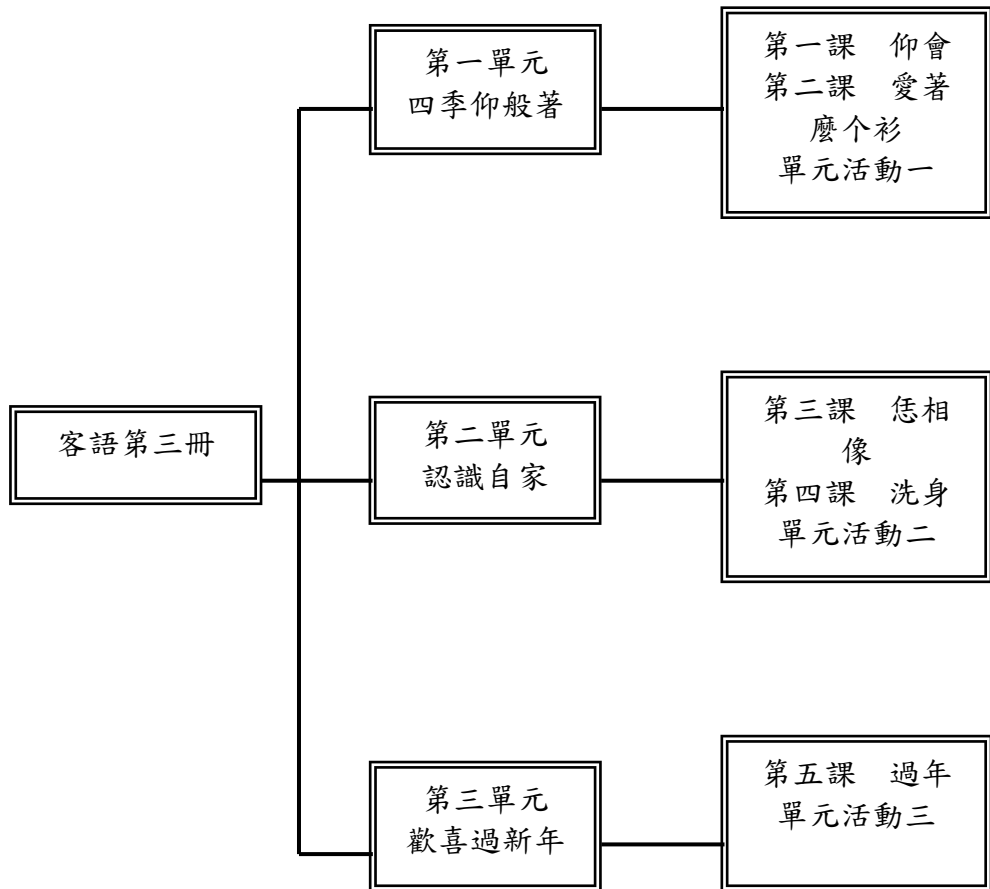

	<pre> graph LR A[客語第四冊] --- B[第一單元 大自然个變化] A --- C[第二單元 吾(僮)屋下] A --- D[第三單元 好味緒(道)] B --- E[第一課 月光 單元活動一] C --- F[第二課 姑婆 來寮 第三課 拼圖 走去哪 單元活動二] D --- G[第四課 食夜 第五課 食冰 單元活動三] </pre>
融入之議題	<p>【人權教育】 人 E5 欣賞、包容個別差異並尊重自己與他人的權利。</p> <p>【品德教育】 品 E2 自尊尊人與自愛愛人。</p> <p>【性別平等教育】 性 E2 覺知身體意象對身心的影響。 性 E4 認識身體界限與尊重他人的身體自主權。</p>

學習目標

二年級 上學期

1. 藉由描述四季變化的課文情境，學習四季的客語語詞。
2. 讓學生了解四季與氣候的變化，並培養對季節變化的感受。
3. 讓學生熟悉各種日常各種服裝的名稱。
4. 能養成平日配合天氣變化而換穿適合衣著的習慣，並懂得不同身分，在不同場合，應穿著合宜的服裝的禮節。
5. 透過故事情境認識客家藍衫的特色與價值。
6. 認識客家藍衫的象徵意義。
7. 透過描述面容五官的課文情境，學習描述自己的臉部器官。
8. 培養學生懂得觀察自己與別人的異同，養成欣賞別人、愛自己的態度。
9. 讓學生熟悉身體各部位的語詞，並能愛護自己的身體，也尊重別人的身體。
10. 藉課文情境，培養衛生觀念，並能在日常生活中踐行每日洗澡的好習慣。
11. 透過故事情境認識新竹內灣及客家野薑花粽。
12. 聽懂各種過年活動的客語說法。
13. 能了解過年文化，進而體會年節的民俗風情。
14. 透過故事情境認識客家年節準備的相關習俗。
15. 透過趣味的客家童謠，培養學生欣賞客家傳統念謠的能力。

二年級 下學期

1. 能用客語正確的說出自然現象的語詞並運用在日常生活中。
2. 透過講述上古時代「女媧補天」的故事，讓學生了解「天穿日」的由來，並引導學生了解相關習俗、活動，以及與客家精神相關事物的連結。
3. 利用接待姑婆的課文情境，學習房屋隔間的客家話說法。
4. 藉由課文情境，能養成維護居家整潔的習慣。
5. 將本課習得的各類家具語詞運用在日常生活中。
6. 藉由鄰居新居落成宴客的故事情境，介紹客家相關禮俗及具特色的飲食文化。
7. 透過故事情境認識客家特色美食—客家棗粿，並培養學生愛物惜福、知足感恩的情操。
8. 將本課習得的常見餐具名稱運用在日常生活中。
9. 藉由課文對各類點心的描述，學習各種常見點心的客家話說法。
10. 讓學生體會食物對生理及心理的重要，並培養良好的飲食習慣。
11. 透過故事情境認識客家莊風貌，並培養學生愛鄉愛土及愛惜文化的觀念。
12. 透過故事情境認識美濃黃蝶與鐵刀木，讓學生了解環境的變遷，並學習尊重生命與愛護環境。

13. 透過生動趣味的情境描述，搭配輕快成韻的念謠內容，引起學生學習興趣。

教學與評量
說明

一、教材編選與資源(教科書版本、相關資源)

(一) 教材編選

康軒版國小客語 2 上

康軒版國小客語 2 下

1. 客語字音詞典 編：楊政男等 臺灣書店 民國八十七年
2. 海陸客語發音字典 編：詹益雲 客家台灣文化協會 民國八十七年
3. 客家文化論叢 文：鍾肇政等 地球出版社 民國八十三年
4. 客家人與客家文化 文：邱桓興 北京商務印書館 民國八十七年
5. 渡臺悲歌 文：黃榮洛 臺原出版社 民國七十八年
6. 臺灣的客家禮俗 文：陳運棟 臺原出版社 民國八十年
7. 客語語法 文：羅肇錦 臺灣學生書局 民國七十四年
8. 客語正音講義 文：涂春景 南天書局經銷 民國八十九年
9. 客家童謠大家念 文：馮輝岳 武陵出版社 民國八十四年
10. 形象化客家俗語 1200 句 文：涂春景 五南圖書出版公司 民國九十一年

(二) 教材來源

以教育部審定版之教材為主：

年級	出版社	冊數
二年級	康軒	三、四冊

(三) 教學資源

1. 教科用書及教師備課用書
2. 數位媒材(教學光碟、教學電子書、補充影片)及網路資源
3. 圖書館(室)及圖書教室
4. 智慧(專科)教室(觸控白板、即時回饋系統)

二、教學方法

教學策略建議：

1. 「聽說讀寫」及「拼寫音標」是客語課的重要環節，主要是藉由課文的語法、音義、思想、觀念、知識和寫作技巧，達學習目的。其重點在於音義語法的深究，亦即學習課文「語句」和「語詞」的音義。
2. 其內涵包含：熟讀課文內容、掌握主題重點、了解詞句音義、延伸學習相關語詞。

3. 其目的在於：豐富知識的內涵，強化了解客語的音義，培養高度學習的興趣，訓練思維以建立解決問題的能力。

4. 其學習方法：包含認讀、會話、造句等方法。

學習策略建議：

1. 建議依循教材編寫體例來學習，由「單元主題情境故事」開始，以「課文」的字、詞、句型與賞析為基礎，進而學習相關「語詞」，再將語詞與句型應用於「造句」和「對話」練習，最後於「學習單」檢視本課範圍的學習成效。期待用循序漸進由字到詞到句的串連，兼顧「聽說讀寫」做完整且有系統的學習策略，獲得最大的學習成效。

2. 十二年國教課綱理念著重學習帶得走的能力，即是要學會能應付現在與未來生活之能力，因此在學習的同時必須有意識地將課堂所學之情境對應到自身的生活經驗，一則加深學習成效，二則與生活應用接軌。進而認識客家語文對個人生活的重要性，能在家庭、學校與社區生活之中，經常使用客家語表達、溝通與解決問題，養成主動學習的能力。

三、教學評量

1. 口頭評量

2. 討論活動

3. 紙筆評量

4. 遊戲評量

5. 觀察評量

6. 實作評量

7. 表演評量

桃園市八德區八德國民小學 112 學年度【客家語領域】課程計畫

每週節數	一節	設計者	三年級客語教學團隊
核心素養	A 自主行動	<ul style="list-style-type: none"> ■ A1. 身心素質與自我精進、 ■ A2. 系統思考與問題解決、 ■ A3. 規劃執行與創新應變 	
	B 溝通互動	<ul style="list-style-type: none"> ■ B1. 符號運用與溝通表達、 ■ B2. 科技資訊與媒體素養、 ■ B3. 藝術涵養與美感素養 	
	C 社會參與	<ul style="list-style-type: none"> ■ C1. 道德實踐與公民意識、 ■ C2. 人際關係與團隊合作、 ■ C3. 多元文化與國際理解 	
課程理念	<p>1. 以學生為主，教師為輔，學習方法為主線，整體發展為主旨，透過語詞、句型、課文、音標、客家童謠的練習；培養聽、說、讀、寫、作、音標系統應用等客語基本能力，採遊戲教學與學生高參與之互動教學方式，結合知識傳授與能力培養，臻至語言應用的最大效益。</p> <p>2. 有效提高語文教學質量，提升客語活絡應用之目的。</p> <p>3. 落實十二年國民基本教育課綱自發、互動、共好的精神，落實素養導向的課程與教學，成就每個孩子都能適性揚才與終生學習。</p> <p>4. 以主題及單元組織方式進行。</p> <p>5. 特別重視學科體系的規畫、統整，和與其他領域橫向課程的設計、整合。</p> <p>6. 循環反覆，循序漸進，逐步加深，螺旋上升，教材不只呈現了單元群組式的系統性學習，也顧及了日常生活及未來發展的實用性、時代性的進步要求。</p>		
學習重點	學習表現	<ul style="list-style-type: none"> 1-Ⅱ-1 能辨識日常生活對話的語句。 1-Ⅱ-2 能養成聆聽客語文的習慣。 2-Ⅱ-1 能說明客家文化的組成元素。 2-Ⅱ-2 能養成使用客語的習慣。 2-Ⅱ-3 能以客語回應日常生活對話。 3-Ⅱ-3 能認唸與拼讀客語的聲韻調。 	
	學習內容	<ul style="list-style-type: none"> Ac-Ⅱ-1 客語基礎生活用語。 Ae-Ⅱ-1 客語情意表達。 Bb-Ⅱ-1 意見表達。 Bb-Ⅱ-2 簡易生活應對。 Bc-Ⅱ-2 同儕互動。 Be-Ⅱ-1 時間與氣候。 Cb-Ⅱ-1 客家源流故事。 	

課程架構表：

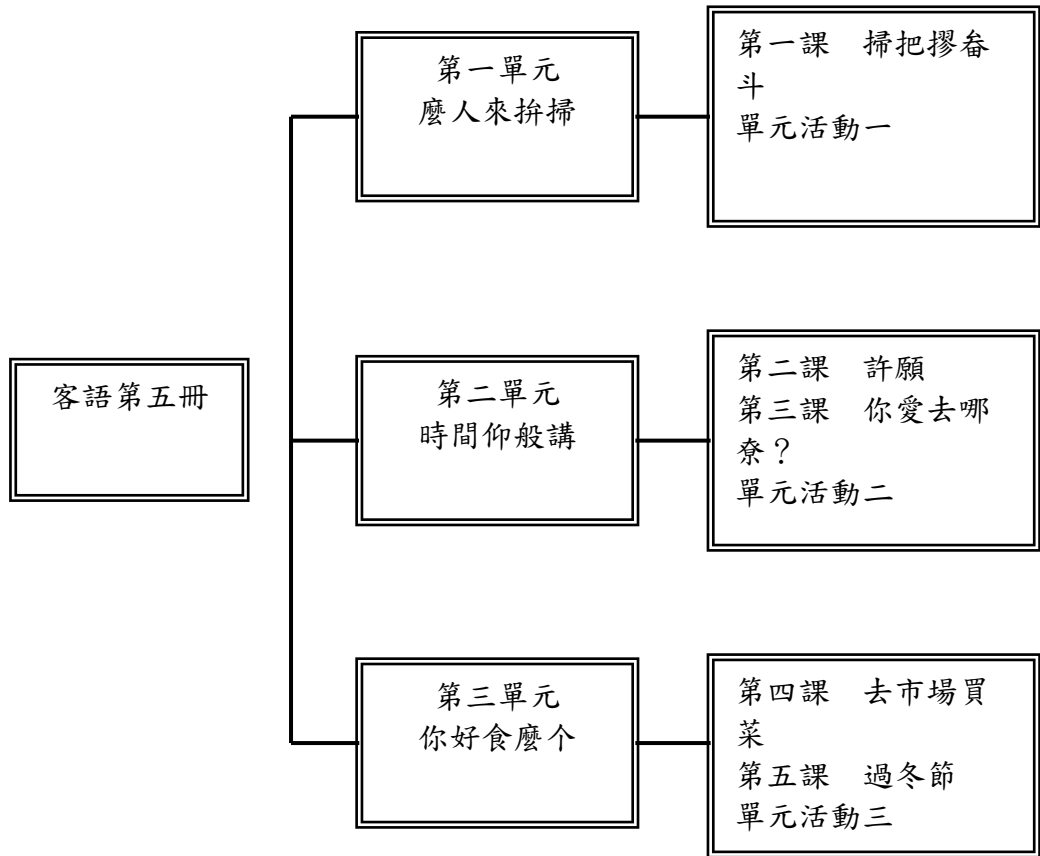

	<div style="text-align: center;"> <pre> graph LR A[客語第六冊] --- B[第一單元 現代个交通] A --- C[第二單元 健康个生活] A --- D[第三單元 个恩(俚)个節日] B --- E[第一課 自行車 第二課 行路愛細義 單元活動一] C --- F[第三課 運動會 第四課 踢毽仔 單元活動二] D --- G[第五課 鬧熱過五月節 單元活動三] </pre> </div>
<p>融入之議題</p>	<p>【性別平等教育】 性 E3 察覺性別角色的刻板印象，了解家庭、學校與職業分工，不應受性別的限制。</p> <p>【家庭教育】 家 E1 了解家庭的意義與功能。</p> <p>【家庭教育】 家 E5 了解家庭中各種關係的互動(親子、手足、祖孫及其他親屬等)。</p> <p>【多元文化教育】 多 E1 了解自己的文化特質。</p> <p>【戶外教育】 戶 E2 豐富自身與環境的互動經驗，培養對生活環境的覺知與敏感，體驗與珍惜環境的好。</p>

<p>學習目標</p>	<p>三年級 上學期</p> <ol style="list-style-type: none"> 1. 運用客語回應日常生活對話，了解掃除工具與環境整潔的關係。 2. 認識韻符與調號，拼讀客語語音。 3. 關心周遭環境的整潔，學會分工合作的觀念，養成良好的衛生習慣。 4. 能了解客家花布的特色與文化，並懂得欣賞與向他人介紹客家花布。 5. 能理解月分、日期的概念，並運用在日常生活中。 6. 能用客語正確講出時間，並運用在日常生活中。 7. 能透過課文，進一步學習守時與珍惜光陰的重要。 8. 理解時間的客語說法，並說出正確的客家用語。 9. 學習守時與珍惜光陰，養成規律作息的習慣。 10. 能了解敬字亭的特色與文化，並建立愛物惜物、資源回收利用的觀念。 11. 認識各類食物的客語詞，並說出正確的客家用語。 12. 了解冬至文化與客家米食，進而體會客家傳統民俗風情。 13. 能體會冬至製作湯圓與分工合作的意義。 <p>三年級 下學期</p> <ol style="list-style-type: none"> 1. 聽懂各種交通、交通設備工具的客語名稱，並說出正確的客語用法。 2. 了解交通安全的重要性，保持警覺觀念。 3. 透過故事情境認識北埔的古蹟和人文風情。 4. 了解客家擂茶的由來及特徵並能欣賞其文化。 5. 聽懂並說出各種運動項目的客語說法。 6. 聽懂傳統玩具的客語名稱，並說出正確的客語用語。 7. 了解傳統玩具的使用技巧和趣味。 8. 能用客語說出正確的運動項目、傳統玩具。 9. 認識六堆運動會的由來，了解客家先民文化，傳承六堆的忠義精神。 10. 聽懂並能說出客家傳統節日的客語名稱並將本課習得的傳統節日說法運用在日常生活中。 11. 透過故事情境認識客家板粽的特色。 12. 能夠認識客語拼音。
<p>教學與評量說明</p>	<p>一、教材編選與資源(教科書版本、相關資源)</p> <p>(一) 教材編選</p> <p>康軒版國小客語 3 上 康軒版國小客語 3 下</p> <ol style="list-style-type: none"> 1. 客語字音詞典 編：楊政男等 臺灣書店 民國八十七年 2. 海陸客語發音字典 編：詹益雲 客家台灣文化協會 民國八十七年 3. 客家文化論叢 文：鍾肇政等 地球出版社 民國八十三年 4. 客家人與客家文化 文：邱桓興 北京商務印書館 民國八十七年 5. 渡臺悲歌 文：黃榮洛 臺原出版社 民國七十八年

- 6.臺灣的客家禮俗 文：陳運棟 臺原出版社 民國八十年
- 7.客語語法 文：羅肇錦 臺灣學生書局 民國七十四年
- 8.客話正音講義 文：涂春景 南天書局經銷 民國八十九年
- 9.客家童謠大家念 文：馮輝岳 武陵出版社 民國八十四年
- 10.形象化客家俗語 1200 句 文：涂春景 五南圖書出版公司 民國九十一年

(二) 教材來源

以教育部審定版之教材為主：

年級	出版社	冊數
三年級	康軒	五、六冊

(三) 教學資源

1. 教科用書及教師備課用書
2. 數位媒材（教學光碟、教學電子書、補充影片）及網路資源
3. 圖書館（室）及圖書教室
4. 智慧（專科）教室（觸控白板、即時回饋系統）

二、教學方法

教學策略建議：

1. 「聽說讀寫」及「拼寫音標」是客語課的重要環節，主要是藉由課文的語法、音義、思想、觀念、知識和寫作技巧，達學習目的。其重點在於音義語法的深究，亦即學習課文「語句」和「語詞」的音義。
2. 其內涵包含：熟讀課文內容、掌握主題重點、了解詞句音義、延伸學習相關語詞。
3. 其目的在於：豐富知識的內涵，強化了解客語的音義，培養高度學習的興趣，訓練思維以建立解決問題的能力。
4. 其學習方法：包含認讀、會話、造句等方法。

學習策略建議：

1. 建議依循教材編寫體例來學習，由「單元主題情境故事」開始，以「課文」的字、詞、句型與賞析為基礎，進而學習相關「語詞」，再將語詞與句型應用於「造句」和「對話」練習，最後於「學習單」檢視本課範圍的學習成效。期待用循序漸進由字到詞到句的串連，兼顧「聽說讀寫」做完整且有系統的學習策略，獲得最大的學習成效。
2. 十二年國教課綱理念著重學習帶得走的能力，即是要學會能應付現在與未來生活之能力，因此在學習的同時必須有意識地將課堂所學之情境對應到自身的生活經驗，一則加深學習成效，二則與生活應用接軌。進而認識客家語文對個人生活的重要性，能在家庭、學校與社區生活之中，經常使用客家語表達、溝通與解決問題，養成主動學習的能力。

三、教學評量

	<ol style="list-style-type: none">1. 口頭評量2. 討論活動3. 紙筆評量4. 遊戲評量5. 觀察評量6. 實作評量7. 表演評量
--	---

桃園市八德區八德國民小學 112 學年度【客家語領域】課程計畫

每週節數	一節	設計者	四年級客語教學團隊
核心素養	A 自主行動	<ul style="list-style-type: none"> ■ A1. 身心素質與自我精進、 ■ A2. 系統思考與問題解決、 ■ A3. 規劃執行與創新應變 	
	B 溝通互動	<ul style="list-style-type: none"> ■ B1. 符號運用與溝通表達、 ■ B2. 科技資訊與媒體素養、 ■ B3. 藝術涵養與美感素養 	
	C 社會參與	<ul style="list-style-type: none"> ■ C1. 道德實踐與公民意識、 ■ C2. 人際關係與團隊合作、 ■ C3. 多元文化與國際理解 	
課程理念	<p>1. 以學生為主，教師為輔，學習方法為主線，整體發展為主旨，透過語詞、句型、課文、音標、客家童謠的練習；培養聽、說、讀、寫、作、音標系統應用等客語基本能力，採遊戲教學與學生高參與之互動教學方式，結合知識傳授與能力培養，臻至語言應用的最大效益。</p> <p>2. 有效提高語文教學質量，提升客語活絡應用之目的。</p> <p>3. 落實十二年國民基本教育課綱自發、互動、共好的精神，落實素養導向的課程與教學，成就每個孩子都能適性揚才與終生學習。</p> <p>4. 以主題及單元組織方式進行。</p> <p>5. 特別重視學科體系的規畫、統整，和與其他領域橫向課程的設計、整合。</p> <p>6. 循環反覆，循序漸進，逐步加深，螺旋上升，教材不只呈現了單元群組式的系統性學習，也顧及了日常生活及未來發展的實用性、時代性的進步要求。</p>		
學習重點	學習表現	<ul style="list-style-type: none"> 1-Ⅱ-1 能辨識日常生活對話的語句。 1-Ⅱ-2 能養成聆聽客語文的習慣。 2-Ⅱ-1 能說明客家文化的組成元素。 2-Ⅱ-2 能養成使用客語的習慣。 2-Ⅱ-3 能以客語回應日常生活對話。 3-Ⅱ-3 能認唸與拼讀客語的聲韻調。 	
	學習內容	<ul style="list-style-type: none"> Aa-Ⅱ-1 客語聲韻調的認唸與拼讀。 Ac-Ⅱ-1 客語基礎生活用語。 Ad-Ⅱ-1 客語簡短文章。 Ae-Ⅱ-1 客語情意表達。 Bc-Ⅱ-3 鄰里社區。 Cb-Ⅱ-1 客家源流故事。 Cd-Ⅱ-2 社區生態保育。 	

課程架構表：

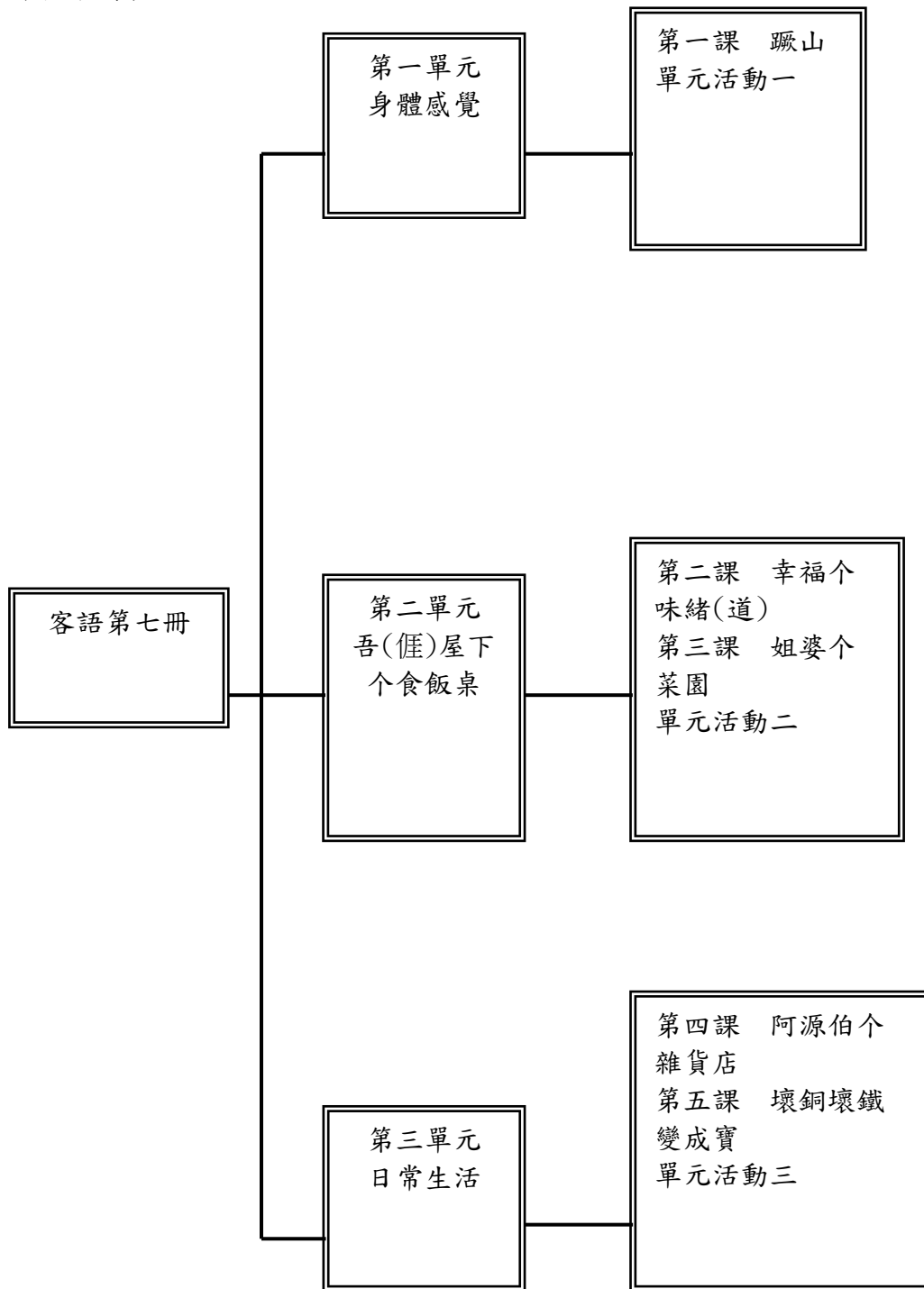

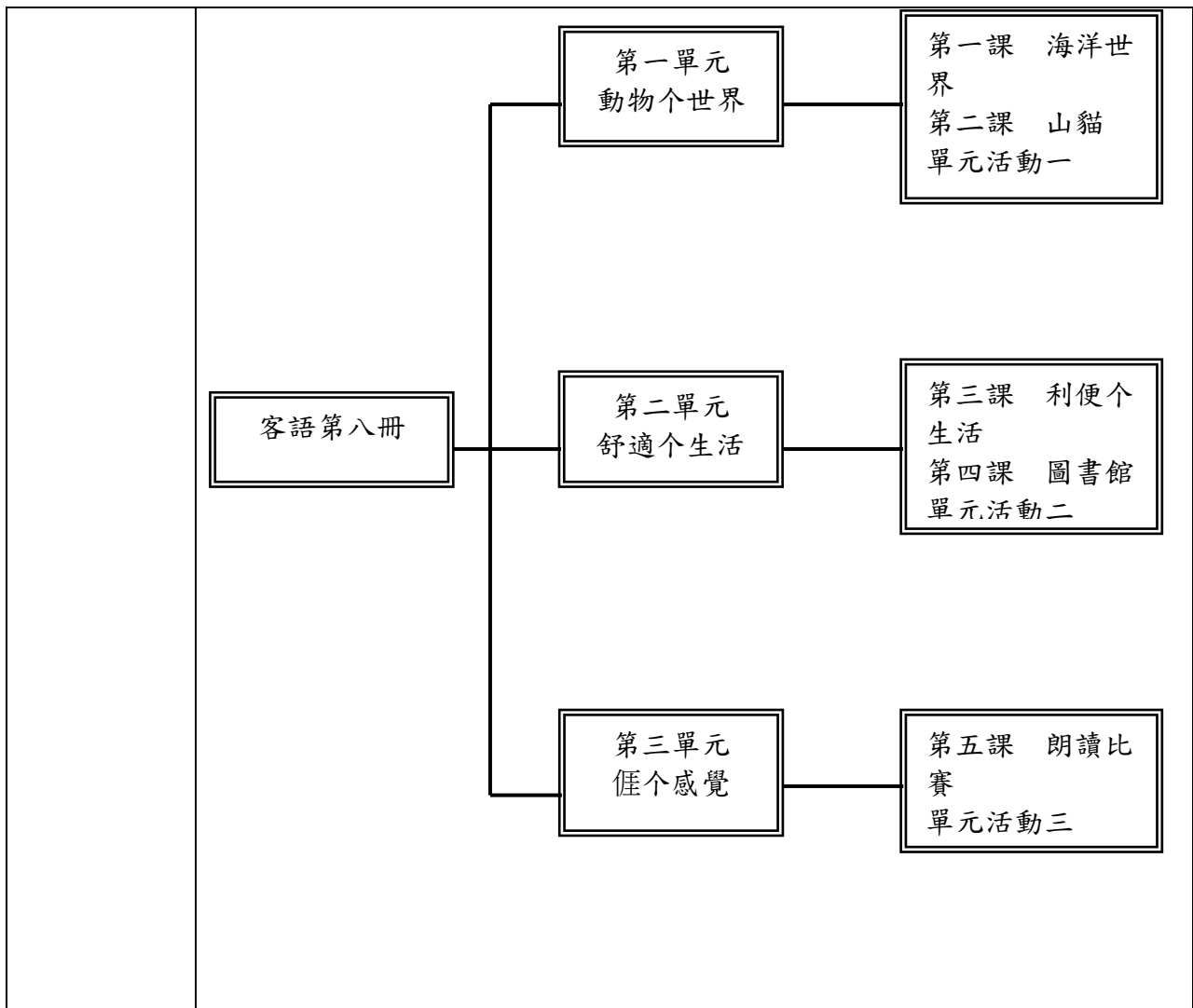

融入之議題

【性別平等教育】

性 E3 察覺性別角色的刻板印象，了解家庭、學校與職業分工，不應受性別的限制。

【環境教育】

環 E3 了解人與自然和諧共生，進而保護重要棲地。

環 E5 覺知人類的生活型態對其他生物與生態系的衝擊。

環 E6 覺知人類過度的物質需求會對未來世代造成衝擊。

【安全教育】

安 E4 探討日常生活應該注意的安全。

【家庭教育】

家 E5 了解家庭中各種關係的互動(親子、手足、祖孫及其他親屬等)。

【多元文化教育】

多 E1 了解自己的文化特質。

【戶外教育】

戶 E2 豐富自身與環境的互動經驗，培養對生活環境的覺知與敏感，體驗與珍惜環境的好。

學習目標	<p>四年級 上學期</p> <ol style="list-style-type: none"> 1. 認識身體感覺的客語詞，學習表達自己的感受。 2. 培養五感與環境的连接感，養成友善環境的態度。 3. 認識客家福菜的製作方法，了解客家醃漬文化的特色。 4. 認識味道、口感的客語詞，理解味道、口感與食物的關係。 5. 認識常見蔬菜的客語說法，了解蔬菜與身體健康的關係。 6. 認識客家桔醬的製作方法及特色與功用。 7. 認識常見商店的客語詞，了解常見商店的功能與差異。 8. 認識垃圾分類的客語詞，了解垃圾分類的重要性。 9. 養成節省資源的習慣，啟發資源回收再生利用的巧思。 10. 瞭解土地公信仰和客家人生活的關係。 11. 認識美濃開基伯公的發展歷史與特色。 <p>四年級 下學期</p> <ol style="list-style-type: none"> 1. 認識海洋生物的客語詞及特性。 2. 認識臺灣特有種的客語詞。 3. 透過觀察動物，進一步了解人與大自然的關係。 4. 了解並探討動物禁忌與傳說的原因，培養學生關懷動物的愛心，體會生命教育的意義。 5. 認識電器產品的客語詞及功能，並了解各項電器在日常生活中的使用方式。 6. 認識休閒場所的客語名稱。 7. 了解圖書館的圖書資訊和功能設備的使用。 8. 透過故事情境了解勝興車站的歷史與特色。 9. 認識龍騰斷橋的藝術價值與特色。 10. 能用客語正確的說出情緒感受的詞語，並運用在日常生活中。 11. 學習合宜的表達互動與情緒處理。 12. 能用客語說出「四海大平安」等不同腔調的客語詞。 13. 能聽辨客語語音、腔調的差異。
教學與評量說明	<p>一、教材編選與資源(教科書版本、相關資源)</p> <p>(一) 教材編選</p> <p>康軒版國小客語 4 上</p> <p>康軒版國小客語 4 下</p> <ol style="list-style-type: none"> 1. 客語字音詞典 編：楊政男等 臺灣書店 民國八十七年 2. 海陸客語發音字典 編：詹益雲 客家台灣文化協會 民國八十七年 3. 客家文化論叢 文：鍾肇政等 地球出版社 民國八十三年 4. 客家人與客家文化 文：邱桓興 北京商務印書館 民國八十七年 5. 渡臺悲歌 文：黃榮洛 臺原出版社 民國七十八年 6. 臺灣的客家禮俗 文：陳運棟 臺原出版社 民國八十年

- 7.客語語法 文：羅肇錦 臺灣學生書局 民國七十四年
- 8.客語正音講義 文：涂春景 南天書局經銷 民國八十九年
- 9.客家童謠大家念 文：馮輝岳 武陵出版社 民國八十四年
- 10.形象化客家俗語 1200 句 文：涂春景 五南圖書出版公司 民國九十一年

(二) 教材來源

以教育部審定版之教材為主：

年級	出版社	冊數
四年級	康軒	七、八冊

(三) 教學資源

1. 教科用書及教師備課用書
2. 數位媒材（教學光碟、教學電子書、補充影片）及網路資源
3. 圖書館（室）及圖書教室
4. 智慧（專科）教室（觸控白板、即時回饋系統）

二、教學方法

教學策略建議：

1. 「聽說讀寫」及「拼寫音標」是客語課的重要環節，主要是藉由課文的語法、音義、思想、觀念、知識和寫作技巧，達學習目的。其重點在於音義語法的深究，亦即學習課文「語句」和「語詞」的音義。
2. 其內涵包含：熟讀課文內容、掌握主題重點、了解詞句音義、延伸學習相關語詞。
3. 其目的在於：豐富知識的內涵，強化了解客語的音義，培養高度學習的興趣，訓練思維以建立解決問題的能力。
4. 其學習方法：包含認讀、會話、造句等方法。

學習策略建議：

1. 建議依循教材編寫體例來學習，由「單元主題情境故事」開始，以「課文」的字、詞、句型與賞析為基礎，進而學習相關「語詞」，再將語詞與句型應用於「造句」和「對話」練習，最後於「學習單」檢視本課範圍的學習成效。期待用循序漸進由字到詞到句的串連，兼顧「聽說讀寫」做完整且有系統的學習策略，獲得最大的學習成效。
2. 十二年國教課綱理念著重學習帶得走的能力，即是要學會能應付現在與未來生活之能力，因此在學習的同時必須有意識地將課堂所學之情境對應到自身的生活經驗，一則加深學習成效，二則與生活應用接軌。進而認識客家語文對個人生活的重要性，能在家庭、學校與社區生活之中，經常使用客家語表達、溝通與解決問題，養成主動學習的能力。

三、教學評量

1. 口頭評量

- | | |
|--|---|
| | <ol style="list-style-type: none">2. 討論活動3. 紙筆評量4. 遊戲評量5. 觀察評量6. 實作評量7. 表演評量 |
|--|---|

伍、領域/科目課程計畫

各年級領域學習課程計畫如下：

桃園市八德區八德國民小學 112 學年度【客家語領域】課程計畫			
每週節數	1 節		設計者
核心素養	A 自主行動	■A1. 身心素質與自我精進□A2. 系統思考與問題解決□A3. 規劃執行與創新應變	
	B 溝通互動	■B1. 符號運用與溝通表達■B2. 科技資訊與媒體素養□B3. 藝術涵養與美感素養	
	C 社會參與	■C1. 道德實踐與公民意識□C2. 人際關係與團隊合作■C3. 多元文化與國際理解	
課程理念	<p>一、培養學生探索、熱愛本土語言的興趣與態度，並養成主動學習的習慣。</p> <p>二、培養學生本土語言聆聽、說話、標音、閱讀、寫作的基本能力，並能在日常生活中靈活運用、表情達意。</p> <p>三、培養學生應用本土語言從事思考、溝通、討論、欣賞和解決問題的能力。</p> <p>四、培養學生應用本土語言學習知識、擴充生活經驗、認識多元文化，以因應現代化社會的需求。</p> <p>五、特殊需求學生之能力指標參照各階段基本學力指標，採加深、加廣、加速、簡化、減量、分解、替代與重整方式進行學習內容的調整。</p>		
學習重點	學習表現	1-III-1 能識別日常生活對話的訊息。 1-III-2 能展現聆聽客語文的態度。 1-III-3 能運用資訊科技聽懂客語文。 2-III-1 能介紹客家文化的族群特徵。 2-III-2 能積極或樂於使用客語。 2-III-3 能運用日常生活的客語對話。 3-III-1 能解讀客語常用詞句寫成的對話。 3-III-2 能領會客語文作品的文化意涵。 3-III-3 能掌握客語文字的書寫系統。 4-III-1 能區別客語文書寫的特徵。 4-III-2 能展現使用客語文書寫的態度。 4-III-3 能使用客語文字敘寫短文。	
	學習內容	Aa-III-1 客語聲韻調的書寫。 Ab-III-1 客語常用漢字。 Ab-III-2 客語常用語詞。 Ab-III-3 客語簡易工具書及資訊媒體。 Ac-III-1 客語慣用熟語。 Ac-III-2 客語日常用句。 Ad-III-1 客語短文。 Ad-III-2 客語詩歌。 ◎Ae-III-1 客語情意表達。 ◎Ba-III-2 社交稱謂。 Bb-III-1 意見與情感表達。 Bb-III-2 常用生活應對。 Bc-III-1 衣食健康。 ◎Bc-III-2 學習活動。 Ca-III-2 客家地方慶典。 Cb-III-2 客家族群特色。 Cb-III-3 客家文化意涵。 Cc-III-1 客家飲食服飾。 Cc-III-3 客家生活工藝。	

課程 架構	<pre> graph LR A[客語第9冊] --- B[第一單元 現下摻未來] A --- C[第二單元 客家料理] A --- D[第三單元 靚靚个寶島] B --- E[第一課 神奇个手機(仔) 第二課 警察當無閒 單元活動一] C --- F[第三課 係係鹹菜 單元活動二] D --- G[第四課 旅行計畫 第五課 客家名產 單元活動三] H[客語第10冊] --- I[第一單元 藝術摻文化] H --- J[第二單元 大家都恁慶] H --- K[第三單元 健康安全盡(最)重要] I --- L[第一課 焗龍還生趣 第二課 阿爐伯个手藝 單元活動一] J --- M[第三課 班項(上)个同學 單元活動二] K --- N[第四課 注意安全 第五課 寒(冷)著了 單元活動三] </pre>
融入 議題	性別平等教育、家政教育、資訊教育、生涯發展教育
學習 目標	<p>五年級 上學期</p> <ol style="list-style-type: none"> 1.理解科技產品的客語說法，善用科技產品的便利，懂得保健視力和同理他人。 2.理解職業的客語說法，體會職業不分貴賤，培養腳踏實地與積極向上的態度。 3.透過故事情境，了解東方美人茶的特色，並認識臺灣傳統的茶葉文化。 4.理解客家菜的客語說法，察覺飲食與地理環境可能的關係，養成友善環境的態度。 5.透過故事情境，了解客家慶典「好米收冬祭」的特色與內容。 6.理解臺灣各縣市的客語說法，認同臺灣，熱愛臺灣，感受不同地區的風俗民情與景點。

- 7.理解臺灣名產的客語說法，開拓視野，留意家人喜歡吃的客家名產。
- 8.透過故事情境，認識三義開採樟腦的歷史，學習愛鄉愛土，認同在地文化。

五年級 下學期

- 1.認識地方特色活動的客語名稱，透過參與地方特色活動，體驗民俗文化生活。
- 2.認識傳統手藝客語名稱，了解傳統手藝的緣由，培養對手工藝的認識和興趣。
- 3.透過故事情境認識美濃油紙傘的製作過程，了解油紙傘對客家人的象徵意義，培養學生對傳統手工藝的興趣，進而勇於傳承與創新。
- 4.認識客語稱讚詞，將習得的稱讚語詞運用在日常生活中。
- 5.透過故事情境認識客家生育禮俗的特色與文化，了解做膽的含義與特色，感恩長輩對子女的關愛與期望。
- 6.認識常見傷害的客語詞，了解生活中的傷害事件，做好自身安全的保護。
- 7.認識身體病痛的客語名稱，藉由課文情境，養成良好的就醫習慣並學習正確的知識。
- 8.透過故事情境認識鼓王爭霸戰的比賽過程，了解鼓王爭霸戰的文化象徵意涵，培養學生對鄉土文化的認知。

教學與評量說明

一、教材編選與資源(教科書版本、相關資源)

((一) 教材編選

康軒版國小客語 5 上

康軒版國小客語 5 下

- 1.客語字音詞典 編：楊政男等 臺灣書店 民國八十七年
- 2.海陸客語發音字典 編：詹益雲 客家台灣文化協會 民國八十七年
- 3.客家文化論叢 文：鍾肇政等 地球出版社 民國八十三年
- 4.客家人與客家文化 文：邱桓興 北京商務印書館 民國八十七年
- 5.渡臺悲歌 文：黃榮洛 臺原出版社 民國七十八年
- 6.臺灣的客家禮俗 文：陳運棟 臺原出版社 民國八十年
- 7.客語語法 文：羅肇錦 臺灣學生書局 民國七十四年
- 8.客語正音講義 文：涂春景 南天書局經銷 民國八十九年
- 9.客家童謠大家念 文：馮輝岳 武陵出版社 民國八十四年
- 10.形象化客家俗語 1200 句 文：涂春景 五南圖書出版公司 民國九十一年

(二) 教材來源

以教育部審定版之教材為主：

年級	出版社	冊數
五年級	康軒	九、十冊

(三) 教學資源

教科用書及自編教材

數位媒材及網路資源

圖書館(室)及圖書教室

智慧(專科)教室(觸控白板、即時回饋系統)

二、教學方法

「聽說讀寫」及「拼寫音標」是客語課的重要環節，主要是藉由課文的語法、音義、思想、觀念、知識和寫作技巧，達學習目的。其重點在於音義語法的深究，

亦即學習課文「語句」和「語詞」的音義。

其內涵包含：熟讀課文內容、掌握主題重點、了解詞句音義、延伸學習相關語詞。

其目的在於：豐富知識的內涵，強化了解客語的音義，培養高度學習的興趣，訓練思維以建立解決問題的能力。

其學習方法：包含認讀、會話、造句等方法。

三、教學評量

1.實作評量

2.發表評量

3.習作評量

4.口頭評量

桃園市八德區八德國民小學 112 學年度【客家語領域】課程計畫

每週節數	一節	設計者	六年級客語教學團隊
核心素養	A 自主行動	<ul style="list-style-type: none"> ■ A1. 身心素質與自我精進、 ■ A2. 系統思考與問題解決、 ■ A3. 規劃執行與創新應變 	
	B 溝通互動	<ul style="list-style-type: none"> ■ B1. 符號運用與溝通表達、 ■ B2. 科技資訊與媒體素養、 ■ B3. 藝術涵養與美感素養 	
	C 社會參與	<ul style="list-style-type: none"> ■ C1. 道德實踐與公民意識、 ■ C2. 人際關係與團隊合作、 ■ C3. 多元文化與國際理解 	
課程理念	<p>1. 以學生為主，教師為輔，學習方法為主線，整體發展為主旨，透過語詞、句型、課文、音標、客家童謠的練習；培養聽、說、讀、寫、作、音標系統應用等客語基本能力，採遊戲教學與學生高參與之互動教學方式，結合知識傳授與能力培養，臻至語言應用的最大效益。</p> <p>2. 有效提高語文教學質量，提升客語活絡應用之目的。</p> <p>3. 落實十二年國民基本教育課綱自發、互動、共好的精神，落實素養導向的課程與教學，成就每個孩子都能適性揚才與終生學習。</p> <p>4. 以主題及單元組織方式進行。</p> <p>5. 特別重視學科體系的規畫、統整，和與其他領域橫向課程的設計、整合。</p> <p>6. 循環反覆，循序漸進，逐步加深，螺旋上升，教材不只呈現了單元群組式的系統性學習，也顧及了日常生活及未來發展的實用性、時代性的進步要求。</p>		
學習重點	學習表現	<ul style="list-style-type: none"> 1-III-3 能運用資訊科技聽懂客家語文。 2-III-1 能介紹客家文化的族群特徵。 3-III-2 能領會客家語文作品的文化意涵。 4-III-3 能使用客家語文敘寫短文。 	
	學習內容	<ul style="list-style-type: none"> Aa-III-1 客家語聲韻調的書寫。 Ab-III-2 客家語常用語詞。 Ac-III-1 客家語慣用熟語。 Ad-III-1 客家語短文。 Bb-III-1 意見與情感表達。 Cb-III-1 客家歷史源流。 Cb-III-2 客家族群特色。 Cd-III-1 家鄉人文景觀。 	

	課程架構表：	

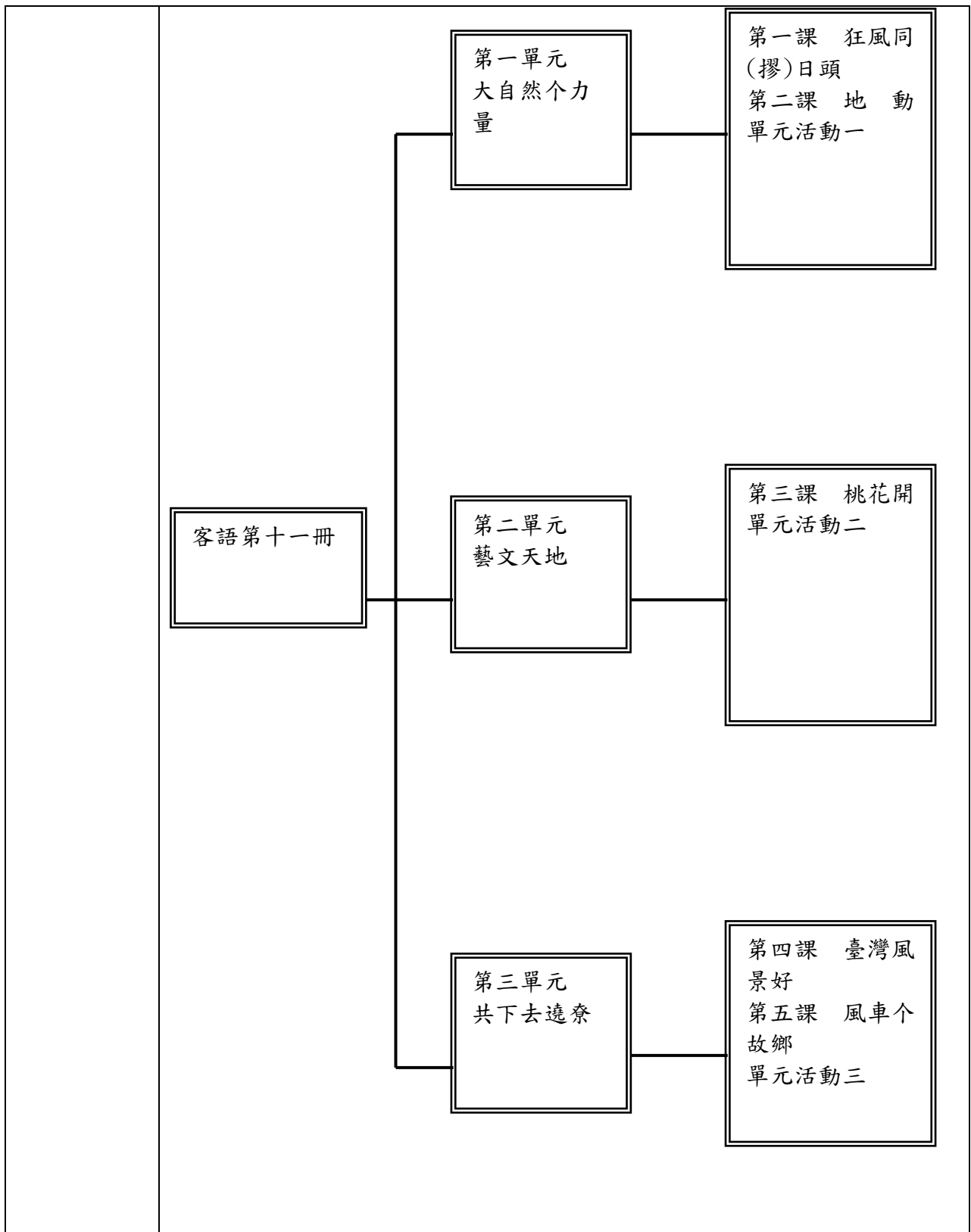

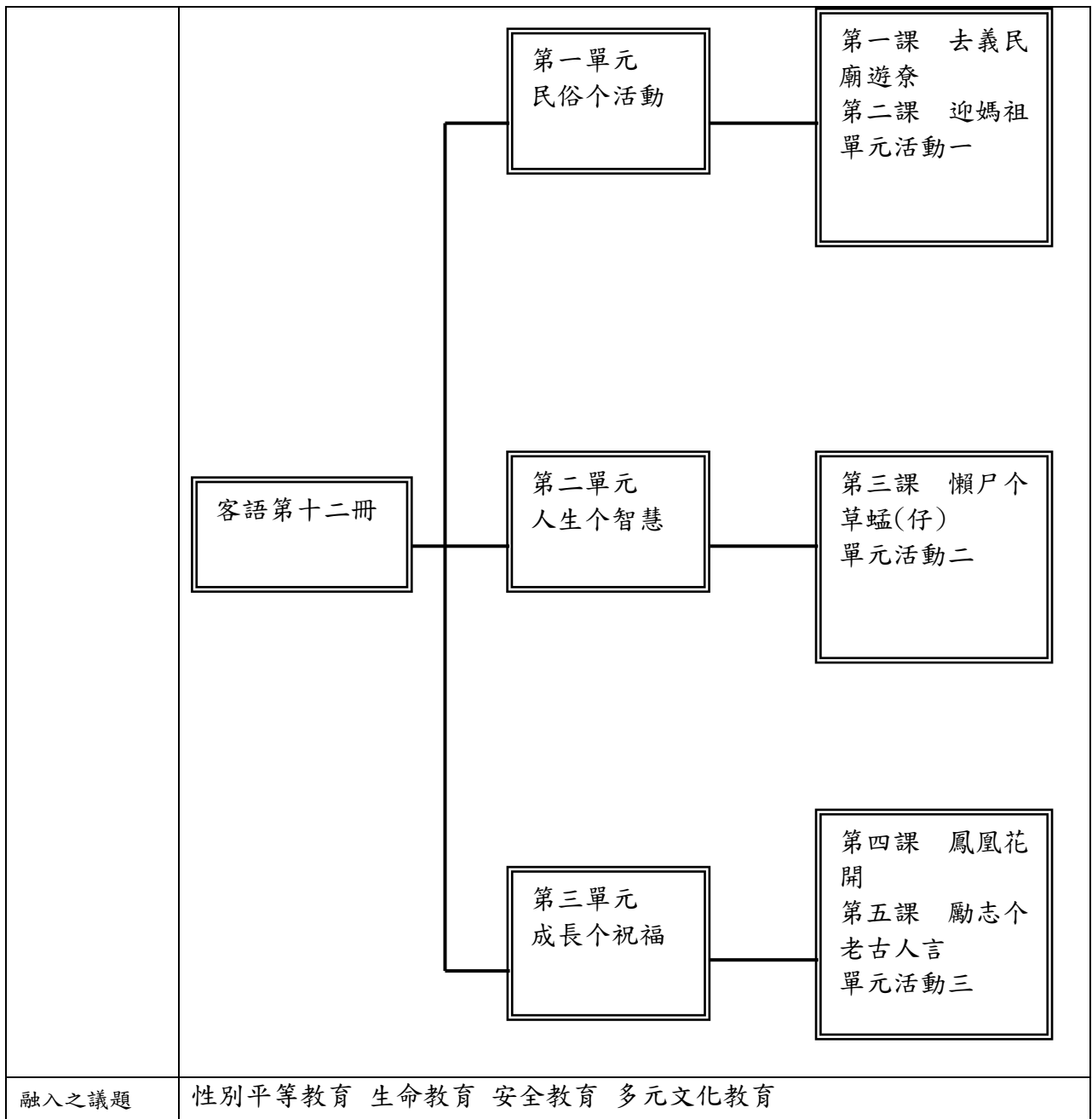

學習目標	<p>六年級 上學期</p> <ol style="list-style-type: none"> 1. 透過趣味的寓言故事情境，嘗試描述讀後感想與其所隱含意義。 2. 教導學生學習天氣現象語詞的客家語說法。 3. 引導學生利用天氣現象語詞進行對話練習。 4. 藉課文中地震後討論過程描述，學習相關防災觀念。 5. 讓學生學習自然災害語詞的客家語說法。 6. 引導學生利用自然災害語詞進行對話練習。 7. 透過順口、易懂的歌詞，搭配傳統優美的古調，陶冶藝文氣息。 8. 讓學生學習藝文活動語詞的客家語說法。 9. 引導學生利用藝文活動語詞進行對話練習。 10. 藉由課文對臺灣風景名勝的歌誦，嘗試了解臺灣各地風光。 11. 讓學生認識臺灣名勝語詞的客家語說法。 12. 引導學生利用臺灣名勝語詞進行對話練習。 13. 透過課文描寫荷蘭風車及迷人的風景，體認其獨特的風土民情與景觀。 14. 讓學生認識各國名產語詞的客家語說法。 15. 引導學生利用各國名產語詞進行對話練習。 <p>六年級 下學期</p> <ol style="list-style-type: none"> 1. 能聽懂並說出各式宗教場所的客家語說法。 2. 藉由生動活潑的課文，介紹客家信仰的宗教場所—義民廟，並讓學生透過對各宗教場所的認識，學會了解多元宗教文化的內涵與價值。 3. 能聽懂並說出各地民俗活動的客家語說法。 4. 藉由課文熱鬧非凡的氛圍，讓學生認識「迎媽祖」這項臺灣的重要民俗活動，進而對臺灣風俗民情能更加了解與喜愛。 5. 能聽懂並說出客家語的增廣昔時賢文。 6. 藉由寓言故事傳達勤勞的含義，希望學生能將先民的語言智慧結晶，反映在日常生活中，與生活經驗相結合，並達到警惕醒世的效果。 7. 能聽懂並說出各級學校的客家語說法。 8. 透過客語重新詮釋的畢業歌曲，讓學生延伸學習我國各級學校，為面對下個階段的抉擇做準備。 9. 能聽懂並說出勵志俗諺的客家語說法。 10. 精選數則傳統客家語俗諺，希望以祖先留下的智慧格言、俗諺語，激發學生面對挑戰時的前進動力。
教學與評量說明	<p>一、教材編選與資源(教科書版本、相關資源)</p> <p>康軒版國小客語 6 上 康軒版國小客語 6 下</p> <p>1. 客語字音詞典 編：楊政男等 臺灣書店 民國八十七年</p>

- 2.海陸客語發音字典 編：詹益雲 客家台灣文化協會 民國八十七年
- 3.客家文化論叢 文：鍾肇政等 地球出版社 民國八十三年
- 4.客家人與客家文化 文：邱桓興 北京商務印書館 民國八十七年
- 5.渡臺悲歌 文：黃榮洛 臺原出版社 民國七十八年
- 6.臺灣的客家禮俗 文：陳運棟 臺原出版社 民國八十年
- 7.客語語法 文：羅肇錦 臺灣學生書局 民國七十四年
- 8.客話正音講義 文：涂春景 南天書局經銷 民國八十九年
- 9.客家童謠大家念 文：馮輝岳 武陵出版社 民國八十四年
- 10.形象化客家俗語 1200 句 文：涂春景 五南圖書出版公司 民國九十一年

(二) 教材來源

以教育部審定版之教材為主：

年級	出版社	冊數
六年級	康軒	十一、十二冊

(三) 教學資源

1. 教科用書及教師備課用書
2. 數位媒材（教學光碟、教學電子書、補充影片）及網路資源
3. 圖書館（室）及圖書教室
4. 智慧（專科）教室（觸控白板、即時回饋系統）

二、教學方法

教學策略建議：

1. 「聽說讀寫」及「拼寫音標」是客語課的重要環節，主要是藉由課文的語法、音義、思想、觀念、知識和寫作技巧，達學習目的。其重點在於音義語法的深究，亦即學習課文「語句」和「語詞」的音義。
2. 其內涵包含：熟讀課文內容、掌握主題重點、了解詞句音義、延伸學習相關語詞。
3. 其目的在於：豐富知識的內涵，強化了解客語的音義，培養高度學習的興趣，訓練思維以建立解決問題的能力。
4. 其學習方法：包含認讀、會話、造句等方法。

學習策略建議：

1. 建議依循教材編寫體例來學習，由「單元主題情境故事」開始，以「課文」的字、詞、句型與賞析為基礎，進而學習相關「語詞」，再將語詞與句型應用於「造句」和「對話」練習，最後於「學習單」檢視本課範圍的學習成效。期待用循序漸進由字到詞到句的串連，兼顧「聽說讀寫」做完整且有系統的學習策略，獲得最大的學習成效。
2. 十二年國教課綱理念著重學習帶得走的能力，即是要學會能應付現在與未來生活之能力，因此在學習的同時必須有意識地將課堂所學之情境對應

到自身的生活經驗，一則加深學習成效，二則與生活應用接軌。進而認識客家語文對個人生活的重要性，能在家庭、學校與社區生活之中，經常使用客家語表達、溝通與解決問題，養成主動學習的能力。

三、教學評量

1. 口頭評量
2. 討論活動
3. 紙筆評量
4. 遊戲評量
5. 觀察評量
6. 實作評量
7. 表演評量

桃園市八德區八德國民小學 112 學年度【本土語文領域-閩南語】課程計畫

每週節數	1	設計者	一年級教學團隊
核心素養	A 自主行動	<input checked="" type="checkbox"/> A1. 身心素質與自我精進、 <input checked="" type="checkbox"/> A2. 系統思考與問題解決、 <input type="checkbox"/> A3. 規劃執行與創新應變	
	B 溝通互動	<input checked="" type="checkbox"/> B1. 符號運用與溝通表達、 <input type="checkbox"/> B2. 科技資訊與媒體素養、 <input type="checkbox"/> B3. 藝術涵養與美感素養	
	C 社會參與	<input checked="" type="checkbox"/> C1. 道德實踐與公民意識、 <input checked="" type="checkbox"/> C2. 人際關係與團隊合作、 <input type="checkbox"/> C3. 多元文化與國際理解	
課程理念	<p>一、教材編寫方面，以本土化、生活化、現代化為前提設計課程，使學生在日常生活中能應用閩南語表達情意。</p> <p>二、課程架構是以程度上的延伸做設計，每一單元都各自獨立，因此可以銜接各版本，在教學上不會有銜接上的問題，也不會造成學生學習上的困難。</p> <p>三、教材分課文、語詞、口語表達、習作、單元複習、看圖聽故事，並附有傳統念謠、歡喜來過節、貼紙、國語對照、圖卡等，使學生能在輕鬆愉悅的氣氛中學習閩南語課程。</p>		
學習重點	學習表現	1-I-1 能聽辨閩南語常用字詞的語音差異。 1-I-2 能聽懂日常生活中閩南語語句並掌握重點。 1-I-3 能聽懂所學的閩南語文課文主題、內容並掌握重點。 1-I-4 能從聆聽中建立主動學習閩南語的興趣與習慣。 2-I-1 能用閩南語簡單表達對他人的關懷與禮節。 2-I-2 能初步運用閩南語表達感受、情緒與需求。 2-I-3 能正確朗讀所學的閩南語課文。 2-I-4 能主動使用閩南語與他人互動。 3-I-1 能建立樂意閱讀閩南語文語句和短文的興趣。 4-I-1 能認識閩南語文的文字書寫。	
	學習內容	Aa-I-1 文字認讀。 ◎Ab-I-1 語詞運用。 ◎Ab-I-2 句型運用。 Ac-I-1 兒歌念謠。 ◎Ac-I-2 生活故事。 Ba-I-1 身體認識。 Ba-I-2 親屬稱謂。 Bb-I-1 家庭生活。 Bb-I-2 學校生活。 ◎Bb-I-3 數字運用。 ◎Bg-I-1 生活應對。 ◎Bg-I-2 口語表達。	

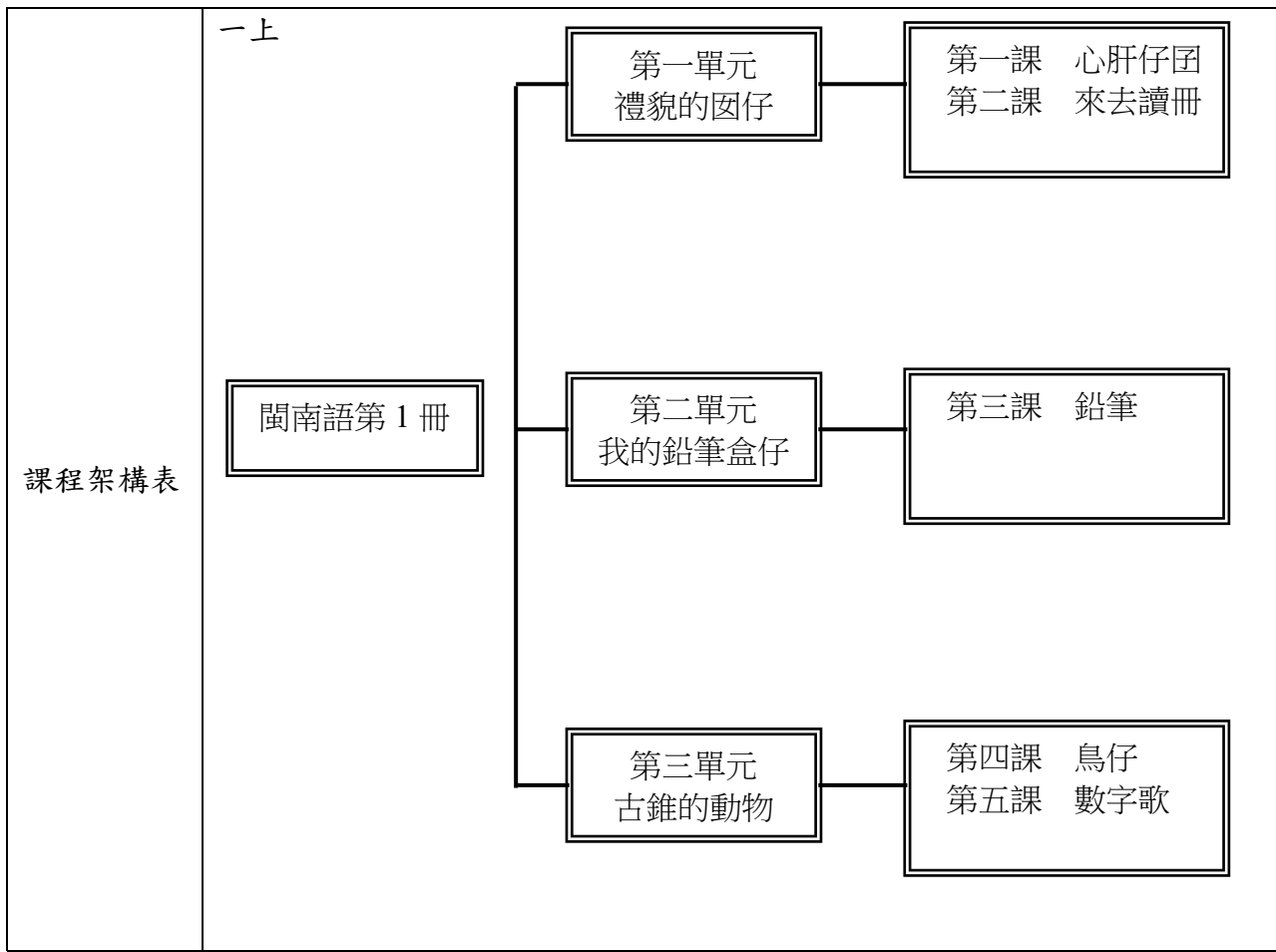

	<p>一下</p> <div style="display: flex; justify-content: space-around; align-items: center;"> <div style="border: 1px solid black; padding: 5px; text-align: center;"> 閩南語 第 2 冊 </div> <div style="text-align: center;"> <p>第一單元 歡喜去學校</p> <p>第一課 學校的圖書館</p> </div> </div> <div style="display: flex; justify-content: space-around; align-items: center; margin-top: 20px;"> <div style="border: 1px solid black; padding: 5px; text-align: center;"> 第二單元 彩色的世界 </div> <div style="text-align: center;"> <p>第二課 鳥鼠食菽仔</p> <p>第三課 美麗的學校</p> </div> </div> <div style="display: flex; justify-content: space-around; align-items: center; margin-top: 20px;"> <div style="border: 1px solid black; padding: 5px; text-align: center;"> 第三單元 我的身軀 </div> <div style="text-align: center;"> <p>第四課 保護目矙</p> <p>第五課 我的身軀</p> </div> </div>
<p>融入之議題</p>	<p>家庭教育、安全教育、品德教育、環境教育、閱讀素養教育、多元文化教育</p>
<p>學習目標</p>	<p>一上：</p> <ol style="list-style-type: none"> 1. 能正確使用閩南語朗誦課文，並認讀課文中的重要語詞。 2. 能正確使用閩南語說出親屬稱謂，並主動應用於日常生活中。 3. 能正確運用課程所學習的句型，並主動應用於日常生活中。 4. 能正確而且主動的使用閩南語介紹自己的家人的稱謂。 5. 能正確說出生活中常見的禮貌用語，並學會替換語詞、加長語句。 6. 能了解禮貌用語的適用情境，並主動應用於日常生活當中。 7. 能學習待人接物的基本禮儀，並主動應用於日常生活當中。 8. 能正確說出生活中常見文具的閩南語名稱，並進行語詞運用。 9. 能以正確的閩南語文來表達自己的想法，並達到和別人溝通的目的。 10. 能養成主動維護環境整潔、愛物惜物的好習慣。 11. 能正確使用閩南語說出日常生活中常見動物的名稱。 12. 能正確使用閩南語文來表達，並主動和人以閩南語文溝通。 13. 能懂得欣賞課文裡各種動物的閩南語名稱，並養成愛護動物的習慣。 14. 能正確使用閩南語說出一~十這些數字，並正確了解其代表的數量意義。 15. 能正確書寫漢字數字一~十。 16. 能正確使用閩南語文來表達數字意義，並正確運用於日常生活中。 17. 能使用閩南語和同學共同討論解決問題，並樂於共同完成任務。 18. 能使用閩南語正確念唱傳統念謠〈一放雞〉，並了解念謠的內容及意

	<p>義。</p> <ol style="list-style-type: none"> 19. 能正確說出數字的閩南語說法，並運用於日常生活當中。 20. 能聽辨數字一~十的白話音和文讀音的差異，並正確念誦。 21. 能拋接沙包，並做出拍胸、拍手、摸鼻、拉耳等動作，並從遊戲得到學習的樂趣。 22. 能邊念邊玩並與他人合作進行競賽，並養成競賽時勝不驕敗不餒的精神。 23. 能了解〈舊曆過年〉的內容意義，並懂得珍惜有意義的民俗活動。 24. 能正確使用閩南語念唱〈舊曆過年〉，並做念謠律動，激發喜愛閩南語念謠的學習興趣。 25. 能認識農曆過年的傳統習俗，並和家人一起分享年節的樂趣。 26. 能聽懂並會正確使用閩南語與人分享臺灣本土的過年傳說「沉地」。 <p>一下：</p> <ol style="list-style-type: none"> 1. 能正確朗誦閩南語課文，並認讀課文中的重要語詞。 2. 能正確使用閩南語說出學校場所名稱。 3. 能正確運用課程所學習的句型，並主動應用於日常生活中。 4. 能以正確的閩南語文來表達自己的想法，並達到和別人溝通的目的。 5. 能正確說出生活中常見水果的閩南語名稱。 6. 能正確使用閩南語文來表達，並主動和別人以閩南語文溝通。 7. 能養成愛吃水果，惜物不浪費的好習慣。 8. 能使用閩南語和同學共同討論解決問題，並樂於共同完成任務。 9. 能正確使用閩南語說出五官名稱，並養成愛護五官的習慣。 10. 能正確運用課程所學習的句型，並知道五官的功用。 11. 能正確使用閩南語說出身體部位名稱，並知道愛護自己的身體。 12. 能正確使用閩南語文和同學共同討論解決問題。 13. 能正確使用閩南語念唱傳統念謠〈阿財天頂跋落來〉，並了解念謠的內容及意義。 14. 能正確說出五官及身體部位的閩南語說法，並運用於日常生活當中。 15. 能感受臺灣傳統念謠的趣味性。 16. 能和同學共同討論，彼此分享想法，合作完成任務。
<p>教學與評量 說明</p>	<p>一、教材編選與資源(教科書版本、相關資源)</p> <p>(一) 教材編選</p> <ol style="list-style-type: none"> 1. 本教材根據民國一一〇年教育部「十二年國民基本教育課程綱要語文領域——本土語文(閩南語文)」編寫。 2. 本教材用字根據教育部公布之「教育部臺灣閩南語常用詞辭典」編寫。 3. 本教材以單元組織方式呈現，每冊三個單元。內容呼應核心素養三面向、九項目之教育價值與功能，並配合各學習領域課程和重大議題編寫。 4. 本教材依據兒童心理與認知發展，結合兒童生活經驗，編寫生活化、實用化、趣味性及文學性的課程，並搭配生動活潑的插圖，以增進學習興趣。 <p>(二) 教材來源</p> <ol style="list-style-type: none"> 1. 以教育部審定版之教材為主：

年級	出版社	冊數
一年級	真平	一、二冊

2. 以桃園市八德區在地化課程為輔。

(三) 教學資源

1. 教科用書及教師備課用書
2. 數位媒材（教學光碟、教學電子書、補充影片）及網路資源
3. 圖書館（室）及圖書教室
4. 智慧（專科）教室（觸控白板、即時回饋系統）

二、教學方法

(一) 直接教學法：

本教材使用直接教學法，每堂課可藉由引起動機來複習學生的先備知識，並激發學生對學習閩南語和課程的好奇心，接著再進入正課，呈現新教材，藉由教師清晰而有條理的講解，讓學生吸收知識。

有鑑於語言學習應該直接從語句學起，且基於語文學習領域（閩南語）課綱規定，因此一年級教材不進行閩南語音標教學，而是著重在聽、說的部分，讓學生在自然的環境下學習閩南語。

(二) 遊戲教學法：

杜威強調「生活即學習」、「遊戲即生活」，兒童藉由遊戲學習到知識和社會行為，因此本教材強調遊戲學習，在「習作」部分提供學生各種有趣的練習，在教案中提供教師可利用的遊戲。讓學生在遊戲的同時，能複習課程、學習團隊合作和社會行為、提升班級向心力，也增加對閩南語課程的喜愛。

(三) 引導式教學：

課程中的習作部分以「教師引導、提問→學生回答→教師解答」的方式，讓學生熟悉、了解課程。在句型教學部分，教師先進行講解說明，再由學生舉例回答，使學生能徹底了解句型的用法，並活用於日常生活中。

(四) 強調學生參與度：

本教材編寫強調學生的參與度，在此原則下，無論是讀本習作或教學活動、學習單、評量測驗的編寫，都能夠讓學生有參與的機會，藉此可增加學生聽、說閩南語的機會，也能增進師生間的互動，使班級更為氣氛融洽。

三、教學評量

1. 範圍包括學習表現與學習內容，並兼重核心素養培養。
2. 目的在了解學生的學習效能，並做為改進教學、促進學習的參考，因此評量包含「形成性評量」和「總結性評量」兩部分。前者用於平時教學活動中，主要在發現和診斷問題；後者則採定期實施，旨在評定學習成效。
3. 採多元評量方式，以情境對話式評量、表演評量、遊戲評量、態度評量、聽力評量、朗誦評量、歌曲演唱、影片欣賞、報告評量、實作評量、觀察及學習歷程檔案等方式為主，紙筆測驗為輔，藉此了解學生的學習情況，並作為教學人員調適教學之用。
4. 實施宜建立適當的規準，使學生對閩南語文的學習產生高度的興趣，同

	時維持基本的學習成就表現。 5. 評量後，教學人員宜依據相關資料自我省思、改善教學，以提升學生學習成效。
--	---

桃園市八德區八德國民小學 <u>112</u> 學年度【本土語文領域-閩南語】課程計畫			
每週節數	1	設計者	二年級教學團隊
核心素養	A 自主行動	<input checked="" type="checkbox"/> A1. 身心素質與自我精進、 <input checked="" type="checkbox"/> A2. 系統思考與問題解決、 <input type="checkbox"/> A3. 規劃執行與創新應變	
	B 溝通互動	<input checked="" type="checkbox"/> B1. 符號運用與溝通表達、 <input type="checkbox"/> B2. 科技資訊與媒體素養、 <input checked="" type="checkbox"/> B3. 藝術涵養與美感素養	
	C 社會參與	<input checked="" type="checkbox"/> C1. 道德實踐與公民意識、 <input checked="" type="checkbox"/> C2. 人際關係與團隊合作、 <input type="checkbox"/> C3. 多元文化與國際理解	
課程理念	<p>一、教材編寫方面，以本土化、生活化、現代化為前提設計課程，使學生在日常生活中能應用閩南語表達情意。</p> <p>二、課程架構是以程度上的延伸做設計，每一單元都各自獨立，因此可以銜接各版本，在教學上不會有銜接上的問題，也不會造成學生學習上的困難。</p> <p>三、教材分課文、語詞、口語表達、習作、單元複習、看圖聽故事，並附有來唱囡仔歌、來聽囡仔古、咱來認捌字、貼紙、國語對照、圖卡、小白板，使學生能在輕鬆愉悅的氣氛中學習閩南語課程。</p>		
學習重點	學習表現	1-I-1 能聽辨閩南語常用字詞的語音差異。 1-I-2 能聽懂日常生活中閩南語語句並掌握重點。 1-I-3 能聽懂所學的閩南語文課文主題、內容並掌握重點。 1-I-4 能從聆聽中建立主動學習閩南語的興趣與習慣。 2-I-2 能初步運用閩南語表達感受、情緒與需求。 2-I-3 能正確朗讀所學的閩南語課文。 2-I-4 能主動使用閩南語與他人互動。 3-I-1 能建立樂意閱讀閩南語文語句和短文的興趣。 4-I-1 能認識閩南語文的文字書寫。	
	學習內容	Aa-I-1 文字認讀。 ◎Ab-I-1 語詞運用。 ◎Ab-I-2 句型運用。 Ac-I-1 兒歌念謠。 ◎Ac-I-2 生活故事 Bb-I-1 家庭生活。 Bb-I-2 學校生活。 ◎Bf-I-1 表演藝術。 ◎Bf-I-2 藝術欣賞。 ◎Bg-I-1 生活應對。 ◎Bg-I-2 口語表達。	

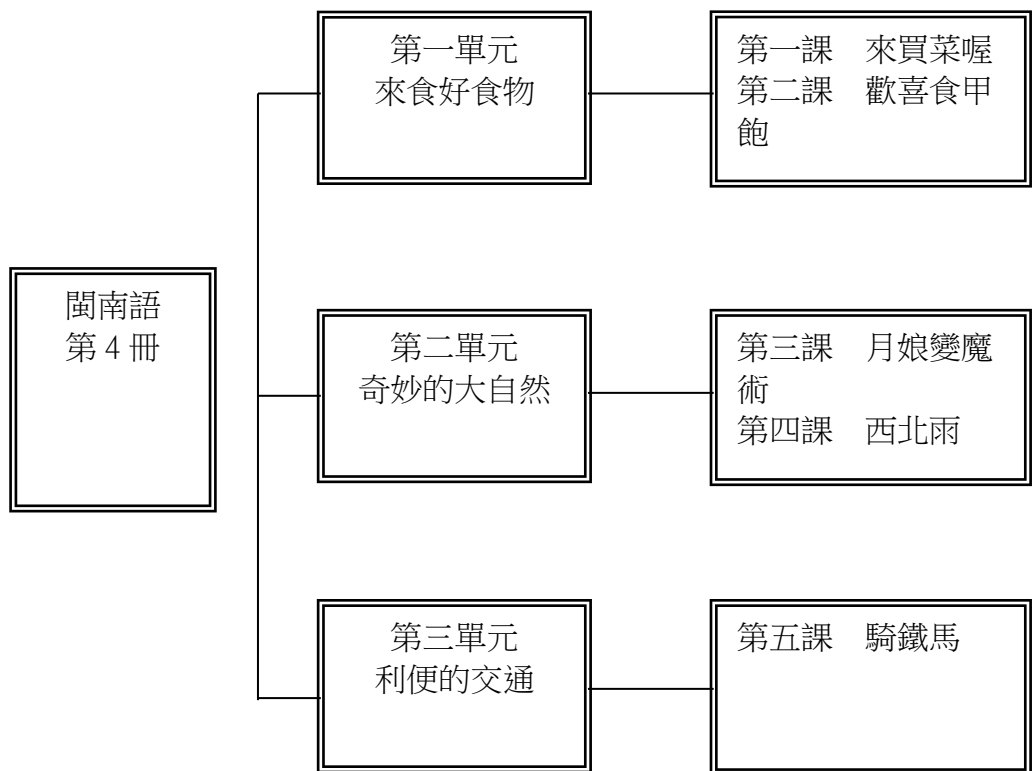
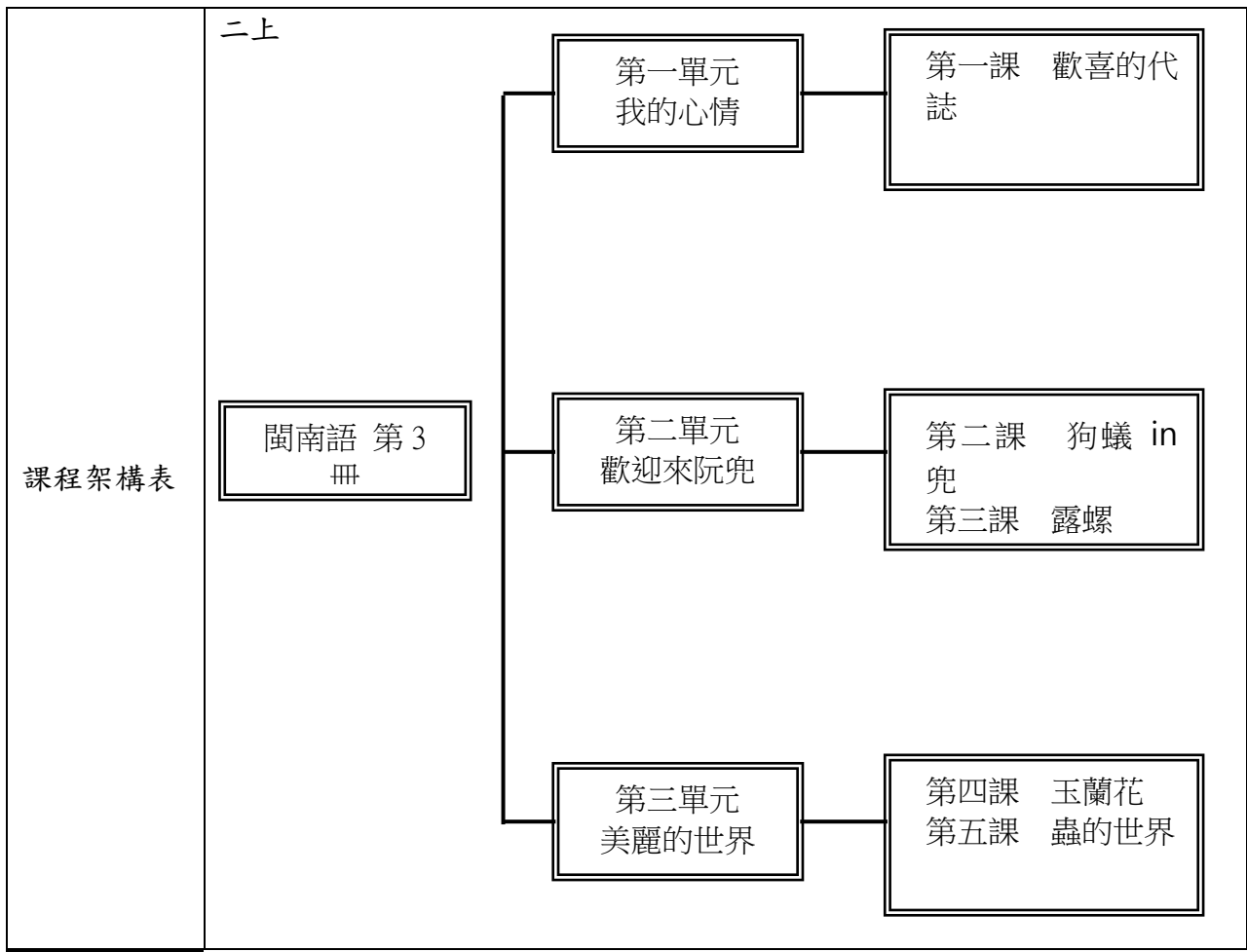

	二下
融入之議題	生命教育、家庭教育、品德教育
學習目標	<p>二上：</p> <ol style="list-style-type: none"> 1. 讓學生從生活化的內容，輕鬆學習課文，藉此提高學習興趣，以增進閩南語的聽說能力。 2. 了解基本情緒用語的涵義與閩南語講法。 3. 能正確運用課程所學習的句型，並熟悉課文語詞。 4. 能養成以閩南語與人分享、討論的習慣。 5. 能複習「我的心情」單元所學的語詞與句型，並運用於日常生活中。 6. 能正確朗讀課文並認讀課文中的重要語詞。 7. 能聽懂且說出家中常見的隔間用語，並學會造句與運用。 8. 能正確運用課程所學習的句型，並熟悉課文語詞。 9. 從課程的學習，能培養關心家裡與家人的良好觀念。 10. 能正確朗讀課文並認讀課文中的重要語詞。 11. 能聽懂且說出家中常見的陳設、家具用語，並學會造句與運用。 12. 能正確運用課程所學習的句型，並熟悉課文語詞。 13. 能從課程增加語詞能力，進而使用較完整的句子，介紹自己的家中生活。 14. 能複習「歡迎來阮兜」單元中家中隔間與屋裡的物品用語，並運用於日常生活中。 15. 能正確朗讀課文並認讀課文中的重要語詞。 16. 能聽懂且說出生活中常見的植物用語，並學會造句與運用。 17. 能正確運用課程所學習的句型，並熟悉本課語詞。 18. 從課程學習觀察植物，及建立愛護植物、親近植物的觀念。 19. 能複習「美麗的世界」單元中常見昆蟲與植物名稱，並運用在日常生活中。 20. 能正確朗讀課文並認讀課文中的重要語詞。 21. 能聽懂且說出生活中常見的昆蟲用語，並學會運用。 22. 能正確運用課程所學習的句型，並熟悉課文語詞。

	<p>從課程的學習，培養細心觀察生活、大自然，及維護環境的好習慣。</p> <p>23. 能正確念讀課文並可認念課文中的閩南語字詞。</p> <p>24. 能運用句型「(人/物) 佇 (佗位) 的邊仔」的句型，進行加長語句的練習。</p> <p>25. 透過課程活動，促進學生的團隊合作，並將閩南語文應用於日常溝通互動之中。</p> <p>26. 能理解本課繪本故事的內容，並能以自己的話使用閩南語說出故事。</p> <p>27. 能在老師的引導下進行閱讀理解的練習。</p> <p>28. 能在課堂上使用閩南語文和老師、同學進行問答或討論。</p> <p>29. 能學會與意思接近與意思相反的字詞。</p> <p>二下：</p> <p>1. 能使用閩南語念讀課文，提高閩南語的口語能力。</p> <p>2. 能辨識生活中常見的蔬菜語詞，擴充閩南語語詞的詞彙量。</p> <p>3. 能辨認閩南語常見的漢字寫法，增進語言使用能力。</p> <p>4. 能運用句型「(啥物人) + 上佢意 + 食 (啥物菜蔬)。」做語句加長，強化閩南語應用能力。</p> <p>5. 透過課程活動促進學生團隊合作，並將閩南語文應用於日常溝通互動之中。</p> <p>6. 能辨識生活中常見的餐具語詞，擴充閩南語詞的詞彙量。</p> <p>7. 能運用句型「(啥物人) + 用 (啥物餐具) + (做啥物代誌)。」做語句加長，強化閩南語應用能力。</p> <p>8. 能用閩南語描述各類餐具的功能，並應用於日常生活之中。</p> <p>9. 能辨識生活中常見的自然現象語詞，擴充閩南語詞的詞彙量。</p> <p>10. 能運用句型「(啥物人) + 有看著 + 天頂的 (自然現象)。」做語句加長，強化閩南語應用能力。</p> <p>11. 能用閩南語描述課文所列的自然現象特色，並主動應用於日常對話中。</p> <p>12. 能辨識生活中常見的天氣語詞，擴充閩南語詞的詞彙量。</p> <p>13. 能運用句型「(啥物人) + 講 + 今仔日是 (啥物天氣)。」做語句加長，強化閩南語應用能力。</p> <p>14. 能運用閩南語描述課文所列的天氣現象，並主動應用於日常對話中。</p> <p>15. 能辨識生活中常見的交通工具語詞，擴充閩南語詞的詞彙量。</p> <p>16. 能運用句型「(啥物人) + 坐 (啥物交通工具) + 去 (佗位)。」做語句加長，強化閩南語應用能力。</p> <p>17. 能以閩南語說出常見交通工具語詞及其特色，並且運用於日常生活之中。</p> <p>18. 能學會與意思接近與意思相反的字詞。</p> <p>19. 能夠熟悉本學期所學的語詞與句型，並運用於日常生活中。</p>						
<p>教學與評量 說明</p>	<p>一、教材編選與資源(教科書版本、相關資源)</p> <p>(一) 教材編選</p> <p>1. 本教材根據民國一一〇年教育部「十二年國民基本教育課程綱要語文領域——本土語文(閩南語文)」編寫。</p> <p>2. 本教材用字根據教育部公布之「教育部臺灣閩南語常用詞辭典」編寫。</p> <p>3. 本教材以單元組織方式呈現，每冊三個單元。內容呼應核心素養三面向、九項目之教育價值與功能，並配合各學習領域課程和重大議題編寫。</p> <p>4. 本教材依據兒童心理與認知發展，結合兒童生活經驗，編寫生活化、實用化、趣味性及文學性的課程，並搭配生動活潑的插圖，以增進學習興趣。</p> <p>(二) 教材來源</p> <p>1. 以教育部審定版之教材為主：</p> <table border="1" data-bbox="430 1915 1300 2027"> <tr> <td>年級</td> <td>出版社</td> <td>冊數</td> </tr> <tr> <td>二年級</td> <td>真平</td> <td>三、四冊</td> </tr> </table>	年級	出版社	冊數	二年級	真平	三、四冊
年級	出版社	冊數					
二年級	真平	三、四冊					

2. 以桃園市八德區在地化課程為輔。

(三) 教學資源

1. 教科用書及教師備課用書
2. 數位媒材（教學光碟、教學電子書、補充影片）及網路資源
3. 圖書館（室）及圖書教室
4. 智慧（專科）教室（觸控白板、即時回饋系統）

二、教學方法

(一) 直接教學法：

本教材使用直接教學法，每堂課可藉由引起動機來複習學生的先備知識，並激發學生對學習閩南語和課程的好奇心，接著再進入正課，呈現新教材，藉由教師清晰而有條理的講解，讓學生吸收知識。

有鑑於語言學習應該直接從語句學起，且基於語文學習領域（閩南語）課綱規定，因此二年級教材不進行閩南語音標教學，而是著重在聽、說的部分，讓學生在自然的環境下學習閩南語。

(二) 遊戲教學法：

杜威強調「生活即學習」、「遊戲即生活」，兒童藉由遊戲學習到知識和社會行為，因此本教材強調遊戲學習，在「習作」部分提供學生各種有趣的練習，在教案中提供教師可利用的遊戲。讓學生在遊戲的同時，能複習課程、學習團隊合作和社會行為、提升班級向心力，也增加對閩南語課程的喜愛。

(三) 引導式教學：

課程中的習作部分以「教師引導、提問→學生回答→教師解答」的方式，讓學生熟悉、了解課程。在句型教學部分，教師先進行講解說明，再由學生舉例回答，使學生能徹底了解句型的用法，並活用於日常生活中。

(四) 強調學生參與度：

本教材編寫強調學生的參與度，在此原則下，無論是讀本習作或教學活動、學習單、評量測驗的編寫，都能夠讓學生有參與的機會，藉此可增加學生聽、說閩南語的機會，也能增進師生間的互動，使班級更為氣氛融洽。

三、教學評量

1. 範圍包括學習表現與學習內容，並兼重核心素養培養。
2. 目的在了解學生的學習效能，並做為改進教學、促進學習的參考，因此評量包含「形成性評量」和「總結性評量」兩部分。前者用於平時教學活動中，主要在發現和診斷問題；後者則採定期實施，旨在評定學習成效。
3. 採多元評量方式，以情境對話式評量、表演評量、遊戲評量、態度評量、聽力評量、朗誦評量、歌曲演唱、影片欣賞、報告評量、實作評量、觀察及學習歷程檔案等方式為主，紙筆測驗為輔，藉此了解學生的學習情況，並做為教學人員調適教學之用。
4. 實施宜建立適當的規準，使學生對閩南語文的學習產生高度的興趣，同時維持基本的學習成就表現。
5. 評量後，教學人員宜依據相關資料自我省思、改善教學，以提升學生學

習成效。

桃園市八德區八德國民小學 <u>112</u> 學年度【本土語文領域-閩南語】課程計畫			
每週節數		設計者	三年級教學團隊
核心素養	A 自主行動	<input checked="" type="checkbox"/> A1. 身心素質與自我精進、 <input checked="" type="checkbox"/> A2. 系統思考與問題解決、 <input checked="" type="checkbox"/> A3. 規劃執行與創新應變	
	B 溝通互動	<input checked="" type="checkbox"/> B1. 符號運用與溝通表達、 <input type="checkbox"/> B2. 科技資訊與媒體素養、 <input type="checkbox"/> B3. 藝術涵養與美感素養	
	C 社會參與	<input checked="" type="checkbox"/> C1. 道德實踐與公民意識、 <input checked="" type="checkbox"/> C2. 人際關係與團隊合作、 <input type="checkbox"/> C3. 多元文化與國際理解	
課程理念	<p>一、教材編寫方面，以本土化、生活化、現代化為前提設計課程，使學生在日常生活中能應用閩南語表達情意。</p> <p>二、課程架構是以程度上的延伸做設計，每一單元都各自獨立，因此可以銜接各版本，在教學上不會有銜接上的問題，也不會造成學生學習上的困難。</p> <p>三、教材分課文、語詞、口語表達、拼音、習作、單元複習、看圖講故事，並附有貼紙、國語對照、圖卡、小白板、習寫小冊，使學生能在輕鬆愉悅的氣氛中學習閩南語課程。</p>		
學習重點	學習表現	1-Ⅱ-1 能應用閩南語標音符號、羅馬字及漢字，協助聆聽理解。 1-Ⅱ-3 能聆聽並理解對方所說的閩南語。 2-Ⅱ-1 能運用閩南語的標音符號、羅馬字及漢字，協助口語表達。 2-Ⅱ-2 能用閩南語簡單說出日常生活計畫。 3-Ⅱ-1 能閱讀日常生活中常見的閩南語文，並了解其意義。 3-Ⅱ-2 能運用標音符號、羅馬字及漢字認讀日常生活中常見、簡單的閩南語文。 3-Ⅱ-3 能透過閩南語文的閱讀，了解為人處事的道理。 4-Ⅱ-1 能運用閩南語文簡單寫出自己的感受與需求。 4-Ⅱ-2 能運用閩南語文寫出對他人的感謝、關懷與協助。	
	學習內容	<input type="checkbox"/> Aa-Ⅱ-1 羅馬拼音。 <input type="checkbox"/> Aa-Ⅱ-2 漢字書寫。 <input type="checkbox"/> Ab-Ⅱ-1 語詞運用。 <input type="checkbox"/> Ab-Ⅱ-2 句型運用。 <input type="checkbox"/> Ab-Ⅱ-3 方音差異。 <input type="checkbox"/> Ac-Ⅱ-1 生活故事。 <input type="checkbox"/> Ba-Ⅱ-1 社交稱謂。 <input type="checkbox"/> Bd-Ⅱ-1 環境保護。 <input type="checkbox"/> Bg-Ⅱ-1 生活應對。 <input type="checkbox"/> Bg-Ⅱ-2 口語表達。	

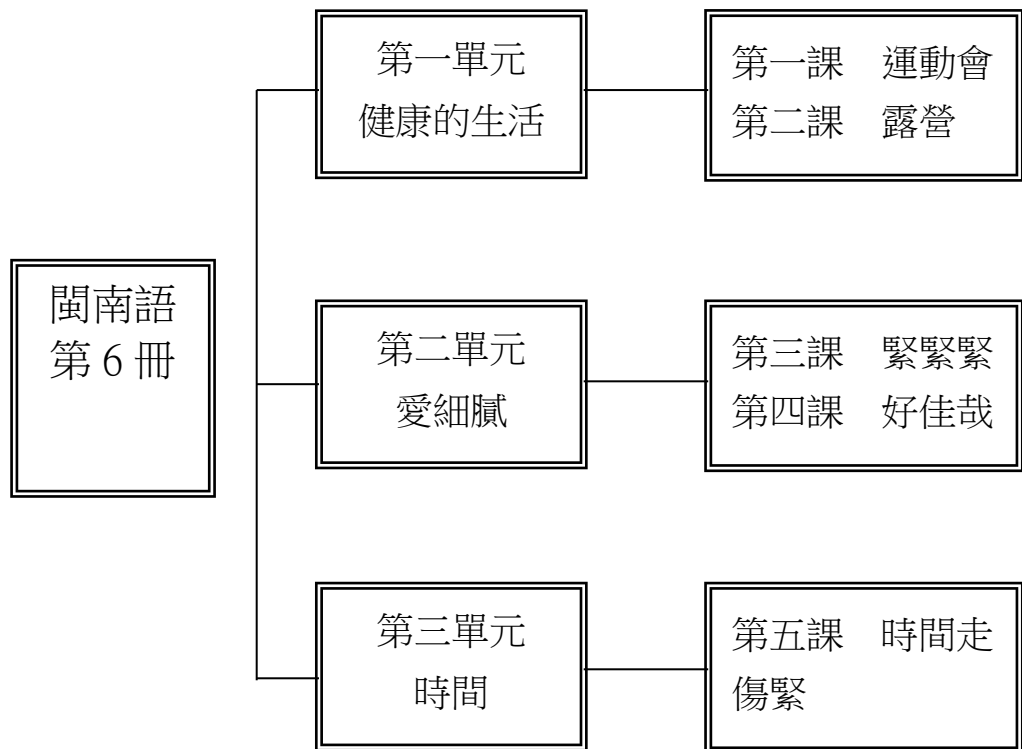
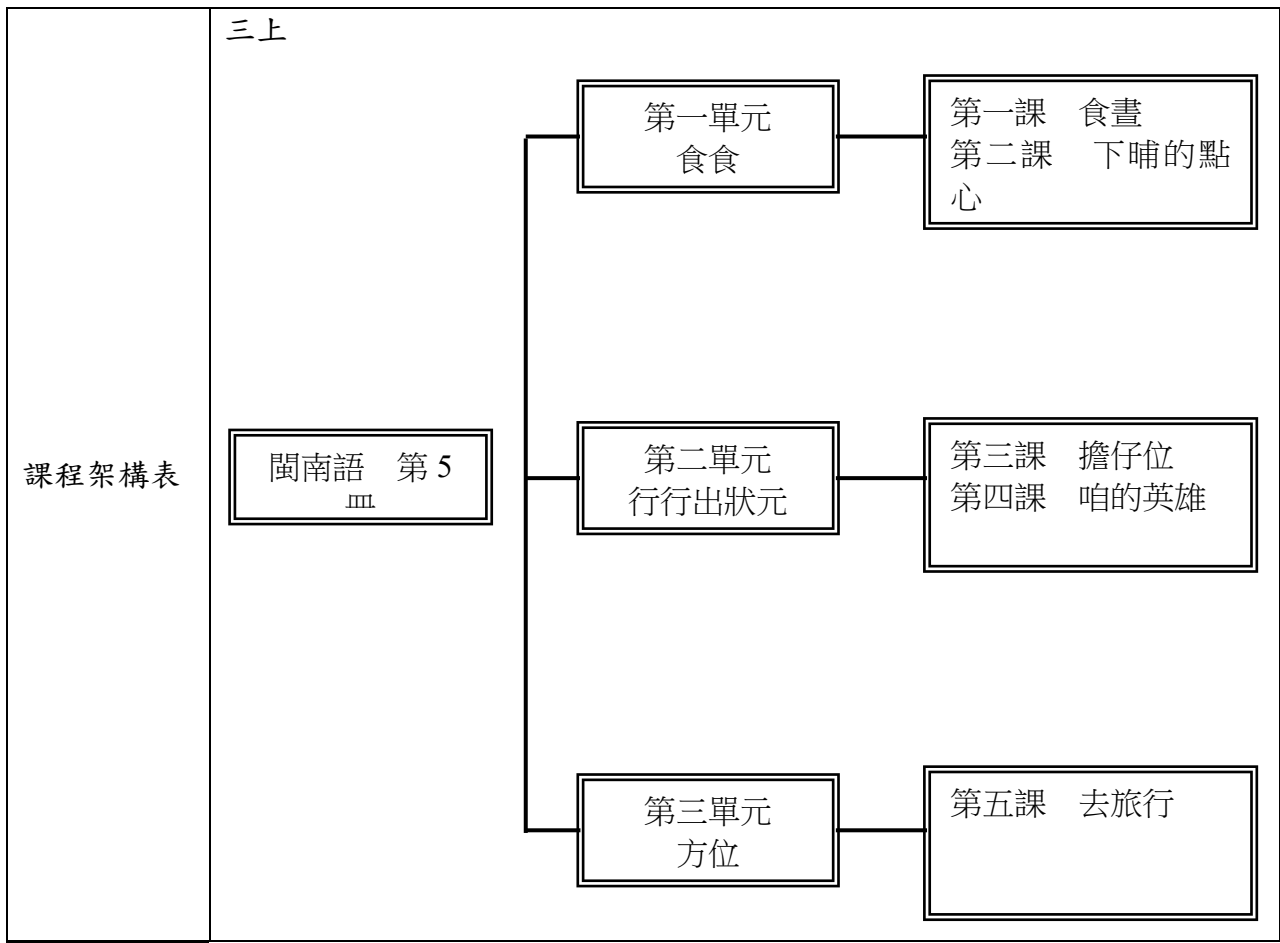

	三下
融入之議題	安全教育、環境教育、品德教育、戶外教育、生涯規劃教育、閱讀素養教育
學習目標	<p>三上：</p> <ol style="list-style-type: none"> 1. 能正確朗讀課文並認讀課文中的重要語詞。 2. 能聽懂且說出生活中常見的用餐時間、食物說法，並學會運用。 3. 能透過課程提供的句型，掌握語詞運用的方法，並應用於日常生活。 4. 能藉由課程活動學習正確的用餐禮儀，及團隊合作的精神。 5. 能聽懂且說出常見的點心名稱，並能透過課程提供的句型應用於日常生活。 6. 能認識 ABB 結構之疊字詞，並能搭配常見的點心名稱，陳述食物的滋味。 7. 能透過課程活動，與他人協力完成指定任務，學習團隊合作的精神。 8. 能聽懂且說出生活中常見的攤位、商店說法，並學會運用。 9. 能藉由課程活動重新認識生活圈的各類攤販、商店，建立對社區的歸屬感。 10. 能聽懂且說出生活中常見的職業名稱說法，並學會運用。 11. 能藉由課程活動發掘個人志趣，擬訂未來目標，並尊重、感謝各行各業的貢獻。 12. 能聽懂且說出生活中常見用以表示位置的方向說法，並學會運用。 13. 能藉由課程活動增強空間認知能力且類化至生活，並學習團隊合作的精神。 <p>三下：</p> <ol style="list-style-type: none"> 1. 能正確朗讀課文並認讀課文的重要語詞、分辨方音差異。 2. 能閱讀閩南語文，並根據課文進行文本分析、簡述大意。 3. 能用閩南語說出運動會的活動項目，並運用語詞造句。 4. 能用閩南語書寫並發表運動會時的班級加油口號。 5. 能用閩南語進行發表與討論，傳達自己的想法。 6. 能用閩南語說出休閒活動、休閒場所的語詞，並了解各種休閒活動的好處，且運用語詞造句。

7. 能運用課程句型及對話，並適時運用於日常生活。
8. 能用閩南語進行發表與討論，傳達自己的想法與假期規劃。
9. 能用閩南語說出意外傷害的名稱，並學會「無(動詞)著」的構詞，且能運用語詞造句。
10. 能用閩南語書寫並發表意外傷害的具體狀況與原因。
11. 能用閩南語說出病痛的名稱，並能具體陳述其症狀，且能運用語詞造句。
12. 能用閩南語書寫並發表病痛的具體狀況，並推論其原因。
13. 能用閩南語說出時間詞，並運用時間詞表述各項生活作息或規劃。
14. 能透過課程活動引導，思考並規劃自己的時間，且用閩南語進行發表。
15. 能運用課程句型造句，並應用於日常生活中。

一、教材編選與資源(教科書版本、相關資源)

(一) 教材編選

1. 本教材根據民國一一〇年教育部「十二年國民基本教育課程綱要語文領域——本土語文(閩南語文)」編寫。
2. 本教材用字根據教育部公布之「教育部臺灣閩南語常用詞辭典」編寫。
3. 本教材以單元組織方式呈現，每冊三個單元。內容呼應核心素養三面向、九項目之教育價值與功能，並配合各學習領域課程和重大議題編寫。
4. 本教材依據兒童心理與認知發展，結合兒童生活經驗，編寫生活化、實用化、趣味性及文學性的課程，並搭配生動活潑的插圖，以增進學習興趣。

(二) 教材來源

1. 以教育部審定版之教材為主：

年級	出版社	冊數
三年級	真平	五、六冊

2. 以桃園市八德區在地化課程為輔。

(三) 教學資源

1. 教科用書及教師備課用書
2. 數位媒材(教學光碟、教學電子書、補充影片)及網路資源
3. 圖書館(室)及圖書教室
4. 智慧(專科)教室(觸控白板、即時回饋系統)

二、教學方法

(一) 直接教學法：

本教材使用直接教學法，每堂課可藉由引起動機來複習學生的先備知識，並激發學生對學習閩南語和課程的好奇心，接著再進入正課，呈現新教材，藉由教師清晰而有條理的講解，讓學生吸收知識。

(二) 圖像教學法：

本教材根據語文學習領域(閩南語)課綱規定，從三年級開始增加音標學習課程，由淺而深、由易而難，循序漸進向學生介紹台灣羅馬字拼音，並搭配圖像，使學生能看到音標直接拼讀出語詞。此外還有各種口說、聽力、紙筆練習，使學生能利用拼音學習閩南語，閩南語學習更加事半功倍。

(三) 遊戲教學法：

杜威強調「生活即學習」、「遊戲即生活」，兒童藉由遊戲學習到知識和

教學與評量
說明

	<p>社會行為，因此本教材強調遊戲學習，在「習作」部分提供學生各種有趣的練習，在教案中提供教師可利用的遊戲。讓學生在遊戲的同時，能複習課程、學習團隊合作和社會行為、提升班級向心力，也增加對閩南語課程的喜愛。</p> <p>(四) 引導式教學： 課程中的習作部分以「教師引導、提問→學生回答→教師解答」的方式，讓學生熟悉、了解課程。在句型教學部分，教師先進行講解說明，再由學生舉例回答，使學生能徹底了解句型的用法，並活用於日常生活中。</p> <p>(五) 強調學生參與度： 本教材編寫強調學生的參與度，在此原則下，無論是讀本習作或教學活動、學習單、評量測驗的編寫，都能夠讓學生有參與的機會，藉此可增加學生聽、說閩南語的機會，也能增進師生間的互動，使班級更為氣氛融洽。</p> <p>三、教學評量</p> <ol style="list-style-type: none"> 1. 範圍包括學習表現與學習內容，並兼重核心素養培養。 2. 目的在了解學生的學習效能，並做為改進教學、促進學習的參考，因此評量包含「形成性評量」和「總結性評量」兩部分。前者用於平時教學活動中，主要在發現和診斷問題；後者則採定期實施，旨在評定學習成效。 3. 採多元評量方式，以情境對話式評量、表演評量、遊戲評量、態度評量、聽力評量、朗誦評量、歌曲演唱、影片欣賞、報告評量、實作評量、觀察及學習歷程檔案等方式為主，紙筆測驗為輔，藉此了解學生的學習情況，並做為教學人員調適教學之用。 4. 實施宜建立適當的規準，使學生對閩南語文的學習產生高度的興趣，同時維持基本的學習成就表現。 5. 評量後，教學人員宜依據相關資料自我省思、改善教學，以提升學生學習成效。
--	---

桃園市八德區八德國民小學 <u>112</u> 學年度【本土語文領域-閩南語】課程計畫			
每週節數		設計者	四年級教學團隊
核心素養	A 自主行動	<input checked="" type="checkbox"/> A1. 身心素質與自我精進、 <input checked="" type="checkbox"/> A2. 系統思考與問題解決、 <input type="checkbox"/> A3. 規劃執行與創新應變	
	B 溝通互動	<input checked="" type="checkbox"/> B1. 符號運用與溝通表達、 <input checked="" type="checkbox"/> B2. 科技資訊與媒體素養、 <input type="checkbox"/> B3. 藝術涵養與美感素養	
	C 社會參與	<input checked="" type="checkbox"/> C1. 道德實踐與公民意識、 <input checked="" type="checkbox"/> C2. 人際關係與團隊合作、 <input type="checkbox"/> C3. 多元文化與國際理解	
課程理念	<p>一、教材編寫方面，以本土化、生活化、現代化為前提設計課程，使學生在日常生活中能應用閩南語表達情意。</p> <p>二、課程架構是以程度上的延伸做設計，每一單元都各自獨立，因此可以銜接各版本，在教學上不會有銜接上的問題，也不會造成學生學習上的困難。</p> <p>三、教材分課文、語詞、口語表達、拼音、習作、單元複習、看圖講故事，並附有圖卡、小白板、習寫小冊，使學生能在輕鬆愉悅的氣氛中學習</p>		

閩南語課程。		
學習重點	學習表現	<p>1-II-1 能應用閩南語標音符號、羅馬字及漢字，協助聆聽理解。</p> <p>1-II-2 能聆聽與欣賞閩南語相關藝文活動。</p> <p>1-II-3 能聆聽並理解對方所說的閩南語。</p> <p>2-II-1 能運用閩南語的標音符號、羅馬字及漢字，協助口語表達。</p> <p>2-II-2 能用閩南語簡單說出日常生活計畫。</p> <p>3-II-1 能閱讀日常生活中常見的閩南語文，並了解其意義。</p> <p>3-II-2 能運用標音符號、羅馬字及漢字認讀日常生活中常見、簡單的閩南語文。</p> <p>3-II-3 能透過閩南語文的閱讀，了解為人處事的道理。</p> <p>4-II-1 能運用閩南語文簡單寫出自己的感受與需求。</p> <p>4-II-2 能運用閩南語文寫出對他人的感謝、關懷與協助。</p>
	學習內容	<p>◎Aa-II-1 羅馬拼音。</p> <p>◎Aa-II-2 漢字書寫。</p> <p>◎Ab-II-1 語詞運用。</p> <p>◎Ab-II-2 句型運用。</p> <p>◎Ab-II-3 方音差異。</p> <p>◎Ac-II-1 生活故事。</p> <p>◎Ac-II-2 詩歌短文。</p> <p>◎Bc-II-1 社區生活。</p> <p>◎Bd-II-1 環境保護。</p> <p>◎Bd-II-3 海洋保育。</p> <p>◎Bf-II-1 表演藝術。</p> <p>◎Bf-II-2 藝術欣賞。</p> <p>◎Bg-II-1 生活應對。</p> <p>◎Bg-II-2 口語表達。</p>

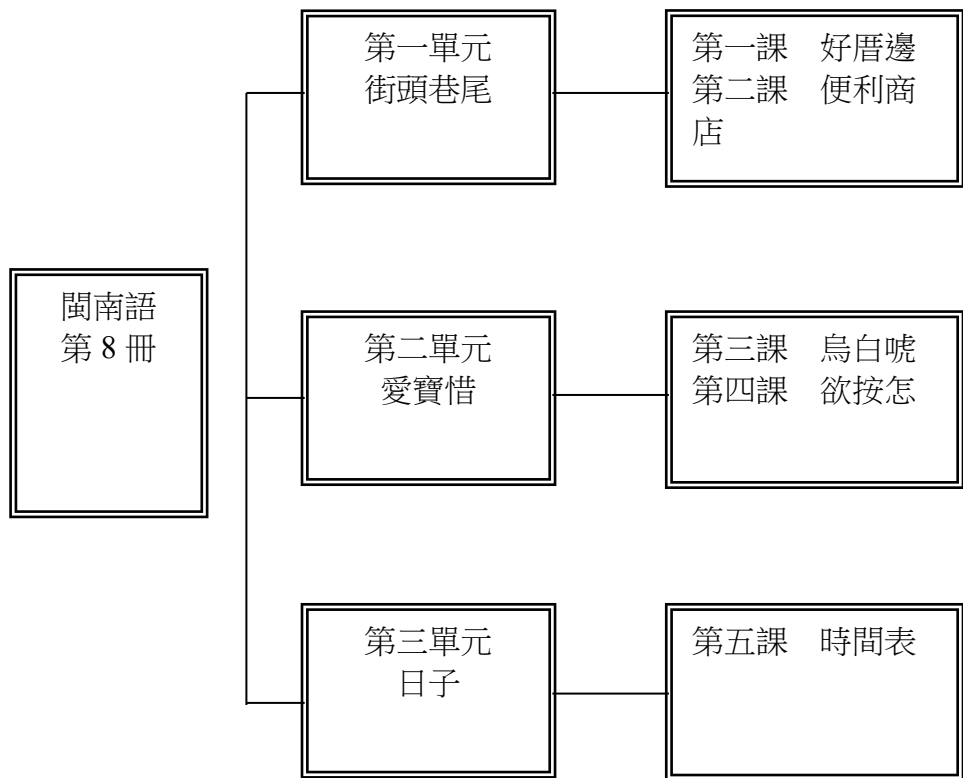
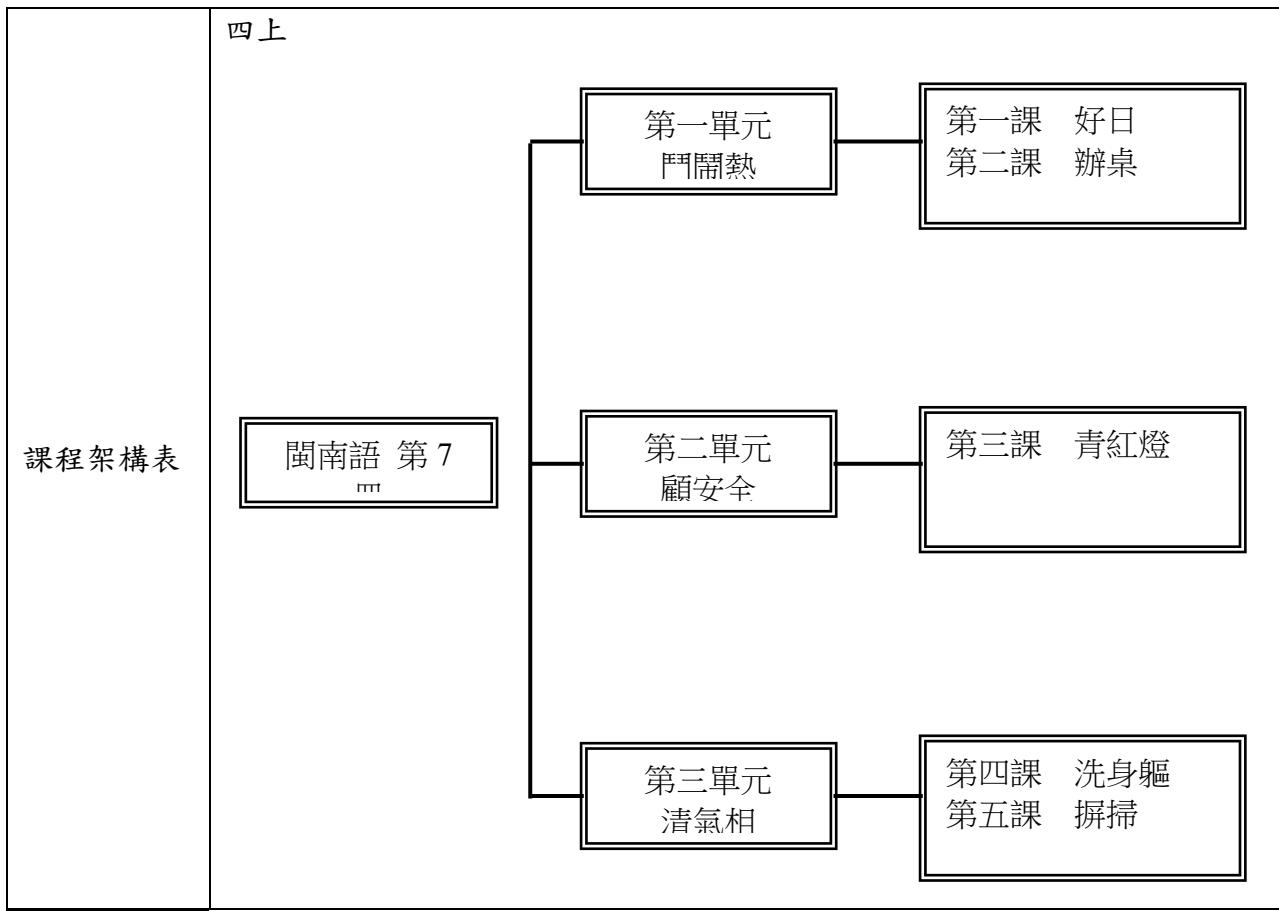

	四下
融入之議題	多元文化教育、環境教育、安全教育、家庭教育、品德教育、戶外教育、生涯發展規劃教育
學習目標	<p>四上：</p> <ol style="list-style-type: none"> 1. 能透過標音符號及漢字的學習，簡單說出日常生活計畫，並能寫出關鍵語詞。 2. 能以閩南語說出家族生活的重大活動、運用對話練習說出己身的生日，及詢問同學的生日。 3. 能分辨方音差異，並正確念讀語詞及疊字語詞。 4. 能透過閩南語文的閱讀，學習日常生活中所謂的吉日。 5. 能應用閩南語文寫出表達感謝之意。 6. 能透過標音符號及漢字的學習，簡單說出參與辦桌的經驗或想像。 7. 能透過文本閱讀，理解辦桌的場景配置及其基本流程。 8. 能透過文本閱讀理解文章的起承轉合之結構。 9. 能透過標音符號及漢字的學習，簡單說出紅綠燈自述的文本意涵。 10. 能透過文本閱讀，理解在交通安全中紅綠燈的功能及貢獻。 11. 能分辨方音差異，並正確念讀語詞及分辨第一、七、三聲。 12. 能透過文本閱讀，理解文章的三段意義段之段落大意。 13. 能透過標音符號及漢字的學習，說出洗澡時所用的清潔用品。 14. 能以閩南語說出洗澡時的情景、運用對話練習說洗澡前經常發生的情境。 15. 能透過閩南語文的閱讀，學習日常生活中清潔用品閩南語的說法。 16. 能聽辨第二聲及第五聲的差異。 17. 能正確讀出本課課文，並了解課文文意。 18. 能說出課本所列打掃工具及打掃工作的語詞，並了解環境整潔的重要性。 19. 能運用「用+(物品)+(動詞詞組)」及「(人)+做伙+(動詞詞組)」的句型。

20. 能習得課本所列對話，並適時於生活中運用。
21. 能學會第一、二、三、五、七聲的本調，並完成其後的標音符號學習。

四下：

1. 能透過標音符號及漢字的學習，簡單說出社區生活，並能寫出關鍵語詞。
2. 能以閩南語說出社區生活中的重大活動、運用對話練習說出社區中守望相助的期待或經驗。
3. 能分辨方音差異，並正確念讀第四聲及第八聲。
4. 能透過閩南語文的閱讀，學習對社區生活的描述。
5. 能應用閩南語文對守護社區的人們表達感謝之意。
6. 能透過課文內容，了解便利商店的功能。
7. 能透過標音符號及漢字的學習，說出便利超商各項功能。
8. 能以閩南語說出便利商店情景、運用對話練習發表到便利商店買東西的經驗。
9. 能分辨方音差異，並正確念讀語詞。
10. 能透過閩南語文的閱讀，認識便利商店在日常生活所扮演的角色。
11. 能聽辨第四聲及第八聲的差異。
12. 能透過標音符號及漢字的學習，練習表演藝術中角色語言的表達，並能寫出關鍵語詞。
13. 能以閩南語說出角色語言的傳達訊息，運用句型練習掌握「講到啥物，就按怎」及對動物特徵的描述。
14. 能分辨方音差異，並正確念讀第四聲及第八聲的舌尖音。
15. 能透過閩南語文的閱讀，學習戲劇角色特徵之描述。
16. 能應用閩南語文簡單寫出戲劇對白。
17. 能透過標音符號及漢字的學習，簡單說出環境受到破壞後的災害，並能寫出關鍵語詞。
18. 能以閩南語說出造成環境破壞的原因。
19. 能透過閩南語文的閱讀，學習環境保護對生態的重要性。
20. 能應用閩南語文寫出對環境保護的承諾。
21. 能應用閩南語文簡單寫出戲劇對白。
22. 能正確讀出本課課文，並了解課文文意。
23. 能說出課本所列月分及日期的語詞，並於生活中運用。
24. 能進行「……有…有…」的句型練習。
25. 能習得課本所列對話，並適時於生活中運用。
26. 能學會第四、八聲的入聲變調，並完成其後的標音符號學習。

教學與評量
說明

一、教材編選與資源(教科書版本、相關資源)

(一) 教材編選

1. 本教材根據民國一一〇年教育部「十二年國民基本教育課程綱要語文領域——本土語文(閩南語文)」編寫。
2. 本教材用字根據教育部公布之「教育部臺灣閩南語常用詞辭典」編寫。
3. 本教材以單元組織方式呈現，每冊三個單元。內容呼應核心素養三面向、九項目之教育價值與功能，並配合各學習領域課程和重大議題編寫。
4. 本教材依據兒童心理與認知發展，結合兒童生活經驗，編寫生活化、實用化、趣味性及文學性的課程，並搭配生動活潑的插圖，以增進學習興趣。

(二) 教材來源

1. 以教育部審定版之教材為主：

年級	出版社	冊數
四年級	真平	七、八冊

2. 以桃園市八德區在地化課程為輔。

(三) 教學資源

1. 教科用書及教師備課用書
2. 數位媒材（教學光碟、教學電子書、補充影片）及網路資源
3. 圖書館（室）及圖書教室
4. 智慧（專科）教室（觸控白板、即時回饋系統）

二、教學方法

(一) 直接教學法：

本教材使用直接教學法，每堂課可藉由引起動機來複習學生的先備知識，並激發學生對學習閩南語和課程的好奇心，接著再進入正課，呈現新教材，藉由教師清晰而有條理的講解，讓學生吸收知識。

(二) 圖像教學法：

本教材根據語文學習領域（閩南語）課綱規定，從三年級開始增加音標學習課程，由淺而深、由易而難，循序漸進向學生介紹台灣羅馬字拼音，並搭配圖像，使學生能看到音標直接拼讀出語詞。此外還有各種口說、聽力、紙筆練習，使學生能利用拼音學習閩南語，閩南語學習更加事半功倍。

(三) 遊戲教學法：

杜威強調「生活即學習」、「遊戲即生活」，兒童藉由遊戲學習到知識和社會行為，因此本教材強調遊戲學習，在「習作」部分提供學生各種有趣的練習，在教案中提供教師可利用的遊戲。讓學生在遊戲的同時，能複習課程、學習團隊合作和社會行為、提升班級向心力，也增加對閩南語課程的喜愛。

(四) 引導式教學：

課程中的習作部分以「教師引導、提問→學生回答→教師解答」的方式，讓學生熟悉、了解課程。在句型教學部分，教師先進行講解說明，再由學生舉例回答，使學生能徹底了解句型的用法，並活用於日常生活中。

(五) 強調學生參與度：

本教材編寫強調學生的參與度，在此原則下，無論是讀本習作或教學活動、學習單、評量測驗的編寫，都能夠讓學生有參與的機會，藉此可增加學生聽、說閩南語的機會，也能增進師生間的互動，使班級更為氣氛融洽。

三、教學評量

1. 範圍包括學習表現與學習內容，並兼重核心素養培養。
2. 目的在了解學生的學習效能，並做為改進教學、促進學習的參考，因此評量包含「形成性評量」和「總結性評量」兩部分。前者用於平時教學活動中，主要在發現和診斷問題；後者則採定期實施，旨在評定學習成效。
3. 採多元評量方式，以情境對話式評量、表演評量、遊戲評量、態度評量、聽力評量、朗誦評量、歌曲演唱、影片欣賞、報告評量、實作評量、觀察及學習歷程檔案等方式為主，紙筆測驗為輔，藉此了解學生的學習情況，並做為教學人員調適教學之用。
4. 實施宜建立適當的規準，使學生對閩南語文的學習產生高度的興趣，同時維持基本的學習成就表現。

5. 評量後，教學人員宜依據相關資料自我省思、改善教學，以提升學生學習成效。
--

桃園市八德區八德國民小學 <u>112</u> 學年度【本土語文領域-閩南語】課程計畫		
每週節數		設計者 五年級教學團隊
核心素養	A 自主行動	<ul style="list-style-type: none"> ■ A1. 身心素質與自我精進、 ■ A2. 系統思考與問題解決、 ■ A3. 規劃執行與創新應變
	B 溝通互動	<ul style="list-style-type: none"> ■ B1. 符號運用與溝通表達、 □ B2. 科技資訊與媒體素養、 ■ B3. 藝術涵養與美感素養
	C 社會參與	<ul style="list-style-type: none"> ■ C1. 道德實踐與公民意識、 ■ C2. 人際關係與團隊合作、 ■ C3. 多元文化與國際理解
課程理念	<p>一、教材編寫方面，以本土化、生活化、現代化為前提設計課程，使學生在日常生活中能應用閩南語表達情意。</p> <p>二、課程架構是以程度上的延伸做設計，每一單元都各自獨立，因此可以銜接各版本，在教學上不會有銜接上的問題，也不會造成學生學習上的困難。</p> <p>三、教材分課文、語詞、口語表達、習作、單元複習、看圖聽故事，並附有傳統念謠、歡喜來過節、貼紙、國語對照、圖卡、語詞分類表、閩南語國語語詞對照表，使學生能在輕鬆愉悅的氣氛中學習閩南語課程。</p>	
學習重點	學習表現	<ul style="list-style-type: none"> 1-III-1 能正確聽辨並尊重閩南語方音與語詞的差異性。 1-III-2 能主動注意並理解科技、資訊及各類媒體的閩南語訊息。 2-III-1 能妥善運用科技媒材增進閩南語的口說能力。 2-III-2 能運用閩南語進行對話、分享與討論。 2-III-3 能運用閩南語對生活周遭事物進行有條理的口頭描述。 2-III-4 能念唱閩南語藝文作品，並建立美感素養。 2-III-5 能以閩南語口語表達對多元文化的初步認識。 2-III-6 能運用閩南語詢問與回答日常生活中的熟悉主題，並能說出在地文化的特色與關懷。 3-III-1 能初步運用字、辭典及其他工具書，輔助閩南語文的閱讀。 3-III-2 能透過閱讀了解閩南語文學作品的主題及內涵。 3-III-3 能從閱讀閩南語文過程中認識在地的文化特色。 4-III-1 能以簡單的閩南語文寫出日常生活相關的短文。 4-III-2 能運用閩南語文媒材、工具書或線上字、辭典檢索系統以輔助書寫。
	學習內容	<ul style="list-style-type: none"> ◎Aa-III-1 羅馬拼音。 ◎Aa-III-2 漢字書寫。 ◎Ab-III-1 語詞運用。 ◎Ab-III-2 句型運用。 ◎Ab-III-3 方音差異。 ◎Ab-III-4 文白異讀。 ◎Ac-III-1 生活故事。 ◎Ac-III-2 詩歌短文。 ◎Ba-III-3 情緒表達。 ◎Bc-III-1 社區生活。 ◎Bd-III-1 環境保護。 ◎Be-III-2 影音媒材。 ◎Bg-III-1 生活應對。 ◎Bg-III-2 口語表達。 ◎Bh-III-1 物產景觀。 ◎Bh-III-2 區域人文。

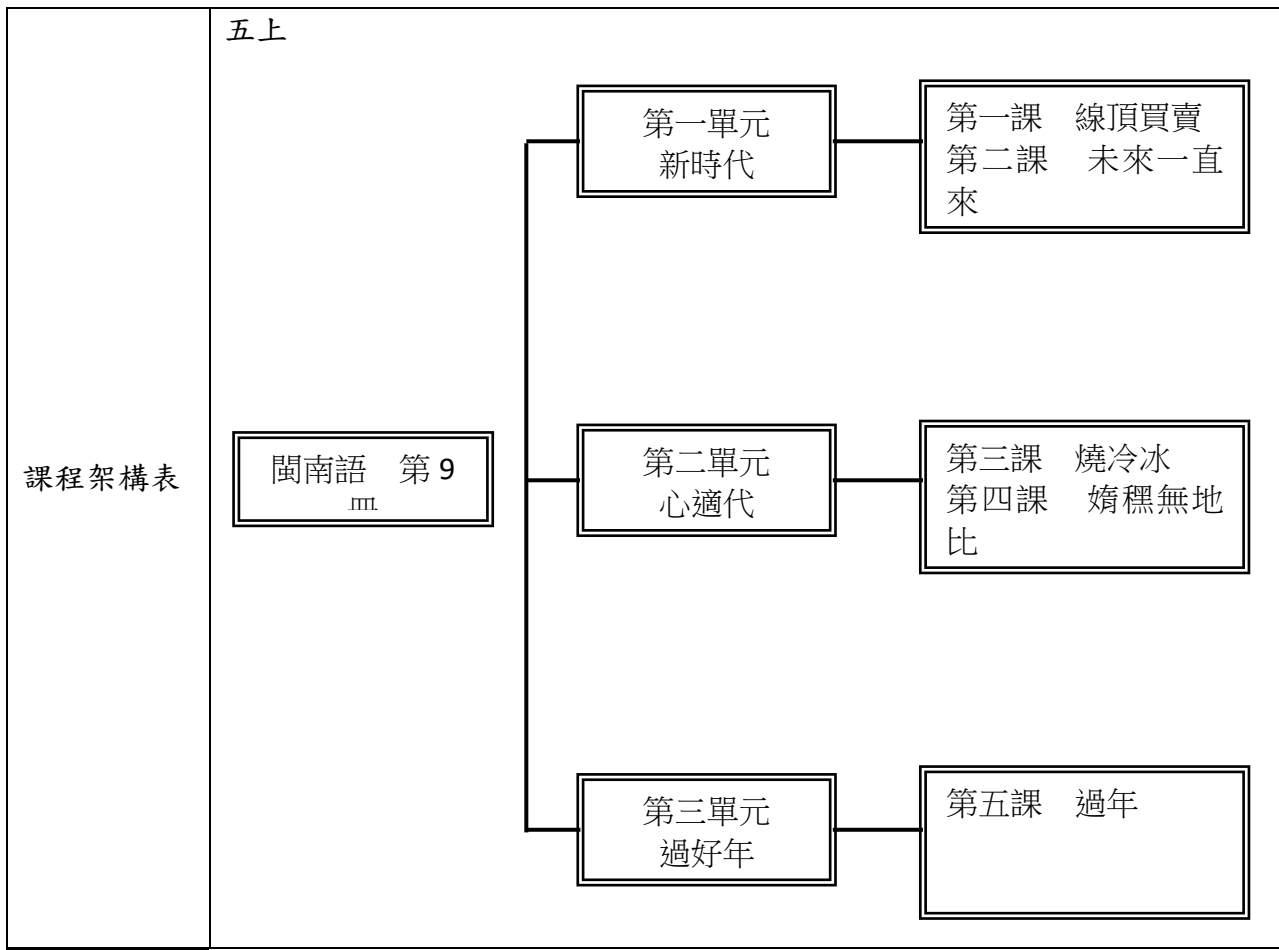

	<p>五下</p> <div style="text-align: center;"> <pre> graph LR A[閩南語 第10冊] --- B[第一單元 保平安] A --- C[第二單元 好光景] A --- D[第三單元 寶島臺灣] B --- E[第一課 地動] B --- F[第二課 火燒厝] C --- G[第三課 行踏] D --- H[第四課 氣象報導] D --- I[第五課 火車] </pre> </div>
<p>融入之議題</p>	<p>資訊教育、家庭教育、多元文化教育、性別平等教育、環境教育、防災教育</p>
<p>學習目標</p>	<p>五上：</p> <ol style="list-style-type: none"> 1. 能透過標音符號及漢字的學習，簡單說出消費經驗，並能寫出關鍵語詞。 2. 能以閩南語說出課文大意及課文主旨。 3. 能分辨方音差異，並正確念讀 ah、auh、ik、iak、iok、ut 及 uat 入聲韻。 4. 能透過閩南語文的閱讀，學習科技產物的相關說法。 5. 能應用閩南語文簡單寫出線上購物流程。 6. 能透過標音符號及漢字的學習，簡單說出科技為生活帶來的變化，並能寫出關鍵語詞。 7. 能透過閩南語文的閱讀，學習過去與現在人們生活在「烹煮、通訊、交通」變化的說法。 8. 能應用閩南語文簡單寫出科技帶來的生活變化。 9. 能說出課本所列點心及手部動作的語詞，並於生活中運用。 10. 能習得課本所列對話，並適時於生活中運用。 11. 能學會雙脣入聲韻尾/-p/、舌尖入聲韻尾/-t/的入聲韻母，並完成其後的標音符號學習。 12. 能說出課本所列之反義詞彙，並於生活中運用。 13. 能運用反義詞進行「……是……抑是……」的句型練習。 14. 能透過標音符號及漢字的學習，說出學生過年的經驗。 15. 能將 ABB 構詞應用在日常對話中。 16. 能透過閩南語文的閱讀，學習過年的吉祥話。 <p>五下：</p> <ol style="list-style-type: none"> 1. 能應用標音符號、漢字理解課文文意內容。 2. 能分辨方音差異，並正確念讀語詞。 3. 能應用閩南語說出地震時的心情和感覺，並能做出正確的防護動作。

	<p>4.能透過閩南語詞的認識，能知道手部動作和腳部動作的單純詞動詞，並知道用法。</p> <p>5.能熟念地震時自我保護的動作。</p> <p>6.能透過標音符號及漢字的學習，簡單說出發生事故的過程及結果，並能寫出關鍵語詞。</p> <p>7.能以閩南語說出段落大意及本課大意。</p> <p>8.能分辨方音差異，並正確念讀入聲韻尾。</p> <p>9.能透過閩南語文的閱讀，學習發生事故時的描述手法，進而促進對社區鄰里的關懷。</p> <p>10.能應用閩南語文簡單寫出對救災單位的感謝。</p> <p>11.能透過標音符號及漢字的學習，簡單說出大自然的四季之美，並能寫出關鍵語詞。</p> <p>12.能分辨方音差異，並正確念讀本課音標教學之內容。</p> <p>13.能透過閩南語文的閱讀，學習描寫四季的自然景觀，進而激發欣賞自然之美。</p> <p>14.能應用閩南語文簡單寫出對景點的描述。</p> <p>15.能說出課本所列臺灣的縣市名稱，並於生活中運用。</p> <p>16.能進行「…較緊…，若無，……」、「按……對……去」的句型練習。</p> <p>17.能習得課本所列對話，並適時於生活中運用。</p> <p>18.能學會鼻音韻母，並完成其後的標音符號學習。</p>						
<p>教學與評量 說明</p>	<p>一、教材編選與資源(教科書版本、相關資源)</p> <p>(一)教材編選</p> <p>1.本教材根據民國一一〇年教育部「十二年國民基本教育課程綱要語文領域——本土語文(閩南語文)」編寫。</p> <p>2.本教材用字根據教育部公布之「教育部臺灣閩南語常用詞辭典」編寫。</p> <p>3.本教材以單元組織方式呈現，每冊三個單元。內容呼應核心素養三面向、九項目之教育價值與功能，並配合各學習領域課程和重大議題編寫。</p> <p>4.本教材依據兒童心理與認知發展，結合兒童生活經驗，編寫生活化、實用化、趣味性及文學性的課程，並搭配生動活潑的插圖，以增進學習興趣。</p> <p>(二)教材來源</p> <p>1.以教育部審定版之教材為主：</p> <table border="1" data-bbox="432 1249 1305 1361"> <tr> <td>年級</td> <td>出版社</td> <td>冊數</td> </tr> <tr> <td>五年級</td> <td>真平</td> <td>九、十冊</td> </tr> </table> <p>2.以桃園市八德區在地化課程為輔。</p> <p>(三)教學資源</p> <p>1.教科用書及教師備課用書</p> <p>2.數位媒材(教學光碟、教學電子書、補充影片)及網路資源</p> <p>3.圖書館(室)及圖書教室</p> <p>4.智慧(專科)教室(觸控白板、即時回饋系統)</p> <p>二、教學方法</p> <p>(一)直接教學法：</p> <p>本教材使用直接教學法，每堂課可藉由引起動機來複習學生的先備知識，並激發學生對學習閩南語和課程的好奇心，接著再進入正課，呈現新教材，藉由教師清晰而有條理的講解，讓學生吸收知識。</p> <p>(二)圖像教學法：</p> <p>本教材根據語文學習領域(閩南語)課綱規定，從三年級開始增加音標學習課程，由淺而深、由易而難，循序漸進向學生介紹台灣羅馬字拼</p>	年級	出版社	冊數	五年級	真平	九、十冊
年級	出版社	冊數					
五年級	真平	九、十冊					

音，並搭配圖像，使學生能看到音標直接拼讀出語詞。此外還有各種口說、聽力、紙筆練習，使學生能利用拼音學習閩南語，閩南語學習更加事半功倍。

(三) 遊戲教學法：

杜威強調「生活即學習」、「遊戲即生活」，兒童藉由遊戲學習到知識和社會行為，因此本教材強調遊戲學習，在「習作」部分提供學生各種有趣的練習，在教案中提供教師可利用的遊戲。讓學生在遊戲的同時，能複習課程、學習團隊合作和社會行為、提升班級向心力，也增加對閩南語課程的喜愛。

(四) 引導式教學：

課程中的習作部分以「教師引導、提問→學生回答→教師解答」的方式，讓學生熟悉、了解課程。在句型教學部分，教師先進行講解說明，再由學生舉例回答，使學生能徹底了解句型的用法，並活用於日常生活中。

(五) 強調學生參與度：

本教材編寫強調學生的參與度，在此原則下，無論是讀本習作或教學活動、學習單、評量測驗的編寫，都能夠讓學生有參與的機會，藉此可增加學生聽、說閩南語的機會，也能增進師生間的互動，使班級更為氣氛融洽。

三、教學評量

1. 範圍包括學習表現與學習內容，並兼重核心素養培養。
2. 目的在了解學生的學習效能，並做為改進教學、促進學習的參考，因此評量包含「形成性評量」和「總結性評量」兩部分。前者用於平時教學活動中，主要在發現和診斷問題；後者則採定期實施，旨在評定學習成效。
3. 採多元評量方式，以情境對話式評量、表演評量、遊戲評量、態度評量、聽力評量、朗誦評量、歌曲演唱、影片欣賞、報告評量、實作評量、觀察及學習歷程檔案等方式為主，紙筆測驗為輔，藉此了解學生的學習情況，並做為教學人員調適教學之用。
4. 實施宜建立適當的規準，使學生對閩南語文的學習產生高度的興趣，同時維持基本的學習成就表現。
5. 評量後，教學人員宜依據相關資料自我省思、改善教學，以提升學生學習成效。

桃園市八德區八德國民小學 112 學年度【本土語文領域-閩南語】課程計畫		
每週節數	設計者	
核心素養	A 自主行動	<input type="checkbox"/> A1. 身心素質與自我精進、 <input checked="" type="checkbox"/> A2. 系統思考與問題解決、 <input checked="" type="checkbox"/> A3. 規劃執行與創新應變
	B 溝通互動	<input type="checkbox"/> B1. 符號運用與溝通表達、 <input checked="" type="checkbox"/> B2. 科技資訊與媒體素養、 <input checked="" type="checkbox"/> B3. 藝術涵養與美感素養
	C 社會參與	<input type="checkbox"/> C1. 道德實踐與公民意識、 <input type="checkbox"/> C2. 人際關係與團隊合作、 <input checked="" type="checkbox"/> C3. 多元文化與國際理解
課程理念	一、教材編寫方面，以本土化、生活化、現代化為前提設計課程，使學生在日常生活中能應用閩南語表達情意。	

	<p>二、課程架構是以程度上的延伸做設計，每一單元都各自獨立，因此可以銜接各版本，在教學上不會有銜接上的問題，也不會造成學生學習上的困難。</p> <p>三、教材分課文、語詞、口語表達、習作、單元複習、看圖聽故事，並附有傳統念謠、歡喜來過節、貼紙、國語對照、圖卡、語詞分類表、閩南語國語語詞對照表，使學生能在輕鬆愉悅的氣氛中學習閩南語課程。</p>	
學習重點	學習表現	<p>1-III-1 能正確聽辨並尊重閩南語方音與語詞的差異性。</p> <p>1-III-2 能主動注意並理解科技、資訊及各類媒體的閩南語訊息。</p> <p>2-III-1 能妥善運用科技媒材增進閩南語的口說能力。</p> <p>2-III-2 能運用閩南語進行對話、分享與討論。</p> <p>2-III-3 能運用閩南語對生活周遭事物進行有條理的口頭描述。</p> <p>2-III-4 能念唱閩南語藝文作品，並建立美感素養。</p> <p>2-III-5 能以閩南語口語表達對多元文化的初步認識。</p> <p>2-III-6 能運用閩南語詢問與回答日常生活中的熟悉主題，並能說出在地文化的特色與關懷。</p> <p>3-III-1 能初步運用字、辭典及其他工具書，輔助閩南語文的閱讀。</p> <p>3-III-2 能透過閱讀了解閩南語文學作品的主題及內涵。</p> <p>3-III-3 能從閱讀閩南語文過程中認識在地的文化特色。</p> <p>3-III-4 能主動利用資訊科技和媒體，進行閩南語文的閱讀。</p> <p>4-III-1 能以簡單的閩南語文寫出日常生活相關的短文。</p> <p>4-III-2 能運用閩南語文媒材、工具書或線上字、辭典檢索系統以輔助書寫。</p>
	學習內容	<p>◎Aa-III-1 羅馬拼音。</p> <p>◎Aa-III-2 漢字書寫。</p> <p>◎Ab-III-1 語詞運用。</p> <p>◎Ab-III-2 句型運用。</p> <p>◎Ab-III-3 方音差異。</p> <p>◎Ab-III-4 文白異讀。</p> <p>◎Ac-III-1 生活故事。</p> <p>◎Ac-III-2 詩歌短文。</p> <p>◎Ba-III-3 情緒表達。</p> <p>◎Bb-III-1 數字運用。</p> <p>◎Bb-III-2 交通運輸。</p> <p>◎Bc-III-1 社區生活。</p> <p>◎Bd-III-1 環境保護。</p> <p>◎Be-III-1 數位資源。</p> <p>◎Be-III-2 影音媒材。</p> <p>◎Bf-III-1 表演藝術。</p> <p>◎Bf-III-2 藝術欣賞。</p> <p>Bg-III-3 人權觀念。</p> <p>◎Bg-III-1 生活應對。</p> <p>◎Bg-III-2 口語表達。</p> <p>◎Bg-III-1 生活應對。</p> <p>◎Bh-III-1 物產景觀。</p> <p>◎Bh-III-2 區域人文。</p>

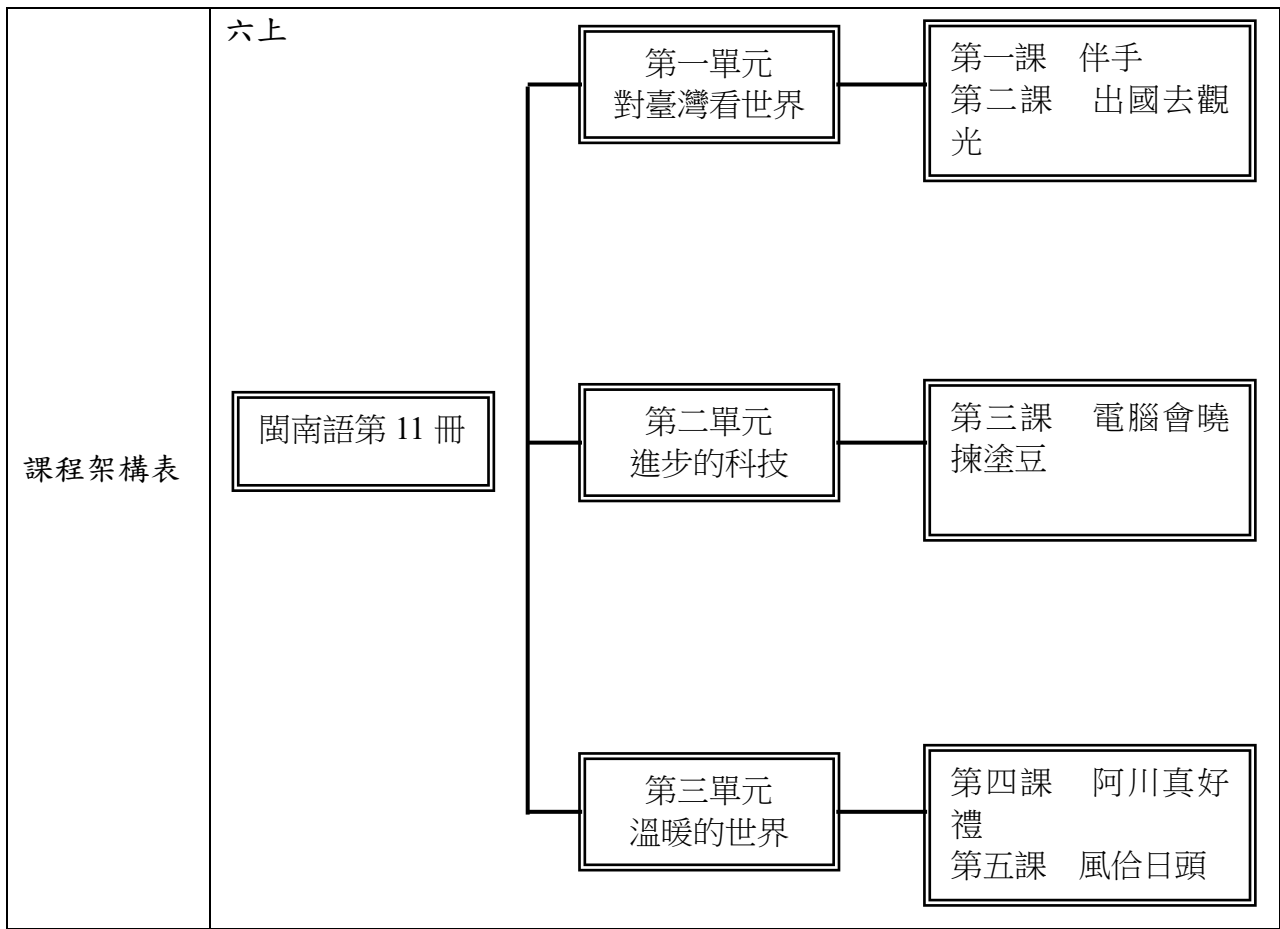

	<p>六下</p> <div style="text-align: center;"> <pre> graph LR A[閩南語 第12冊] --- B[第一單元 鬥陣來參與] A --- C[第二單元 臺語文真趣味] A --- D[第三單元 感恩祝福] B --- E[第一課 鬥陣做公益] C --- F[第二課 春天的花蕊] C --- G[第三課 獅伶鳥鼠] D --- H[第四課 我已經大漢] </pre> </div>
融入之議題	性別平等教育、人權教育、資訊教育、生涯發展教育
學習目標	<p>六上：</p> <ol style="list-style-type: none"> 1. 能朗誦第一課課文並熟悉相關句型。 2. 學會多種臺灣特產的閩南語說法，並發音正確。 3. 複習第一課所學。 4. 能朗誦第二課課文並熟悉相關造句。 5. 學會各國國名與其特產的閩南語說法並進行造句練習。 6. 複習第二課所學。 7. 能複習第一單元所學。 8. 學會朗誦第三課課文並熟悉相關造句。 9. 能學會科技產品的閩南語說法並發音正確。 10. 複習第三課所學。 11. 複習第二單元所學。 12. 能朗誦第四課課文並熟悉相關句型。 13. 能學會使用閩南語讚美他人並進行造句練習。 14. 複習第四課所學。 15. 能朗誦第五課課文並熟悉相關造句。 16. 能學會相反詞的閩南語說法並進行造句練習。 17. 複習第五課所學。 18. 複習第三單元所學。 19. 學會臺灣俗語並朗讀、吟唱〈楓橋夜泊〉。

	<p>20. 能欣賞閩南語歌曲之美。</p> <p>21. 能夠複習本學期所學的語詞與句型。</p> <p>六下：</p> <ol style="list-style-type: none"> 1. 認識常見公益活動並能朗誦第一課課文。 2. 學會公益活動的閩南語說法和歇後語。 3. 學會第一課音標課程並複習第一課。 4. 複習第一單元課程。 5. 認識疊詞並能朗誦第二課課文。 6. 學會常見疊詞的閩南語說法，並進行造句練習。 7. 學會與疊詞相關的歇後語及第二課音標課程。 8. 能朗誦第三課課文、欣賞故事並認識鼓勵的俗語。 9. 能朗誦第三課課文、欣賞故事並認識鼓勵的俗語。 10. 學會第三課音標課程並複習第三課。 11. 複習第二單元課程。 12. 了解看圖聽故事大意，並能表演〈獅伶鳥鼠〉話劇。 13. 能朗誦第四課課文。 14. 能懂得感恩祝福，並進行造句練習。 15. 學會第四課音標課程並複習第四課所學。 16. 複習第三單元所學。 17. 學會俗語並能欣賞、了解俗語故事。 18. 學會用閩南語吟誦古詩，並欣賞現代閩南語歌曲。 						
<p>教學與評量 說明</p>	<p>一、教材編選與資源(教科書版本、相關資源)</p> <p>(一) 教材編選</p> <ol style="list-style-type: none"> 1. 本教材依據教育部於民國九十八年七月十五日修訂公布之「國民中小學九年一貫課程綱要語文學習領域(閩南語)」編寫。 2. 本教材用字根據教育部公布之「教育部臺灣閩南語常用詞辭典」。 3. 本教材以單元組織方式呈現，每冊三個單元。內容呼應十大基本能力與分段能力指標之教育目標及功能，並配合各學習領域課程和重大議題編寫。 4. 本教材依據兒童心理與認知發展，結合兒童生活經驗，編寫生活化、實用化、趣味性及文學性的課程，並搭配生動活潑的插圖，以增進學習興趣。 <p>(二) 教材來源</p> <ol style="list-style-type: none"> 1. 以教育部審定版之教材為主： <table border="1" data-bbox="432 1688 1305 1798"> <thead> <tr> <th>年級</th> <th>出版社</th> <th>冊數</th> </tr> </thead> <tbody> <tr> <td>六年級</td> <td>真平</td> <td>十一、十二冊</td> </tr> </tbody> </table> 2. 以桃園市八德區在地化課程為輔。 <p>(三) 教學資源</p> <ol style="list-style-type: none"> 1. 教科用書及教師備課用書 2. 數位媒材(教學光碟、教學電子書、補充影片)及網路資源 	年級	出版社	冊數	六年級	真平	十一、十二冊
年級	出版社	冊數					
六年級	真平	十一、十二冊					

3. 圖書館(室)及圖書教室
4. 智慧(專科)教室(觸控白板、即時回饋系統)

二、教學方法

(一) 直接教學法：

本教材使用直接教學法，每堂課可藉由引起動機來複習學生的先備知識，並激發學生對學習閩南語和課程的好奇心，接著再進入正課，呈現新教材，藉由教師清晰而有條理的講解，讓學生吸收知識。

(二) 圖像教學法：

本教材根據語文學習領域(閩南語)課綱規定，從三年級開始增加音標學習課程，由淺而深、由易而難，循序漸進向學生介紹台灣羅馬字拼音，並搭配圖像，使學生能看到音標直接拼讀出語詞。此外還有各種口說、聽力、紙筆練習，使學生能利用拼音學習閩南語，閩南語學習更加事半功倍。

(三) 遊戲教學法：

杜威強調「生活即學習」、「遊戲即生活」，兒童藉由遊戲學習到知識和社會行為，因此本教材強調遊戲學習，在「習作」部分提供學生各種有趣的練習，在教案中提供教師可利用的遊戲。讓學生在遊戲的同時，能複習課程、學習團隊合作和社會行為、提升班級向心力，也增加對閩南語課程的喜愛。

(四) 引導式教學：

課程中的習作部分以「教師引導、提問→學生回答→教師解答」的方式，讓學生熟悉、了解課程。在句型教學部分，教師先進行講解說明，再由學生舉例回答，使學生能徹底了解句型的用法，並活用於日常生活中。

(五) 強調學生參與度：

本教材編寫強調學生的參與度，在此原則下，無論是讀本習作或教學活動、學習單、評量測驗的編寫，都能夠讓學生有參與的機會，藉此可增加學生聽、說閩南語的機會，也能增進師生間的互動，使班級更為氣氛融洽。

三、教學評量

1. 範圍包括學習表現與學習內容，並兼重核心素養培養。
2. 目的在了解學生的學習效能，並做為改進教學、促進學習的參考，因此評量包含「形成性評量」和「總結性評量」兩部分。前者用於平時教學活動中，主要在發現和診斷問題；後者則採定期實施，旨在評定學習成效。
3. 採多元評量方式，以情境對話式評量、表演評量、遊戲評量、態度評量、聽力評量、朗誦評量、歌曲演唱、影片欣賞、報告評量、繪畫評量、實作評量、觀察及學習歷程檔案等方式為主，紙筆測驗為輔，藉此了解學生的學習情況，並做為教學人員調適教學之用。
4. 實施宜建立適當的規準，使學生對閩南語文的學習產生高度的興趣，同時維持基本的學習成就表現。
5. 評量後，教學人員宜依據相關資料自我省思、改善教學，以提升學生學習成效。

新住民課程計畫(越南語)：

桃園市八德區八德國民小學 111 學年度【語文領域-新住民語越南語】課程計畫			
每週節數：1 節 第一、二冊		設計者 一年級教學團隊	
總綱 核心 素養	A1 身心素質與自我精進 B1 符號運用與溝通表達 C1 道德實踐與公民意識 C2 人際關係與團隊合作 C3 多元文化與國際理解	學習 領域 核心 素養	新-E-A1 理解新住民語言與文化，並樂於學習新住民語文。 新-E-B1 具備新住民語言基本的聽說讀寫能力，並能進行簡單的日常生活溝通。 新-E-C1 認識新住民的生活規範，並培養對新住民議題的關注。 新-E-C2 樂於與不同文化背景的人建立友誼。 新-E-C3 認識新住民的文化特色，培養文化豐富性與國際視野。
	學習表現		學習內容
學習 重點	<p>1-I-1 能樂於參與新住民語文學習活動。</p> <p>1-I-2 能樂於和不同語文背景的同儕交朋友。</p> <p>2a-I-2 能聽辨所學習的新住民語言的簡單詞彙。</p> <p>2b-I-1 能掌握新住民語言的發音。</p> <p>2b-I-2 能說出所學習的新住民語言的簡單詞彙。</p> <p>2c-I-3 能讀懂所學習新住民語言的簡單詞彙。</p> <p>3-I-1 能與不同文化背景的人和樂相處。</p> <p>3-I-2 樂於參與多元文化活動。</p>	<p>Aa-I-1 新住民語言的發音與語調</p> <p>Ab-I-1 簡單自我介紹時的新住民常用詞彙。</p> <p>Ab-I-2 家庭及學校生活中的新住民語言基本詞彙(如稱謂、數字等)。</p> <p>Ac-I-1 簡單自我介紹時的新住民語言常用語句。</p> <p>Ac-I-2 家庭及學校生活中的新住民語言基本語句(如：招呼語、感謝語等)。</p> <p>Ba-I-1 與親屬互動時的問候規範(亦包含輩份、性別的因素)</p> <p>Ba-I-2 與師長及同學互動時的問候規範。</p> <p>Bb-I-1 與親屬、師長、同學互動時的肢體語言和面部表情(亦包含輩份、性別的因素)。</p> <p>Bb-I-2 新住民與親屬、師長、同學互動時的適當手勢、坐姿、衣著等。</p> <p>Bc-I-2 新住民原生國的學校生活情境。</p> <p>Bd-I-1 新住民原生國的親屬、師長、同學互動方式(包括語言與非語言)與我國的異同。</p> <p>Bd-I-2 新住民原生國的家庭生活環境與我國的異同。</p> <p>Bd-I-3 新住民原生國的學校生活與我國的異同。</p>	
<p>【學習策略】</p> <p>一、圖示策略：利用情境圖說出內容。</p> <p>二、聽讀策略：聽老師念並且跟著反覆念。</p> <p>三、連結策略：從詞彙卡/句子卡/圖卡中，找出聽到的相對應卡片。</p> <p>四、討論策略：與學伴互相討論，比較異同後獲得新想法，依兒歌歌詞討論表演動作。</p> <p>五、練習策略：透過角色扮演或不斷的演練，加強學習。</p>			
<p>【融入議題/跨領域學習】</p> <p>品 E1 良好生活習慣與德行。</p> <p>品 E3 溝通合作與和諧人際關係。</p> <p>多 E6 瞭解各文化間的多樣性與差異性。</p> <p>家 E3 家人的多元角色與責任。</p>			

<p>家 E5 主動與家人分享。</p> <p>家 E6 關心及愛護家庭成員。</p> <p>性 E6 了解圖像、語言與文字的性別意涵，使用性別平等的語言與文字進行溝通。</p> <p>生活 E-A1 透過自己與外界的連結，產生自我感知並能對自己有正向的看法，進而愛惜自己 同時透過對生活事物的探索與探究，體會與感受學習的樂趣，並能主動發現問題及 解決問題，持續學習。</p> <p>生活 E-B3 感受與體會生活中人、事、物的真、善與美，欣賞生活中美的多元形式與表現，在創作中覺察美的元素，逐漸發展美的敏覺。</p> <p>生活 E-I-2 生活規範的實踐。</p>
<p>【教學設備、教具/資源】</p> <p>詞彙卡、句子卡、地圖(含越南地圖)、圖卡、人物卡、小槌子、骰子、數位媒材</p>

桃園市八德區八德國民小學111學年度【語文領域-新住民語越南語】課程計畫	
每週節數：1節 第三、四冊	設計者 二年級團隊
核心素養	<p>總綱</p> <p>A1 身心素質與自我精進</p> <p>A2 系統思考與解決問題</p> <p>B1 符號運用與溝通表達</p> <p>B3 藝術涵養與美感素養</p> <p>C1 道德實踐與公民意識</p> <p>C2 人際關係與團隊合作</p> <p>C3 多元文化與國際理解</p>
	<p>課綱</p> <p>新-E-A1 理解新住民語言與文化，並樂於學習新住民語文。</p> <p>新-E-A2 認識新住民文化中處理日常事務的方式。</p> <p>新-E-B1 具備新住民語言基本的聽說讀寫能力，並能進行簡單的日常生活溝通。</p> <p>新-E-B3 樂於體驗新住民的生活藝術，欣賞新住民文化之美。</p> <p>新-E-C1 認識新住民的生活規範，並培養對新住民議題的關注。</p> <p>新-E-C2 樂於與不同文化背景的人建立友誼。</p> <p>新-E-C3 認識新住民的文化特色，培養文化豐富性與國際視野。</p>
學	<p>學習態度</p> <p>1- I -1 能樂於參與新住民語文學習活動。</p> <p>1- I -2 能樂於和不同語文背景的同学交朋友。</p>
	2a- I -1 能聽辨新住民語言的字母。

學習重點	習表現	語言能力-聽說讀寫	<p>2a- I -2 能聽辨所學習的新住民語言的簡單詞彙。</p> <p>2b- I -1 能掌握新住民語言的發音。</p> <p>2b- I -2 能說出新住民語言的簡單詞彙。</p> <p>2c- I -1 能念出新住民語言的字母。</p> <p>2c- I -3 能讀懂所學習新住民語言的簡單詞彙。</p> <p>2d- I -1 能書寫新住民語言的字母。</p> <p>2d- I -2 能書寫學習新住民語言的簡單詞彙。</p>
		跨文化行動力	<p>3- I -1 能與不同文化背景的人和樂相處。</p> <p>3- I -2 樂於參與多元文化活動。</p>
學習內容		語言要素	<p>Aa- I -1 新住民語言的發音與語調。</p> <p>Aa- I -2 新住民語言的聲調標記。</p> <p>Ab- I -2 家庭及學校生活中的新住民語言基本詞彙(如：稱謂、數字等)。</p> <p>Ac- I -2 家庭及學校生活中的新住民語言的基本語句(如：招呼語、感謝語等)。</p>
		文化要素	<p>Ba- I -1 與親屬互動時的問候規範(亦包含輩份、性別的因素)</p> <p>Bb- I -1 與親屬、師長、同學互動時的肢體語言和面部表情(亦包含輩份、性別的因素)。</p> <p>Bb- I -2 新住民與親屬、師長、同學互動時的適當手勢、坐姿、衣著等(亦包含輩分、性別的因素)</p> <p>Bc- I -1 新住民原生國的家庭生活環境。</p> <p>Bc- I -2 新住民原生國的學校生活情境。</p> <p>Bd- I -1 新住民原生國的親屬、師長、同學互動方式(包括語言與非語言)與我國的異同。</p> <p>Bd- I -2 新住民原生國的家庭校生活環境與我國的異同。</p> <p>Bd- I -3 新住民原生國的學校生活與我國的異同。</p>

桃園市八德區八德國民小學111學年度【語文領域-新住民語越南語】課程計畫		
每週節數：1節 第五、六冊	設計者 三年級團隊	
核心素養	總綱	<p>A1 身心素質與自我精進</p> <p>A2 系統思考與解決問題</p> <p>B1 符號運用與溝通表達</p> <p>C2 人際關係與團隊合作</p> <p>C3 多元文化與國際理解</p>

		課綱	<p>新-E-A1 理解新住民語言與文化，並樂於學習新住民語文。</p> <p>新-E-A2 認識新住民文化中處理日常事務的方式。</p> <p>新-E-B1 具備新住民語言基本的聽說讀寫能力，並能進行簡單的日常生活溝通。</p> <p>新-E-C2 樂於與不同文化背景的人建立友誼。</p> <p>新-E-C3 認識新住民的文化特色，培養文化豐富性與國際視野。</p>
學習重點	學習表現	學習態度	<p>1-II-1 主動向他人提出新住民語文的學習問題。</p> <p>1-II-2 在生活中主動接觸新住民語言與文化。</p>
		語言能力-聽說讀寫	<p>2a-II-1 能聽辨新住民語言的字母。</p> <p>2a-II-2 能聽辨新住民語言簡易歌謠和韻文的主要內容。</p> <p>2b-II-1 能說出所學習的新住民語言的簡單句子。</p> <p>2b-II-2 能複誦和吟唱所學習新住民語言的簡易韻文和歌謠。</p> <p>2c-II-1 能閱讀新住民語言歌謠和韻文的主要內容。</p> <p>2d-II-1 能書寫所學習新住民語言的簡單句子。</p>
		跨文化行動力	<p>3-II-1 能以適當的禮儀與不同文化背景的人互動。</p> <p>3-II-2 能依循新住民的言語互動行為規範，與親近的新住民進行生活溝通。</p> <p>3-II-3 樂於邀請不同文化背景的人參與社區活動。</p>
	學習內容	語言要素	<p>Aa-II-1 新住民語言的發音與語調</p> <p>Aa-II-3 新住民語言的字母與拼讀系統</p> <p>Ab-II-1 家庭及學校生活中的新住民語言常用詞彙</p> <p>Ac-II-1 家庭及學校生活中的新住民語言常用語句</p>
文化要素		<p>Ba-II-1 與友人互動時的問候規範</p> <p>Ba-II-2 與家中賓客相處的問候規範</p> <p>Bb-II-2 新住民與友人互動時的適當手勢、坐姿、衣著等</p> <p>Bc-II-1 新住民原生國具代表性的人、事、物</p> <p>Bc-II-2 新住民原生國的都市與鄉村景觀及生活</p> <p>Bd-II-1 新住民原生國的友人互動方式（包括語言與非語言）與我國的異同</p>	

桃園市八德區八德國民小學111學年度【語文領域-新住民語越南語】課程計畫		
每週節數：1節 第七、八冊	設計者 四年級團隊	
核心	總綱	<p>A1 身心素質與自我精進</p> <p>A2 系統思考與解決問題</p> <p>B1 符號運用與溝通表達</p> <p>B2 科技資訊與媒體素養</p> <p>C2 人際關係與團隊合作</p>

素養		領綱	<p>新-E-A1 理解新住民語言與文化，並樂於學習新住民語文。</p> <p>新-E-A2 認識新住民文化中處理日常事務的方式。</p> <p>新-E-B1 具備新住民語言基本的聽說讀寫能力，並能進行簡單的日常生活溝通。</p> <p>新-E-B2 使用各類科技、資訊與媒體來學習新住民語言與文化。</p> <p>新-E-C2 樂於與不同文化背景的人建立友誼。</p>
學習重點	學習表現	學習態度	<p>1-II-1 主動向他人提出新住民語文的學習問題。</p> <p>1-II-2 在生中主動接觸新住民語言與文化。</p>
		語言能力-聽說讀寫	<p>2a-II-1 能聽辨所學習的新住民語言的簡單句子。</p> <p>2b-II-1 能說出所學習的新住民語言的簡單句子。</p> <p>2c-II-1 能閱讀新住民語言歌謠和韻文的主要內容。</p> <p>2d-II-1 能書寫所學習新住民語言的簡單句子。</p>
		跨文化行動力	<p>3-II-1 能以適當的禮儀與不同文化背景的人互動。</p> <p>3-II-2 能依循新住民的言語互動行為規範，與親近的新住民進行生活溝通。</p> <p>3-II-3 樂於邀請不同文化背景的人參與社區活動。</p>
	學習內容	語言要素	<p>Aa-II-1 新住民語言的發音與語調。</p> <p>Aa-II-3 新住民語言的字母與拼讀系統。</p> <p>Ab-II-1 家庭及學校生活中的新住民語言常用詞彙。</p> <p>Ac-II-1 家庭及學校生活中的新住民語言常用語句。</p>
文化要素		<p>Ba-II-1 與友人互動時的問候規範。</p> <p>Ba-II-2 與家中賓客相處的問候規範。</p> <p>Bb-II-1 與友人互動時的肢體語言與面部表情。</p> <p>Bd-II-1 新住民原生國的友人互動方式（包括語言與非語言）與我國的異同。</p> <p>Bd-II-3 新住民原生國的主要節慶、習俗、禁忌與我國的異同。</p> <p>Bc-II-3 新住民原生國的主要節慶、習俗、禁忌。</p>	

桃園市八德區八德國民小學111學年度【語文領域-新住民語越南語】課程計畫		
每週節數：1節 第九、十冊		設計者 五年級團隊
核心素養	總綱	<p>A1 身心素質與自我精進</p> <p>A2 系統思考與解決問題</p> <p>B1 符號運用與溝通表達</p> <p>B2 科技資訊與媒體素養</p> <p>C2 人際關係與團隊合作</p>
	領綱	<p>新-E-A1 理解新住民語言與文化，並樂於學習新住民語文。</p> <p>新-E-A2 認識新住民文化中處理日常事務的方式。</p> <p>新-E-B1 具備新住民語言基本的聽說讀寫能力，並能進行</p>

		<p>簡單的日常生活溝通。</p> <p>新-E-B2 使用各類科技、資訊與媒體來學習新住民語言與文化。</p> <p>新-E-C2 樂於與不同文化背景的人建立友誼。</p>
學習重點	學習表現	<p>學習態度</p> <p>1-II-1 主動向他人提出新住民語文的學習問題。</p> <p>1-II-2 在生中主動接觸新住民語言與文化。</p>
		<p>語言能力-聽說讀寫</p> <p>2a-II-1 能聽辨所學習的新住民語言的簡單句子。</p> <p>2b-II-1 能說出所學習的新住民語言的簡單句子。</p> <p>2c-II-1 能閱讀新住民語言歌謠和韻文的主要內容。</p> <p>2d-II-1 能書寫所學習新住民語言的簡單句子。</p>
		<p>跨文化行動力</p> <p>3-II-1 能以適當的禮儀與不同文化背景的人互動。</p> <p>3-II-2 能依循新住民的言語互動行為規範，與親近的新住民進行生活溝通。</p> <p>3-II-3 樂於邀請不同文化背景的人參與社區活動。</p>
	學習內容	<p>語言要素</p> <p>Aa-II-1 新住民語言的發音與語調。</p> <p>Aa-II-3 新住民語言的字母與拼讀系統。</p> <p>Ab-II-1 家庭及學校生活中的新住民語言常用詞彙。</p> <p>Ac-II-1 家庭及學校生活中的新住民語言常用語句。</p>
		<p>文化要素</p> <p>Ba-II-1 與友人互動時的問候規範。</p> <p>Ba-II-2 與家中賓客相處的問候規範。</p> <p>Bb-II-1 與友人互動時的肢體語言與面部表情。</p> <p>Bd-II-1 新住民原生國的友人互動方式（包括語言與非語言）與我國的異同。</p> <p>Bd-II-3 新住民原生國的主要節慶、習俗、禁忌與我國的異同。</p> <p>Bc-II-3 新住民原生國的主要節慶、習俗、禁忌。</p>

桃園市八德區八德國民小學 112 學年度【數學領域】課程計畫			
每週節數	4 節	設計者	一年級教學團隊
核心素養	A 自主行動	<ul style="list-style-type: none"> ■ A1 身心素質與自我精進、■ A2 系統思考與解決問題、 □ A3 規劃執行與創新應變 	
	B 溝通互動	<ul style="list-style-type: none"> ■ B1 符號運用與溝通表達、□ B2 科技資訊與媒體素養、 ■ B3 藝術涵養與美感素養 	
	C 社會參與	<ul style="list-style-type: none"> ■ C1 道德實踐與公民意識、■ C2 人際關係與團隊合作、 □ C3 多元文化與國際理解 	
課程理念	<p>透過豐富、有趣生活情境的設計與組織，營造適合國小學生數學解題、數學推理、數學連結、數學溝通的過程，發展有關的數學知識、數學方法及數學興趣與態度，形成高品質的數學素養，奠定終身學習的基礎，以適應二十一世紀多元、充滿資訊及快速改變的時代。</p>		
學習重點	學習表現	<ul style="list-style-type: none"> n-I-1 理解一千以內數的位值結構，據以做為四則運算之基礎。 n-I-2 理解加法和減法的意義，熟練基本加減法並能流暢計算。 n-I-7 理解長度及其常用單位，並做實測、估測與計算。 n-I-9 認識時刻與時間常用單位。 r-I-1 學習數學語言中的運算符號、關係符號、算式約定。 s-I-1 從操作活動，初步認識物體與常見幾何形體的幾何特徵。 	
	學習內容	<ul style="list-style-type: none"> N-1-1 一百以內的數：含操作活動。用數表示多少與順序。結合數數、位值表徵、位值表。位值單位「個」和「十」。位值單位換算。認識 0 的位值意義。 N-1-2 加法和減法：加法和減法的意義與應用。含「添加型」、「併加型」、「拿走型」、「比較型」等應用問題。加法和減法算式。 N-1-3 基本加減法：以操作活動為主。以熟練為目標。指 1 到 10 之數與 1 到 10 之數的加法，及反向的減法計算。 N-1-5 長度（同 S-1-1）：以操作活動為主。初步認識、直接比較、間接比較（含個別單位）。 N-1-6 日常時間用語：以操作活動為主。簡單日期報讀「幾月幾日」；「明天」、「今天」、「昨天」；「上午」、「中午」、「下午」、「晚上」。簡單時刻報讀「整點」與「半點」。 R-1-1 算式與符號：含加減算式中的數、加號、減號、等號。以說、讀、聽、寫、做檢驗學生的理解。適用於後續階段。 S-1-1 長度（同 N-1-5）：以操作活動為主。初步認識、直接比較、間接比較（含個別單位）。 S-1-2 形體的操作：以操作活動為主。描繪、複製、拼貼、堆疊。 	
課程架構表：			

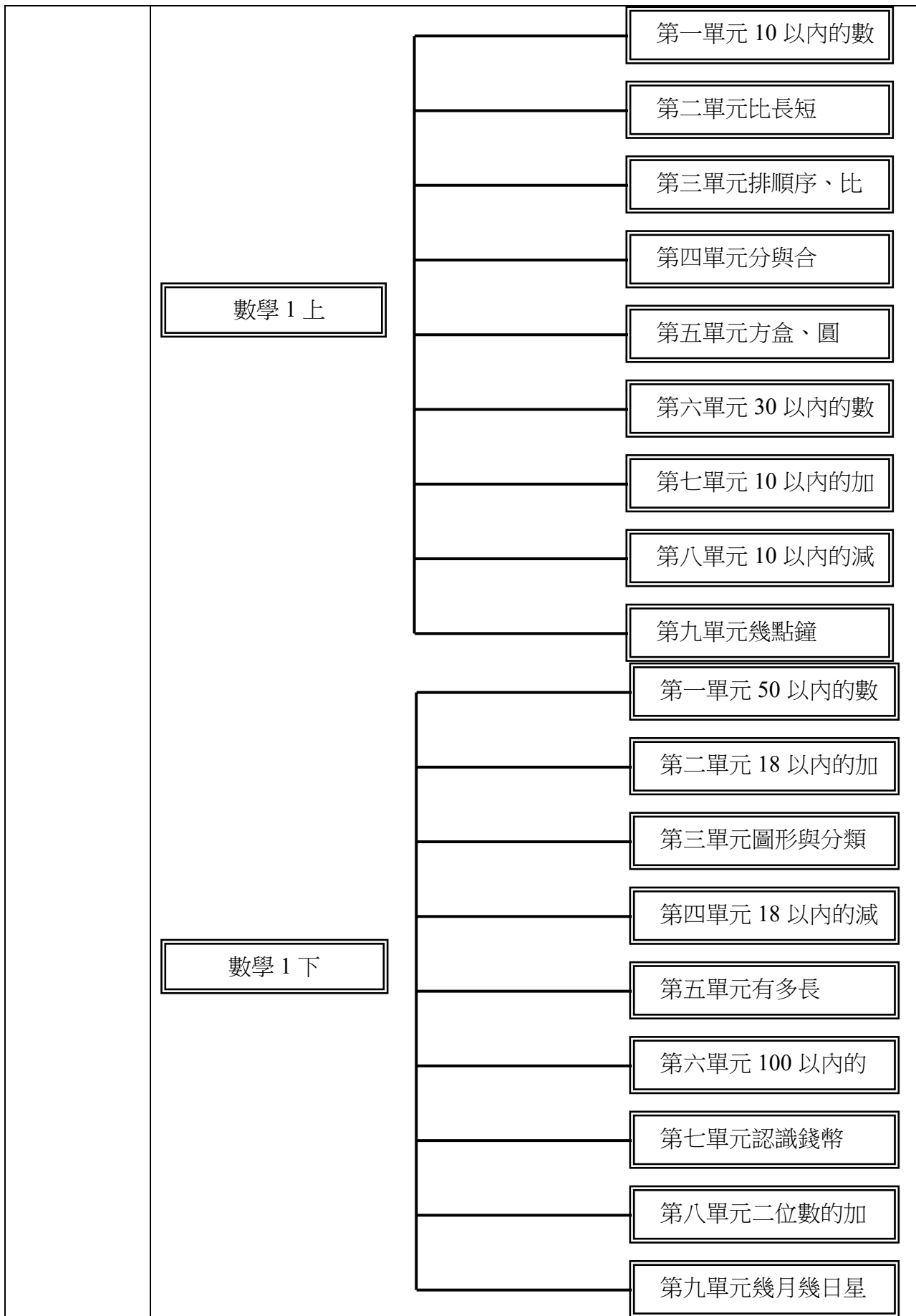

<p>融入之議題</p>	<p>【人權教育】 人 E5 欣賞、包容個別差異並尊重自己與他人的權利。</p> <p>【生命教育】 生 E6 從日常生活中培養道德感以及美感，練習做出道德判斷以及審美判斷，分辨事實和價值的不同。</p> <p>【安全教育】 安 E4 探討日常生活應該注意的安全。</p> <p>【法治教育】 法 E4 參與規則的制定並遵守之。</p> <p>【品德教育】 品 E3 溝通合作與和諧人際關係。 品 EJU7 欣賞感恩。</p> <p>【家庭教育】 家 E12 規畫個人與家庭的生活作息。 家 E5 了解家庭中各種關係的互動(親子、手足、祖孫及其他親屬等)。</p> <p>【國際教育】 國 E1 了解我國與世界其他國家的文化特質。</p>
<p>學習目標</p>	<p>一上：</p> <ol style="list-style-type: none"> 1. 提供學生適性學習的機會，培育學生探索數學的信心與正向態度。 2. 培養好奇心及觀察規律、演算、抽象、推論、溝通和數學表述等各項能力。 3. 培養使用工具，運用於數學程序及解決問題的正確態度。 4. 培養運用數學思考問題、分析問題和解決問題的能力。 5. 培養日常生活應用與學習其他領域/科目所需的數學知能。 6. 培養學生欣賞數學以簡馭繁的精神與結構嚴謹完美的特質。 <p>一下：</p> <ol style="list-style-type: none"> 1. 提供學生適性學習的機會，培育學生探索數學的信心與正向態度。 2. 培養好奇心及觀察規律、演算、抽象、推論、溝通和數學表述等各項能力。 3. 培養使用工具，運用於數學程序及解決問題的正確態度。 4. 培養運用數學思考問題、分析問題和解決問題的能力。
<p>教學與評量說明</p>	<p>一、教材編選與資源(教科書版本、相關資源)</p> <p>(一)教材編選</p> <p>康軒版國小數學 1 上</p> <ol style="list-style-type: none"> 1.李國偉、黃文璋、楊德清、劉柏宏(2013)。教育部提升國民素養實施方案—數學素養研究計劃結案報告。教育部提升國民素養專案辦公室研究計劃成果報告。 2.De Lange, J. (1987). Mathematics insight and meaning. Utrecht, Holland: Rijksuniversiteit. 3.Mayer, R.E. (1987), Educational psychology: A cognitive approach. Boston, MA: Little. Brown. 4.Organization for Economic Cooperation and Development (OECD). (2002). Framework for Mathematics Assessment. Paris: OECD.

	<p>(二) 教材來源</p> <p>1. 以教育部審定版之教材為主：</p> <table border="1" style="margin-left: 20px;"> <tr> <td style="width: 30%;">年級</td> <td style="width: 30%;">出版社</td> <td style="width: 40%;">冊數</td> </tr> <tr> <td>一年級</td> <td>康軒</td> <td>一、二冊</td> </tr> </table> <p>2. 以桃園市八德區在地化課程為輔。</p> <p>(三) 教學資源</p> <ol style="list-style-type: none"> 1、教科用書及自編教材 2、數位媒材及網路資源 3、圖書館(室)及圖書教室 4、智慧(專科)教室(觸控白板、即時回饋系統) <p>二、教學方法</p> <p>提供適合學生們了解數學概念、數學方法及促進他們發表、溝通、推理所發展的問題情境，進而學習數學解題、數學推理、數學連結、數學溝通，成為數學解題者及有信心於自己的數學能力。</p> <p>三、教學評量</p> <ol style="list-style-type: none"> 1. 紙筆測驗 2. 口頭回答 3. 分組討論 4. 實作評量 5. 分組報告 6. 家庭作業 	年級	出版社	冊數	一年級	康軒	一、二冊
年級	出版社	冊數					
一年級	康軒	一、二冊					

桃園市八德區八德國民小學 112 學年度【數學領域】課程計畫			
每週節數	4	設計者	二年級教學團隊
核心素養	A 自主行動	<input type="checkbox"/> A1. 身心素質與自我精進、 <input type="checkbox"/> A2. 系統思考與問題解決、 <input type="checkbox"/> A3. 規劃執行與創新應變	
	B 溝通互動	<input type="checkbox"/> B1. 符號運用與溝通表達	
	C 社會參與	<input type="checkbox"/> C1. 道德實踐與公民意識、 <input type="checkbox"/> C2. 人際關係與團隊合作、 <input type="checkbox"/> C3. 多元文化與國際理解	
課程理念	<p>十二年國民基本教育以「自發」、「互動」及「共好」的理念；以「成就每一個孩子——適性揚才、終身學習」為願景。</p> <p>為了達成上述理念與願景，數學領域課程從「數學是一種語言、一種實用的規律科學、也是一種人文素養」出發，以「啟發學童學習數學的興趣和協助學童知道『如何學』且養成『樂於學』的良好態度」之精神，根據學童的學習方式和思考特徵，設計適宜、活潑的教學遊戲活動，促使師生進</p>		

	<p>行有感覺、有思考的教學，讓學童主動、快樂進行有意義的學習。</p> <p>二上數學課程共安排了「數到 300」、「二位數的加法」、「幾公分」、「二位數的減法」、「容量」、「2、5、4、8 的乘法」、「幾時幾分」、「3、6、7、9 的乘法」、「平面圖形」、「重量」十大單元和兩個「加油小站」。「單元」的學習活動與內容設計，皆以融入學童生活情境的遊戲來進行教學活動。「加油小站」則作為學期中或期末連結和複習已學概念，或開拓新概念學習契機。</p> <p>期望在數學應用的發展越發蓬勃的二十一世紀，數學教育能啟迪學習動機，培養好奇心、探索力、思考力、判斷力與行動力，讓學童願意以積極的態度、持續的動力進行探索與學習對生涯有用的知識與能力，進而獲得足以結合理論與應用的數學素養。</p>	
學習重點	學習表現	<p>d-I-1 認識分類的模式，能主動蒐集資料、分類，並做簡單的呈現與說明。</p> <p>n-I-1 理解一千以內數的位值結構，據以做為四則運算之基礎。</p> <p>n-I-2 理解加法和減法的意義，熟練基本加減法並能流暢計算。</p> <p>n-I-3 應用加法和減法的計算或估算於日常應用解題。</p> <p>n-I-4 理解乘法的意義，熟練十乘十乘法，並初步進行分裝與平分的除法活動。</p> <p>n-I-7 理解長度及其常用單位，並做實測、估測與計算。</p> <p>n-I-8 認識容量、重量、面積。</p> <p>n-I-9 認識時刻與時間常用單位。</p> <p>r-I-1 學習數學語言中的運算符號、關係符號、算式約定。</p> <p>r-I-3 認識加減互逆，並能應用與解題。</p> <p>s-I-1 從操作活動，初步認識物體與常見幾何形體的幾何特徵。</p>
	學習內容	<p>D-2-1 分類呈現：以操作活動為主。能蒐集、分類、記錄、呈現資料、生活物件或幾何形體。討論分類之中還可以再分類的情形。</p> <p>N-2-11 長度：「公分」、「公尺」。實測、量感、估測與計算。單位換算。</p> <p>N-2-12 容量、重量、面積：以操作活動為主。此階段量的教學應包含初步認識、直接比較、間接比較（含個別單位）。不同的量應分不同的單元學習。</p> <p>N-2-13 鐘面的時刻：以操作活動為主。以鐘面時針與分針之位置認識「幾時幾分」。含兩整時時刻之間的整時點數（時間加減的前置經驗）</p> <p>N-2-13 鐘面的時刻：以操作活動為主。以鐘面時針與分針之位置認識「幾時幾分」。含兩整時時刻之間的整時點數（時間加減的前置經驗）。</p> <p>N-2-1 一千以內的數：含位值積木操作活動。結合點數、位值表徵、位值表。位值單位「百」。位值單位換算。</p> <p>N-2-2 加減算式與直式計算：用位值理解多位數加減計算的原理與方法。初期可操作、橫式、直式等方法並陳，二年級最後歸結於直式計算，做為後續更大位數計算之基礎。直式計算的基礎為位值概念與基本加減法，教師須說明直式計算的合理性。</p> <p>N-2-3 解題：加減應用問題。加數、被加數、減數、被減數未知之應用解題。連結加與減的關係（R-2-4）。</p> <p>N-2-4 解題：簡單加減估算。具體生活情境。以百位估算為主。</p> <p>N-2-4 解題：簡單加減估算。具體生活情境。以百位數估算為主。</p> <p>N-2-6 乘法：乘法的意義與應用。在學習乘法過程，逐步發展「倍」的概念，做為統整乘法應用情境的語言。</p> <p>N-2-7 十乘十乘法：乘除直式計算的基礎，以熟練為目標。</p> <p>R-2-1 大小關係與遞移律：「$>$」與「$<$」符號在算式中的意義，大小的遞移關係。</p>

R-2-4 加法與減法的關係：加減互逆。應用於驗算與解題。

S-2-1 物體之幾何特徵：以操作活動為主。進行辨認與描述之活動。藉由實際物體認識簡單幾何形體（包含平面圖形與立體形體），並連結幾何概念（如長、短、大、小等）

S-2-1 物體之幾何特徵：以操作活動為主。進行辨認與描述之活動。藉由實際物體認識簡單幾何形體（包含平面圖形與立體形體），並連結幾何概念（如長、短、大、小等）。

S-2-2 簡單幾何形體：以操作活動為主。包含平面圖形與立體形體。辨認與描述平面圖形與立體形體的幾何特徵並做分類。

S-2-3 直尺操作：測量長度。報讀公分數。指定長度之線段作圖。

S-2-4 平面圖形的邊長：以操作活動與直尺實測為主。認識特殊圖形的邊長關係。含周長的計算活動。

課程架構表：
上學期

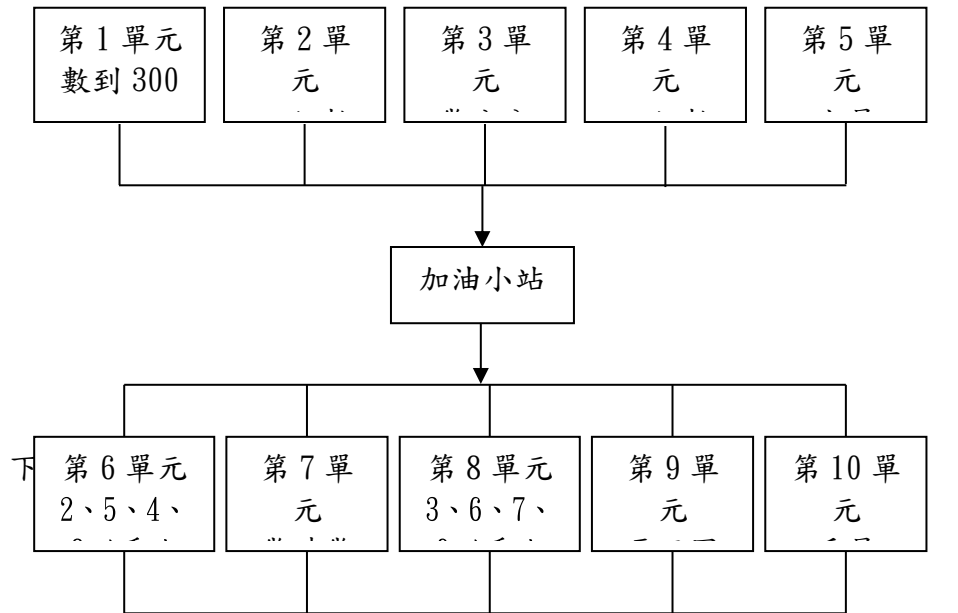

下學期：

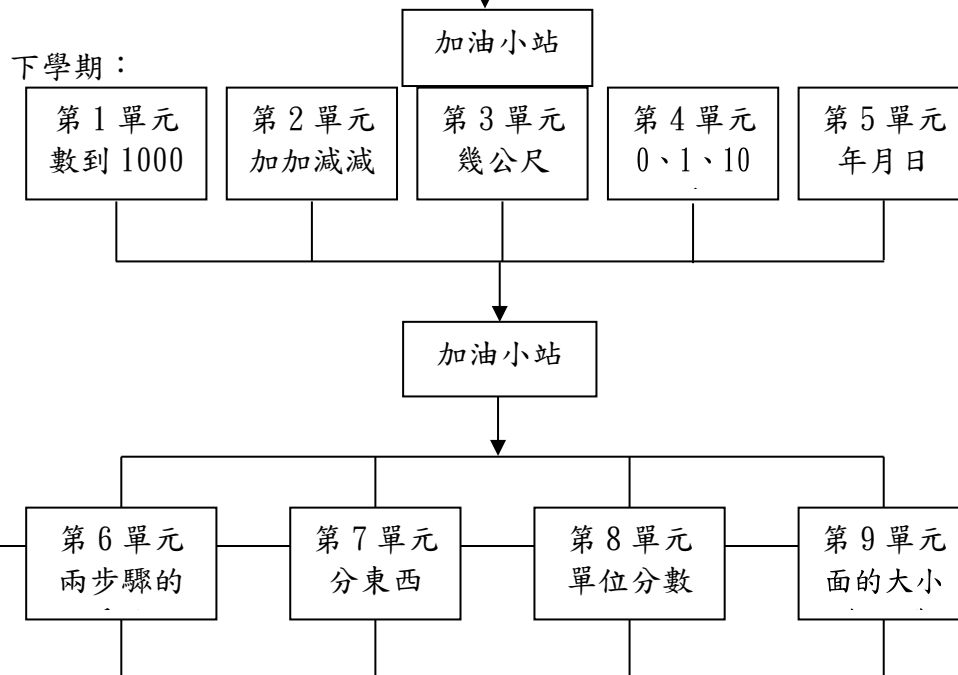

<p>融入之議題</p>	<p>【人權教育】 人 E3 了解每個人需求的不同，並討論與遵守團體的規則。 人 E5 欣賞、包容個別差異並尊重自己與他人的權利。 人 E8 了解兒童對遊戲權利的需求。</p> <p>【戶外教育】 戶 E1 善用教室外、戶外及校外教學，認識生活環境（自然或人為）。 戶 E3 善用五官的感知，培養眼、耳、鼻、舌、觸覺及心靈對環境的感受能力。</p> <p>【性別平等教育】 性 E11 培養性別間合宜表達情感的能力。</p> <p>【品德教育】 品 E3 溝通合作與和諧人際關係。</p> <p>【科技教育】 科 E1 了解平日常見科技產品的用途與運作方式。 科 E2 了解動手實作的重要性。 科 E4 體會動手實作的樂趣，並養成正向的科技態度。 科 E9 具備與他人團隊合作的能力。</p> <p>【原住民族教育】 原 E4 認識所在部落/社區民族分佈的概況。</p> <p>【生涯規劃教育】 涯 E7 培養良好的人際互動能力。 涯 E11 培養規劃與運用時間的能力。 涯 E12 學習解決問題與做決定的能力。</p> <p>【資訊教育】 資 E3 應用運算思維描述問題解決的方法。</p> <p>【閱讀素養教育】 閱 E1 認識一般生活情境中需要使用的，以及學習學科基礎知識所應具備的字詞彙。 閱 E8 低、中年級以紙本閱讀為主。 閱 E11 低年級：能在一般生活情境中，懂得運用文本習得的知識解決問題。 閱 E13 願意廣泛接觸不同類型及不同學科主題的文本。</p> <p>【環境教育】 環 E3 了解人與自然和諧共生，進而保護重要棲地。 環 E5 覺知人類的生活型態對其他生物與生態系的衝擊。</p>
<p>學習目標</p>	<ol style="list-style-type: none"> 1. 透過累加及累減 1、10 的活動，認識 300 以內的數詞序列及兩數的大小比較，並能用 $>$、$<$ 符號表示。 2. 透過定位板認識「百位」的位名，並進行位值單位換算。 3. 透過生活情境，用直式計算解決和在 200 以內的二位數加法問題，並能做二位數的加法估算。 4. 在具體操作情境中，理解 $>$、$=$、$<$ 的意義與認識遞移律，並能用 $>$、$=$、$<$ 的符號來表示。 5. 透過生活情境的操作，同一長度用不同個別單位測量，能理解並說明其數值不同的原因。 6. 認識 1 公分，能以 1 公分為單位進行長度的測量與計算，並能透過具體操作，用公分刻度尺測量線段的長度，並畫出指定長度的線段。 7. 透過生活情境，用直式計算解決被減數在 200 以內的減法問題，並能做二位數的減法估算。 8. 能理解加減互逆，能運用加減互逆關係進行加法、減法的驗算與加、減法的解題，並做二位數加法和減法的應用。

	<p>9. 認識容器、容量，經驗容量、液量的概念，並進行容量、液量的直接比較、間接比較與個別單位比較。</p> <p>10. 能在同數累加的具體情境中，建立「倍」的概念和理解乘法的意義，解決2、5、4、8與3、6、7、9的整數倍問題、熟悉2、5、4、8與3、6、7、9的乘法算式和口訣，並利用乘法解決生活中的問題。</p> <p>11. 透過操作，認識鐘面上每1小格的時間是1分鐘，並認識鐘面有12大格，每大格的時間是5分鐘。</p> <p>12. 以每小格1分鐘與每大格5分鐘為單位，報讀鐘面上的時刻是幾時幾分，並撥轉出指定的時刻，並能透過觀察，點數兩個時刻之間經過的時間。</p> <p>13. 透過簡單形體的操作，認識邊、角、頂點與正三角形、正方形和長方形的邊長關係。</p> <p>14. 認識平面圖形的內部、外部與其周界，並認識其周長、實測周長。</p> <p>15. 認識重量，進行兩物重量的直接比較、重量的間接比較以及個別單位比較。</p>
教學與評量說明	<p>一、教材與相關資源(教材書版本、相關資源) 南一版數學、南一版電子書</p> <p>二、教學方法或策略</p> <p>1. 直接教學法：課程內容由教師直接示範和講解後，才進行模擬、實習和討論等活動。但教師講解前需要周詳的計畫，並給予示範，利用實物，實例、圖片、模型等來引起動機和把理論具體化。</p> <p>2. 引導式教學法：配合學童興趣和需要，培養、激發其學習動機，啟發、引導學童思考，使學習成為學生的內在需要。</p> <p>3. 遊戲法：通過遊戲，使學童在做中學，在遊戲中學，以增加教與學愉快氣氛的方式，來提高學習的積極性、主動性，幫助學童對知識的理解和記憶。</p> <p>4. 多重感覺教學法：廣泛運用感覺器官，讓學童從各種角度感知事物，進而加深對事物理解，以提高教學效果的方法。</p> <p>5. 協作學習：學童分組，混合不同能力的小組，分工合作的完成相同學習目標。同組學生，透過討論，在商議分工及互相幫助方式，進行學習。</p> <p>6. 合作學習、圖像組織、討論教學、問題引導、案例研究、專題學習、自我調整學習、體驗學習等教學策略</p> <p>三、教學評量 觀察評量、操作評量、實作評量、口頭評量、發表評量</p>

桃園市八德區八德國民小學 112 學年度【數學領域】課程計畫		
每週節數	4	設計者 三年級教學團隊
核心素養	A 自主行動	<input type="checkbox"/> A1. 身心素質與自我精進、 <input type="checkbox"/> A2. 系統思考與問題解決、 <input type="checkbox"/> A3. 規劃執行與創新應變
	B 溝通互動	<input type="checkbox"/> B1. 符號運用與溝通表達、 <input type="checkbox"/> B2. 科技資訊與媒體素養、 <input type="checkbox"/> B3. 藝術涵養與美感素養
	C 社會參與	<input type="checkbox"/> C1. 道德實踐與公民意識、 <input type="checkbox"/> C2. 人際關係與團隊合作、 <input type="checkbox"/> C3. 多元文化與國際理解
課程理念	<p>本冊係依據教育部於民國一百零七年頒布的「十二年國民基本教育課程綱要數學領域」之學習重點編輯而成。本書之編輯，重視數學學習脈絡，以數學內在連結及生活外在連結為中心，配合兒童身心的發展，並透過觀察、思考、探究、執行與檢驗，激發其主動思考及潛能，期能培養具有數學素養的下一代。</p>	
學習重點	學習表現	d-II-1 報讀與製作一維表格、二維表格與長條圖，報讀折線

		<p>圖，並據以做簡單推論。</p> <p>n-II-1 理解一億以內數的位值結構，並據以作為各種運算與估算之基礎。</p> <p>n-II-2 熟練較大位數之加、減、乘計算或估算，並能應用於日常解題。</p> <p>n-II-3 理解除法的意義，能做計算與估算，並能應用於日常解題。</p> <p>n-II-4 解決四則估算之日常應用問題。</p> <p>n-II-6 理解同分母分數的加、減、整數倍的意義、計算與應用。認識等值分數的意義，並應用於認識簡單異分母分數之比較與加減的意義。</p> <p>n-II-8 能在數線標示整數、分數、小數並做比較與加減，理解整數、分數、小數都是數。</p> <p>n-II-9 理解長度、角度、面積、容量、重量的常用單位與換算，培養量感與估測能力，並能做計算和應用解題。認識體積。</p> <p>r-II-2 認識一維及二維之數量模式，並能說明與簡單推理。</p> <p>s-II-1 理解正方形和長方形的面積與周長公式與應用。</p> <p>s-II-4 在活動中，認識幾何概念的應用，如旋轉角、展開圖與空間形體。</p> <p>n-II-3 理解除法的意義，能做計算與估算，並能應用於日常解題。</p> <p>n-II-4 解決四則估算之日常應用問題。</p> <p>n-II-5 在具體情境中，解決兩步驟應用問題。</p> <p>n-II-6 理解同分母分數的加、減、整數倍的意義、計算與應用。認識等值分數的意義，並應用於認識簡單異分母分數之比較與加減的意義。</p> <p>n-II-7 理解小數的意義與位值結構，並能做加、減、整數倍的直式計算與應用。</p> <p>n-II-9 理解長度、角度、面積、容量、重量的常用單位與換算，培養量感與估測能力，並能做計算和應用解題。認識體積。</p> <p>n-II-10 理解時間的加減運算，並應用於日常的時間加減問題。</p> <p>r-II-1 理解乘除互逆，並能應用與解題。</p> <p>s-II-2 認識平面圖形全等的意義。</p> <p>s-II-3 透過平面圖形的構成要素，認識常見三角形、常見四邊形與圓。</p>
	學習內容	<p>D-3-1 一維表格與二維表格：以操作活動為主。報讀、說明與製作生活中的表格。二維表格含列聯表。</p> <p>N-3-1 一萬以內的數：含位值積木操作活動。結合點數、位值表徵、位值表。位值單位「千」。位值單位換算。</p> <p>N-3-11 整數數線：認識數線，含報讀與標示。連結數序、長度、尺的經驗，理解在數線上做比較、加、減的意義。</p> <p>N-3-12 長度：「毫米」。實測、量感、估測與計算。單位換算。</p> <p>N-3-12 長度：「毫米」。實測、量感、估測與計算。單位換算。</p> <p>N-3-13 角與角度（同 S-3-1）：以具體操作為主。初步認識角和角度。角度的直接比較與間接比較。認識直角。</p>

		<p>N-3-16 重量：「公斤」、「公克」。實測、量感、估測與計算。單位換算。</p> <p>N-3-2 加減直式計算：含加、減法多次進、退位。</p> <p>N-3-3 乘以一位數：乘法直式計算。教師用位值的概念說明直式計算的合理性。被乘數為二、三位數。</p> <p>N-3-4 除法：除法的意義與應用。基於 N-2-9 之學習，透過幾個一數的解題方法，理解如何用乘法解決除法問題。熟練十乘除範圍的除法，做為估商的基礎。</p> <p>N-3-8 解題：四則估算。具體生活情境。較大位數之估算策略。能用估算檢驗計算結果的合理性。</p> <p>N-3-9 簡單同分母分數：結合操作活動與整數經驗。簡單同分母分數比較、加、減的意義。牽涉之分數與運算結果皆不超過 2。以單位分數之點數為基礎，連結整數之比較、加、減。知道「和等於 1」的意義。</p> <p>R-3-2 數量模式與推理 (I)：以操作活動為主。一維變化模式之觀察與推理，例如數列、一維圖表等。</p> <p>S-3-1 角與角度 (同 N-3-13)：以具體操作為主。初步認識角和角度。角度的直接比較與間接比較。認識直角。</p> <p>S-3-2 正方形和長方形：以邊與角的特徵來定義正方形和長方形。</p> <p>S-3-4 幾何形體之操作：以操作活動為主。平面圖形的分割與重組。初步體驗展開圖如何黏合成立體形體。知道不同之展開圖可能黏合成同一形狀之立體形體。</p> <p>N-3-5 除一位數：除法直式計算。教師用位值的概念說明直式計算的合理性。被除數為二、三位數。</p> <p>N-3-7 解題：兩步驟應用問題 (加減與除、連乘)。連乘、加與除、減與除之應用解題。不含併式。</p> <p>N-3-8 解題：四則估算。具體生活情境。較大位數之估算策略。能用估算檢驗計算結果的合理性。</p> <p>N-3-9 簡單同分母分數：結合操作活動與整數經驗。簡單同分母分數比較、加、減的意義。牽涉之分數與運算結果皆不超過 2。以單位分數之點數為基礎，連結整數之比較、加、減。知道「和等於 1」的意義。</p> <p>N-3-10 一位小數：認識小數與小數點。結合點數、位值表徵、位值表。位值單位「十分位」。位值單位換算。比較、加減 (含直式計算) 與解題。</p> <p>N-3-14 面積：「平方公分」。實測、量感、估測與計算。</p> <p>N-3-15 容量：「公升」、「毫升」。實測、量感、估測與計算。單位換算。</p> <p>N-3-17 時間：「日」、「時」、「分」、「秒」。實測、量感、估測與計算。時間單位的換算。認識時間加減問題的類型。</p> <p>R-3-1 乘法與除法的關係：乘除互逆。應用於驗算與解題。</p> <p>S-3-3 圓：「圓心」、「圓周」、「半徑」與「直徑」。能使用圓規畫指定半徑的圓。</p> <p>S-3-4 幾何形體之操作：以操作活動為主。平面圖形的分</p>
--	--	--

割與重組。初步體驗展開圖如何黏合成立體形體。知道不同之展開圖可能黏合成同一形狀之立體形體。

課程架構表：

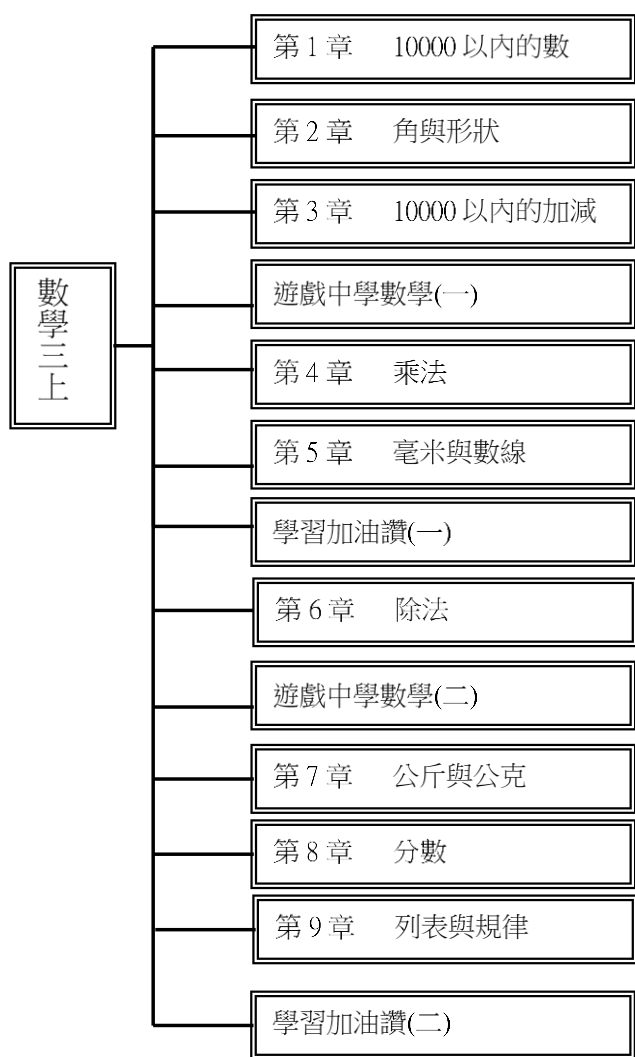

	<div style="text-align: center;"> <div style="border: 1px solid black; padding: 5px; display: inline-block; margin-bottom: 10px;">數學 三下</div> <ul style="list-style-type: none"> <li style="margin-bottom: 5px;">第 1 章 除法 <li style="margin-bottom: 5px;">第 2 章 公升與毫升 <li style="margin-bottom: 5px;">第 3 章 分數與加減 <li style="margin-bottom: 5px;">遊戲中學數學（一） <li style="margin-bottom: 5px;">第 4 章 圓 <li style="margin-bottom: 5px;">第 5 章 兩步驟應用問題 <li style="margin-bottom: 5px;">學習加油讚（一） <li style="margin-bottom: 5px;">第 6 章 一位小數 <li style="margin-bottom: 5px;">遊戲中學數學（二） <li style="margin-bottom: 5px;">第 7 章 時間 </div>
<p>融入之議題</p>	<p>上學期</p> <p>【品德教育】</p> <p>品 E3 溝通合作與和諧人際關係。</p> <p>【科技教育】</p> <p>科 E1 了解平日常見科技產品的用途與運作方式。</p> <p>科 E2 了解動手實作的重要性。</p> <p>【家庭教育】</p> <p>家 E9 參與家庭消費行動，澄清金錢與物品的價值。</p> <p>【多元文化教育】</p> <p>多 E2 建立自己的文化認同與意識。</p> <p>【閱讀素養教育】</p> <p>閱 E3 熟悉與學科學習相關的文本閱讀策略。</p> <p>【戶外教育】</p> <p>戶 E1 善用教室外、戶外及校外教學，認識生活環境（自然或人為）。</p> <p>【原住民族教育】</p>

	<p>原 E10 原住民族音樂、舞蹈、服飾、建築與各種工藝技藝實作。</p> <p>下學期</p> <p>【環境教育】</p> <p>環 E1 參與戶外學習與自然體驗，覺知自然環境的美、平衡、與完整性。</p> <p>【品德教育】</p> <p>品 E3 溝通合作與和諧人際關係。</p> <p>【科技教育】</p> <p>科 E2 了解動手實作的重要性。</p> <p>【閱讀素養教育】</p> <p>閱 E3 熟悉與學科學習相關的文本閱讀策略。</p> <p>【戶外教育】</p> <p>戶 E1 善用教室外、戶外及校外教學，認識生活環境（自然或人為）。</p>
學習目標	<p>上學期</p> <ol style="list-style-type: none"> 1. 認識 10000 以內的數，使用錢幣進行數數和做數，解決 10000 以內兩數的大小比較和應用。 2. 認識角和直角，進行角的大小比較，並由邊長和角的特性，認識正方形和長方形。 3. 熟練 10000 以內加減的直式計算及估算。利用加減互逆做驗算。 4. 熟練二、三位數乘以一位數的計算，並解決生活中乘法與加、減的兩步驟問題。 5. 認識毫米及毫米和公分的化聚與比較，進行長度複名數的加減。認識數線，在數線上做加、減計算。 6. 理解除法的意義，學習以乘法解決除法問題，學習除法直式計算。 7. 能用秤測量物體的重量，報讀物體的重量，進行公斤和公克換算以解決重量比較和加減的問題。 8. 認識簡單同分母分數，理解分數和 1 的關係，以單位分數為計數單位進行合成分解及大小比較。 9. 能報讀生活中常見一維、二維表格。觀察簡單規律的圖案、數字、圖形，並找出下一個。 <p>下學期</p> <ol style="list-style-type: none"> 1. 能做二、三位數除以一位數的除法直式計算。 2. 認識容量單位「公升」、「毫升」及其關係，並作相關的實測、估測與計算。 3. 能在具體情境中，認識單位分數的累積，並解決同分母分數的比較與加減問題。 4. 認識圓心、半徑與直徑，並使用圓規畫圓。 5. 解決生活中的兩步驟問題，包括加、減與除和連乘問題。 6. 認識和比較一位小數，並用直式做一位小數的加減計算，解決生活中的問題。 7. 能認識時間單位「日」、「時」、「分」、「秒」及其間的關係與簡單換算，並做時間與時刻的計算。 8. 運用乘除互逆的觀念於驗算與解題；解決乘法估算問題。 9. 認識面積的意義，並能使用平方公分描述圖形面積的大小。
教學與評量	一、教材編選與資源(教科書版本、相關資源)

說明	<p>(一) 教材編選</p> <ol style="list-style-type: none"> 依據教育部民國一百零七年頒布的十二年國民基本教育課程綱要數學領域編輯而成。 本教科書的組織重點在於有效的發展數學概念。 備課用書提供綜合而實用的支援，以確保教師有效地教學。 <p>(二) 教材來源</p> <ol style="list-style-type: none"> 以教育部審定版之教材為主： <table border="1" style="margin-left: 40px;"> <tr> <td>年級</td> <td>出版社</td> <td>冊數</td> </tr> <tr> <td>三年級</td> <td>翰林</td> <td>三、四冊</td> </tr> </table> <p>(三) 教學資源</p> <ol style="list-style-type: none"> 教科用書及自編教材 數位媒材及網路資源 圖書館(室)及圖書教室 智慧(專科)教室(觸控白板、即時回饋系統) <p>二、教學方法</p> <ol style="list-style-type: none"> 操作教學：透過操作建立量感。 合作學習：透過分組合作，培養學生表達數學和分享的能力。 重視舊經驗與新知識的連結：學習新知識前，先複習舊經驗。 強調數學與生活的連結：利用數學知識解決生活問題。 透過遊戲熟練計算方法：中年級需熟練基本的加、減、乘、除計算，透過桌遊讓學生熟練此計算。 透過數學繪本、探索中學數學、數學園地加深加廣學習：利用數學繪本營造故事情境、擴展生活經驗，引發數學學習之知識、情意與技能的連結。 <p>三、教學評量</p> <ul style="list-style-type: none"> 口頭討論 口頭報告 口頭評量 作業評量 紙筆測驗 紙筆評量 習作評量 實作評量 課堂問答 	年級	出版社	冊數	三年級	翰林	三、四冊
年級	出版社	冊數					
三年級	翰林	三、四冊					

桃園市八德區八德國民(中)小學 112 學年度【數學】課程計畫			
每週節數	4	設計者	四年級教學團隊
核心素養	A 自主行動	<input type="checkbox"/> A1. 身心素質與自我精進、 <input type="checkbox"/> A2. 系統思考與問題解決、 <input type="checkbox"/> A3. 規劃執行與創新應變	
	B 溝通互動	<input type="checkbox"/> B1. 符號運用與溝通表達、 <input type="checkbox"/> B2. 科技資訊與媒體素養、 <input type="checkbox"/> B3. 藝術涵養與美感素養	
	C 社會參與	<input type="checkbox"/> C1. 道德實踐與公民意識、 <input type="checkbox"/> C2. 人際關係與團隊合作、	

		□C3. 多元文化與國際理解
課程理念	<p>十二年國民基本教育以「自發」、「互動」及「共好」的理念；以「成就每一個孩子——適性揚才、終身學習」為願景。</p> <p>為了達成上述理念與願景，數學領域課程從「數學是一種語言、一種實用的規律科學、也是一種人文素養」出發，以「啟發學童學習數學的興趣和協助學童知道『如何學』且養成『樂於學』的良好態度」之精神，根據學童的學習方式和思考特徵，設計適宜、活潑的教學遊戲活動，促使師生進行有感覺、有思考的教學，讓學童主動、快樂進行有意義的學習。</p> <p>四上數學課程共安排了「一億以內的數」、「乘法」、「角度」、「除法」、「三角形」、「分數」、「數量關係」、「整數四則」、「小數」和「長度」十大單元和兩個「加油小站」。「單元」的學習活動與內容設計，皆以融入學童生活情境的遊戲來進行教學活動。「加油小站」則作為學期中或期末連結和複習已學概念，或開拓新概念學習契機。</p> <p>期望在數學應用的發展越發蓬勃的二十一世紀，數學教育能啟迪學習動機，培養好奇心、探索力、思考力、判斷力與行動力，讓學童願意以積極的態度、持續的動力進行探索與學習對生涯有用的知識與能力，進而獲得足以結合理論與應用的數學素養。</p> <p>四下數學課程共安排了「統計圖表」、「分數的加減和整數倍」、「概數」、「小數乘以整數」、「四邊形」、「周長和面積」、「等值分數」、「時間的加減」、「立方公分」等單元和兩個「加油小站」。「單元」的學習活動與內容設計，皆以融入學童生活情境的遊戲來進行教學活動。「加油小站」則作為學期中或期末連結和複習已學概念，或開拓新概念學習契機。</p> <p>期望在數學應用的發展越發蓬勃的二十一世紀，數學教育能啟迪學習動機，培養好奇心、探索力、思考力、判斷力與行動力，讓學童願意以積極的態度、持續的動力進行探索與學習對生涯有用的知識與能力，進而獲得足以結合理論與應用的數學素養。</p>	
學習重點	學習表現	<p>四上</p> <p>n-Ⅱ-1理解一億以內數的位值結構，並據以作為各種運算與估算之基礎。</p> <p>n-Ⅱ-2熟練較大位數之加、減、乘計算或估算，並能應用於日常解題。</p> <p>n-Ⅱ-3理解除法的意義，能做計算與估算，並能應用於日常解題。</p> <p>n-Ⅱ-5在具體情境中，解決兩步驟應用問題。</p> <p>n-Ⅱ-6理解同分母分數的加、減、整數倍的意義、計算與應用。認識等值分數的意義，並應用於認識簡單異分母分數之比較與加減的意義。</p> <p>n-Ⅱ-8能在數線標示整數、分數、小數並做比較與加減，理解整數、分數、小數都是數。</p> <p>n-Ⅱ-9理解長度、角度、面積、容量、重量的常用單位與換算，培養量感與估測能力，並能做計算和應用解題。認識體積。</p> <p>r-Ⅱ-2認識一維及二維之數量模式，並能說明及簡單推</p>

		<p>理。</p> <p>r-II-3理解兩步驟問題的併式計算與四則混合計算之約定。</p> <p>r-II-4認識兩步驟計算中加減與部分乘除計算的規則並能應用。</p> <p>n-II-7理解小數的意義與位值結構，並能做加、減、整數倍的直式計算與應用。</p> <p>s-II-2認識平面圖形全等的意義。</p> <p>s-II-3透過平面圖形的構成要素，認識常見三角形、常見四邊形與圓。</p> <p>s-II-4在活動中，認識幾何概念的應用，如旋轉角、展開圖與空間形體。</p> <p>四下</p> <p>d-II-1報讀與製作一維表格、二維表格與長條圖，報讀折線圖，並據以做簡單推論。</p> <p>n-II-10理解時間的加減運算，並應用於日常的時間加減問題。</p> <p>n-II-4解決四則估算之日常應用問題。</p> <p>n-II-6理解同分母分數的加、減、整數倍的意義、計算與應用。認識等值分數的意義，並應用於認識簡單異分母分數之比較與加減的意義。</p> <p>n-II-7理解小數的意義與位值結構，並能做加、減、整數倍的直式計算與應用。</p> <p>n-II-9理解長度、角度、面積、容量、重量的常用單位與換算，培養量感與估測能力，並能做計算和應用解題。認識體積。</p> <p>r-II-5理解以文字表示之數學公式。</p> <p>s-II-1理解正方形和長方形的面積與周長公式與應用。</p> <p>s-II-2認識平面圖形全等的意義。</p> <p>s-II-3透過平面圖形的構成要素，認識常見三角形、常見四邊形與圓。</p>
	學習內容	<p>四上</p> <p>N-4-1一億以內的數：位值單位「萬」、「十萬」、「百萬」、「千萬」。建立應用大數時之計算習慣，如「30萬1200」與「21萬300」的加減法。</p> <p>N-4-2較大位數之乘除計算：處理乘數與除數為多位數之乘除直式計算。教師用位值的概念說明直式計算的合理性。</p> <p>N-4-3解題：兩步驟應用問題（乘除，連除）。乘與除、連除之應用解題。</p> <p>N-4-5同分母分數：一般同分母分數教學（包括「真分數」、「假分數」、「帶分數」名詞引入）。假分數和帶分數之變換。同分母分數的比較、加、減與整數倍。</p> <p>N-4-7二位小數：位值單位「百分位」。位值單位換算。比</p>

	<p>較、計算與解題。用直式計算二位小數的加、減與整數倍。</p> <p>N-4-8數線與分數、小數：連結分小數長度量的經驗。以標記和簡單的比較與計算，建立整數、分數、小數一體的認識。</p> <p>N-4-9長度：「公里」。生活實例之應用。含其他長度單位的換算與計算。</p> <p>N-4-10角度：「度」（同S-4-1）。量角器的操作。實測、估測與計算。以角的合成認識180度到360度之間的角度。「平角」、「周角」。指定角度作圖。</p> <p>R-4-4數量模式與推理：以操作活動為主。二維變化模式之觀察與推理，如二維數字圖之推理，奇數與偶數，及其加、減、乘模式。</p> <p>R-4-1兩步驟問題併式：併式是代數學習的重要基礎。含四則混合計算的約定（由左往右算、先乘除後加減、括號先算）。學習逐次減項計算。</p> <p>R-4-2四則計算規律（I）：兩步驟計算規則。加減混合計算、乘除混合計算。在四則混合計算中運用數的運算性質。</p> <p>S-4-1角度：「度」（同N-4-10）。量角器的操作。實測、估測與計算。以角的合成認識180度到360度之間的角度。「平角」、「周角」。指定角度作圖。</p> <p>S-4-2解題：旋轉角。以具體操作為主，並結合計算。以鐘面為模型討論從始邊轉到終邊所轉的角度。旋轉有兩個方向：「順時針」、「逆時針」。「平角」、「周角」。</p> <p>S-4-6平面圖形的全等：以具體操作為主。形狀大小一樣的兩圖形全等。能用平移、旋轉、翻轉做全等疊合。全等圖形之對應角相等、對應邊相等。</p> <p>S-4-7 三角形：以邊與角的特徵認識特殊三角形並能作圖。如正三角形、等腰三角形、直角三角形、銳角三角形、鈍角三角形。</p> <p>四下</p> <p>D-4-1報讀長條圖與折線圖以及製作長條圖：報讀與說明生活中的長條圖與折線圖。配合其他領域課程，學習製作長條圖。</p> <p>N-4-11面積：「平方公尺」。實測、量感、估測與計算。</p> <p>N-4-12體積與「立方公分」：以具體操作為主。體積認識基於1立方公分之正方體。</p> <p>N-4-13解題：日常生活的時間加減問題。跨時、跨午、跨日、24小時制。含時間單位換算。</p> <p>N-4-4解題：對大數取概數。具體生活情境。四捨五入法、無條件進入、無條件捨去。含運用概數做估算。近似符號「\approx」的使用。</p>
--	--

N-4-5同分母分數：一般同分母分數教學（包括「真分數」、「假分數」、「帶分數」名詞引入）。假分數和帶分數之變換。同分母分數的比較、加、減與整數倍。

N-4-6等值分數：由操作活動中理解等值分數的意義。簡單異分母分數的比較、加、減的意義。簡單分數與小數的互換。

N-4-7二位小數：位值單位「百分位」。位值單位換算。比較、計算與解題。用直式計算二位小數的加、減與整數倍。

R-4-3以文字表示數學公式：理解以文字和運算符號聯合表的數學公式，並能應用公式。可併入其他教學活動（如S-4-3）。

S-4-3正方形與長方形的面積與周長：理解邊長與周長或面積的關係，並能理解其公式與應用。簡單複合圖形。

S-4-5垂直與平行：以具體操作為主。直角是90度。直角常用記號。垂直於一線的兩線相互平行。平行線間距離處處相等。作垂直線；作平行線。

S-4-6平面圖形的全等：以具體操作為主。形狀大小一樣的兩圖形全等。能用平移、旋轉、翻轉做全等疊合。全等圖形之對應角相等、對應邊相等。

S-4-8四邊形：以邊與角的特徵（含平行）認識特殊四邊形並能作圖。如正方形、長方形、平行四邊形、菱形、梯形。

課程架構表：

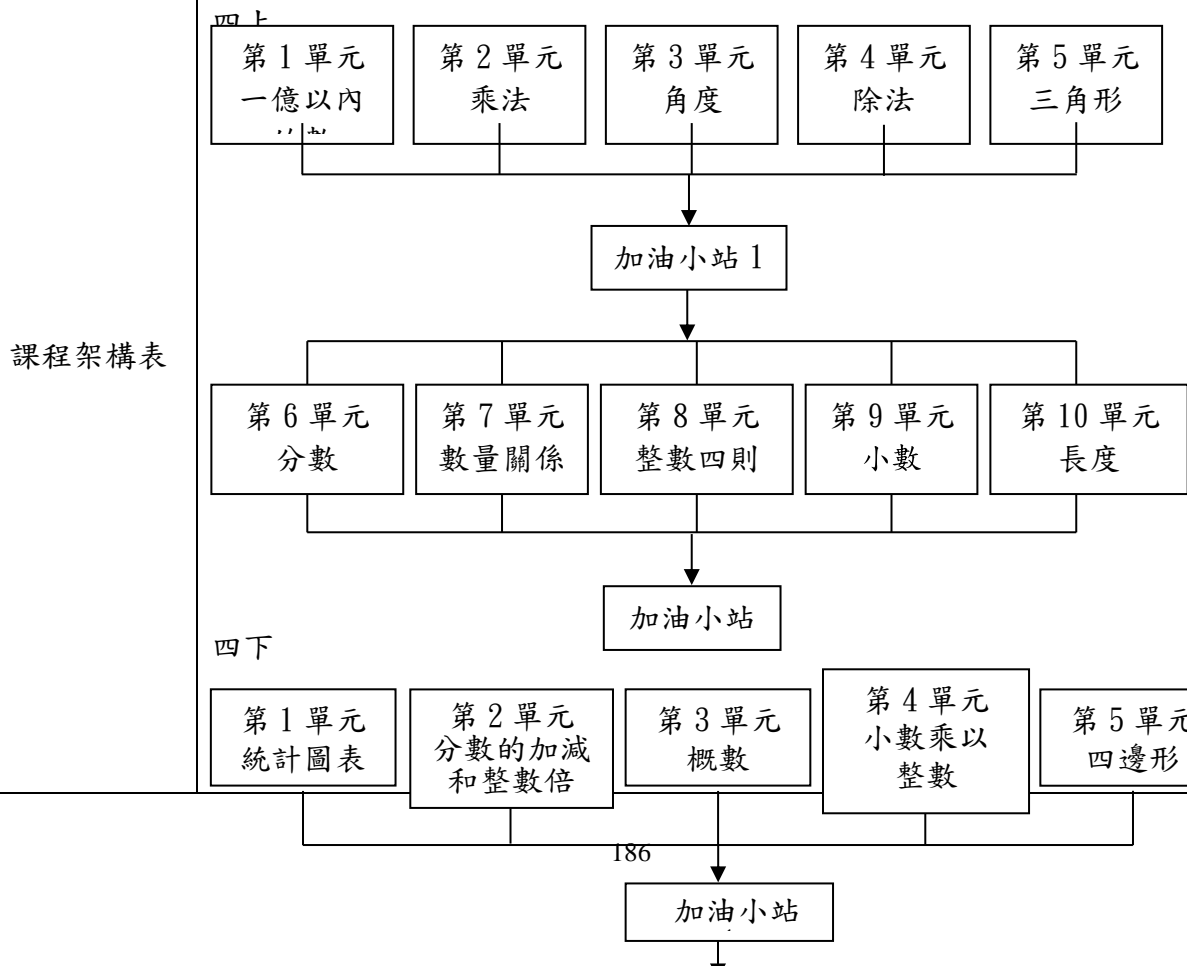

融入之議題	<p>四上</p> <p>【人權教育】 人 E3 了解每個人需求的不同，並討論與遵守團體的規則。 人 E4 表達自己對一個美好世界的想法，並聆聽他人的想法。 人 E5 欣賞、包容個別差異並尊重自己與他人的權利。</p> <p>【品德教育】 品 E3 溝通合作與和諧人際關係。 品 E6 同理分享。</p> <p>【科技教育】 科 E2 了解動手實作的重要性。 科 E4 體會動手實作的樂趣，並養成正向的科技態度。 科 E9 具備與他人團隊合作的能力。</p> <p>【生涯規劃教育】 涯 E7 培養良好的人際互動能力。 涯 E12 學習解決問題與做決定的能力。</p> <p>【閱讀素養教育】 閱 E1 認識一般生活情境中需要使用的，以及學習學科基礎知識所應具備的字詞彙。</p> <p>【戶外教育】 戶 E1 善用教室外、戶外及校外教學，認識生活環境（自然或人為）。 戶 E3 善用五官的感知，分別培養眼、耳、鼻、舌、觸覺及心靈的感受能力。</p> <p>【環境教育】 環 E1 參與戶外學習與自然體驗，覺知自然環境的美、平衡、與完整性。 環 E3 了解人與自然和諧共生，進而保護重要棲地。</p> <p>【資訊教育】 資 E3 應用運算思維描述問題解決的方法。</p> <p>【閱讀素養教育】 閱 E3 熟悉與學科學習相關的文本閱讀策略。 閱 E13 願意廣泛接觸不同類型及不同學科主題的文本。</p>

	<p>四下</p> <p>【生涯規劃教育】 涯 E4 認識自己的特質與興趣。</p> <p>【品德教育】 品 E1 良好生活習慣與德行。</p> <p>【安全教育】 安 E9 學習相互尊重的精神。</p> <p>【科技教育】 科 E5 繪製簡單草圖以呈現設計構想。 科 E7 依據設計構想以規劃物品的製作步驟。</p> <p>【國際教育】 國 E4 了解國際文化的多樣性。</p>
學習目標	<p>上學期</p> <ol style="list-style-type: none"> 1. 能透過具體的操作活動，進行一億以內各數的說、讀、聽、寫；從具體情境中，認識一億以內各數的位名與位值，並做數的換算；進行一億以內各數的大小比較、加減。 2. 能在生活情境中，理解並熟練四位數乘以一位數有關的乘法問題；理解並熟練三位數以內乘以二、三位數有關的乘法問題。 3. 能熟練末位是 0 的整數乘法問題；能熟練除數末位是 0 的整數除法問題。 4. 能使用量角器；能認識鈍角、銳角、平角、周角、旋轉角，以及角度的計算。 5. 能透過分具體物活動，能熟練四位數除以一位數的意義，解決除法直式計算問題；能理解並熟練二、三位數除以二位數有關的除法問題；熟練多位數的除法問題。 6. 認識並繪製基本三角形；認識平面圖形全等的意義。 7. 能認識真分數、假分數與帶分數，熟練假分數與帶分數的互換；能將簡單分數標記在數線上。 8. 能觀察二維的數字表格，並找出數字橫向、縱向和斜向的關係。 9. 能察覺圖卡排列的規律，找出方磚排列的規律；察覺、說明和溝通奇數和偶數的加、乘模式。 10. 能將生活情境中兩步驟的整數四則問題用併式記錄，並知道併式的約定。 11. 能知道整數四則的括號問題；知道整數四則的計算約定。 12. 能在測量的情境中，認識二位小數；能在操作具體物的情境中，進行二位小數的換算。 13. 能進行二位小數的大小比較；能解決二位小數的加、減法問題，並理解直式計算。 14. 能透過公分刻度尺的方式來認識小數數線，並標記出小數。 15. 認識 1 公里 (km) 的長度；認識公里和公尺、公里和公分間的關係與換算；公里和公尺的相關計算。 <p>下學期</p> <ol style="list-style-type: none"> 1. 能透過具體的操作活動，進行一億以內各數的說、讀、聽、寫；從具體

	<p>情境中，認識一億以內各數的位名與位值，並做數的換算；進行一億以內各數的大小比較、加減。</p> <p>2. 能在生活情境中，理解並熟練四位數乘以一位數有關的乘法問題；理解並熟練三位數以內乘以二、三位數有關的乘法問題。</p> <p>3. 能熟練末位是 0 的整數乘法問題；能熟練除數末位是 0 的整數除法問題。</p> <p>4. 能使用量角器；能認識鈍角、銳角、平角、周角、旋轉角，以及角度的計算。</p> <p>5. 能透過分具體物活動，能熟練四位數除以一一位數的意義，解決除法直式計算問題；能理解並熟練二、三位數除以二位數有關的除法問題；熟練多位數的除法問題。</p> <p>6. 認識並繪製基本三角形；認識平面圖形全等的意義。</p> <p>7. 能認識真分數、假分數與帶分數，熟練假分數與帶分數的互換；能將簡單分數標記在數線上。</p> <p>8. 能觀察二維的數字表格，並找出數字橫向、縱向和斜向的關係。</p> <p>9. 能察覺圖卡排列的規律，找出方磚排列的規律；察覺、說明和溝通奇數和偶數的加、乘模式。</p> <p>10. 能將生活情境中兩步驟的整數四則問題用併式記錄，並知道併式的約定。</p> <p>11. 能知道整數四則的括號問題；知道整數四則的計算約定。</p> <p>12. 能在測量的情境中，認識二位小數；能在操作具體物的情境中，進行二位小數的換算。</p> <p>13. 能進行二位小數的大小比較；能解決二位小數的加、減法問題，並理解直式計算。</p> <p>14. 能透過公分刻度尺的方式來認識小數數線，並標記出小數。</p> <p>15. 認識 1 公里 (km) 的長度；認識公里和公尺、公里和公分間的關係與換算；公里和公尺的相關計算。</p>						
<p>教學與評量說明</p>	<p>一、教材編選與資源(教科書版本、相關資源)</p> <p>(一) 教材編選</p> <p>1. 依據領域課程綱要之學習重點融入核心素養的內涵，進行適切的縱向銜接與學科間的橫向統整，避免不必要的重複。</p> <p>2. 將「學習表現」與相關的「學習內容」結合，設計符合整合性、脈絡性、策略性及活用性的學習教材，讓學生得以發展社會領域核心素養。</p> <p>3. 具時代性與前瞻性，考量學生生活經驗及社會脈動，結合相關議題並兼顧多元觀點，回應不同族群與文化的特性，避免刻板印象、偏見、歧視與威權內容，不落入單一族群或性別的觀點。</p> <p>4. 能反映當今學界的重要研究成果，避免過多艱澀的定義，或類型化、表淺化、零碎化與教條化的學習素材。</p> <p>(二) 教材來源</p> <p>1. 以教育部審定版之教材為主：</p> <table border="1" data-bbox="391 1892 1260 2002"> <thead> <tr> <th>年級</th> <th>出版社</th> <th>冊數</th> </tr> </thead> <tbody> <tr> <td>四年級</td> <td>南一</td> <td>七、八冊</td> </tr> </tbody> </table>	年級	出版社	冊數	四年級	南一	七、八冊
年級	出版社	冊數					
四年級	南一	七、八冊					

	<p>2. 以桃園市八德區在地化課程為輔。</p> <p>(三) 教學資源 南一版數學教科用書及自編教材 南一版電子書及網路資源 圖書館(室)及圖書教室 智慧(專科)教室(觸控白板、即時回饋系統)</p> <p>二、教學方法或策略 1. 直接教學法：課程內容由教師直接示範和講解後，才進行模擬、實習和討論等活動。但教師講解前需要周詳的計畫，並給予示範，利用實物，實例、圖片、模型等來引起動機和把理論具體化。 2. 引導式教學法：配合學童興趣和需要，培養、激發其學習動機，啟發、引導學童思考，使學習成為學生的內在需要。 3. 遊戲法：通過遊戲，使學童在做中學，在遊戲中學，以增加教與學愉快氣氛的方式，來提高學習的積極性、主動性，幫助學童對知識的理解和記憶。 4. 多重感覺教學法：廣泛運用感覺器官，讓學童從各種角度感知事物，進而加深對事物理解，以提高教學效果的方法。 5. 協作學習：學童分組，混合不同能力的小組，分工合作的完成相同學習目標。同組學生，透過討論，在商議分工及互相幫助方式，進行學習。 6. 合作學習、圖像組織、討論教學、問題引導、案例研究、專題學習、自我調整學習、體驗學習等教學策略</p> <p>三、教學評量 觀察評量、操作評量、實作評量、口頭評量、發表評量</p>
--	--

桃園市八德區八德國民小學 112 學年度【數學領域】課程計畫			
每週節數	4 節	設計者	五年級教學團隊
核心素養	A 自主行動	<input checked="" type="checkbox"/> A1 身心素質與自我精進 <input checked="" type="checkbox"/> A2 系統思考與解決問題 <input checked="" type="checkbox"/> A3 規劃執行與創新應變	
	B 溝通互動	<input checked="" type="checkbox"/> B1 符號運用與溝通表達 <input checked="" type="checkbox"/> B2 科技資訊與媒體素養 <input type="checkbox"/> B3 藝術涵養與美感素養	
	C 社會參與	<input checked="" type="checkbox"/> C1 道德實踐與公民意識 <input checked="" type="checkbox"/> C2 人際關係與團隊合作 <input type="checkbox"/> C3 多元文化與國際理解	
課程理念	1、數學課程發展以生活為中心，配合各階段學生的身心與思考型態的發展歷程，提供適合學生能力與興趣的學習方式。學習活動讓所有學生都能積極參與討論，激盪各種想法，激發創造力，明確表達想法，強化合理判斷的思維與理性溝通的能力，期在社會互動的過程中建立數學知識。		
學習重點	學習表現	n-II-8 能在數線標示整數、分數、小數並做比較與加減，理解整數、分數、小數都是數。 n-III-1 理解數的十進位值結構，並能據以延伸認識更大與小。 n-III-2 在具體情境中，解決三步驟以上之常見應用問題。	

		<p>n-III-3 認識因數、倍質最大公小的意義計算與應用。</p> <p>n-III-4 理解約分、擴通的意義，並應用於異母數加減。</p> <p>n-III-11 認識量的常用單位及其換算，並處理相關應用問題。</p> <p>s-III-1 理解三角形、平行四邊與梯的面積計算。</p> <p>s-III-2 認識圓周率的意義，理解面積、長扇形與弧之計算方式。</p> <p>s-III-3 從操作活動，理解空間中面與的關係簡單立體形性質。</p> <p>s-III-5 以簡單推理，解幾何形體的性質。</p> <p>r-III-1 理解各種計算規則（含分配律），並協助四混合與應用題。理解各種計算規則（含分配律），並協助四混合與應用題。</p>
	學習內容	<p>N-4-8 數線與分數、小數：連結分小數長度量的經驗。以標記和簡單的比較與計算，建立整數、分數、小數一體的認識。</p> <p>N-5-1 十進位的位值系統：「兆位」至「千分位」。整合整數與小數。理解基於位值系統可延伸表示更大的數和更小的數。</p> <p>N-5-2 解題：多步驟應用問題。除「平均」之外，原則上為三步驟解題應用。</p> <p>N-5-3 公因數和公倍數：因數、倍數、公因數、公倍數、最大公因數、最小公倍數的意義。</p> <p>N-5-4 異分母分數：用約分、擴分處理等值分數並做比較。用通分做異分母分數的加減。養成利用約分化簡分數計算習慣。</p> <p>N-5-16 解題：時間的乘除問題。在分數和小數學習的範圍內，解決與時間相關的乘除問題。</p> <p>S-5-1 三角形與四邊形的性質：操作活動與簡單推理。含三角形三內角和為 180 度。三角形任意兩邊和大於第三邊。平行四邊形的對邊相等、對角相等。</p> <p>S-5-2 三角形與四邊形的面積：操作活動與推理。利用切割重組，建立面積公式，並能應用。</p> <p>S-5-7 球、柱體與錐體：以操作活動為主。認識球、(直)圓柱、(直)角柱、(直)角錐、(直)圓錐。認識柱體和錐體之構成要素與展開圖。檢查柱體兩底面平行；檢查柱體側面和底面垂直，錐體側面和底面不垂直。</p> <p>R-5-2 四則計算規律 (II)：乘除混合計算。「乘法對加法或減法的分配律」。將計算規律應用於簡化混合計算。熟練整數四則混合計算。</p>
課程架構表：		

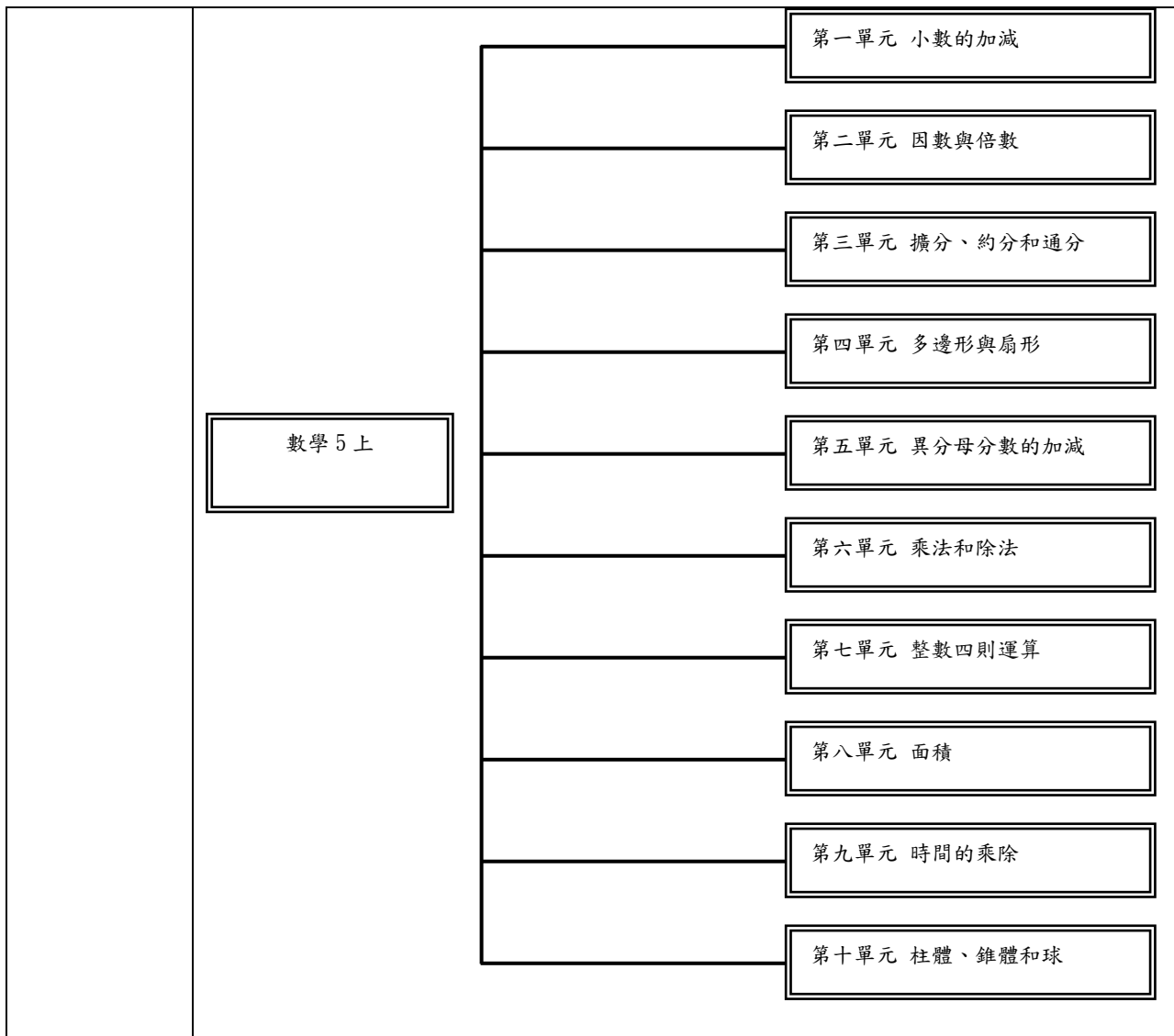

	<p style="text-align: center;">數學 5 下</p>	<ul style="list-style-type: none"> <li style="border: 1px solid black; padding: 5px; margin-bottom: 5px;">第一單元 體積 <li style="border: 1px solid black; padding: 5px; margin-bottom: 5px;">第二單元 分數的計算 <li style="border: 1px solid black; padding: 5px; margin-bottom: 5px;">第三單元 容積 <li style="border: 1px solid black; padding: 5px; margin-bottom: 5px;">第四單元 小數的乘法 <li style="border: 1px solid black; padding: 5px; margin-bottom: 5px;">第五單元 線對稱圖形 <li style="border: 1px solid black; padding: 5px; margin-bottom: 5px;">第六單元 整數、小數除以整數 <li style="border: 1px solid black; padding: 5px; margin-bottom: 5px;">第七單元 列式與解題 <li style="border: 1px solid black; padding: 5px; margin-bottom: 5px;">第八單元 表面積 <li style="border: 1px solid black; padding: 5px; margin-bottom: 5px;">第九單元 比率與百分率 <li style="border: 1px solid black; padding: 5px;">第十單元 生活中的單位與換算
<p>融入之議題</p>	<p>【性別平等教育】</p> <p>性 E4 認識身體界限與尊重他人的身體自主權。</p> <p>性 E6 了解圖像、語言與文字的性別意涵，使用性別平等的語言與文字進行溝通。</p> <p>性 E9 檢視校園中空間與資源分配的性別落差，並提出改善建議。</p> <p>【人權教育】</p> <p>人 E10 認識隱私權與日常生活的關係。</p> <p>【生涯規劃教育】</p> <p>涯 E11 培養規劃與運用時間的能力。</p> <p>涯 E12 學習解決問題與做決定的能力。</p>	
<p>學習目標</p>	<p>五上：</p> <ol style="list-style-type: none"> 1. 掌握數、量、形的概念與關係。 2. 培養日常所需的數學素養。 3. 發展形成數學問題與解決數學問題的能力。 4. 發展以數學作為明確表達、理性溝通工具的能力。 5. 培養數學的批判分析能力。 6. 培養欣賞數學的能力。 <p>五下：</p> <ol style="list-style-type: none"> 1. 掌握數、量、形的概念與關係。 2. 培養日常所需的數學素養。 	

	<p>3.發展形成數學問題與解決數學問題的能力。</p> <p>4.發展以數學作為明確表達、理性溝通工具的能力。</p> <p>5.培養數學的批判分析能力。</p> <p>6.培養欣賞數學的能力。</p>						
<p>教學與評量 說明</p>	<p>一、教材編選與資源(教科書版本、相關資源)</p> <p>(一)教材編選</p> <p>1.http://www.Mtedu.tmtc.edu.tw/教材資源/教案設計/解題取向與引導取向.doc</p> <p>2.http://www.Mtedu.tmtc.edu.tw/reference-subtopic.asp?t=數學教育名詞釋疑&subt=教學</p> <p>3.Mayer, R. E. (1978). Educational Psychology: A cognitive approach. Boston, MA: Little, Brown and Company.</p> <p>4.林珮如(1992)：國小數學因數解題與迷思概念之研究。國立屏東師範學院數理教育研究所碩士論文。</p> <p>5.臺灣省國民學校教師研習會(1998)：國民小學數學科心課程概說(高年級)。臺灣省國民學校教師研習會。</p> <p>6.國立教育研究院籌備處(2002)：國小數學教材分析—整數的數量關係。國立教育研究院籌備處。</p> <p>7.陳清義(1996)：國小五年級學生因數、倍數問題學習瓶頸之研究。臺北市立師範學院(臺灣)初等教育研究所碩士論文。</p> <p>8.Close, G. S.(1982)Children' s Understanding of Angles at the Primary/Secondary Transfer Stage. Lond South Bank Polytechnic。</p> <p>9.Dickson, L., Brown, M., and Gibson, O. (1984) Children' s Learning Mathematics: A Teacher' s Guide(Recent Research. London: Holt, Rinehart and Winston).</p> <p>10.Shuard, H.(1986) Primary Mathematics Today and Tomorrow. Londow: Longman。</p> <p>(二)教材來源</p> <p>以教育部審定版之教材為主：</p> <table border="1" data-bbox="432 1646 1305 1756"> <thead> <tr> <th>年級</th> <th>出版社</th> <th>冊數</th> </tr> </thead> <tbody> <tr> <td>五年級</td> <td>康軒</td> <td>九、十冊</td> </tr> </tbody> </table> <p>(三)教學資源</p> <p>2、教科用書及自編教材</p> <p>3、數位媒材及網路資源</p> <p>4、圖書館(室)及圖書教室</p>	年級	出版社	冊數	五年級	康軒	九、十冊
年級	出版社	冊數					
五年級	康軒	九、十冊					

	<p>5、智慧（專科）教室（觸控白板、即時回饋系統）</p> <p>二、教學方法 以真實生活的題材為中心，讓學生從真實生活中掌握數、量、形的概念與關係；從真實生活情境中，培養其批判、分析和解決問題的能力。並配合數學領域的主張，對於各主題的呈現強調彼此間適合學生的認知發展，同時也加強數學內容與生活及其他領域之間的連結。</p> <p>三、教學評量 紙筆測驗、實作評量、口頭回答、分組報告、家庭作業、實作評量</p>
--	---

桃園市八德區八德國民小學 112 學年度【數學領域】課程計畫			
每週節數	4 節	設計者	六年級教學團隊
核心素養	A 自主行動	<input checked="" type="checkbox"/> A1 身心素質與自我精進 <input checked="" type="checkbox"/> A2 系統思考與解決問題 <input type="checkbox"/> A3 規劃執行與創新應變	
	B 溝通互動	<input checked="" type="checkbox"/> B1 符號運用與溝通表達 <input type="checkbox"/> B2 科技資訊與媒體素養 <input checked="" type="checkbox"/> B3 藝術涵養與美感素養	
	C 社會參與	<input checked="" type="checkbox"/> C1 道德實踐與公民意識 <input checked="" type="checkbox"/> C2 人際關係與團隊合作 <input type="checkbox"/> C3 多元文化與國際理解	
課程理念	<p>6、數學課程發展以生活為中心，配合各階段學生的身心與思考型態的發展歷程，提供適合學生能力與興趣的學習方式。學習活動讓所有學生都能積極參與討論，激盪各種想法，激發創造力，明確表達想法，強化合理判斷的思維與理性溝通的能力，期在社會互動的過程中建立數學知識。</p>		
學習重點	學習表現	<p>n-III-3 認識因數、倍數、質數、最大公因數、最小公倍數的意義、計算與應用。</p> <p>n-III-6 理解分數乘法和除法的意義、計算與應用。</p> <p>n-III-10 嘗試將較複雜的情境或模式中的數量關係以正確算式表述，並據以推理或解題。</p> <p>r-III-3 觀察情境或模式中的數量關係，並用文字或符號正確表述，協助推理與解題。</p> <p>n-III-7 理解小數乘法和除法的意義，並能做直式計算與應用。</p> <p>n-III-8 理解以四捨五入取概數，並進行合理估算。</p> <p>d-II-1 報讀與製作一維表格、二維表格與長條圖，報讀折線圖，並據以作簡單推論。</p> <p>d-III-1 報讀圓形圖，製作折線圖與圓形圖，並據以簡單推論。</p> <p>s-III-2 認識圓周率的意義，理解圓面積、圓周長、扇形面積與弧長之計算方式。</p> <p>a-IV-2 理解一元一次方程式及其解的意義，能以等量公理與移項法則求解和驗算，並能運用到日常生活的情境解決問題。</p> <p>n-III-9 理解比例關係的意義，並能據以觀察、表述、計算與解題，如比率、比例尺、速度、基準量等。</p> <p>n-IV-4 理解比、比例式、正比、反比和連比的意義和推理，並能運用到</p>	

		<p>日常生活的情境解決問題。 s-III-7 認識平面圖形縮放的意義與應用。</p>
	<p>學習內容</p>	<p>N-6-1 20 以內的質數和質因數分解：小於 20 的質數與合數。2、3、5 的質因數判別法。以短除法做質因數的分解。 N-6-2 最大公因數與最小公倍數：質因數分解法與短除法。兩數互質。運用到分數的約分與通分。 N-6-3 分數的除法：整數除以分數、分數除以分數的意義。最後理解除以一數等於乘以其倒數之公式。 N-6-9 解題：由問題中的數量關係，列出恰當的算式解題(同 R-6-4)。可包含 (1) 較複雜的模式 (如座位排列模式)；(2) 較複雜的計數：乘法原理、加法原理或其混合；(3) 較複雜之情境：如年齡問題、流水問題、和差問題、雞兔問題。連結 R-6-2、R-6-3。 R-6-4 解題：由問題中的數量關係，列出恰當的算式解題(同 N-6-9)。可包含 (1) 較複雜的模式 (如座位排列模式)；(2) 較複雜的計數：乘法原理、加法原理或其混合；(3) 較複雜之情境：如年齡問題、流水問題、和差問題、雞兔問題。連結 R-6-2、R-6-3。 N-6-4 小數的除法：整數除以小數、小數除以小數的意義。直式計算。教師用位值的概念說明直式計算的合理性。處理商一定比被除數小的錯誤類型。 D-4-1 報讀長條圖與折線圖以及製作長條圖：報讀與說明生活中的長條圖與折線圖。配合其他領域課程，學習製作長條圖。 D-5-1 製作折線圖：製作生活中的折線圖。 S-6-3 圓周率、圓周長、圓面積、扇形面積：用分割說明圓面積公式。求扇形弧長與面積。知道以下三個比相等：(1) 圓心角：360；(2) 扇形弧長：圓周長；(3) 扇形面積：圓面積，但應用問題只處理用 (1) 求弧長或面積。 A-7-3 一元一次方程式的解法與應用：等量公理；移項法則；驗算；應用問題。 N-6-6 比與比值：異類量的比與同類量的比之比值的意義。理解相等的比中牽涉到的兩種倍數關係 (比例思考的基礎)。解決比的應用問題。 N-7-9 比與比例式：比；比例式；正比；反比；相關之基本運算與應用問題，教學情境應以有意義之比值為例。 S-6-1 放大與縮小：比例思考的應用。「幾倍放大圖」、「幾倍縮小圖」。知道縮放時，對應角相等，對應邊成比例。 S-6-2 解題：地圖比例尺。地圖比例尺之意義、記號與應用。地圖上兩邊長的比和實際兩邊長的比相等。</p>
	<p>課程架構表：</p>	

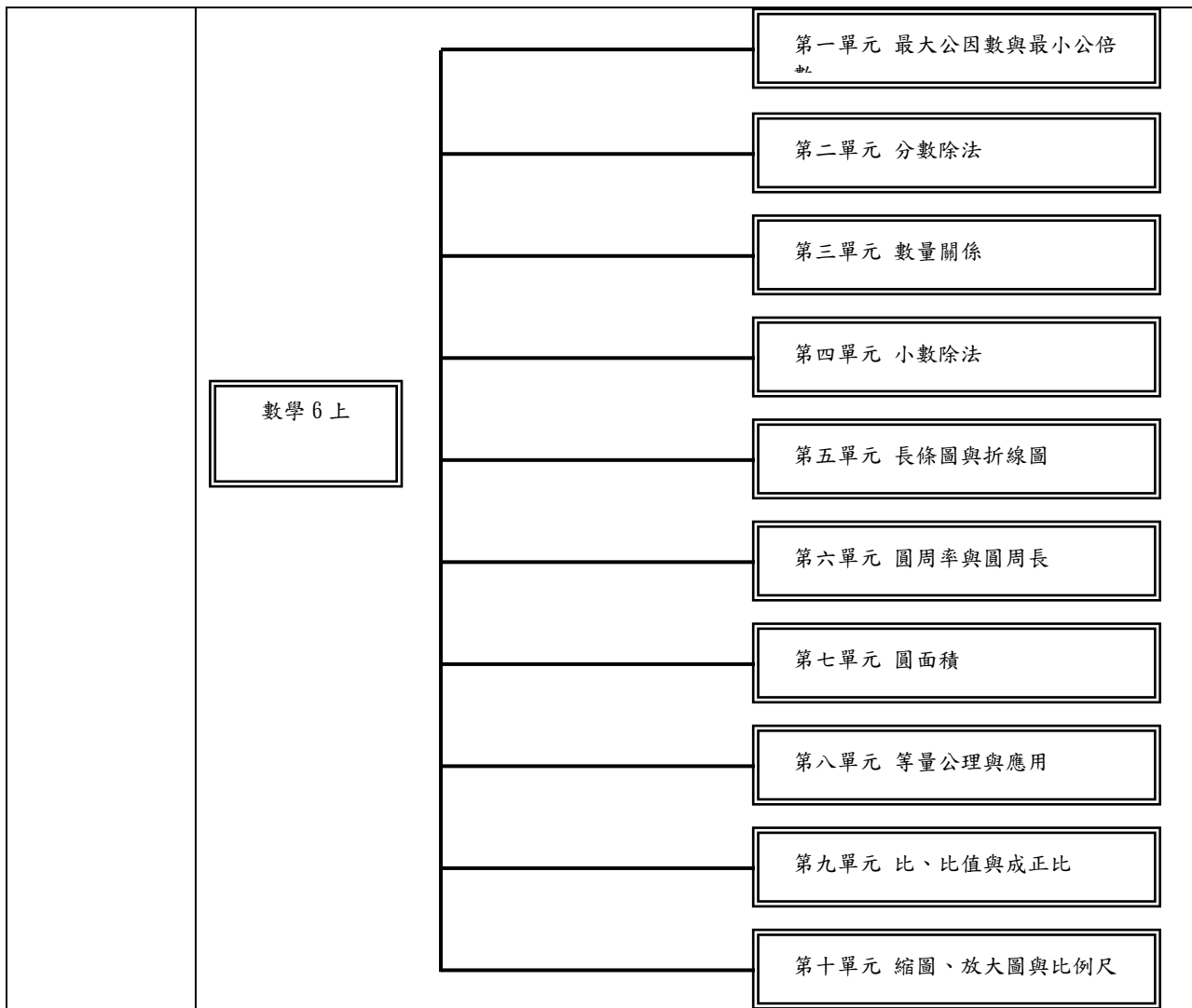

	<div style="text-align: center; border: 1px solid black; padding: 5px; width: fit-content; margin: 0 auto;">數學 6 下</div> <div style="margin-left: 150px;"> <div style="border: 1px solid black; padding: 2px; width: 150px; margin-bottom: 10px;">第一單元 分數與小數的計算</div> <div style="border: 1px solid black; padding: 2px; width: 150px; margin-bottom: 10px;">第二單元 速率</div> <div style="border: 1px solid black; padding: 2px; width: 150px; margin-bottom: 10px;">第三單元 形體關係、體積與</div> <div style="border: 1px solid black; padding: 2px; width: 150px; margin-bottom: 10px;">第四單元 基準量與比較量</div> <div style="border: 1px solid black; padding: 2px; width: 150px; margin-bottom: 10px;">第五單元 怎樣解題</div> <div style="border: 1px solid black; padding: 2px; width: 150px;">第六單元 圓形圖</div> </div>
<p style="text-align: center;">融入之議題</p>	<p>【人權教育】 人 E5 欣賞、包容個別差異並尊重自己與他人的權利。</p> <p>【品德教育】 品 E3 溝通合作與和諧人際關係。 品 EJU7 欣賞感恩。</p> <p>【生命教育】 生 E6 從日常生活中培養道德感以及美感，練習做出道德判斷以及審美判斷，分辨事實和價值的不同。 生 E7 發展設身處地、感同身受的同理心及主動去愛的的能力，察覺自己從他者接受的各種幫助，培養感恩之心。</p> <p>【安全教育】 安 E4 探討日常生活應該注意的安全。</p> <p>【國際教育】 國 E1 了解我國與世界其他國家的文化特質。</p> <p>【法治教育】 法 E4 參與規則的制定並遵守之。</p> <p>【家庭教育】 家 E5 了解家庭中各種關係的互動(親子、手足、祖孫及其他親屬等)。 家 E12 規畫個人與家庭的生活作息。</p>
<p style="text-align: center;">學習目標</p>	<p>六上：</p> <ol style="list-style-type: none"> 1. 掌握數、量、形的概念與關係。 2. 培養日常所需的數學素養。 3. 發展形成數學問題與解決數學問題的能力。 4. 發展以數學作為明確表達、理性溝通工具的能力。 5. 培養數學的批判分析能力。 6. 培養欣賞數學的能力。

	<p>六下：</p> <ol style="list-style-type: none"> 1. 掌握數、量、形的概念與關係。 2. 培養日常所需的數學素養。 3. 發展形成數學問題與解決數學問題的能力。 4. 發展以數學作為明確表達、理性溝通工具的能力。 5. 培養數學的批判分析能力。 6. 培養欣賞數學的能力。 						
<p>教學與評量 說明</p>	<p>一、教材編選與資源(教科書版本、相關資源)</p> <p>(一) 教材編選</p> <p>109 康軒版 6 上數學</p> <ol style="list-style-type: none"> 1. Good, Phillip I. and Hardin, James W. (2003). Common Errors in Statistics (and How to Avoid Them). Wiley. . ISBN 0-471-46068-0. 2. Wilkinson, Leland. (2005). The Grammar of Graphics, 2nd edition. Springer. ISBN 0-387-24544-8. 3. Stevens, S. S. (1957). On the psychophysical law. Psychological Review 64(3):153 - 181. PMID 13441853. 4. User:Schutz. (2007). Example of a pie chart, along with a bar plot showing the same data and indicating that the pie chart is not the best possible chart for this particular dataset. “http://en.wikipedia.org/wiki/File:Piecharts.svg” for Wikipedia on 28 August 2007. 5. 楊壬孝(1989)：國中小學生分數概念的發展。國科會專題研究報告。 6. 國立教育研究院籌備處(2002)：國小數學教材分析—分數的概念與運算。國立教育研究院籌備處。 7. 國立教育研究院籌備處(2002)：國小數學教材分析—整數的數量關係。國立教育研究院籌備處。 8. 臺灣省國民小學校教師研習會(1998)：國民小學數學科新課程概說(高年級)。臺灣省國民小學校教師研習會。 9. 教育部(1999)：國民中小學九年一貫數學能力指標暫行綱要。教育部。 10. 教育部(2003)：國民中小學九年一貫課程綱要——數學學習領域。教育部。 <p>(二) 教材來源</p> <p>以教育部審定版之教材為主：</p> <table border="1" data-bbox="432 1603 1305 1715"> <thead> <tr> <th>年級</th> <th>出版社</th> <th>冊數</th> </tr> </thead> <tbody> <tr> <td>六年級</td> <td>康軒</td> <td>十一、十二冊</td> </tr> </tbody> </table> <p>(三) 教學資源</p> <ol style="list-style-type: none"> 7、教科用書及自編教材 8、數位媒材及網路資源 9、圖書館(室)及圖書教室 10、智慧(專科)教室(觸控白板、即時回饋系統) 	年級	出版社	冊數	六年級	康軒	十一、十二冊
年級	出版社	冊數					
六年級	康軒	十一、十二冊					

二、教學方法

數學課程發展以生活為中心，配合各階段學生的身心與思考型態的發展歷程，提供適合學生能力與興趣的學習方式。學習活動讓所有學生都能積極參與討論，激盪各種想法，激發創造力，明確表達想法，強化合理判斷的思維與理性溝通的能力，期在社會互動的過程中建立數學知識。

三、教學評量

紙筆測驗、實作評量、口頭回答、分組報告、家庭作業、實作評量

桃園市八德區八德國民小學 112 學年度【社會領域】課程計畫

每週節數	3 節	設計者	三年級社會領域團隊
核心素養	A 自主行動	■A1. 身心素質與自我精進 ■A2. 系統思考與問題解決 ■A3. 規劃執行與創新應變	
	B 溝通互動	■B1. 符號運用與溝通表達 □B2. 科技資訊與媒體素養 ■B3. 藝術涵養與美感素養	
	C 社會參與	■C1. 道德實踐與公民意識 ■C2. 人際關係與團隊合作 ■C3. 多元文化與國際理解	
課程理念	<p>1. 以學生為學習主體，考量不同背景（包括文化、族群、城鄉、性別及身心特質等）學生的多元生活經驗，並兼顧生涯探索及發展，提供自主學習空間。</p> <p>2. 顧及不同地區、族群及學校類型的特色，提供課程發展之彈性。</p> <p>3. 透過多重策略達成社會領域內的縱向連貫、區隔與橫向整合。</p>		
學習重點	學習表現	<p>上學期</p> <p>1a-II-1 辨別社會生活中的事實與意見。</p> <p>1c-II-1 判斷個人生活或民主社會中各項選擇的合宜性。</p> <p>2b-II-1 體認人們對生活事物與環境有不同的感受，並加以尊重。</p> <p>2c-II-1 省思個人的生活習慣與在群體中的角色扮演，尊重人我差異，避免對他人產生偏見。</p> <p>2c-II-2 澄清及珍視自己的角色與權利，並具備責任感。</p> <p>3a-II-1 透過日常觀察與省思，對社會事物與環境提出感興趣的問題。</p> <p>3b-II-2 摘取相關資料中的重點。</p> <p>3c-II-1 聆聽他人的意見，並表達自己的看法。</p> <p>3c-II-2 透過同儕合作進行體驗、探究與實作。</p> <p>3d-II-1 探究問題發生的原因與影響，並尋求解決問題的可能做法。</p> <p>3d-II-2 評估與選擇可能的作法，嘗試解決問題。</p> <p>3d-II-3 將問題解決的過程與結果，進行報告分享或實作展演。</p> <p>下學期</p> <p>1a-II-2 分辨社會事物的類別或先後順序。</p> <p>1a-II-3 舉例說明社會事務與環境的互動、差異或變遷現象。</p> <p>1b-II-1 解釋社會事物與環境之間的關係。</p> <p>2a-II-1 關注居住地方社會事物與環境的互動、差異與變遷等問題。</p> <p>2a-II-2 表達對居住地方社會事物與環境的關懷。</p> <p>2b-II-1 體認人們對生活事物與環境有不同的感受，並加以尊重。</p> <p>2b-II-2 感受與欣賞不同文化的特色。</p> <p>2c-II-1 省思個人的生活習慣與在群體中的角色扮演，尊重人我差異，避免對他人產生偏見。</p> <p>3a-II-1 透過日常觀察與省思，對社會事物與環境提出感興趣的問題。</p> <p>3a-II-1 透過日常觀察與省思，對社會事務與環境提出感興趣的問題。</p> <p>3b-II-2 摘取相關資料中的重點。</p> <p>3b-II-3 整理資料，製作成簡易的圖表，並加以說明。</p> <p>3c-II-1 聆聽他人的意見，並表達自己的看法。</p> <p>3c-II-2 透過同儕合作進行體驗、探究與實作。</p>	
	學習內容	<p>上學期</p> <p>Aa-II-1 個人在家庭、學校與社會中有各種不同的角色，個人發展也</p>	

	<p>會受其影響。</p> <p>Aa-II-2 不同群體（可包括年齡、性別、族群、階層、職業、區域或身心特質等）應受到理解、尊重與保護，並避免偏見。</p> <p>Ac-II-1 兒童在生活中擁有許多權利（可包括生存權、學習權、表意權、隱私權、身體自主權及不受歧視的權利等）與責任（可包括遵守規範、尊重他人或維護公共利益等）。</p> <p>Ac-II-2 遇到違反人權的事件，可尋求適當的救助管道。</p> <p>Bc-II-2 家庭有不同成員組成方式；每個家庭所重視的價值有其異同。</p> <p>Da-II-1 時間與資源有限，個人須在生活中學會做選擇。</p> <p>Dc-II-1 班級與學校公共事務的安排，可以透過師生適切的討論歷程做出決定。</p> <p>下學期</p> <p>Aa-II-1 個人在家庭、學校與社會中有各種不同的角色，個人發展也會受其影響。</p> <p>Aa-II-2 不同群體（可包括年齡、性別、族群、階層、職業、區域或身心特質等）應受到理解、尊重與保護，並避免偏見。</p> <p>Ab-II-1 居民的生活方式與空間利用，和其居住地方的自然、人文環境相互影響。</p> <p>Ad-II-1 個人透過參與各行各業的經濟活動，與他人形成分工合作的關係。</p> <p>Ad-II-2 人們透過儲蓄與消費，來滿足生活需求。</p> <p>Ae-II-1 人類為了解決生活需求或滿足好奇心，進行科學和技術的研發，從而改變自然環境與人們的生活。</p> <p>Bb-II-1 居民的生活空間與生活方式具有地區性的差異。</p> <p>Cc-II-1 各地居民的生活與工作方式會隨著社會變遷而改變。</p> <p>Da-II-2 個人生活習慣和方式的選擇，對環境與社會價值觀有不同的影響。</p> <p>Db-II-1 滿足需要的資源有限，在進行各項消費時要做評估再選擇。</p>
--	---

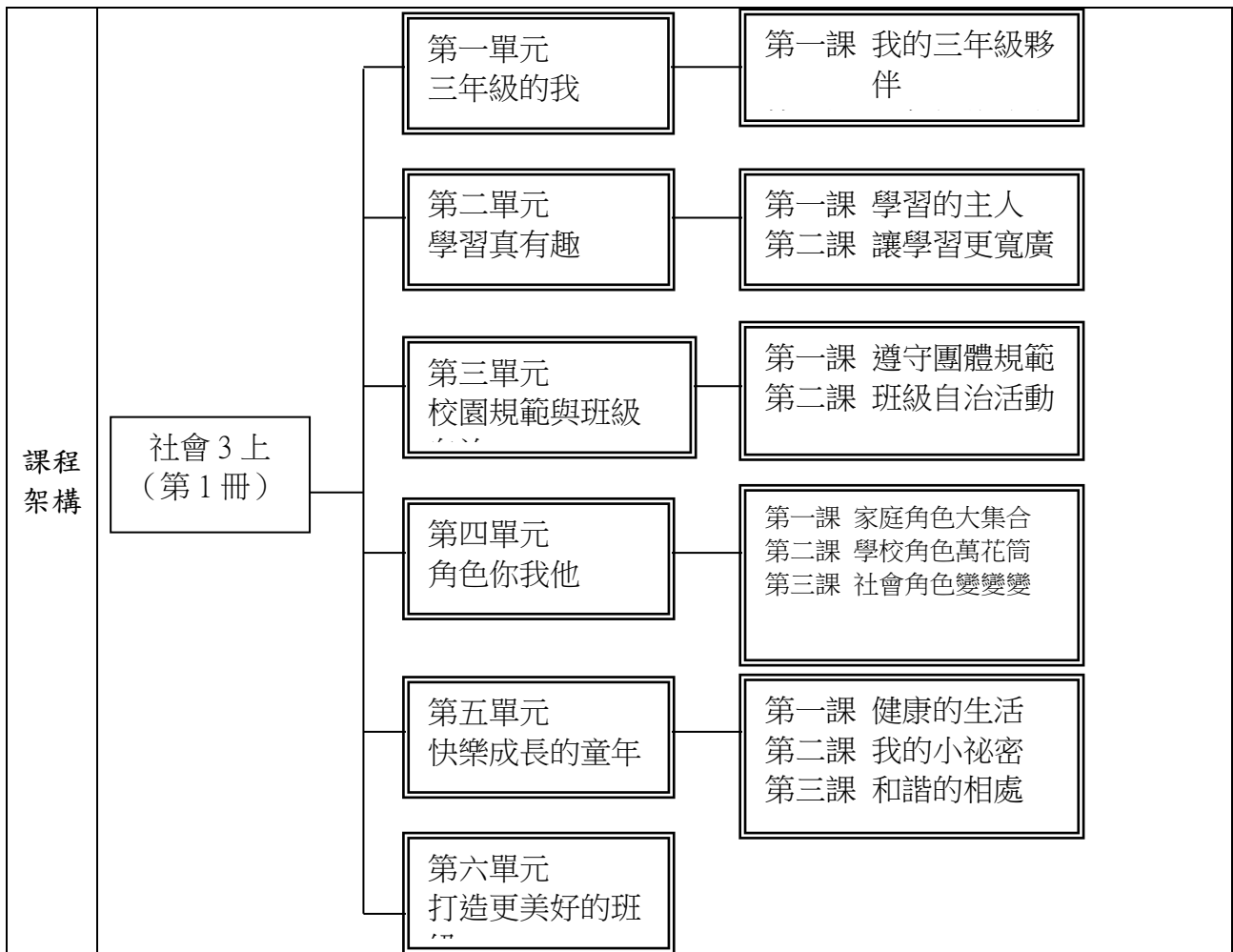

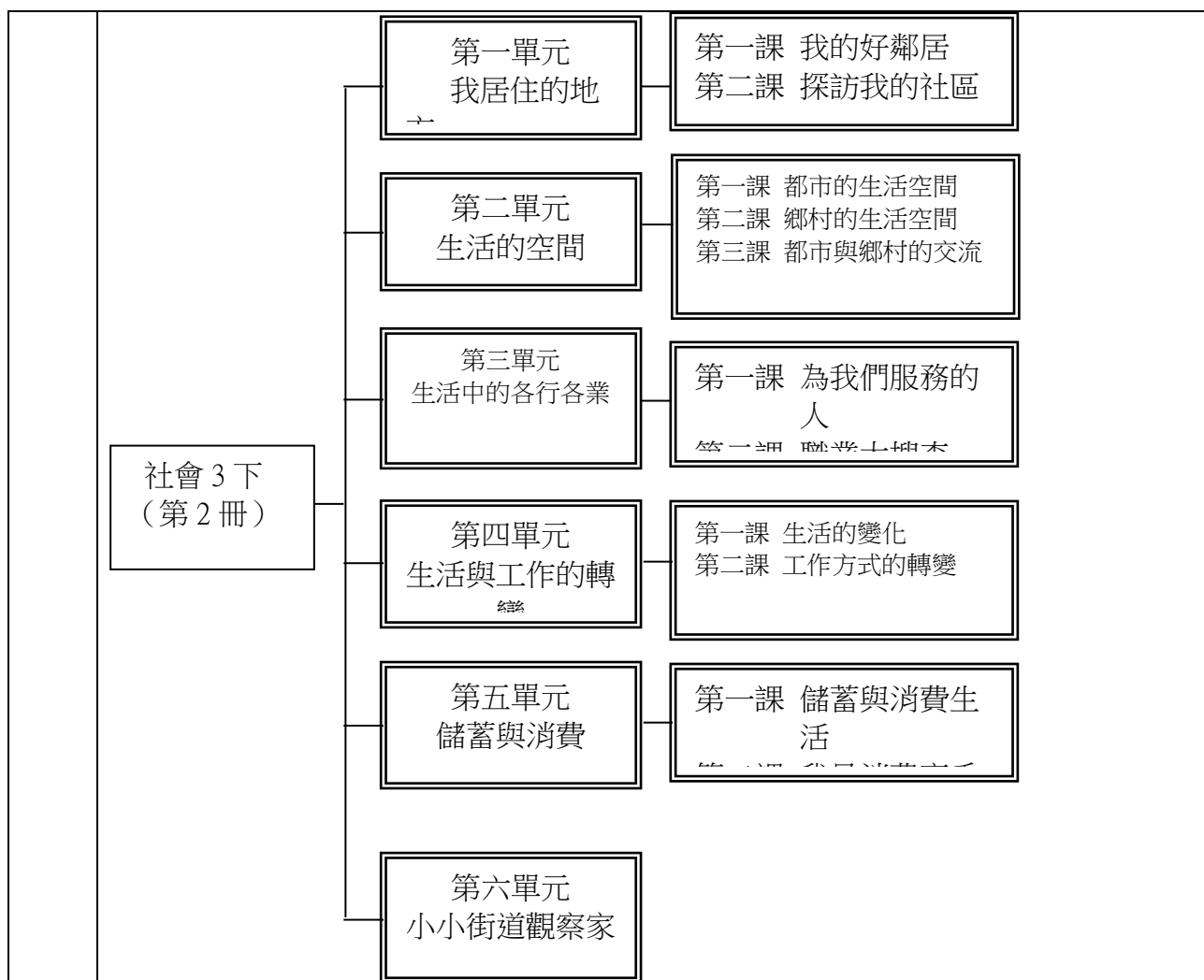

<p>融入 議題</p>	<p>上學期</p> <p>【性別平等教育】</p> <p>性 E3 覺察性別角色的刻板印象，了解家庭、學校與職業的分工，不應受性別的限制。</p> <p>性 E4 認識身體界限與尊重他人的身體自主權。</p> <p>【人權教育】</p> <p>人 E2 關心周遭不公平的事件，並提出改善的想法。</p> <p>人 E3 了解每個人需求的不同，並討論與遵守團體的規則。</p> <p>人 E4 表達自己對一個美好世界的想法，並聆聽他人的想法。</p> <p>人 E5 欣賞、包容個別差異並尊重自己與他人的權利。</p> <p>人 E6 覺察個人的偏見，並避免歧視行為的產生。</p> <p>人 E7 認識生活中不公平、不合理、違反規則和健康受到傷害等經驗，並知道如何尋求救助的管道。</p> <p>人 E10 認識隱私權與日常生活的關係。</p> <p>【環境教育】</p> <p>環 E1 參與戶外學習與自然體驗，覺知自然環境的美、平衡、與完整性。</p> <p>【法治教育】</p> <p>法 E4 參與規則的制定並遵守之。</p> <p>【安全教育】</p>
------------------	--

	<p>安 E8 了解校園安全的意義。</p> <p>【家庭教育】</p> <p>家 E1 了解家庭的意義與功能。</p> <p>家 E3 察覺家庭中不同角色，並反思個人在家庭中扮演的角色。</p> <p>下學期</p> <p>【人權教育】</p> <p>人 E5 欣賞、包容個別差異並尊重自己與他人的權利。</p> <p>【環境教育】</p> <p>環 E1 參與戶外學習與自然體驗，覺知自然環境的美、平衡與完整性。</p> <p>環 E14 覺知人類生存與發展需要利用能源及資源，學習在生活中直接利用自然能源或自然形式的物質。</p> <p>環 E15 覺知能資源過度利用會導致環境汙染與資源耗竭的問題。</p> <p>環 E16 了解物質循環與資源回收利用的原理。</p> <p>環 E17 養成日常生活節約用水、用電、物質的行為，減少資源的消耗。</p> <p>【海洋教育】</p> <p>海 E4 認識家鄉或鄰近的水域環境與產業。</p> <p>【科技教育】</p> <p>科 E3 體會科技與個人及家庭生活的互動關係。</p> <p>【資訊教育】</p> <p>資 E10 了解資訊科技於日常生活之重要性。</p> <p>【生涯規劃教育】</p> <p>涯 E2 認識不同的生活角色。</p> <p>涯 E9 認識不同類型工作／教育環境。</p>
學習目標	<p>上學期</p> <ol style="list-style-type: none"> 1. 透過自我介紹認識同學，並能覺察並欣賞班上不同成員的特質及人我差異。 2. 以小組合作學習的方式，解決學習上的問題並善用學習資源。 3. 認識班級自治的目的與意義，培養民主法治的態度，參與學校自治活動。 4. 認識並喜歡自己的角色、權利與責任，在擔任不同角色時做到應有的合宜行為。 5. 了解兒童在生活的健康權、生存權、隱私權等權利，並能避免歧視與霸凌。 6. 探究讓班級變得更美好的方式，並能付諸實踐。 <p>下學期</p> <ol style="list-style-type: none"> 1. 透過分組討論、情境演練、繪畫創作、地圖繪製等方式，引導學生學習觀察並認識居住地方的自然與建築景觀與各項公共資源等，從中學習善用並珍惜居住地方的環境與資源。 2. 透過觀察、分組討論、情境演練等方式，引導學生從觀察周遭居民的生活方式開始，覺察不同工作型態、宗教與族群的多元生活方式，進而能尊重他人、關懷與熟悉居住地的居民，與居民們互助合作。 3. 透過分組討論、情境演練、模擬體驗等方式，引導學生了解生活中的經濟活動，學習有計畫的消費、儲蓄，並認識購物付費方式的改變與維護消費權益的方法，養成節約消費、愛護各種資源的習慣與態度。 4. 透過分組討論、情境演練、短劇演出等方式，引導學生了解居住地方組織所提供的各項服務，明白地方辦理會議、活動與團隊服務的意義，覺察身為地方一分子，要能為地方貢獻一分心力，並感謝為我們服務的人，讓地方生活更美好。 5. 透過觀察、討論、訪問、體驗等方式，引導學生了解自己居住地方的特色與文化，主動探索居住地方的人、事、物、景，學習如何進行訪問、主動介紹居住地

	<p>方，培養學生關懷居住地的態度。</p> <p>6. 透過情境演練、分享討論等方式，引導學生探究地方發展過程中，可能發生的各種問題與危機，提出可行的解決策略，進而能夠覺察居民以新的科學與技術來改善環境品質。透過不斷參與地方再造的過程，培養學生表達對於公共議題的關懷，進一步積極參與地區活動，培養鄉土意識，為地方的發展而努力。</p>
<p>教學與評量說明</p>	<p>一、教材編選與資源(教科書版本、相關資源)</p> <p>(一) 教材編選</p> <p>1. 即以十二年國民基本教育「自發」、「互動」及「共好」之理念，和「自主行動」、「溝通互動」、「社會參與」核心素養三大面向為要旨，希冀培育具現代公民素養與核心能力之新世代公民，達成「適性揚才、終身學習」的願景。</p> <p>2. 以學習者的生活圈為基礎，循序漸進，從家庭、學校、社區、縣市、臺灣及世界的空間範圍，配合學習者身心發展逐漸擴充，學習內容以「互動與關聯」、「差異與多元」、「變遷與因果」及「選擇與責任」等四個主題軸為架構，重視多元文化、人權、全球關懷、海洋教育、戶外教育等議題，每學期六個單元的主題課程，組織結構力求嚴謹，課本與習作的編排強調學習者如何進行思考、探究，並且能運用所學於生活之中，使其日後在開展不同生涯時，皆能創新應變，正向思考，人人都能成為社會中有價值的現代公民。</p> <p>(二) 教材來源</p> <p>1. 以教育部審定版之教材為主： 三年級：翰林</p> <p>2. 桃園市政府教育局發行「推動國小在地化教材」《品桃園》。</p> <p>(三) 教學資源</p> <p>1. A3 紙、B4 紙、圖畫紙</p> <p>2. 有效學習評估學習單</p> <p>3. 社區地圖、Google Map</p> <p>二、教學方法</p> <p>1. 為了因應未來社會快速變遷的需求，教材內容除了提供學生知識性的學習，也要重視態度的學習與能力的培養。</p> <p>2. 教材內容雖然難以面面俱到，但教師可在教學活動過程中，觀察學生學習情形，並做成紀錄，進而調整教學策略。</p> <p>3. 教師於教學過程中，應採取教學方法多元、教學媒體創意化和教學空間擴大化等策略，引導學生完成有效及完整的學習。</p> <p>三、教學評量</p> <p>口語評量</p> <p>平時上課表現</p> <p>角色扮演</p> <p>習作評量</p> <p>實作評量</p>

桃園市八德區八德國民小學 112 學年度【社會領域】課程計畫			
每週節數	3 節	設計者	四年級社會領域團隊
核心	A 自主行動	<input type="checkbox"/> A1. 身心素質與自我精進	<input checked="" type="checkbox"/> A2. 系統思考與問題解決
	B 溝通互動	<input checked="" type="checkbox"/> B1. 符號運用與溝通表達	<input checked="" type="checkbox"/> B2. 科技資訊與媒體素養
			<input checked="" type="checkbox"/> A3. 規劃執行與創新應變
			<input checked="" type="checkbox"/> B3. 藝術涵養與美感素養

素養	C 社會參與	■C1. 道德實踐與公民意識 ■C2. 人際關係與團隊合作 ■C3. 多元文化與國際理解
課程理念	<p>1. 以學生為學習主體，考量不同背景（包括文化、族群、城鄉、性別及身心特質等）學生的多元生活經驗，並兼顧生涯探索及發展，提供自主學習空間。</p> <p>2. 顧及不同地區、族群及學校類型的特色，提供課程發展之彈性。</p> <p>3. 透過多重策略達成社會領域內的縱向連貫、區隔與橫向整合。</p>	
學習重點	學習表現	<p>上學期</p> <p>1a-II-2 分辨社會事物的類別或先後順序。</p> <p>1a-II-3 舉例說明社會事物與環境的互動、差異或變遷現象。</p> <p>1b-II-1 解釋社會事物與環境之間的關係。</p> <p>2a-II-1 關注居住地方社會事物與環境的互動、差異與變遷等問題。</p> <p>2a-II-2 表達對居住地方社會事物與環境的關懷。</p> <p>2b-II-1 體認人們對生活事物與環境有不同的感受，並加以尊重。</p> <p>2b-II-2 感受與欣賞不同文化的特色。</p> <p>2c-II-1 省思個人的生活習慣與在群體中的角色扮演，尊重人我差異，避免對他人產生偏見。</p> <p>3b-II-1 透過適當的管道蒐集與學習主題相關的資料，並判讀其正確性。</p> <p>3b-II-3 整理資料，製作成簡易的圖表，並加以說明。</p> <p>下學期</p> <p>1a-II-2 分辨社會事物的類別或先後順序。</p> <p>1a-II-3 舉例說明社會事物與環境的互動、差異或變遷現象。</p> <p>1b-II-1 解釋社會事物與環境之間的關係。</p> <p>2a-II-1 關注居住地方社會事物與環境的互動、差異與變遷等問題。</p> <p>2a-II-2 表達對居住地方社會事物與環境的關懷。</p> <p>2c-II-2 澄清及珍視自己的角色與權利，並具</p> <p>3b-II-1 透過適當的管道蒐集與學習主題相關的資料，並判讀其正確性。</p> <p>3b-II-2 摘取相關資料中的重點。</p> <p>3c-II-2 透過同儕合作進行體驗、探究與實作。</p> <p>3d-II-1 探究問題發生的原因與影響，並尋求解決問題的可能做法。備責任感。</p>
	學習內容	<p>上學期</p> <p>Aa-II-2 不同群體（可包括年齡、性別、族群、階層、職業、區域或身心特質等）應受到理解、尊重與保護，並避免偏見。</p> <p>Ab-II-1 居民的生活方式與空間利用，和其居住地方的自然、人文環境相互影響。</p> <p>Ab-II-2 自然環境會影響經濟的發展，經濟的發展也會改變自然環境。</p> <p>Af-II-1 不同文化的接觸和交流，可能產生衝突、合作和創新，並影響在地的生活與文化。</p> <p>Bb-II-1 居民的生活空間與生活方式具有地區性的差異。</p> <p>Bc-II-1 各個族群有不同的命名方式、節慶與風俗習慣。</p> <p>Ca-II-1 居住地方的環境隨著社會與經濟的發展而改變。</p> <p>Ca-II-2 人口分布與自然、人文環境的變遷相互影響。</p> <p>Cb-II-1 居住地方不同時代的重要人物、事件與文物古蹟，可以反映</p>

當地的歷史變遷。

下學期

Ab-II-1 居民的生活方式與空間利用，和其居住地方的自然、人文環境相互影響。

Ab-II-2 自然環境會影響經濟的發展，經濟的發展也會改變自然環境。

Ae-II-1 人類為了解決生活需求或滿足好奇心，進行科學和技術的研發，從而改變自然環境與人們的生活。

Ba-II-1 人們對社會事物的認識、感受與意見有相同之處，亦有差異性。

Ca-II-1 居住地方的環境隨著社會與經濟的發展而改變。

Cb-II-1 居住地方不同時代的重要人物、事件與文物古蹟，可以反映當地的歷史變遷。

Da-II-2 個人生活習慣和方式的選擇，對環境與社會價值觀有不同的影響。

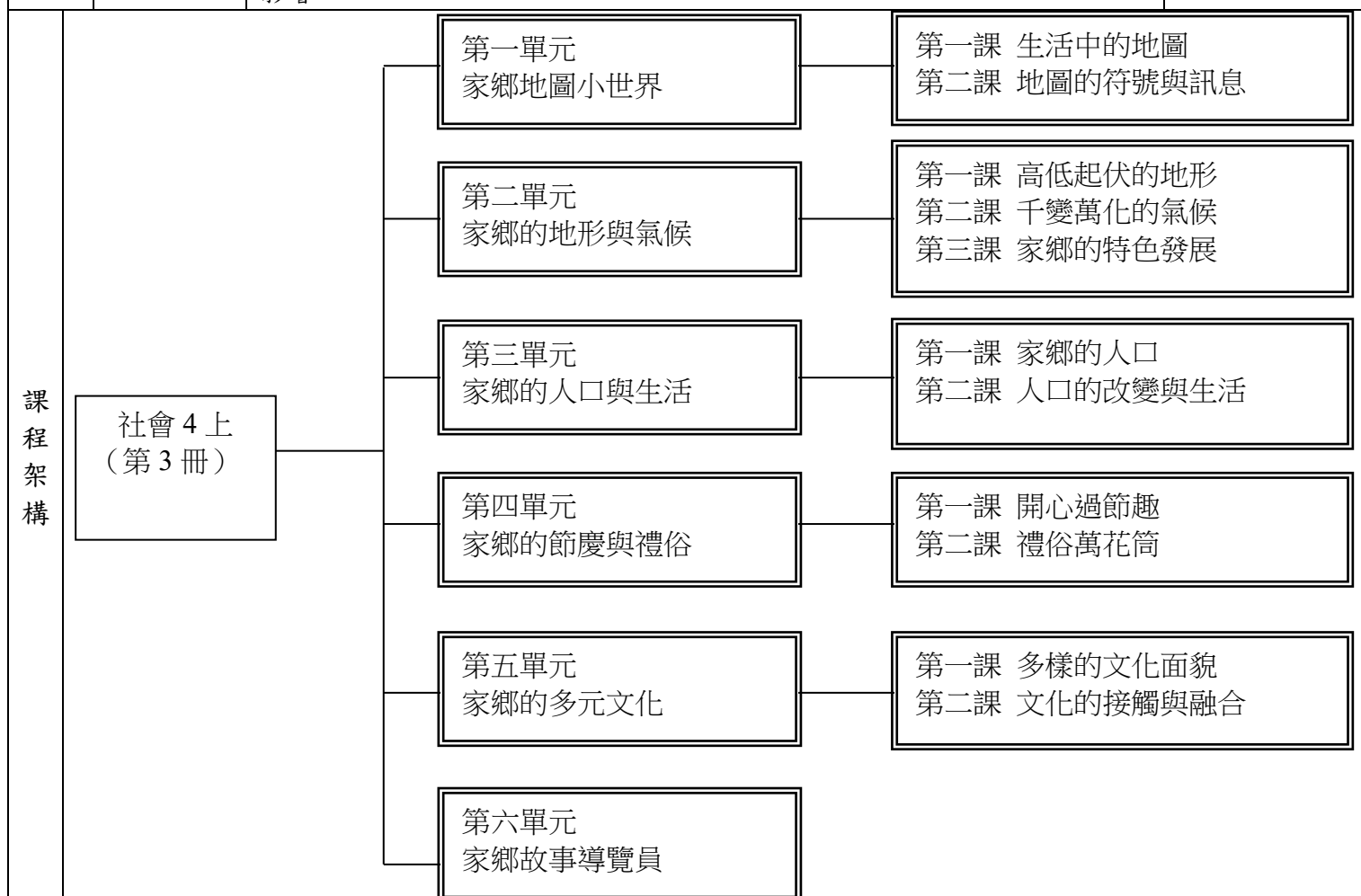

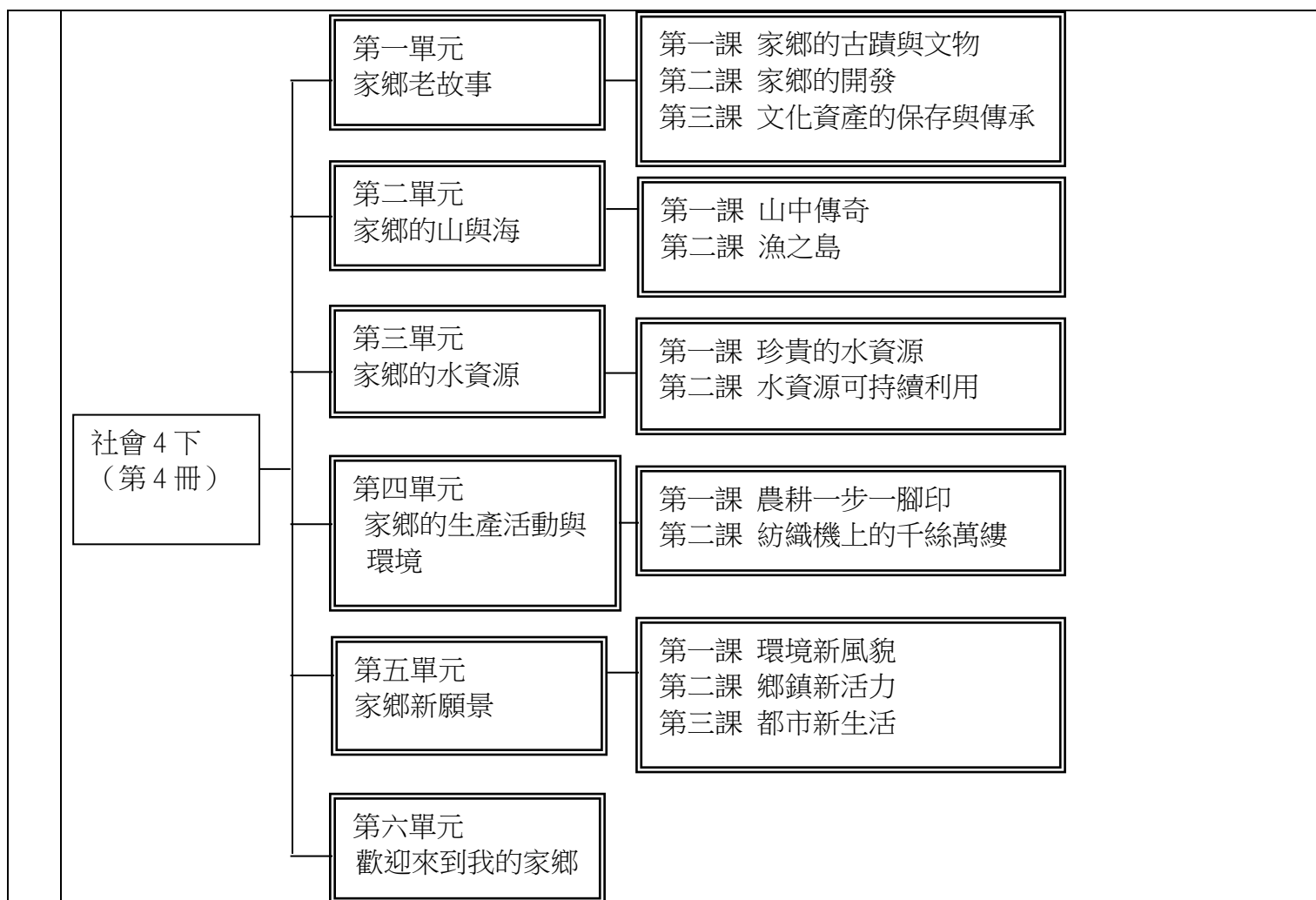

上學期

【人權教育】
 人 E5 欣賞、包容個別差異並尊重自己與他人的權利。
 人 E6 覺察個人的偏見，並避免歧視行為的產生。

【環境教育】
 環 E1 參與戶外學習與自然體驗，覺知自然環境的美、平衡、與完整性。
 環 E3 了解人與自然和諧共生，進而保護重要棲地。
 環 E8 認識天氣的溫度、雨量要素與覺察氣候的趨勢及極端氣候的現象。

【科技教育】
 科 E1 了解平日常見科技產品的用途與運作方式。

【多元文化教育】
 多 E1 了解自己的文化特質。
 多 E2 建立自己的文化認同與意識。
 多 E3 認識不同的文化概念，如族群、階級、性別、宗教等。
 多 E4 理解到不同文化共存的事實。
 多 E5 願意與不同文化背景的人相處，並發展群際關係。
 多 E6 了解各文化間的多樣性與差異性。

【原住民族教育】
 原 E6 了解並尊重不同族群的歷史文化經驗。

融入議題

下學期

【人權教育】

人 E4 表達自己對一個美好世界的想法，並聆聽他人的想法。

【環境教育】

環 E3 了解人與自然和諧共生，進而保護重要棲地。

環 E4 覺知經濟發展與工業發展對環境的衝擊。

環 E15 覺知能資源過度利用會導致環境汙染與資源耗竭的問題。

【海洋教育】

海 E4 認識家鄉或鄰近的水域環境與產業。

海 E5 探討臺灣開拓史與海洋的關係。

海 E8 了解海洋民俗活動、宗教信仰與生活的關係。

海 E13 認識生活中常見的水產品。

海 E15 認識家鄉常見的河流與海洋資源，並珍惜自然資源。

【戶外教育】

戶 E4 覺知自身的生活方式會對自然環境產生影響與衝擊。

戶 E7 參加學校校外教學活動，認識地方環境，如生態、環保、地質、文化等的戶外學習。

【原住民族教育】

原 E4 認識所在部落/社區民族分佈的概況。

原 E12 了解原住民族部落山川傳統名稱與土地利用的生態智慧。

上學期

1. 能了解地圖的多樣功能、以及標示的圖例和方位。

2. 能分辨家鄉地形景觀的特色，家鄉發展可能會受到地形與氣候的影響。

3. 能了解自然及人文環境影響人口數量的變化，人口年齡組成的變化影響社會的情況，及關懷高齡人口。

4. 感受與欣賞各族群不同文化的特色，了解不同文化的生命禮俗。

5. 理解不同文化存在，彼此之間包容、尊重，從交流中獲得新的合作和創新。

6. 能實際探究已得知的家鄉故事，利用所學的知識技能，進行更深刻的訪問，獲得更多家鄉的歷史故事。

下學期

1. 藉由認識、探訪古蹟與文物，知曉家鄉歷史變遷、古蹟與文物的特色及價值；體會家鄉開發的艱辛，並了解家鄉城鎮的形成與教育發展；藉由欣賞家鄉先民留下的的文化資產，體會文化資產保存與傳承的重要性。

2. 理解早期原住民族如何運用山林資源與共存的智慧；探究原住民族對待山林的智慧對環境產生的影響；討論早期漢人進入山林開發資源發展的經濟活動；分析漢人進入山林後對自然環境與經濟發展的改變；藉由時事新聞分組討論原住民族狩獵文化與保育的兩難議題；透過小組合作學習認識臺灣早期林場發展的故事；以小組合作學習方式介紹臺灣林場或森林遊樂區；探究早期林場開發對經濟發展與聚落形成的影響；討論山林的環境隨著社會與經濟發展所產生的改變；理解政府對山林的管理及運用的政策與方法；認識無痕山林的內容並與家人在日常生活中實踐；理解漁市場的運作與來自全臺灣各地的生鮮海產；理解早期臺灣漁業發展的限制與傳統的捕魚方式；運用曼陀羅思考法摘錄科技與設備對漁業的影響；討論近年來臺灣漁業發展面臨的困境與問題影響；藉由簡報製作介紹臺灣觀光漁港及重要慶典活動；分析科學與技術研發對海洋資源的運用產生影響；理解政府對海洋資源管理政策隨時代產生的轉變；理解海鮮選擇指南與家人分享如何在生活中實踐；分享參與觀光漁港的經驗及想要體驗的特色活動。

3. 說明早期水資源對居民生活及經濟活動的重要性，並理解經濟發展後對水資源的需求增加；探究水資源缺乏的原因，理解水資源循環利用的各種方式，並在生活中實踐履行；澄清及珍視自己對環境的影響力，具備改變生活方式的態度。

4. 表達主動參與農事活動及關心食物來源的態度；舉例說明隨著社會變遷，人們發展不同農耕方法，影響自然環境與生活；關注因愛護環境觀念與科技技術融入，農業發展有嘗試性轉變；解釋紡織製造因觀念與技術轉變，從而改變自然環境與生活；培養珍惜衣物資源的態度，嘗試以不同方法延續舊衣物使用。
5. 利用實際案例探討自然環境改變會影響經濟的發展，關注環境的問題，並嘗試提出解決的方法；透過實際案例分析農村、漁村、山村及部落隨著社會與經濟發展產生的改變，解釋產業與環境之間的關係；觀察都市新舊發展，探究都市環境產生改變的原因；運用實際案例，體認都市發展面臨的問題，學習尊重不同意見的看法，培養對居住地的關懷；運用討論方式，探究個人生活習慣與方式的選擇，對環境產生的影響，培養表達對居住地的關懷。
6. 關注居住地方的自然、人文特色，及其影響家鄉居民的生活方式；整理居住地方的自然與人文特色，製作家鄉標誌，宣傳家鄉特色；透過同儕合作，體驗彼此意見與感受的交流，並說出其異同之處。

一、教材編選與資源(教科書版本、相關資源)

(一) 教材編選

1. 即以十二年國民基本教育「自發」、「互動」及「共好」之理念，和「自主行動」、「溝通互動」、「社會參與」核心素養三大面向為要旨，希冀培育具現代公民素養與核心能力之新世代公民，達成「適性揚才、終身學習」的願景。
2. 以學習者的生活圈為基礎，循序漸進，從家庭、學校、社區、縣市、臺灣及世界的空間範圍，配合學習者身心發展逐漸擴充，學習內容以「互動與關聯」、「差異與多元」、「變遷與因果」及「選擇與責任」等四個主題軸為架構，重視多元文化、人權、全球關懷、海洋教育、戶外教育等議題，每學期六個單元的主題課程，組織結構力求嚴謹，課本與習作的編排強調學習者如何進行思考、探究，並且能運用所學於生活之中，使其日後在開展不同生涯時，皆能創新應變，正向思考，人人都能成為社會中有價值的現代公民。

(二) 教材來源

1. 以教育部審定版之教材為主：

四年級：翰林

2. 桃園市政府教育局發行「推動國小在地化教材」《品桃園》。

(三) 教學資源

1. A4 紙、四開/八開圖畫紙或海報紙。
2. 家鄉交通圖、家鄉觀光導覽圖。
3. 校園平面圖。
4. 彩色筆(深色)。

二、教學方法

1. 為了因應未來社會快速變遷的需求，教材內容除了提供學生知識性的學習，也要重視態度的學習與能力的培養。
2. 教材內容雖然難以面面俱到，但教師可在教學活動過程中，觀察學生學習情形，並做成紀錄，進而調整教學策略。
3. 教師於教學過程中，應採取教學方法多元、教學媒體創意化和教學空間擴大化等策略，引導學生完成有效及完整的學習。

三、教學評量

口頭評量

習作評量

實作評量

桃園市八德區八德國民小學 112 學年度【社會領域】課程計畫

每週節數	3 節		設計者	五年級社會領域團隊
核心素養	A 自主行動	<input type="checkbox"/> A1. 身心素質與自我精進	<input checked="" type="checkbox"/> A2. 系統思考與問題解決	<input checked="" type="checkbox"/> A3. 規劃執行與創新應變
	B 溝通互動	<input checked="" type="checkbox"/> B1. 符號運用與溝通表達	<input checked="" type="checkbox"/> B2. 科技資訊與媒體素養	<input checked="" type="checkbox"/> B3. 藝術涵養與美感素養
	C 社會參與	<input checked="" type="checkbox"/> C1. 道德實踐與公民意識	<input type="checkbox"/> C2. 人際關係與團隊合作	<input checked="" type="checkbox"/> C3. 多元文化與國際理解
課程理念	1. 以學生為學習主體，考量不同背景（包括文化、族群、城鄉、性別及身心特質等）學生的多元生活經驗，並兼顧生涯探索及發展，提供自主學習空間。 2. 顧及不同地區、族群及學校類型的特色，提供課程發展之彈性。 3. 透過多重策略達成社會領域內的縱向連貫、區隔與橫向整合。			

學習重點	學習表現	<p>上學期</p> <p>1b-III-2 理解各種事實或社會現象的關係，並歸納出其間的關係或規律性。</p> <p>1b-III-3 解析特定人物、族群與事件在所處時間、空間脈絡中的位置與意義。</p> <p>1c-III-2 檢視社會現象或事件之間的關係，並想像在不同的條件下，推測其可能的發展。</p> <p>2a-III-1 關注社會、自然、人文環境與生活方式的互動關係。</p> <p>2a-III-2 表達對在地與全球議題的關懷。</p> <p>2b-III-2 理解不同文化的特色，欣賞並尊重文化的多樣性。</p> <p>3b-III-1 摘取及整理社會議題相關資料的重點，判讀其正確性及價值，並加以描述和解釋。</p> <p>3b-III-2 摘取及整理社會議題相關資料的重點，判讀其正確性及價值，並加以描述和解釋。</p> <p>3c-III-1 聆聽他人意見，表達自我觀點，並能與他人討論。</p> <p>3c-III-2 發揮各人不同的專長，透過分工進行團隊合作。</p> <p>3d-III-1 選定學習主題或社會議題，進行探究與實作。</p> <p>下學期</p> <p>1a-III-2 舉例說明在個人生活或民主社會中對各項議題做選擇的理由及其影響。</p> <p>1b-III-1 檢視社會現象中不同的意見，分析其觀點與立場。</p> <p>1b-III-2 理解各種事實或社會現象的關係，並歸納出其間的關係或規律性。</p> <p>1b-III-3 解析特定人物、族群與事件在所處時間、空間脈絡中的位置與意義。</p> <p>1c-III-2 檢視社會現象或事件之間的關係，並想像在不同的條件下，推測其可能的發展。</p> <p>2a-III-1 關注社會、自然、人文環境與生活方式的互動關係。</p> <p>2b-III-1 體認人們對社會事物與環境有不同的認知、感受、意見與表現方式，並加以尊重。</p> <p>2b-III-2 理解不同文化的特色，欣賞並尊重文化的多樣性。</p> <p>2c-III-1 反省自己或社會的價值觀、偏見與歧視，並探究其緣由。</p> <p>2c-III-2 體認並願意維護公民價值與生活方式。</p> <p>2c-III-3 澄清及珍視自己的公民身分，並具備對國家及文化的認同感。</p> <p>3a-III-1 透過對時事的理解與省思，提出感興趣或令人困惑的現象及社會議題。</p> <p>3b-III-1 透過適當的管道蒐集社會議題的相關資料，並兼顧不同觀點或意見。</p> <p>3b-III-2 摘取及整理社會議題相關資料的重點，判讀其正確性及價值，並加以描述和解釋。</p> <p>3c-III-1 聆聽他人意見，表達自我觀點，並能與他人討論。</p> <p>3d-III-1 選定學習主題或社會議題，進行探究與實作。</p> <p>3d-III-2 探究社會議題發生的原因與影響，評估與選擇合適的解決方</p>
------	------	---

		案。
學習內容		<p>上學期</p> <p>Ab-III-1 臺灣的地理位置、自然環境，與歷史文化的發展有關聯性。</p> <p>Ab-III-3 自然環境、自然災害及經濟活動，和生活空間的使用有關聯性。</p> <p>Af-III-2 國際間因利益競爭而造成衝突、對立與結盟。</p> <p>Bc-III-1 族群或地區的文化特色，各有其產生的背景因素，因而形塑臺灣多元豐富的文化內涵。</p> <p>Ca-III-1 都市化與工業化會改變環境，也會引發環境問題。</p> <p>Ca-III-2 土地利用反映過去和現在的環境變遷，以及對未來的展望。</p> <p>Cb-III-1 不同時期臺灣、世界重要事件與人物，影響臺灣的歷史變遷。</p> <p>Cb-III-2 臺灣史前文化、原住民族文化、中華文化及世界其他文化隨著時代變遷，都在臺灣留下有形與無形的文化資產，並於生活中展現特色。</p> <p>Cc-III-2 族群的遷徙、通婚及交流，與社會變遷互為因果。</p> <p>下學期</p> <p>Ab-III-2 交通運輸與產業發展會影響城鄉與區域間的人口遷移及連結互動。</p> <p>Ac-III-4 國家權力的運用會維護國家安全及社會秩序，也可能會增進或傷害個人與群體的權益。</p> <p>Ae-III-1 科學和技術發展對自然與人文環境具有不同層面的影響。</p> <p>Ba-III-1 每個人不同的生活背景與經驗，會使其對社會事務的觀點與感受產生差異。</p> <p>Bb-III-1 自然與人文環境的交互影響，造成生活空間型態的差異與多元。</p> <p>Bc-III-1 族群或地區的文化特色，各有其產生的背景因素，因而形塑臺灣多元豐富的文化內涵。</p> <p>Bc-III-2 權力不平等與資源分配不均，會造成個人或群體間的差別待遇。</p> <p>Ca-III-2 土地利用反映過去和現在的環境變遷，以及對未來的展望。</p> <p>Cb-III-1 不同時期臺灣、世界的重要事件與人物，影響臺灣的歷史變遷。</p> <p>Cb-III-2 臺灣史前文化、原住民族文化、中華文化及世界其他文化隨著時代變遷，都在臺灣留下有形與無形的文化資產，並於生活中展現特色。</p> <p>Cc-III-2 族群的遷徙、通婚及交流，與社會變遷互為因果。</p> <p>Cd-III-1 不同時空環境下，臺灣人民透過爭取權利與政治改革，使得政治逐漸走向民主。</p> <p>Cd-III-2 臺灣人民的政治參與及公民團體的發展，為臺灣的民主政治奠定基礎。</p>

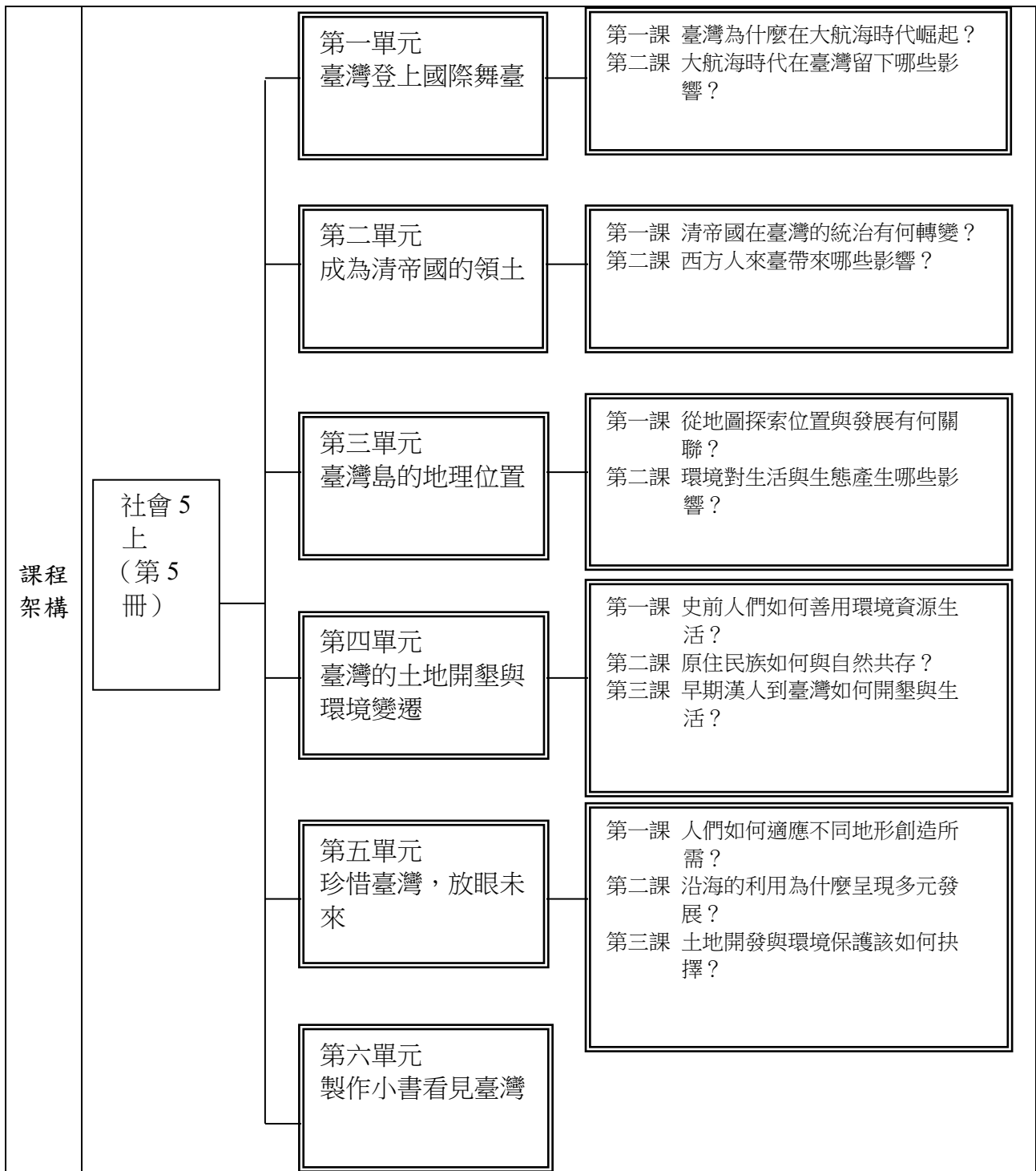

社會 5
下
(第 6
冊)

第一單元
太陽旗下的統
治

- 第一課 總督府如何殖民統治臺灣？
- 第二課 臺灣如何走向現代化的社會？

第二單元
走向自由民主
之路

- 第一課 中華民國政府如何治理臺灣？
- 第二課 臺灣如何成為自由民主的社會？

第三單元
交通與區域的
發展

- 第一課 交通運輸對區域發展的影響？
- 第二課 區域間的產業發展有何關聯？

第四單元
族群文化的多元
與融合

- 第一課 臺灣的米食文化如何形成？
- 第二課 臺灣的服飾融合哪些文化？
- 第三課 臺灣流行音樂與文化的關聯？

第五單元
產業變遷與展
望

- 第一課 臺灣品牌何時開始揚名國際？
- 第二課 臺灣如何成為世界的科技島？
- 第三課 臺灣人口轉變對產業發展的影響？

第六單元
時空採訪員

融入議題	<p>上學期</p> <p>【環境教育】</p> <p>環 E3 了解人與自然和諧共生，進而保護重要棲地。</p> <p>環 E4 覺知經濟發展與工業發展對環境的衝擊。</p> <p>環 E5 覺知人類的生活型態對其他生物與生態系的衝擊。</p> <p>【海洋教育】</p> <p>海 E4 認識家鄉或鄰近的水域環境與產業。</p> <p>海 E5 探討臺灣開拓史與海洋的關係。</p> <p>海 E15 認識家鄉常見的河流與海洋資源，並珍惜自然資源。</p> <p>海 E16 認識家鄉的水域或海洋的汙染、過漁等環境問題。</p> <p>【多元文化教育】</p> <p>多 E3 認識不同的文化概念，如族群、階級、性別、宗教等。</p> <p>多 E4 理解到不同文化共存的事實。</p> <p>多 E6 了解各文化間的多樣性與差異性。</p> <p>【閱讀素養教育】</p> <p>閱 E10 中、高年級：能從報章雜誌及其他閱讀媒材中汲取與學科相關的知識。</p> <p>【原住民族教育】</p> <p>原 E6 了解並尊重不同族群的歷史文化經驗。</p> <p>下學期</p> <p>【人權教育】</p> <p>人 E1 認識人權是與生俱有的、普遍的、不容剝奪的。</p> <p>人 E2 關心周遭不公平的事件，並提出改善的想法。</p> <p>人 E4 表達自己對一個美好世界的想法，並聆聽他人的想法。</p> <p>人 E9 認識生存權、身分權的剝奪與個人尊嚴的關係。</p> <p>【環境教育】</p> <p>環 E4 覺知經濟發展與工業發展對環境的衝擊。</p> <p>【海洋教育】</p> <p>海 E4 認識家鄉或鄰近的水域環境與產業。</p> <p>海 E5 探討臺灣開拓史與海洋的關係。</p> <p>海 E6 了解我國是海洋國家，強化臺灣海洋主權意識。</p> <p>【多元文化教育】</p> <p>多 E3 認識不同的文化概念，如族群、階級、性別、宗教等。</p> <p>多 E6 了解各文化間的多樣性與差異性。</p> <p>【閱讀素養教育】</p> <p>閱 E5 發展檢索資訊、獲得資訊、整合資訊的數位閱讀能力。</p> <p>閱 E6 發展向文本提問的能力。</p>
學習目標	<p>上學期</p> <ol style="list-style-type: none"> 1. 理解大航海時期臺灣扮演的角色，與當時不同族群來臺發展的原因與影響。 2. 認識清帝國治理臺灣的方式與轉變，並探討該政權的統治所帶來的影響。 3. 了解臺灣的地理位置與特色，並能覺察其所帶來的影響與發展。 4. 了解臺灣史前文明、原住民族語清帶漢人如何開發臺灣土地，並理解各自的文化特色。 5. 了解臺灣人地互動的脈絡與變遷，並理解生態保育與永續發展的重要性，培養出迎向共好的觀念。 6. 探究自己在課程中感興趣的主題，並透過活動轉化為行動，達成主動學習的能力。

	<p>下學期</p> <ol style="list-style-type: none"> 1. 了解日本統治時期，總督府對臺灣人民的統治與管理方式及造成的影響。 2. 了解臺灣戰後的政治發展，以及走向今日自由民主之路的歷程。 3. 認識臺灣交通建設的發展，並理解交通運輸與區域產業會相互連結與影響。 4. 藉由認識臺灣米食、服飾與流行音樂的轉變，探究不同族群接觸後的融合與轉化，學習尊重並欣賞文化多樣性。 5. 理解臺灣不同時期的產業發展，並探究經濟變遷對產業的影響，透過現況推論未來展望。 6. 透過回顧所學內容，覺察感興趣的人物，蒐集資料並加以整理，用有系統、清楚的方式探究歷史人物，進而對該時代背景有更深刻的了解。
<p>教學 與評 量說 明</p>	<p>一、教材編選與資源(教科書版本、相關資源)</p> <p>(一) 教材編選</p> <ol style="list-style-type: none"> 1. 即以十二年國民基本教育「自發」、「互動」及「共好」之理念，和「自主行動」、「溝通互動」、「社會參與」核心素養三大面向為要旨，希冀培育具現代公民素養與核心能力之新世代公民，達成「適性揚才、終身學習」的願景。 2. 以學習者的生活圈為基礎，循序漸進，從家庭、學校、社區、縣市、臺灣及世界的空間範圍，配合學習者身心發展逐漸擴充，學習內容以「互動與關聯」、「差異與多元」、「變遷與因果」及「選擇與責任」等四個主題軸為架構，重視多元文化、人權、全球關懷、海洋教育、戶外教育等議題，每學期六個單元的主題課程，組織結構力求嚴謹，課本與習作的編排強調學習者如何進行思考、探究，並且能運用所學於生活之中，使其日後在開展不同生涯時，皆能創新應變，正向思考，人人都能成為社會中有價值的現代公民。 <p>(二) 教材來源</p> <ol style="list-style-type: none"> 1. 以教育部審定版之教材為主： 五年級：翰林 2. 桃園市政府教育局發行「推動國小在地化教材」《賞桃園》。 <p>(三) 教學資源</p> <ol style="list-style-type: none"> 1. 課本。 2. 海報紙、PPT、A4 紙、B4 紙 <p>二、教學方法</p> <ol style="list-style-type: none"> 1. 為了因應未來社會快速變遷的需求，教材內容除了提供學生知識性的學習，也要重視態度的學習與能力的培養。 2. 教材內容雖然難以面面俱到，但教師可在教學活動過程中，觀察學生學習情形，並做成紀錄，進而調整教學策略。 3. 教師於教學過程中，應採取教學方法多元、教學媒體創意化和教學空間擴大化等策略，引導學生完成有效及完整的學習。 <p>三、教學評量</p> <p>口頭評量 平時上課表現 習作評量 實作評量</p>

<p>桃園市八德區八德國民小學 112 學年度【社會領域】課程計畫</p>			
<p>每週節數</p>	<p>3 節</p>	<p>設計者</p>	<p>六年級教學團隊</p>
<p>核心素養</p>	<p>A 自主行動 <input type="checkbox"/> A1 身心素質與自我精進</p>		

		<input checked="" type="checkbox"/> A2 系統思考與問題解決 <input checked="" type="checkbox"/> A3 規劃執行與創新應變
	B 溝通互動	<input type="checkbox"/> B1 符號運用與溝通表達 <input checked="" type="checkbox"/> B2 科技資訊與媒體素養 <input checked="" type="checkbox"/> B3 藝術涵養與美感素養
	C 社會參與	<input checked="" type="checkbox"/> C1 道德實踐與公民意識 <input type="checkbox"/> C2 人際關係與團隊合作 <input checked="" type="checkbox"/> C3 多元文化與國際理解
課程理念	<p>社會學習領域教材的編輯，依據兒童自身與自然環境、人文環境的關係而產生的生活經驗、學習興趣、適應社會所需要的能力、生活規範與團體價值為基礎，兼顧臺灣社會發展與教育現況，提供教師配合九年一貫的教育理念，以培育二十一世紀健康、快樂、有學習動力的臺灣與世界公民。</p> <p>六上社會課程共安排了「文明的搖籃」、「科技的發展」、「科技的危機與因應」、「經濟生活面面觀」、「戰後臺灣的經濟發展」與「臺灣向前行」等六個單元以及配合各單元的「社會放大鏡」，六下社會課程則安排「攜手愛地球」、「全球議題面面觀」、「愛與關懷的世界」與「公民責任與全球永續」等四個單元以及配合各單元的「社會放大鏡」。</p> <p>本課程之教材編製在情境化脈絡化下，強調生活應用，結合學童生活情境，期能學習知識後能運用於生活中，以達學以致用的目標。教材設計以培養核心素養為本，進而讓學童於情境中探索理解解決問題的方法，並實際應用於生活中。</p>	
學習重點	學習表現	<p>六上</p> <p>1a-III-2 舉例說明在個人生活或民主社會中對各項議題做選擇的理由及其影響。</p> <p>1b-III-1 檢視社會現象中不同的意見，分析其觀點與立場。</p> <p>1b-III-2 理解各種事實或社會現象的關係，並歸納出其間的關係或規律性。</p> <p>1b-III-3 解析特定人物、族群與事件在所處時間、空間脈絡中的位置與意義。</p> <p>1c-III-2 檢視社會現象或事件之間的關係，並想像在不同的條件下，推測其可能的發展。</p> <p>2a-III-1 關注社會、自然、人文環境與生活方式的互動關係。</p> <p>2a-III-2 表達對在地與全球議題的關懷。</p> <p>2b-III-2 理解不同文化的特色，欣賞並尊重文化的多樣性。</p> <p>3a-III-1 透過對時事的理解與省思，提出感興趣或令人困惑的現象及社會議題。</p> <p>3d-III-2 探究社會議題發生的原因與影響，評估與選擇合適的解決方案。</p> <p>六下</p> <p>1b-III-1 檢視社會現象中不同的意見，分析其觀點與立場。</p> <p>1b-III-2 理解各種事實或社會現象的關係，並歸納出其間的關係或規律性。</p> <p>1b-III-3 解析特定人物、族群與事件在所處時間、空間脈絡中的位置與意義。</p> <p>1c-III-1 評論社會議題處理方案的優缺點，並提出個人的看法。</p> <p>2a-III-1 關注社會、自然、人文環境與生活方式的互動關係。</p> <p>2a-III-2 表達對在地與全球議題的關懷。</p>

		<p>2b-III-2 理解不同文化的特色，欣賞並尊重文化的多樣性。</p> <p>2c-III-2 體認並願意維護公民價值與生活方式。</p> <p>3a-III-1 透過對時事的理解與省思，提出感興趣或令人困惑的現象及社會議題。</p> <p>3d-III-2 探究社會議題發生的原因與影響，評估與選擇合適的解決方案。</p>
學習內容		<p>六上</p> <p>Aa-III-3 個人的價值觀會影響其行為，也可能會影響人際關係。</p> <p>Ab-III-1 臺灣的地理位置、自然環境，與歷史文化的發展有關聯性。</p> <p>Ab-III-2 交通運輸與產業發展會影響城鄉與區域間的人口遷移及連結互動。</p> <p>Ad-III-1 消費者權益的保障，需要消費者、業者與政府共同努力。</p> <p>Ae-III-1 科學和技術發展對自然與人文環境具有不同層面的影響。</p> <p>Ae-III-2 科學和技術的發展與人類的價值、信仰與態度會相互影響。</p> <p>Ae-III-3 科學和技術的研究與運用，應受到道德與法律的規範；政府的政策或法令會因新科技的出現而增修。</p> <p>Af-III-1 為了確保基本人權、維護生態環境的永續發展，全球須共同關心許多議題。</p> <p>Af-III-2 國際間因利益競爭而造成衝突、對立與結盟。</p> <p>Bb-III-1 自然與人文環境的交互影響，造成生活空間型態的差異與多元。</p> <p>Bc-III-1 族群或地區的文化特色，各有其產生的背景因素，因而形塑臺灣多元豐富的文化內涵。</p> <p>Cb-III-1 不同時期臺灣、世界的重要事件與人物，影響臺灣的歷史變遷。</p> <p>Ce-III-1 經濟型態的變遷會影響人們的生活。</p> <p>Ce-III-2 在經濟發展過程中，資源的使用會產生意義與價值的轉變，但也可能引發爭議。</p> <p>Da-III-1 依據需求與價值觀做選擇時，須評估風險、結果及承擔責任，且不應侵害他人福祉或正當權益。</p> <p>Db-III-1 選擇合適的理財規劃，可以增加個人的財富並調節自身的消費力。</p> <p>六下</p> <p>Ab-III-2 交通運輸與產業發展會影響城鄉與區域間的人口遷移及連結互動。</p> <p>Ab-III-3 自然環境、自然災害及經濟活動，和生活空間的使用有關聯性。</p> <p>Af-III-1 為了確保基本人權、維護生態環境的永續發展，全球須共同關心許多議題。</p> <p>Af-III-2 國際間因利益競爭而造成衝突、對立與結盟。</p> <p>Af-III-3 個人、政府與民間組織可透過各種方式積極參與國際組織與事務，善盡世界公民責任。</p> <p>Bb-III-1 自然與人文環境的交互影響，造成生活空間型態的差異與多元。</p> <p>Bc-III-1 族群或地區的文化特色，各有其產生的背景因素，因而形塑臺灣多元豐富的文化內涵。</p> <p>Bc-III-2 權力不平等與資源分配不均，會造成個人或群體間的差別待</p>

		<p>遇。</p> <p>Ca-III-1 都市化與工業化會改變環境，也會引發環境問題。</p> <p>Cb-III-1 不同時期臺灣、世界的重要事件與人物，影響臺灣的歷史變遷。</p> <p>Ce-III-2 在經濟發展過程中，資源的使用會產生意義與價值的轉變，但也可能引發爭議。</p>
	<p>課程架構表：</p>	<pre> graph LR subgraph "社會 6 上 (第 7 冊)" U1[一、文明的搖籃] --- U1_1[1. 四大古文明] U1 --- U1_2[2. 地中海文明] U1 --- U1_3[〈社會放大鏡〉 農業發展與國家的擴張] U2[二、科技的發展] --- U2_1[1. 科技的發展與突破] U2 --- U2_2[2. 現代科技的發展] U2 --- U2_3[〈社會放大鏡〉 從電話到智慧型行動電話] U3[三、科技的危機與因應] --- U3_1[1. 科技發展的危機] U3 --- U3_2[2. 科技的管理與展望] U3 --- U3_3[〈社會放大鏡〉 數位安全生活有保障] U4[四、經濟生活面面觀] --- U4_1[1. 消費與生產] U4 --- U4_2[2. 投資理財] U4 --- U4_3[〈社會放大鏡〉 聰明消費有一套] U5[五、戰後臺灣的經濟發展] --- U5_1[1. 戰後經濟的重建] U5 --- U5_2[2. 挑戰與轉型] U5 --- U5_3[〈社會放大鏡〉 臺灣森林的珍寶—檜木] U6[六、臺灣向前行] --- U6_1[1. 臺灣的國際關係] U6 --- U6_2[2. 讓世界看見臺灣] U6 --- U6_3[〈社會放大鏡〉 從金龍少棒到中華職棒] end subgraph "社會 6 下 (第 8 冊)" L1[一、攜手愛地球] --- L1_1[1. 全球環境議題] L1 --- L1_2[2. 守護地球家園] L1 --- L1_3[社會放大鏡、海洋垃圾終結者—海洋吸塵器] L2[二、全球議題面面觀] --- L2_1[1. 全球的社會議題] L2 --- L2_2[2. 全球的經貿議題] L2 --- L2_3[〈社會放大鏡〉 淺談「公平貿易」] L3[三、愛與關懷的世界] --- L3_1[1. 人權問題與保障] L3 --- L3_2[2. 守護人權一起來] L3 --- L3_3[〈社會放大鏡〉 家扶基金會用愛溫暖世界] L4[四、公民責任與全球永續] --- L4_1[1. 邁向世界公民之路] L4 --- L4_2[2. 致力全球永續發展] L4 --- L4_3[〈社會放大鏡〉 疫病中的臺灣奇蹟] end </pre>
<p>融入之議題</p>	<p>六上</p> <p>【多元文化教育】</p> <p>多 E6 了解各文化間的多樣性與差異性。</p> <p>【科技教育】</p>	

科 E1 了解平日常見科技產品的用途與運作方式。

科 E3 體會科技與個人及家庭生活的互動關係。

【能源教育】

能 E1 認識並了解能源與日常生活的關連。

能 E5 認識能源於生活中的使用與安全。

【資訊教育】

資 E10 了解資訊科技於日常生活之重要性。

資 E11 建立康健的數位使用習慣與態度。

資 E12 了解並遵守資訊倫理與使用資訊科技的相關規範。

【環境教育】

環 E2 覺知生物生命的美與價值，關懷動、植物的生命。

環 E3 了解人與自然和諧共生，進而保護重要棲地。

環 E4 覺知經濟發展與工業發展對環境的衝擊。

環 E14 覺知人類生存與發展需要利用能源及資源，學習在生活中直接利用自然能源或自然形式的物質。

【生命教育】

生 E1 探討生活議題，培養思考的適當情意與態度。

生 E3 理解人是會思考、有情緒、能進行自主決定的個體。

生 E4 觀察日常生活中生老病死的現象，思考生命的價值。

【人權教育】

人 E3 了解每個人需求的不同，並討論與遵守團體的規則。

人 E7 認識生活中不公平、不合理、違反規則和健康受到傷害等經驗，並知道如何尋求救助的管道。

【家庭教育】

家 E9 參與家庭消費行動，澄清金錢與物品的價值。

家 E10 了解影響家庭消費的傳播媒體等各種因素。

【生涯規劃教育】

涯 E10 培養對不同工作/教育】環境的態度。

【國際教育】

國 E2 表現具國際視野的本土文化認同。

國 E6 具備學習不同文化的意願與能力。

國 E10 了解並體會國際弱勢者的現象與處境。

六下

【環境教育】

環 E4 覺知經濟發展與工業發展對環境的衝擊。

環 E5 覺知人類的生活型態對其他生物與生態系的衝擊。

環 E7 覺知人類社會有糧食分配不均與貧富差異太大的問題。

環 E8 認識天氣的溫度、雨量要素與覺察氣候的趨勢及極端氣候的現象。

環 E9 覺知氣候變遷會對生活、社會及環境造成衝擊。

環 E10 覺知人類的行為是導致氣候變遷的原因。

環 E14 覺知人類生存與發展需要利用能源及資源，學習在生活中直接利用自然能源或自然形式的物質。

環 E15 覺知能資源過度利用會導致環境汙染與資源耗竭的問題。

環 E16 了解物質循環與資源回收利用的原理。

環 E17 養成日常生活節約用水、用電、物質的行為，減少資源的消耗。

【海洋教育】

海 E16 認識家鄉的水域或海洋的汙染、過漁等環境問題。

【能源教育】

	<p>能 E2 了解節約能源的重要。</p> <p>能 E3 認識能源的種類與形式。</p> <p>能 E8 於家庭、校園生活實踐節能減碳的行動。</p> <p>【人權教育】</p> <p>人 E1 認識人權是與生俱有的、普遍的、不容剝奪的。</p> <p>人 E2 關心周遭不公平的事件，並提出改善的想法。</p> <p>人 E7 認識生活中不公平、不合理、違反規則和健康受到傷害等經驗，並知道如何尋求救助的管道。</p> <p>人 E9 認識生存權、身分權的剝奪與個人尊嚴的關係。</p> <p>人 E11 了解兒童權利宣言的內涵及兒童權利公約對兒童基本需求的維護與支持。</p> <p>【國際教育】</p> <p>國 E2 表現具國際視野的本土文化認同。</p> <p>國 E4 認識全球化與相關重要議題。</p> <p>國 E6 具備學習不同文化的意願與能力。</p> <p>國 E7 認識全球競爭與合作的現象。</p> <p>國 E8 探究全球競爭與合作關係的能力並體認其重要性。</p> <p>國 E9 認識世界基本人權與道德責任。</p> <p>國 E10 了解並體會國際弱勢者的現象與處境。</p> <p>【品德教育】</p> <p>品 EJU8 公平正義。</p>
學習目標	<p>六上</p> <ol style="list-style-type: none"> 1. 了解今昔文明的起源及特色與了解古文明的器物的發展。 2. 認識古文明的宗教信仰與藝術文化，學會尊重與欣賞。 3. 了解近代科技的發展狀況與探討現代科技的發展。 4. 了解工業革命的起源與影響。 5. 了解科技應用的危機與認識科技管理的做法。 6. 了解未來科技發展的方向。 7. 認識工作的意義。 8. 認識消費型態與消費選擇；消費陷阱與消費權益。 9. 認識生產的過程、商品供給與需求之間的關係。 10. 認識生活中的理財方法與培養參與經濟活動的良好態度。 11. 了解臺灣戰後初期的經濟政策。 12. 認識臺灣各時期的經濟轉型與了解當前的經濟困境和未來經濟展望。 13. 知道臺灣在國際上面臨的困難與挑戰。 14. 認識臺灣在國際上政治、經濟與文化的發展。 15. 探討臺灣政府與民間參與國際事務的方式和未來努力的方向。 <p>六下</p> <ol style="list-style-type: none"> 1. 認識地球生態環境，了解全球環境問題的相互關聯。 2. 覺察全球面臨的環境問題，探討其形成的原因及造成的影響。 3. 認識國際環境保護組織的宗旨與功能。 4. 建立資源運用應有的環保觀念，培養「保護地球，永續發展」的態度與行為。 5. 認識全球的社會、經貿議題，了解國際組織對全球議題的因應作為。 6. 認識基本人權與兒童、婦女、勞工的基本人權問題及保障。 7. 了解國際組織成立的宗旨與功能，以及國際合作的途徑。 8. 列舉政府、民間組織對人類社會和諧發展的具體做法。 9. 培養關懷弱勢的態度與情操。 10. 探討臺灣政府與民間參與國際事務的方式和未來努力的方向。 11. 了解世界公民應有的態度、能力與行為。

	12. 認識 SDGs (聯合國永續發展目標) 與了解 SDGs 在臺灣的實踐。						
教學與評量說明	<p>一、教材編選與資源(教科書版本、相關資源)</p> <p>(一)教材編選</p> <ol style="list-style-type: none"> 1. 教材符合領綱基本理念，依學習階段之學習重點，融入核心素養內涵，內容避免不必要的重複。 2. 教材適切的銜接縱向並橫向統整學科，考量該學習階段實際授課節數並注意整體學習內容及分量的適切性。 3. 課程設計採領域統整，選用合適之主題發展教材，除了每個單元設計一項探究活動，每學期也規劃一個主題探究與實作單元來統整該學期所學內容。 4. 教材以該學習階段的「學習表現」為經，結合相關的「學習內容」，具備整合性、脈絡性、策略性及活用性的內容。 5. 教材內容反映學界的重要研究成果，不出現過多艱澀的定義，或類型化、表淺化、零碎化與教條化的素材；取材考量學童生活經驗及社會脈動，結合相關議題並兼顧多元觀點，避免刻板印象、偏見、歧視與威權內容等。 <p>(二)教材來源</p> <ol style="list-style-type: none"> 1. 教育部審定版之教材： <table border="1" data-bbox="395 857 1265 965"> <tr> <td>年級</td> <td>出版社</td> <td>冊數</td> </tr> <tr> <td>六年級</td> <td>南一</td> <td>第七、八冊</td> </tr> </table> <p>(三)教學資源</p> <ol style="list-style-type: none"> 1. 審定教科用書、自編教材等。 2. 圖書館(室)、圖書設備、數位媒材及網路資源等。 3. 專科教室及其相關的教學設備與物品。 4. 研究機構、社區、產業、民間組織等資源或各界人力資源。 5. 教學資源分享平臺、學習所需之各種軟、硬體設備。 6. 其他。 <p>二、教學方法</p> <ol style="list-style-type: none"> 1. 社會領域教學重視問題的發現與探討、價值澄清、分析與判斷能力的培養等，以學生為中心，教師所扮演是指導學習方法的人，引導學童從生活中觀察、體驗，並提供諮詢、協助學生解決學習的困難等。 2. 教材設計情境化脈絡化下，強調生活應用，結合學童生活情境，讓學童於情境中探索理解解決問題的方法，並實際應用於生活。 3. 資料蒐集與整理、規畫、訪問、觀察、參觀、分組討論、分析、角色扮演、價值澄清等教學策略，設計教學法、價值澄清教學模式、討論式道德教學法、價值澄清教學法、發表教學法、問題教學法、問思教學法、欣賞教學法、歷史人物教學法、合作學習法、學習中心、講演法(講述法)、社會化教學法、自學輔導法、解決問題教學法、單元教學法等方法。 <p>三、教學評量</p> <p>評量與教學緊密結合，由教學目標決定評量內容，由評量結果導引教學。採用多元評量方式，以了解學童的學習進展，並運用評量結果調整下一步的教學。</p> <ol style="list-style-type: none"> 1. 評量依據社會領域之課程目標、核心素養、學習表現及學習內容，兼重學習歷程與結果，採用紙筆測驗、作業練習、實作評量、田野實察、專題報告、檔案評量等多元形式，以診斷學習問題，並檢視學習成效。 	年級	出版社	冊數	六年級	南一	第七、八冊
年級	出版社	冊數					
六年級	南一	第七、八冊					

	<p>2. 評量的內容考量學生身心發展、個別差異及文化差異，配合核心素養及學習表現內涵，不出現零碎的知識記憶，而是兼重高層次的認知、情意、技能表現及其在實際生活中的運用，來訂定評量標準。</p> <p>3. 教學者進行評量後，須分析評量結果，以作為教學反思、調整及補救教學的參考。</p> <p>4. 評量方式：口語評量、觀察評量、態度檢核、實作評量等。</p>
--	---

桃園市八德區八德國民小學 112 學年度【自然科學領域】課程計畫			
每週節數	3	設計者	三年級教學團隊
核心素養	A 自主行動 ■ A1 身心素質與自我精進、■ A2 系統思考與解決問題		

		<ul style="list-style-type: none"> ■ A3 規劃執行與創新應變
	B 溝通互動	<ul style="list-style-type: none"> ■ B1 符號運用與溝通表達、■ B2 科技資訊與媒體素養 ■ B3 藝術涵養與美感素養
	C 社會參與	<ul style="list-style-type: none"> ■ C1 道德實踐與公民意識、■ C2 人際關係與團隊合作 □ C3 多元文化與國際理解
課程理念	<p>1.發揚十二年國教總綱的精神，及《十二年國教自然科學領域課綱》與《自然科學領域課程手冊》所揭櫫的要點。</p> <p>2.站在九年一貫課綱的基礎上，精進轉化到十二年國教課綱的精神與內涵。</p> <p>3.符合大部分學生該學的、能學的內容為主，搭配延伸學習的教材為輔。</p> <p>4.以課綱的學習內容為主要架構，搭配學習表現為輔，同時透過課綱所揭示的內容，作為縱向核心素養的連結。</p> <p>5.在課綱跨領域(科)、大概念及議題融入的課程統整發展揭示下，在學習活動中同時關注跨領域(科)，以及議題融入的可能，提供整冊相關跨科大概念的統整，建立學生橫向統整的核心素養。</p> <p>6.以「生活進、生活出」的探究與實作策略為主，在課綱的課程目標下選擇學生將要探究的新經驗，並且依照貼近學生生活情境脈絡下組織這些新經驗。</p> <p>7.激發學生探究自然的好奇心與興趣，讓每一位學生都能快樂學自然。當學生喜歡上自然課時，才能有主動學習的意願進而提升學習效果。</p> <p>8.兼顧科學探究方法與態度的學習，在相關的探究活動中編輯一致性的探究方法體例，讓學生不斷經歷科學家探究自然的方法(找到問題：察覺現象、提出問題；規畫：預測或假設、計畫(實驗設計或觀察規畫)、觀察或實驗操作；傳達：討論、結論)，並依照學習階段與先備經驗增減探究方法的細緻性，期待學生養成如科學家探究自然現象的精神與態度，建立終身學習的科學素養。</p> <p>9.關注實驗室內外的安全教育、實驗或觀察記錄的技巧、科普閱讀能力的養成、性平議題的檢視，增進學生全方位科學素養的養成。</p>	
學習重點	學習表現	<p>ah-II-1 透過各種感官了解生活週遭事物的屬性。</p> <p>ah-II-2 透過有系統的分類與表達方式，與他人溝通自己的想法與發現。</p> <p>ai-II-1 保持對自然現象的好奇心，透過不斷的探尋和提問，常會有新發現。</p> <p>ai-II-2 透過探討自然與物質世界的規律性，感受發現的樂趣。</p> <p>ai-II-3 透過動手實作，享受以成品來表現自己構想的樂趣。</p> <p>an-II-1 體會科學的探索都是由問題開始。</p> <p>pa-II-1 能運用簡單分類、製作圖表等方法，整理已有的資訊或數據。</p> <p>pa-II-2 能從得到的資訊或數據，形成解釋、得到解答、解</p>

		<p>決問題。並能將自己的探究結果和他人的結果(例如：來自老師)相比較，檢查是否相近。</p> <p>pa-II-2 能從得到的資訊或數據，形成解釋、得到解答、解決問題。並能將自己的探究結果和他人的結果（例如：來自老師）相比較，檢查是否相近。</p> <p>pc-II-1 能專注聆聽同學報告，提出疑問或意見。並能對探究方法、過程或結果，進行檢討。</p> <p>pc-II-2 能利用較簡單形式的口語、文字、或圖畫等，表達探究之過程、發現。</p> <p>pe-II-1 能了解一個因素改變可能造成的影響，進而預測活動的大致結果。在教師或教科書的指導或說明下，能了解探究的計畫。</p> <p>pe-II-2 能正確安全操作適合學習階段的物品、器材儀器、科技設備及資源，並能觀測和記錄。</p> <p>po-II-1 能從日常經驗、學習活動、自然環境，進行觀察，進而能察覺問題。</p> <p>po-II-2 能依據觀察、蒐集資料、閱讀、思考、討論等，提出問題。</p> <p>tc-II-1 能簡單分辨或分類所觀察到的自然科學現象。</p> <p>ti-II-1 能在指導下觀察日常生活現象的規律性，並運用想像力與好奇心，了解及描述自然環境的現象。</p> <p>tm-II-1 能經由觀察自然界現象之間的關係，理解簡單的概念模型，進而與其生活經驗連結。</p> <p>tr-II-1 能知道觀察、記錄所得自然現象的結果是有其原因的，並依據習得的知識，說明自己的想法。</p>
學習內容		<p>INa-II-1 自然界（包含生物與非生物）是由不同物質所組成。</p> <p>INa-II-2 在地球上，物質具有重量，佔有體積。</p> <p>INa-II-3 物質各有其特性，並可以依其特性與用途進行分類。</p> <p>INa-II-4 物質的形態會因溫度的不同而改變。</p> <p>INa-II-5 太陽照射、物質燃燒和摩擦等可以使溫度升高，運用測量的方法可知溫度高低。</p> <p>INa-II-7 生物需要能量（養分）、陽光、空氣、水和土壤，維持生命、生長與活動。</p> <p>INb-II-1 物質或物體各有不同的功能或用途。</p> <p>INb-II-2 物質性質上的差異性可用來區分或分離物質。</p> <p>INb-II-4 生物體的構造與功能是互相配合的。</p> <p>INb-II-5 常見動物的外部形態主要分為頭、軀幹和肢，但不同類別動物之各部位特徵和名稱有差異。</p> <p>INb-II-6 常見植物的外部形態主要由根、莖、葉、花、果實及種子所組成。</p> <p>INb-II-7 動植物體的外部形態和內部構造，與其生長、行為、繁衍後代和適應環境有關。</p>

		<p>INc-II-1 使用工具或自訂參考標準可量度與比較。</p> <p>INc-II-2 生活中常見的測量單位與度量。</p> <p>INc-II-3 力的表示法，包括大小、方向與作用點等。</p> <p>INc-II-5 水和空氣可以傳送動力讓物體移動。</p> <p>INc-II-6 水有三態變化及毛細現象。</p> <p>INc-II-7 利用適當的工具觀察不同大小、距離位置的物體。</p> <p>INd-II-1 當受外在因素作用時，物質或自然現象可能會改變。改變有些較快、有些較慢；有些可以回復，有些則不能。</p> <p>INd-II-2 物質或自然現象的改變情形，可以運用測量的工具和方法得知。</p> <p>INd-II-3 生物從出生、成長到死亡有一定的壽命，透過生殖繁衍下一代。</p> <p>INd-II-4 空氣流動產生風。</p> <p>INd-II-6 一年四季氣溫會有所變化，天氣也會有所不同。氣象報告可以讓我們知道天氣的可能變化。</p> <p>INd-II-7 天氣預報常用雨量、溫度、風向、風速等資料來表達天氣狀態，這些資料可以使用適當儀器測得。</p> <p>INd-II-8 力有各種不同的形式。</p> <p>INd-II-9 施力可能會使物體改變運動情形或形狀；當物體受力變形時，有的可恢復原狀，有的不能恢復原狀。</p> <p>INe-II-1 自然界的物體、生物、環境間常會相互影響。</p> <p>INe-II-2 溫度會影響物質在水中溶解的程度（定性）及物質燃燒、生鏽、發酵等現象。</p> <p>INe-II-3 有些物質溶於水中，有些物質不容易溶於水中。</p> <p>INe-II-4 常見食物的酸鹼性有時可利用氣味、觸覺、味覺簡單區分，花卉、菜葉會因接觸到酸鹼而改變顏色。</p> <p>INe-II-7 磁鐵具有兩極，同極相斥，異極相吸；磁鐵會吸引含鐵的物體。磁力強弱可由吸起含鐵物質數量多寡得知。</p> <p>INe-II-10 動物的感覺器官接受外界刺激會引起生理和行為反應。</p> <p>INe-II-11 環境的變化會影響植物生長。</p> <p>INf-II-3 自然的規律與變化對人類生活應用與美感的啟發。</p> <p>INf-II-4 季節的變化與人類生活的關係。</p> <p>INf-II-7 水與空氣汙染會對生物產生影響。</p> <p>INg-II-1 自然環境中有許多資源。人類生存與生活需依賴自然環境中的各種資源，但自然資源都是有限的，需要珍惜使用。</p>
	課程架構表：	

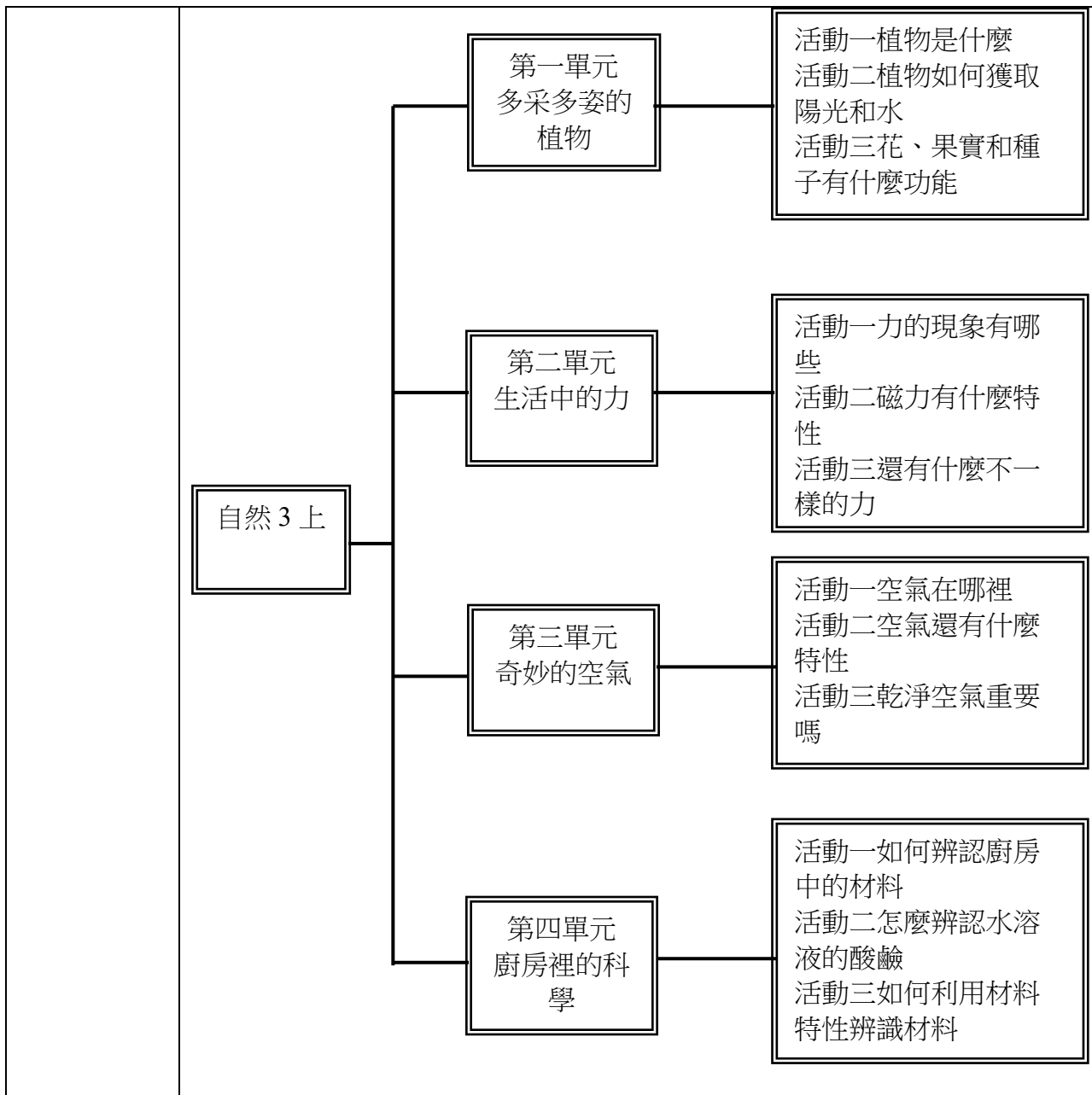

	<div style="text-align: center;"> <div style="border: 1px solid black; padding: 5px; width: fit-content; margin: 0 auto;">自然 3 下</div> <div style="display: flex; justify-content: space-around; margin-top: 20px;"> <div style="border: 1px solid black; padding: 5px; text-align: center;">第一單元 田園樂</div> <div style="border: 1px solid black; padding: 5px; width: 80%; text-align: left;">活動一蔬菜是從哪裡來的 活動二哪些因素會影響蔬菜生長 活動三蔬菜生長會經歷哪些變化</div> </div> <div style="display: flex; justify-content: space-around; margin-top: 20px;"> <div style="border: 1px solid black; padding: 5px; text-align: center;">第二單元 溫度變化對物質的影響</div> <div style="border: 1px solid black; padding: 5px; width: 80%; text-align: left;">活動一什麼因素會影響物質變化 活動二溫度改變對水有哪些變化 活動三溫度改變對其他物質有什麼影響</div> </div> <div style="display: flex; justify-content: space-around; margin-top: 20px;"> <div style="border: 1px solid black; padding: 5px; text-align: center;">第三單元 我是動物解說員</div> <div style="border: 1px solid black; padding: 5px; width: 80%; text-align: left;">活動一動物身體構造和功能有關嗎 活動二動物身體構造和適應環境有關嗎 活動三動物有什麼生存法寶</div> </div> <div style="display: flex; justify-content: space-around; margin-top: 20px;"> <div style="border: 1px solid black; padding: 5px; text-align: center;">第四單元 天氣變變變</div> <div style="border: 1px solid black; padding: 5px; width: 80%; text-align: left;">活動一天氣對生活有何影響 活動二如何觀測天氣 活動三如何應用氣象資訊</div> </div> </div>
<p>融入之議題</p>	<p>【戶外教育】 戶 E1 善用教室外、戶外及校外教學，認識生活環境（自然或人為）。 戶 E2 豐富自身與環境的互動經驗，培養對生活環境的覺知與敏感，體驗與珍惜環境的好。 戶 E3 善用五官的感知，培養眼、耳、鼻、舌、觸覺及心靈對環境感受的能力。 戶 E4 覺知自身的生活方式會對自然環境產生影響與衝擊。</p> <p>【生命教育】 生 E4 觀察日常生活中生老病死的現象，思考生命的價值。</p> <p>【生涯規劃教育】 涯 E12 學習解決問題與做決定的能力。</p> <p>【安全教育】</p>

	<p>安 E1 了解安全教育。</p> <p>安 E4 探討日常生活應該注意的安全。</p> <p>【性別平等教育】</p> <p>性 E3 覺察性別角色的刻板印象，了解家庭、學校與職業的分工，不應受性別的限制。</p> <p>【法治教育】</p> <p>法 E4 參與規則的制定並遵守之。</p> <p>【品德教育】</p> <p>品 E3 溝通合作與和諧人際關係。</p> <p>品 E4 生命倫理的意涵、重要原則、以及生與死的道德議題。</p> <p>品 EJU1 尊重生命。</p> <p>【科技教育】</p> <p>科 E4 體會動手實作的樂趣，並養成正向的科技態度。</p> <p>科 E9 具備與他人團隊合作的能力。</p> <p>【海洋教育】</p> <p>海 E10 認識水與海洋的特性及其與生活的應用。</p> <p>【能源教育】</p> <p>能 E8 於家庭、校園生活實踐節能減碳的行動。</p> <p>【國際教育】</p> <p>國 E4 認識全球化與相關重要議題。</p> <p>【資訊教育】</p> <p>資 E2 使用資訊科技解決生活中簡單的問題。</p> <p>資 E9 利用資訊科技分享學習資源與心得。</p> <p>資 E11 建立康健的數位使用習慣與態度。</p> <p>【閱讀素養教育】</p> <p>閱 E1 認識一般生活情境中需要使用的，以及學習學科基礎知識所應具備的字詞彙。</p> <p>閱 E4 中高年級後需發展長篇文本的閱讀理解能力。</p> <p>閱 E12 培養喜愛閱讀的態度。</p> <p>【環境教育】</p> <p>環 E1 參與戶外學習與自然體驗，覺知自然環境的美、平衡、與完整性。</p> <p>環 E2 覺知生物生命的美與價值，關懷動、植物的生命。</p> <p>環 E3 了解人與自然和諧共生，進而保護重要棲地。</p> <p>環 E4 覺知經濟發展與工業發展對環境的衝擊。</p> <p>環 E5 覺知人類的生活型態對其他生物與生態系的衝擊。</p> <p>環 E8 認識天氣的溫度、雨量要素與覺察氣候的趨勢及極端氣候的現象。</p> <p>環 E16 了解物質循環與資源回收利用的原理。</p>
學習目標	<p>三上：</p> <ol style="list-style-type: none"> 藉由觀察與討論了解生物與非生物、動物與植物的差異，並認識植物身體各部位的構造，以及察覺各部位具有不同的外形特徵和功能，最後認識植物與我們人類及大自然其他物中的關係密切。 藉由生活情境中察覺物體受力所產生的各種變化，以及如何表示力的大小、方向和作用點，再實際操作了解磁力具有強弱，以及磁鐵具有相吸、相斥的特性，最後認識生活中不同形式的力，並知道水除了具有浮力，還

	<p>能傳送動力。</p> <p>3.藉由情境引導、觀察與實驗，知道空氣無所不在、占有空間、沒有固定形狀、流動形成風、可以被壓縮等特性與生活應用，並能利用空氣的特性設計玩具，最後知道乾淨對生物的重要性，能在生活中實踐維護空氣清新的做法。</p> <p>4.藉由觀察知道物質各有特性，例如顏色、是否能溶於水中等，並透過實驗察覺物質溶解的量是有限的，提高溫度可以讓溶解量增加，以及某些花卉、菜葉會因接觸到不同酸鹼的溶液而改變顏色，最後能利用物質的不同特性，來區分出不同的物質。</p> <p>三下：</p> <p>1.藉由觀察與查資料等方式，選擇適合種植的蔬菜，並指導學生蔬菜種植的相關規畫與準備工作。同時，引導學生設計蔬菜成長紀錄表，持續記錄蔬菜成長的變化。</p> <p>2.藉由實驗察覺水有融化、蒸發、凝固、凝結、三態等性質，並了解熱對物質的影響有些可復原、有些不可復原。</p> <p>3.簡單的將動物的身體分成頭、軀幹和附肢，再藉由觀察了解動物身體構造與功能互相配合的關係，並察覺動物的生存和保護自己的方式，最後培養愛護動物的觀念並落實行動。</p> <p>4.藉由觀察、測量、記錄、討論和搜集資料等不同的學習方式，善用氣象預報來調整生活作息，培養解讀天氣變化的能力及關懷生活環境的習慣。</p>
教學與評量說明	<p>一、教材編選與資源(教科書版本、相關資源)</p> <p>(一)教材編選</p> <p>康軒版國小自然科學3上</p> <p>1.王美鳳(民104)。校園：107種校園生物的奧秘。人人出版社。</p> <p>2.沈再木(民105)。觀賞植物(上)。東大出版社。</p> <p>3.向日葵工作室/著(貝爾達譯)(民106)。10萬個小知識：植物好奧妙。人類文化。</p> <p>4.陳俊雄、高瑞卿(民108)。臺灣行道樹圖鑑(從葉形、花色、樹形輕鬆辨識全臺110種常見行道樹)。貓頭鷹出版社。</p> <p>5.行政院農業委員會特有生物研究保育中心：http://www.tesri.gov.tw/</p> <p>6.臺北植物園：http://tpbg.tfri.gov.tw/</p> <p>7.宋道樹(民104)。科學神探2：磁力與磁場。廣東新世紀出版社。</p> <p>8.Storya./著(徐月珠譯)(民104)。科學實驗王31：電磁鐵與發電機。三采文化。</p> <p>9.DavidA.Adler/著(張東君譯)(民108)。物理好好玩1：好玩的密度：能漂浮和不能漂浮的物體。字畝文化。</p> <p>10.DavidA.Adler/著(張東君譯)(民108)。物理好好玩3：好玩的磁性：相吸或相斥。字畝文化。</p> <p>11.國立自然科學博物館https://www.nmns.edu.tw/</p> <p>12.許良榮等(民105)。玩出創意：120個創新科學遊戲。五南出版社。</p> <p>13.腦力&創意工作室(民105)。全世界優等生都在玩的科學遊戲。老樹創意出版中心。</p> <p>14.PhilippeNessmann等/著(陳蓁美譯)(民106)。99個在家玩的科學</p>

實驗。聯經出版公司。

15. 陳乃琦 (民 109)。Penny 老師的科學村 2：奇奇的火箭壞掉了 (認識看不見的「空氣」)。快樂文化。

16. RobBeattie、SamPeet 著 (張雅芳譯) (民 109)。STEAM 科學了不起：70 個小孩在家就可以玩的超酷科學遊戲。基峰圖書。

17. 國立臺灣科學教育館：<https://www.ntsec.gov.tw/>

18. 胡志強 (民 103)。奇妙的溶解戰術。化學工業出版社。

19. 山本喜一等 (民 103)。圖解化學。易博士出版社。

20. 柯佩岑等 (民 106)。廚房裡的聰明科學課。木馬文化。

21. Storya./著 (徐月珠譯) (民 106)。科學實驗王 37：溶劑與溶質。三采文化。

22. 辛泰勳/著 (林純慧譯) (民 109)。爆笑科學王(6)：精神做實驗。文華精典。

23. LizHeinecke/著 (信誼編輯部譯) (民 109)。給孩子的廚房實驗室。信誼基金出版社。

24. 國立科學工藝博物館：<https://www.nstm.gov.tw/>

康軒版國小自然科學 3 下

1. 清水晶子/著 (吳佩俞譯) (民 106)。繪圖解說——植物的世界。知己圖書。

2. GerdaMuller/著 (徐麗松譯) (民 107)。水果是怎麼長出來的呢？。水滴文化。

3. 向日葵工作室/著 (貝爾達譯) (民 106)。10 萬個小知識：植物好奧妙。人類文化。

4. 小紅花童書工作室 (民 108)。兒童百科：植物小百科。人類文化。

5. 行政院農業委員會臺中區農業改良場：

https://www.tdais.gov.tw/show_index.php#!

6. 探究小法寶—小小豆豆用處多：

https://www.eduhk.hk/apfslt/issue_2/si/article5@/a5_1.htm

7. 楊翰宗 (民 104)。水資源小學堂。書泉出版社。

8. 吳立萍 (民 104)。爺爺的魔法書：保護水和土。行政院農業委員會水土保持局。

9. 馬爾科姆·蘿絲/著 (李俊逸譯) (民 105)。水資源大揭祕立體書。小魯文化。

10. 蘇珊·勃舒威/著 (林劭容譯) (民 106)。水的驚奇旅程。韋伯文化。

11. 水資源生態教育館：[https://feitsui-](https://feitsui-elc.gov.taipei/cp.aspx?n=5E9@279575E05E2@FB)

[elc.gov.taipei/cp.aspx?n=5E9@279575E05E2@FB](https://feitsui-elc.gov.taipei/cp.aspx?n=5E9@279575E05E2@FB)

12. 臺北自來水園區環境教育中心：

<https://twpeec.water.gov.taipei/Default.aspx>

13. 陳俊中、曹毓倫 (民 106)。孩子們 120 個大疑問：動物篇。世一文化事業股份有限公司。

14. 江伊琪 (民 106)。我的小百科：動物圖鑑。小樹苗教育出版社有限公司。

15. 王永慧 (民 109)。孩子最好奇十萬個為什麼：動物世界。人類文化。
16. YoyoBooks／著 (林漢琳譯) (民 109)。奇妙動物：我的知識百科翻翻書。風車出版社。
17. 特有生物研究保育中心：http://tesri.tesri.gov.tw/show_index.php
18. 臺北市立動物園：<http://www.zoo.gov.taipei/>
19. 臺灣生物多樣性網路：<http://www.tbn.org.tw/>
20. BomBomStory／著 (林侑毅譯) (民 105)。漫畫大英百科【生物地科 6】：天氣。三采文化。
21. 向日葵工作室／著 (林美惠譯) (民 106)。10 萬個小知識：天氣多變化。人類智庫出版集團。
22. 天氣風險管理開發公司 (民 107)。天氣 100 問：最強圖解 X 超酷實驗破解一百個不可思議的氣象祕密。親子天下。
23. CrocodileHouse／著 (黃薇嬪譯) (民 107)。天空的繪本：認識天氣與星星。維京出版社。
24. 中央氣象局全球資訊網：<http://www.cwb.gov.tw>
25. 馬爺爺科學園地：<http://www.bud.org.tw/Ma.php>

(二) 教材來源

1. 以教育部審定版之教材為主：

年級	出版社	冊數
三年級	康軒	一、二冊

(三) 教學資源

- 5、教科用書及自編教材
- 6、數位媒材及網路資源
- 7、圖書館(室)及圖書教室
- 8、智慧(專科)教室(觸控白板、即時回饋系統)

二、教學方法

1. 以課綱的學習重點作為教材的主要內容及依據。
2. 關注學習表現的習作與課本的定位。
3. 關注跨領域能力的關聯，並適時融入相關議題。
4. 建構學習階段的縱向連貫，例如國小是「定性」的現象觀察為探究主軸，國中才是「定量」的科學實作學習。
5. 注重科學探究與實作活動。
6. 連結生活情境經驗與問題的解決。
7. 關注性別與族群等多元文化觀點。
8. 學校在地文化的彈性融入與學習。
9. 學習活動的多樣性與評量的素養導向發展。
10. 探究活動的真實性與安全性。
11. 科學用語的標準化與一致。

	三、教學評量 1. 口頭評量 2. 實作評量 3. 觀察紀錄 4. 資料蒐集 5. 小組討論 6. 習作評量
--	--

桃園市八德區八德國民小學 112 學年度【自然科學領域】課程計畫			
每週節數	3 節	設計者	四年級教學團隊
核心素養	A 自主行動	<input checked="" type="checkbox"/> A1 身心素質與自我精進 <input checked="" type="checkbox"/> A2 系統思考與問題解決 <input checked="" type="checkbox"/> A3 規劃執行與創新應變	
	B 溝通互動	<input checked="" type="checkbox"/> B1 符號運用與溝通表達 <input type="checkbox"/> B2 科技資訊與媒體素養 <input checked="" type="checkbox"/> B3 藝術涵養與美感素養	
	C 社會參與	<input checked="" type="checkbox"/> C1 道德實踐與公民意識 <input checked="" type="checkbox"/> C2 人際關係與團隊合作 <input type="checkbox"/> C3 多元文化與國際理解	
課程理念	<p>十二年國民基本教育以「自發」、「互動」及「共好」的理念；以「成就每一個孩子——適性揚才、終身學習」為願景。</p> <p>為了達成上述理念與願景，本版的自然科學課程秉持著由「生活中學科學，由科學中學生活」，以開發學生潛能、培養適應與改善生活環境的能力，成為具有科學素養的國民之編輯理念，以「學童為學習主體」、「培養學童自然科學課程核心素養」、「拓展學童對人、事、物多方面的意義」三大原則設計課程，以「學生主動探究問題及建構新知」為準則，讓學生經由「探究與實作」的過程，獲得「學習表現」與「學習內容」的理解與應用能力。</p> <p>四上自然科學課程共安排了「光和能源」、「地球的夥伴——日月星辰」、「水中世界」、「電路好好玩」等四大單元，四下自然科學課程共安排了「生活中有趣的力」、「昆蟲家族」、「水的移動」、「了解臺灣的環境」等四大單元，每個單元的自然探索活動非常多元，包含：操作、討論、注意、小知識、科學有素養、想一想等，除此之外，課程中還融入「科學閱讀」、「這也是科學」及「科學探究」等，</p>		

讓學生沉浸在科學學習中，充滿學習樂趣。		
學習重點	學習表現	<p>四上</p> <p>ah-Ⅱ-1 透過各種感官了解生活周遭事物的屬性。</p> <p>ah-Ⅱ-2 透過有系統的分類與表達方式，與他人溝通自己的想法與發現。</p> <p>ai-Ⅱ-1 保持對自然現象的好奇心，透過不斷的探尋和提問，常會有新發現。</p> <p>ai-Ⅱ-2 透過探討自然與物質世界的規律性，感受發現的樂趣。</p> <p>an-Ⅱ-1 體會科學的探索都是由問題開始。</p> <p>an-Ⅱ-3 發覺創造和想像是科學的重要元素。</p> <p>pa-Ⅱ-1 能運用簡單分類、製作圖表等方法，整理已有的資訊或數據。</p> <p>pa-Ⅱ-2 能從得到的資訊或數據，形成解釋、得到解答、解決問題。並能將自己的探究結果和他人的結果（例如：來自老師）相比較，檢查是否相近。</p> <p>pc-Ⅱ-1 能專注聆聽同學報告，提出疑問或意見。並能對探究方法、過程或結果，進行檢討。</p> <p>pc-Ⅱ-2 能利用簡單形式的口語、文字或圖畫等，表達探究之過程、發現。</p> <p>pe-Ⅱ-1 能了解一個因素改變可能造成的影響，進而預測活動的大致結果。在教師或教科書的指導或說明下，能了解探究的計畫。</p> <p>pe-Ⅱ-2 能正確安全操作適合學習階段的物品、器材儀器、科技設備及資源，並能觀察和記錄。</p> <p>po-Ⅱ-1 能從日常經驗、學習活動、自然環境，進行觀察，進而能察覺問題。</p> <p>po-Ⅱ-2 能依據觀察、蒐集資料、閱讀、思考、討論等，提出問題。</p> <p>tc-Ⅱ-1 能簡單分辨或分類所觀察到的自然科學現象。</p> <p>ti-Ⅱ-1 能在指導下觀察日常生活現象的規律性，並運用想像力與好奇心，了解及描述自然環境的現象。</p> <p>tm-Ⅱ-1 能經由觀察自然界現象之間的關係，理解簡單的概念模型，進而與其生活經驗連結。</p> <p>tr-Ⅱ-1 能知道觀察、記錄所得自然現象的結果是有其原因的，並依據習得的知識，說明自己的想法。</p> <p>四下</p> <p>ah-Ⅱ-1 透過各種感官了解生活週遭事物的屬性。</p> <p>ah-Ⅱ-2 透過有系統的分類與表達方式，與他人溝通自己的想法與發現。</p> <p>ai-Ⅱ-1 保持對自然現象的好奇心，透過不斷的探尋和提問，常會有新發現。</p> <p>ai-Ⅱ-2 透過探討自然與物質世界的規律性，感受發現的樂</p>

		<p>趣。</p> <p>pa- II -2 能從得到的資訊或數據，形成解釋、得到解答、解決問題。並能將自己的探究結果和他人的結果（例如：來自老師）相比較，檢查是否相近。</p> <p>pc- II -1 能專注聆聽同學報告，提出疑問或意見。並能對探究方法、過程或結果，進行檢討。</p> <p>pe- II -1 能了解一個因素改變可能造成的影響，進而預測活動的大致結果。在教師或教科書的指導或說明下，能了解探究的計畫。</p> <p>pe- II -2 能正確安全操作適合學習階段的物品、器材儀器、科技設備及資源，並能觀察和記錄。</p> <p>po- II -1 能從日常經驗、學習活動、自然環境，進行觀察，進而能察覺問題。</p> <p>po- II -2 能依據觀察、蒐集資料、閱讀、思考、討論等，提出問題。</p> <p>tc- II -1 能簡單分辨或分類所觀察到的自然科學現象。</p> <p>ti- II -1 能在指導下觀察日常生活現象的規律性，並運用想像力與好奇心，了解及描述自然環境的現象。</p> <p>tm- II -1 能經由觀察自然界現象之間的關係，理解簡單的概念模型，進而與其生活經驗連結。</p> <p>tr- II -1 能知道觀察、記錄所得自然現象的結果是有其原因的，並依據習得的知識，說明自己的想法。</p>
	學習內容	<p>四上</p> <p>INa- II -1 自然界（包含生物與非生物）是由不同物質所組成。</p> <p>INa- II -3 物質各有其特性，並可以依其特性與用途進行分類。</p> <p>INa- II -6 太陽是地球能量的主要來源，提供生物的生長需要，能量可以各種形式呈現。</p> <p>INa- II -8 日常生活中常用的能源。</p> <p>INb- II -1 物質或物體各有不同的功能或用途。</p> <p>INb- II -2 物質性質上的差異性可用來區分或分離物質。</p> <p>INb- II -7 動植物的外部形態和內部構造，與其生長、行為、繁衍後代和適應環境有關。</p> <p>INc- II -10 天空中天體有東升西落的現象，月亮有盈虧的變化，星星則是有些亮有些暗。</p> <p>INc- II -1 使用工具或自訂參考標準可量度與比較。</p> <p>INc- II -4 方向、距離可用以表示物體位置。</p> <p>INc- II -8 不同的環境有不同的生物生存。</p> <p>INd- II -2 物質或自然現象的改變情形，可以運用測量的工具和方法得知。</p> <p>INe- II -1 自然界的物體、生物、環境間常會相互影響。</p> <p>INe- II -6 光線以直線前進，反射時有一定的方向。</p> <p>INe- II -8 物質可分為電的良導體和電的不良導體，將電池用</p>

	<p>電線或良導體接成通路，可使燈泡發光、馬達轉動。</p> <p>INe- II -9 電池或燈泡可以有串聯和並聯的接法，不同的接法會產生不同的效果。</p> <p>INf- II -1 日常生活中常見的科技產品。</p> <p>INf- II -3 自然的規律與變化對人類生活應用與美感的啟發。</p> <p>INf- II -5 人類活動對環境造成影響。</p> <p>INf- II -7 水與空氣汙染會對生物產生影響。</p> <p>INg- II -1 自然環境中有許多資源。人類生存與生活需依賴自然環境中的各種資源但自然資源都是有限的，需要珍惜使用。</p> <p>INg- II -2 地球資源永續可結合日常生活中低碳與節水方法做起。</p> <p>INg- II -3 可利用垃圾減量、資源回收、節約能源等方法來保護環境。</p> <p>四下</p> <p>INa- II -1 自然界（包含生物與非生物）是由不同物質組成。</p> <p>INa- II -2 在地球上，物質具有重量，佔有體積。</p> <p>INb- II -1 物質或物體各有不同的功能或用途。</p> <p>INb- II -2 物質性質上的差異性可用來區分或分離物質。</p> <p>INb- II -3 虹吸現象可用來將容器中的水吸出；連通管可測水平。</p> <p>INb- II -4 生物的構造與功能是相互配合的。</p> <p>INb- II -5 常見動物的外部型態主要分為頭、軀幹和肢，但不同類別動物肢各部位特徵和名稱常有差異。</p> <p>INb- II -7 動植物的外部型態和內部構造與其生長、行為；繁衍後代和適應環境有關。</p> <p>INc- II -1 使用工具或自訂參考標準可量度與比較。</p> <p>INc- II -3 力的表示法，包括大小、方向與作用點等。</p> <p>INc- II -4 方向、距離可用以表示物體位置。</p> <p>INc- II -6 水有三態變化及毛細現象。</p> <p>INc- II -7 利用適當的工具觀察不同大小、距離位置的物體。</p> <p>INc- II -8 不同的環境有不同的生物生存。</p> <p>INc- II -9 地表具有岩石、砂、土壤等不同環境各有特徵可以分辨。</p> <p>INd- II -1 當受外在因素作用時，物質或自然現象可能會改變。改變有些較快、有些較慢；有些可以回復，有些則不能。</p> <p>INd- II -3 生物從出生、成長到死亡有一定的壽命，透過生殖繁衍下一代。</p> <p>INd- II -5 自然環境中有砂石及土壤，會因水流、風而發生改變。</p> <p>INd- II -8 力有各不同形式。</p> <p>INd- II -9 施力可能會使物體改變運動情形或形狀，當物體受</p>
--	--

		<p>力變形時，有的可恢復原狀，有的不能恢復原狀。</p> <p>INe-II-1 自然界的物體、生物、環境間常相互影響。</p> <p>INe-II-5 生活周遭有各種聲音；物體振動會產生聲音，聲音可以透過固體、液體、氣體傳播。不同的動物會發出不同的聲音，並且作為溝通的方式。</p> <p>INf-II-3 自然的規律與變化對人類生活應用與美感的啟發。</p> <p>INf-II-5 人類活動對環境造成影響。</p> <p>INf-II-6 地震會造成嚴重的災害，平常的準備與防震能降低損害。</p> <p>INg-II-1 自然環境中有許多資源。人類生存與生活需依賴自然環境中的各種資源，但自然資源都是有限的，需要珍惜使用。</p>
--	--	--

	<p>課程架構表：</p>	<pre> graph LR A[自然 4 上 (第 3 冊)] --- B[一、光和能源] A --- C[二、地球的夥伴—日月星辰] A --- D[三、水中世界] A --- E[四、電路好好玩] B --- B1[1. 光的行進方向] B --- B2[2. 太陽與能源] B --- B3[3. 節能減碳] C --- C1[1. 太陽、月亮與星星] C --- C2[2. 多變的月亮] C --- C3[3. 月相變化與生活] D --- D1[1. 水生生物的生長環境] D --- D2[2. 水生生物的外形與構造] D --- D3[3. 愛護水域環境] E --- E1[1. 亮不亮，有關係] E --- E2[2. 電路的串聯與並聯] E --- E3[3. 生活中的電] F[自然 4 下 (第 4 冊)] --- G[一、生活中有趣的力] F --- H[二、昆蟲家族] F --- I[三、水的移動] G --- G1[1. 生活中的各種力] G --- G2[2. 力的三要素] G --- G3[3. 浮力] H --- H1[1. 認識昆蟲] H --- H2[2. 昆蟲的一生] H --- H3[3. 昆蟲與生活] I --- I1[1. 水怎麼移動] I --- I2[2. 用水管裝水測水平] I --- I3[3. 幫大水族箱換水] </pre>
<p>融入之 議題</p>	<p>四上 【人權教育】 人 E3 了解每個人</p>	<p>需求的<u>不同</u>，並討論與遵守團體的</p> <p>四、了解臺灣的環境</p> <p>1. 認識地表環境 2. 變動的地表環境 3. 地震與防災</p>

人 E5 欣賞、包容個別差異並尊重自己與他人的權利。

【戶外教育】

戶 E1 善用教室外、戶外及校外教學，認識生活環境（自然或人為）。

戶 E4 覺知自身的生活方式會對自然環境產生影響與衝擊。

【性別平等教育】

性 E4 認識身體界限與尊重他人的身體自主權。

性 E11 培養性別間合宜表達情感的能力。

【品德教育】

品 E3 溝通合作與和諧人際關係。

【海洋教育】

海 E4 認識家鄉或鄰近的水域環境與產業。

海 E10 認識水與海洋的特性及其與生活的應用。

海 E11 認識海洋生物與生態。

海 E15 認識家鄉常見的河流與海洋資源，並珍惜自然資源。

海 E16 認識家鄉的水域或海洋的汙染、過漁等環境問題。

【能源教育】

能 E3 認識能源的種類與形式。

【資訊教育】

資 E2 使用資訊科技解決生活中簡單的問題。

資 E9 利用資訊科技分享學習資源與心得。

【環境教育】

環 E1 參與戶外學習與自然體驗，覺知自然環境的美、平衡與完整性。

環 E3 了解人與自然和諧共生，進而保護重要棲地。

環 E5 覺知人類的生活型態對其他生物與生態系的衝擊。

環 E6 覺知人類過度的物質需求會對未來世代造成衝擊。

環 E10 覺知人類的行為是導致氣候變遷的原因。

環 E14 覺知人類生存與發展需要利用能源及資源，學習在生活中直接利用自然能源或自然形式的物質。

環 E15 覺知能資源過度利用會導致環境汙染與資源耗竭的問題。

環 E16 了解物質循環與資源回收利用的原理。

環 E17 養成日常生活節約用水、用電、物質的行為，減少資源的消耗。

四下

【人權教育】

人 E3 了解每個人需求的不同，並討論與遵守團體的規則。

人 E5 欣賞、包容個別差異並尊重自己與他人的權利。

【戶外教育】

戶 E1 善用教室外、戶外及校外教學，認識生活環境（自然或人為）。

戶 E2 豐富自身與環境的互動經驗，培養對環境的覺知與敏感，體驗與珍惜環境的好。

戶 E3 善用五官的感知，培養眼、耳、鼻、舌、觸覺及心靈對環境感受的能力。

戶 E4 覺知自身的生活方式會對自然環境產生影響與衝擊。

戶 E5 理解他人對環境的不同感受，並且樂於分享自身經驗。

【性別平等教育】

	<p>性 E3 覺察性別角色的刻板印象，了解家庭、學校與職業的分工，不應受性別的限制。</p> <p>【品德教育】</p> <p>品 E1 尊重生命。</p> <p>品 E3 溝通合作與和諧人際關係。</p> <p>品 E4 生命倫理的意涵、重要原則、以及生與死的道德議題。</p> <p>品 E6 同理分享。</p> <p>品 E7 知行合一。</p> <p>【海洋教育】</p> <p>海 E10 認識水與海洋的特性及其與生活的應用。</p> <p>海 E12 認識海上交通工具和科技發展的關係。</p> <p>【閱讀素養教育】</p> <p>閱 E1 認識一般生活情境中需要使用的，以及學習學科基礎知識所應具備的字詞彙。</p> <p>閱 E8 低、中年級以紙本閱讀為主。</p> <p>閱 E10 中、高年級：能從報章雜誌及其他閱讀媒材中汲取與學科相關的知識。</p> <p>【環境教育】</p> <p>環 E1 參與戶外學習與自然體驗，覺知自然環境的美、平衡、與完整性。</p> <p>環 E2 覺知生物生命的美與價值，關懷動、植物的生命。</p> <p>環 E3 了解人與自然和諧共生，進而保護重要棲地。</p> <p>環 E4 覺知經濟發展與工業發展對環境的衝擊。</p> <p>環 E5 覺知人類的生活型態對其他生物與生態系的衝擊。</p> <p>環 E11 認識臺灣曾經發生的重大災害。</p> <p>環 E12 養成對災害的警覺心及敏感度，對災害有基本的了解，並能避免災害的發生</p> <p>環 E15 覺知能資源過度利用會導致環境汙染與資源耗竭的問題。</p>
學習目標	<p><u>四上</u></p> <ol style="list-style-type: none"> 1. 察覺光線才能看見物品和環境，光被阻擋會形成影子，影子的方向和光源方向相反。 2. 察覺光是直線行進的，光照射到無法穿透的物體會產生反射。 3. 知道太陽的光和熱是地球能量的主要來源，太陽能可以運用在科技產品上。 4. 知道地球上許多可供人類使用的能源，臺灣主要發電方式是火力發電，若處理不當會產生空氣汙染。落實節能減碳才能讓有限的地球資源永續。 5. 認識地球上常見的天體：太陽、月亮和星星；能利用方位與高度角描述天體在天空中的位置。 6. 透過觀測發現太陽與月亮有東升西落的現象，及月相變化具有規律性。 7. 認識臺灣常見的水域環境並將其分類；探索水域環境並察覺在水域環境中有水生中生物生活。 8. 認識水生植物和水生動物，並知道其有特殊的外形和構造，可以適應水中的生活環境。 9. 觀察水生動物的外形和呼吸構造，可適應水中生活。 10. 察覺水域環境所面臨的環境問題，並學習愛護水域環境。 11. 了解通路的連接方式，並知道電路中的燈泡在通路時會發光，斷路時不發光。

	<p>12. 能透過將不同物體連接在電路中，覺察燈泡發光，表示物體易導電，如果燈泡不發光，表示物體不易導電。了解可以導電的物品稱為電的導體。</p> <p>13. 學習電池（燈泡）串聯與並聯的連接方式，了解電池（燈泡）串聯、並聯對燈泡亮度的影響。</p> <p>14. 認識發光二整體（LED）與連接方式；應用本單元所學的知識，自行製作一個電路作品。</p> <p>15. 認識日常生活中電池的種類與用途以及廢電池的正確回收方式；認識日常生活中的用電安全守則。</p> <p>四下</p> <p>1. 認識各種不同形式的力物體受力會產生形狀變化；有些會回復原狀，有些不會。</p> <p>2. 知道物體受力會產生位置及運動情形改變。</p> <p>3. 知道力的大小、方向與作用點及力在生活中的應用。</p> <p>4. 了解浮體與沉體，認識浮體與沉體的浮力及浮力在生活中的應用。</p> <p>5. 認識昆蟲的外形特徵，藉由觀察昆蟲認識昆蟲的生活方式及生長過程。</p> <p>6. 認識昆蟲會藉由振動發聲進行各項行為，了解昆蟲發聲需要介質傳播聲音。</p> <p>7. 認識觀察昆蟲的工具與方法，藉由不同昆蟲的棲息地，了解校園昆蟲的出沒地點。</p> <p>8. 認識昆蟲、環境與人類的關係，了解保育昆蟲重要性與方法。</p> <p>9. 察覺水的毛細現象，並能說出毛細現象的操作定義；了解毛細現象的原理，知道日常生活中，許多物品均有利用毛細現象的作用</p> <p>10. 觀察水族箱換水的情形，並發現虹吸現象的原理。</p> <p>11. 觀察底部相同容器的水位高度，了解連通管原理。</p> <p>12. 了解臺灣地形與大自然的長期作用有關。</p> <p>13. 了解地震可能帶來的災害，知道如何做好防震準備。</p> <p>14. 辨別砂石和土壤的特徵，觀察砂石和土壤如何應用在生活中。</p> <p>15. 能了解人類活動對環境所造成的影響，了解自然資源是有限的要珍惜使用。</p>
<p>教學與 評量說明</p>	<p>一、教材編選與資源(教科書版本、相關資源)</p> <p>(一)教材編選</p> <p>1. 教材符合領綱基本理念，依學習階段之學習重點，編製適切的內容且避免不必要的重複。</p> <p>2. 依據十二年國民基本教育自然科學領域課程綱要精神與內容，編排適合學習年段的實作課程，鼓勵學童生動手實作體驗，適時設計示範實驗、戶外教學等活動。</p> <p>3. 實作教材強調操作的學習，除了強化從過程獲得技能的學習外，並養成其歸納推理，發現、解決問題，以及自我學習的能力。</p> <p>4. 教材考量該學習階段實際授課節數、注意整體學習內容及分量的適切性。</p> <p>5. 教材降低知識性理解的難度，融入科學發現過程的史實資料、科學家簡介；兼顧本土、少數族群與不同性別科學家之史實資料；使用性別與族群平等的語言與文字進行書寫，避免傳遞特定的刻板印象。</p> <p>6. 實驗教材應包含實驗活動、藥品特性、處理方法和器材安全等的詳盡說明；專有名詞和譯名以教育部公之自然科學領域/科目名詞為準，其中未規定者則參照國內科學刊物及習慣用語，各冊須一致，且與其他相關科目相配合。</p>

(二)教材來源

1. 教育部審定版之教材：

年級	出 社	冊數
四年級	南一	第三、四冊

2. 自編教材、校本特色教材。

(三)教學資源

1. 審定教科用書、自編教材等。
2. 圖書館(室)、圖書設備、數位媒材及網路資源等。
3. 專科教室、自然科學活動實驗室、實驗活動場所及其相關的教學設備與物品。
4. 模型、掛圖、實驗藥品、標本等。
5. 教學資源分享平臺、學習所需之各種軟、硬體設備。
6. 其他。

二、教學方法

1. 依教學目標、教材特性及實際情況，採取講述、實驗、實作、專題探究、戶外參觀或科學觀察、植栽及飼養之長期實驗等多元方式。
2. 5E 教學法，預測、觀察、解釋 (POE) 教學法，5Why 鷹架式提問教學法，6E 教學法、預測、觀察、科學解釋能力 (PO+E) 教學法、POE&科學解釋文字鷹架 (POEST) 教學法、POQE 教學法。

三、教學評量

評量與教學緊密結合，由教學目標決定評量內容，由評量結果導引教學。採用多元評量方式，以了解學童的學習進展，並運用評量結果調整下一步的教學。

1. 依據自然科學領域之課程目標、核心素養、學習表現及學習內容編製評量，兼顧總結性與歷程性之評量目的，採用專題報告、成品展示、紙筆測驗、口頭報告、實驗設計以及學習歷程檔案等多元形式，用以診斷學習問題，並檢視學習成效。
2. 評量的內容考量學生身心發展、個別差異及文化差異，配合核心素養及學習表現內涵，不出現零碎的知識記憶，而是兼重高層次的認知、情意、技能表現及其在實際生活中的運用。秉持真實性評量理念，採用多元方式實施，除由教師進行考評，亦輔以學童自我評量等方式。
3. 每學年至少實施 1 次科學報告之撰寫及口頭表達，做為高層次能力之總結性評量方法。
4. 教學者進行評量後，須分析評量結果，以作為教學反思、調整及補救教學的參考。
5. 評量方式：觀察評量、發表評量、操作評量、口語評量、態度評量。

桃園市八德區八德國民小學 112 學年度【自然科學領域】課程計畫

每週節數	3 節	設計者	五年級教學團隊
核心素養	A 自主行動	■A1 身心素質與自我精進	

		<p>■A2 系統思考與問題解決</p> <p>■A3 規劃執行與創新應變</p>
	B 溝通互動	<p>■B1 符號運用與溝通表達</p> <p>■B2 科技資訊與媒體素養</p> <p>■B3 藝術涵養與美感素養</p>
	C 社會參與	<p>■C1 道德實踐與公民意識</p> <p>■C2 人際關係與團隊合作</p> <p>■C3 多元文化與國際理解</p>
課程理念	<p>十二年國民基本教育以「自發」、「互動」及「共好」的理念；以「成就每一個孩子——適性揚才、終身學習」為願景。</p> <p>為了達成上述理念與願景，本版的自然科學課程秉持著由「生活中學科學，由科學中學生活」，以開發學生潛能、培養適應與改善生活環境的能力，成為具有科學素養的國民之編輯理念，以「學童為學習主體」、「培養學童自然科學課程核心素養」、「拓展學童對人、事、物多方面的意義」三大原則設計課程，以「學生主動探究問題及建構新知」為準則，讓學生經由「探究與實作」的過程，獲得「學習表現」與「學習內容」的理解與应用能力。</p> <p>五上自然科學課程共安排了「太陽與光」、「植物世界」、「水溶液」、「力與運動」等四大主題，五下課程共安排了「星星的世界」、「認識空氣」、「動物的生活」、「聲音與樂器」等四大主題，每個單元的自然探索活動非常多元，包含：操作、討論、注意、大探究、小學堂等，除此之外，課程中還融入「科學閱讀」、「生活中的科學」等，讓學生沉浸在科學學習中，充滿學習樂趣。</p>	
學習重點	學習表現	<p>五上</p> <p>pe-III-2 能正確安全操作適合學習階段的物品、器材儀器、科技設備及資源。能進行客觀的質性觀察或數值量測並詳實記錄。</p> <p>po-III-1 能從學習活動、日常經驗及科技運用、自然環境、書刊及網路媒體等察覺問題。</p> <p>po-III-2 能初步辨別適合科學探究的問題，並能依據觀察、蒐集資料、閱讀、思考、討論等，提出適宜探究之問題。</p> <p>pa-III-2 能分析比較、製作圖表、運用簡單數學等方法，整理已有的資訊或數據。</p> <p>ai-III-1 透過科學探索了解現象發生的原因或機制，滿足好奇心。</p> <p>ah-III-1 利用科學知識理解日常生活觀察到的現象。</p> <p>an-III-1 透過科學探究活動，了解科學知識的基礎是來自於真實的經驗和證據。</p> <p>tc-III-1 能就所蒐集的數據或資料，進行簡單的記錄與分類，並依據習得的知識，思考資料的正確性及辨別他人資訊與事實的差異。</p> <p>tr-III-1 能將自己及他人所觀察、記錄的自然現象與習得的知識互相連結，察覺彼此間的關係，並提出自己的想法及知道與他人的差異。</p> <p>tm-III-1 能經由提問、觀察及實驗等歷程，探索自然界現象之間的關係，建立簡單的概念模型，並理解到有不同模型的存在。</p> <p>ti-III-1 能運用好奇心察覺日常生活現象的規律性會因為某些改</p>

變而產生差異，並能依據已知的科學知識科學方法想像可能發生的事情，以察覺不同的方法，也常能做出不同的成品。

pa-III-2 能從（所得的）資訊或數據，形成解釋、發現新知、獲知因果關係、解決問題或是發現新的問題。並能將自己的探究結果和他人的結果（例如：來自同學）比較對照，檢查相近探究是否有相近的結果。

ai-III-1 透過科學探索了解現象發生的原因或機制，滿足好奇心。

ai-III-2 透過成功的科學探索經驗，感受自然科學學習的樂趣。

ai-III-3 參與合作學習並與同儕有良好的互動經驗，享受學習科學的樂趣。

ah-III-2 透過科學探究活動解決一部分生活週遭的問題。

pa-III-1 能分析比較、製作圖表、運用簡單數學等方法，整理已有的資訊或數據。

五下

ah-III-1 利用科學知識理解日常生活觀察到的現象。

ah-III-2 透過科學探究活動解決一部分生活週遭的問題。

ai-III-1 透過科學探索了解現象發生的原因或機制，滿足好奇心。

ai-III-3 參與合作學習並與同儕有良好的互動經驗，享受學習科學的樂趣。

an-III-1 透過科學探究活動，了解科學知識的基礎是來自於真實的經驗和證據。

pa-III-1 能分析比較、製作圖表、運用簡單數學等方法，整理已有的資訊或數據。

pa-III-2 能從（所得的）資訊或數據，形成解釋、發現新知、獲知因果關係、解決問題或是發現新的問題。並能將自己的探究結果和他人的結果（例如：來自同學）比較對照，檢查相近探究是否有相近的結果。

pc-III-2 能利用簡單形式的口語、文字、影像（例如：攝影、錄影）、繪圖或實物、科學名詞、數學公式、模型等，表達探究之過程、發現或成果。

pe-III-1 能了解自變項、應變項並預測改變時可能的影響和進行適當次數測試的意義。在教師或教科書的指導或說明下，能了解探究的計畫，並進而能根據問題的特性、資源（設備等）的有無等因素，規劃簡單的探究活動。

pe-III-2 能正確安全操作適合學習階段的物品、器材儀器、科技設備及資源。能進行客觀的質性觀察或數值量測並詳實記錄。

po-III-1 能從學習活動、日常經驗及科技運用、自然環境、書刊及網路媒體等察覺問題。

po-III-2 能初步辨別適合科學探究的問題，並能依據觀察、蒐集資料、閱讀、思考、討論等，提出適宜探究之問題。

tc-III-1 能就所蒐集的數據或資料，進行簡單的記錄與分類，並

	<p>依據習得的知識，思考資料的正確性及辨別他人資訊與事實的差異。</p> <p>ti-III-1 能運用好奇心察覺日常生活現象的規律性會因為某些改變而產生差異，並能依據已知的科學知識科學方法想像可能發生的事情，以察覺不同的方法，也常能做出不同的成品。</p> <p>tm-III-1 能經由提問、觀察及實驗等歷程，探索自然界現象之間的關係，建立簡單的概念模型，並理解到有不同模型的存在。</p> <p>tr-III-1 能將自己及他人所觀察、記錄的自然現象與習得的知識互相連結，察覺彼此間的關係，並提出自己的想法及知道與他人的差異。</p>
學習內容	<p>五上</p> <p>INa-III-2 物質各有不同性質，有些性質會隨溫度而改變。</p> <p>INa-III-3 混合物是由不同的物質所混合，物質混合前後重量不會改變，性質可能會改變。</p> <p>INa-III-5 不同形態的能量可以相互轉換，但總量不變。</p> <p>INa-III-7 運動的物體具有動能，對同一物體而言，速度越快動能越大。</p> <p>INa-III-9 植物生長所需的養分是經由光合作用從太陽光獲得的。</p> <p>INb-III-2 應用性質的不同可分離物質或鑑別物質。</p> <p>INb-III-3 物質表面的結構與性質不同，其可產生的摩擦力不同；摩擦力會影響物體運動的情形。</p> <p>INb-III-5 生物體是由細胞所組成，具有由細胞、器官到個體等不同層次的構造。</p> <p>INb-III-7 植物各部位的構造和所具有的功能有關，有些植物產生特化的構造以適應環境。</p> <p>INc-III-1 生活及探究中常用的測量工具和方法。</p> <p>INc-III-4 對相同事物做多次測量，其結果間可能有差異，差異越大表示測量越不精確。</p> <p>INc-III-5 力的大小可由物體的形變或運動狀態的改變程度得知。</p> <p>INc-III-6 運用時間與距離可描述物體的速度與速度的變化。</p> <p>INc-III-13 日出日落時間與位置在不同季節會不同。</p> <p>INd-III-13 施力可使物體的運動速度改變，物體受多個力的作用，仍可能保持平衡靜止不動，物體不接觸也可以有力的作用。</p> <p>INd-III-3 地球上的物體（含生物和非生物）均會受地球引力的作用，地球對物體的引力就是物體的重量。</p> <p>INd-III-5 生物體接受環境刺激會產生適當的反應，並自動調節生理作用以維持恆定。</p> <p>INe-III-4 物質溶解、反應前後總重量不變。</p> <p>INe-III-5 常用酸鹼物質的特性，水溶液的酸鹼性質及其生活上的運用。</p> <p>INe-III-7 陽光是由不同色光組成。</p>

	<p>INe-III-8 光會有折射現象，放大鏡可聚光和成像。</p> <p>INf-III-2 科技在生活中的應用與對環境與人體的影響。</p> <p>INf-III-3 自然界生物的特徵與原理在人類生活上的應用。</p> <p>INf-III-4 人類日常生活中所依賴的經濟動植物及栽培養殖的方法。</p> <p>五下</p> <p>INa-III-2 物質各有不同性質，有些性質會隨溫度而改變。</p> <p>INa-III-4 空氣由各種不同氣體所組成，空氣具有熱漲冷縮的性質。氣體無一定的形狀與體積。</p> <p>INb-III-2 應用性質的不同可分離物質或鑑別物質。</p> <p>INb-III-5 生物體是由細胞所組成，具有由細胞、器官到個體等不同層次的構造。</p> <p>INb-III-6 動物的形態特徵與行為相關，動物身體的構造不同有不同的運動方式。</p> <p>INb-III-8 生物可依其形態特徵進行分類。</p> <p>INc-III-1 生活及探究中常用的測量工具和方法。</p> <p>INc-III-2 自然界或生活中有趣的最大或最小的事物（量），事物大小宜用適當的單位來表示。</p> <p>INc-III-7 動物體內的器官系統是由數個器官共同組合以執行某種特定的生理作用。</p> <p>INc-III-14 四季星空會有所不同。</p> <p>INc-III-15 除了地球外，還有其他行星環繞著太陽運行。</p> <p>INd-III-1 自然界中存在著各種的穩定狀態；當有新的外加，可能造成改變，再達到新的穩定狀態。</p> <p>INd-III-2 人類可以控制各種因素來影響物質或自然現象的改變，改變前後的差異可以被觀察，改變的快慢可以被測量與了解。</p> <p>INd-III-4 生物個體間的性狀具有差異性；子代與親代的性狀具有相似性和相異性。</p> <p>INd-III-5 生物體接受環境刺激會產生適當的反應，並自動調節生理作用以維持恆定。</p> <p>INe-III-11 動物有覓食、生殖、保護、訊息傳遞以及社會性的行為。</p> <p>INe-III-2 物質的形態與性質可因燃燒、生鏽、發酵、酸鹼作用等而改變或形成新物質，這些改變有些會和溫度、水、空氣、光等有關。改變要能發生，常需要具備一些條件。</p> <p>INe-III-3 燃燒是物質與氧劇烈作用的現象，燃燒必須同時具備可燃物、助燃物，並達到燃點等三個要素。</p> <p>INe-III-6 聲音有大小、高低與音色等不同性質，生活中聲音有樂音與噪音之分，噪音可以防治。</p> <p>INf-III-3 自然界生物的特徵與原理在人類生活上的應用。</p>
	<p>課程架構表：</p>

	<p style="text-align: center;">自然科學五年級上學期</p> <ul style="list-style-type: none"> 一、太陽與光 <ul style="list-style-type: none"> 1. 太陽在天空中的位置變化 2. 認識光的現象 3. 太陽能對生活的影響 二、植物世界 <ul style="list-style-type: none"> 1. 植物根莖葉的功能 2. 植物的繁殖 3. 植物與人類生活 三、水溶液 <ul style="list-style-type: none"> 1. 溶解現象 2. 水溶液的酸鹼性 3. 水溶液的導電性 四、力與運動 <ul style="list-style-type: none"> 1. 力的測量 2. 摩擦力 3. 運動狀態的快慢 <p style="text-align: center;">自然科學五年級下學期</p> <ul style="list-style-type: none"> 一、星星的世界 <ul style="list-style-type: none"> 1. 觀測星星 3. 星星的移動 二、認識空氣 <ul style="list-style-type: none"> 1. 空氣與燃燒的關係 2. 氧氣和二氧化碳的特性 3. 空氣與生鏽的關係 三、動物的生活 <ul style="list-style-type: none"> 1. 動物的身體構造和運動 2. 動物的求生本領和消化系統 3. 動物延續生命的方式 四、聲音與樂器 <ul style="list-style-type: none"> 1. 認識聲音三要素 2. 製作簡易樂器 3. 噪音與防治
<p>融入之議題</p>	<p>五上</p> <p>【環境教育】</p> <p>環 E1 參與戶外學習與自然體驗，覺知自然環境</p> <p>環 E2 覺知生物生命的美與價值，關懷動、植物的生命。</p> <p>環 E14 覺知人類生存與發展需要利用能源及資源，學習在生活中直接利用自然能源或自然形式的物質。</p> <p>環 E16 了解物質循環與資源回收利用的原理。</p>

【品德教育】

品 E3 溝通合作與和諧人際關係。

【戶外教育】

戶 E1 善用教室外、戶外及校外教學，認識生活環境（自然或人為）。

戶 E2 豐富自身與環境的互動經驗，培養對生活環境的覺知與敏感，體驗與珍惜環境的好。

【科技教育】

科 E1 了解平日常見科技產品的用途與運作方式。

科 E4 體會動手實作的樂趣，並養成正向的科技態度。

【能源教育】

能 E1 認識並了解能源與日常生活的關聯。

能 E4 了解能源的日常應用。

能 E5 認識能源於生活中的使用與安全。

【人權教育】

人 E3 了解每個人需求的不同，並討論與遵守團體的規則。

人 E4 表達自己對一個美好世界的想法，並聆聽他人的想法。

人 E5 欣賞、包容個別差異並尊重自己與他人的權利。

人 E6 覺察個人的偏見，並避免歧視行為的產生。

人 E7 認識生活中不公平、不合理、違反規則和健康受到傷害等經驗，並知道如何尋求救助的管道。

【資訊教育】

資 E6 認識與使用資訊科技以表達想法。

【安全教育】

安 E4 探討日常生活應該注意的安全。

【性別平等教育】

性 E2 覺知身體意象對身心的影響。

性 E3 覺察性別角色的刻板印象，了解家庭、學校與職業的分工，不應受性別的限制。

性 E11 培養性別間合宜表達情感的能力。

五下

【人權教育】

人 E3 了解每個人需求的不同，並討論與遵守團體的規則。

人 E5 欣賞、包容個別差異並尊重自己與他人的權利。

【戶外教育】

戶 E1 善用教室外、戶外及校外教學，認識生活環境（自然或人為）。

戶 E2 豐富自身與環境的互動經驗，培養對生活環境的覺知與敏感，體驗與珍惜環境的好。

戶 E3 善用五官的感知，培養眼、耳、鼻、舌、觸覺及心靈對環境感受的能力。

戶 E4 覺知自身的生活方式會對自然環境產生影響與衝擊。

【多元文化教育】

多 E3 認識不同的文化概念，如族群、階級、性別、宗教等。

多 E4 理解到不同文化共存的事實。

多 E6 了解各文化間的多樣性與差異性。

【安全教育】

安 E4 探討日常生活應該注意的安全。

安 E5 了解日常生活危害安全的事件。

【防災教育】

防 E1 災害的種類包含洪水、颱風、土石流、乾旱…。

防 E4 防災學校、防災社區、防災地圖、災害潛勢、及災害預警的內涵。

防 E5 不同災害發生時的適當避難行為。

【性別平等教育】

性 E1 認識生理性別、性傾向、性別特質與性別認同的多元面貌。

性 E3 覺察性別角色的刻板印象，了解家庭、學校與職業的分工，不應受性別的限制。

性 E10 辨識性別刻板的情感表達與人際互動。

性 E11 培養性別間合宜表達情感的能力。

【品德教育】

品 EJU1 尊重生命。

品 E1 良好生活習慣與德行。

品 E3 溝通合作與和諧人際關係。

【科技教育】

科 E1 了解平日常見科技產品的用途與運作方式。

【原住民族教育】

原 E6 了解並尊重不同族群的歷史文化經驗。

【海洋教育】

海 E11 認識海洋生物與生態。

【國際教育】

國 E4 了解國際文化的多樣性。

【資訊教育】

資 E2 使用資訊科技解決生活中簡單的問題。

【閱讀素養教育】

閱 E1 認識一般生活情境中需要使用的，以及學習學科基礎知識所應具備的字詞彙。

閱 E5 發展檢索資訊、獲得資訊、整合資訊的數位閱讀能力。

閱 E9 高年級後可適當介紹數位文本及混合文本作為閱讀的媒材。

閱 E10 中、高年級：能從報章雜誌及其他閱讀媒材中汲取與學科相關的知識。

【環境教育】

環 E1 參與戶外學習與自然體驗，覺知自然環境的美、平衡、與完整性。

環 E2 覺知生物生命的美與價值，關懷動、植物的生命。

環 E3 了解人與自然和諧共生，進而保護重要棲地。

環 E5 覺知人類的生活型態對其他生物與生態系的衝擊。

環 E12 養成對災害的警覺心及敏感度，對災害有基本的了解，並能避免災害的發生。

環 E15 覺知能資源過度利用會導致環境汙染與資源耗竭的問題。

環 E16 了解物質循環與資源回收利用的原理。

	環 E17 養成日常生活節約用水、用電、物質的行為，減少資源的消耗。
學習目標	<p>五上</p> <ol style="list-style-type: none"> 1. 透過觀測，知道太陽每天東升西落的規律變化；從生活經驗中察覺白天及黑夜的長短會隨季節而改變。 2. 利用方位和高度角描述太陽在天空中的位置；學習利用圖表及折線圖整理資料，並由觀測資料了解太陽升落的時間與位置會隨季節而改變。 3. 透過觀察水中的物體，認識生活中光的折射現象；經由操作活動，觀察光進入不同介質時的行進路徑。 4. 觀察大自然中的彩虹，了解形成彩虹的條件，並嘗試製造彩虹；經由操作活動，發現陽光是由不同顏色的色光所組成。 5. 認識現代生活中太陽能科技的應用與能量轉換的形式。 6. 察覺自然界中植物的生長需要水分；透過實驗知道植物體內的水分的運輸，主要由根部吸水，並輸送到植物的其他部位；透過實驗觀察植物葉子有蒸散水分的現象，並了解植物體會進行光合作用。 7. 認識植物根、莖、葉的構造與功能，以及特殊的形態及其功能；認識花的內部構造，並瞭解植物透過花粉的授粉過程與授粉後的發育結果；知道果實與種子的功能，及其形態與種子的傳播方式。 8. 了解組成細胞是植物體構造與功能的基本單位；認識植物的各種繁殖方式及在生活中的應用。 9. 了解不同水溶液的顏色、氣味和味道可能有所不同；了解不同水溶液的成分、性質可能有所不同。 10. 經由操作活動證明物質溶解前後重量不會改變；了解可以利用蒸發或結晶的方式，取回水溶液中的物質。 11. 利用石蕊試紙檢測常見水溶液的酸鹼性質；自製紫色高麗菜汁等酸鹼指示劑，驗證水溶液的酸鹼性質；能利用酸鹼指示劑；認識酸鹼水溶液在生活中的應用，並發現物質的形態可因酸鹼作用而改變。 12. 利用通路的概念進行實驗，了解水溶液的導電性質不同。 13. 發現地心引力的存在，並了解物體的重量是物體受地球重力的影響。 14. 利用彈簧測量力，了解在彈簧的彈性限度內，施力愈大彈簧的長度會愈長；了解物體受多個力作用仍可以保持平衡；知道摩擦力的存在，並經由操作了解摩擦力的大小會影響物體的運動。 15. 能知道動能，並在相同距離或相同時間內，能比較快慢。 <p>五下</p> <ol style="list-style-type: none"> 1. 知道星星有顏色、亮度的差異；藉由從觀察星空，認識星星對人們的意義與影響；透過觀察四季星空，指出各季節主要的亮星與星座；知道保護星空的重要及各國保護星空的方法。 2. 了解星座是人們將看起來相鄰的星星連結，想像成神話的人物、動物或器具，給予的名字及其相關故事。 3. 了解行星與其他天體的差異、認識八大行星的特色，知道行星和地球一樣，都會繞著太陽運行。 4. 學習如何觀測星星的方位和高度角，並藉此得知星星在天空中的位置；認識指北針和高度角觀測、觀星 APP、星座盤等觀星工具的使用方法。 5. 透過探究活動研討星星升落的移動路徑，察覺規律性，建立星星在天空的

	<p>位置改變的概念；操作觀星工具查看四季相同時刻，發現天頂附近的星星和星座都不同；藉由操作觀星工具，察覺北極星在天空中的位置幾乎不會改變。建立天空中天體會東升西落的模型概念。</p> <p>6. 根據天文館編撰的認星歌，辨識春季星空代表星座及亮星；學習由北斗七星或仙后座來找北極星並指出北極星的位置接近正北方，可據此辨認方位。</p> <p>7. 了解燃燒需要空氣中的氧氣，隔絕氧氣就無法燃燒；燃燒需要同時具備「可燃物」、「助燃物」和「達到燃點」三個條件，此三個條件稱為「燃燒三要素」；認識如何預防火災的發生，在火場中，逃生時要注意哪些事項；認識防火材料。</p> <p>8. 金針菇加入雙氧水中能加速產生氧氣；氧氣是一種無色、無味的氣體，可幫助燃燒，稱為助燃性。燃燒需要空氣中的氧氣。</p> <p>9. 實際操作認識二氧化碳及其特性與在生活中的應用；小蘇打加入醋會產生二氧化碳，二氧化碳是一種無色、無味的氣體，不能幫助物體燃燒。燃燒的線香會在二氧化碳瓶中熄滅。</p> <p>10. 認識鐵生鏽的前後差別並觀察鐵鏽，解空氣、水和酸會影響鐵的生鏽，溫度高的地方及在酸性溶液中比較容易生鏽；了解防止鐵生鏽的方法。</p> <p>11. 觀察動物的運動方式，了解動物的身體構造不同，會有不同的運動方式；運用動物不同的特徵進行分類。</p> <p>12. 了解動物為了生存，具有避敵、傳遞訊息、社會性等行為；認識動物體內是由各種不同的器官組成不同的系統；了解動物為了繁衍後代，具有不同的求偶方式及生殖行為。</p> <p>13. 察覺生活中有許多不同的聲音，不同的環境會聽見不同的聲音；了解物體經由振動發聲，像是喉嚨、音響、音叉振動時會發出聲音。</p> <p>14. 從操作樂器探討影響聲音的大小、高低和音色；根據樂器的發聲原理與構造，設計並製作各種有創意的環保樂器。</p> <p>15. 了解噪音的定義以及噪音對我們的影響，並且發現生活中有許多方法可以防治噪音帶來的問題。</p>
<p>教學與評量說明</p>	<p>一、教材編選與資源(教科書版本、相關資源)</p> <p>(一)教材編選</p> <p>1. 教材符合領綱基本理念，依學習階段之學習重點，編製適切的內容且避免不必要的重複。</p> <p>2. 依據十二年國民基本教育自然科學領域課程綱要精神與內容，編排適合學習年段的實作課程，鼓勵學童生動手實作體驗，適時設計示範實驗、戶外教學等活動。</p> <p>3. 實作教材強調操作的學習，除了強化從過程獲得技能的學習外，並養成其歸納推理，發現、解決問題，以及自我學習的能力。</p> <p>4. 教材考量該學習階段實際授課節數、注意整體學習內容及分量的適切性。</p> <p>5. 教材降低知識性理解的難度，融入科學發現過程的史實資料、科學家簡介；兼顧本土、少數族群與不同性別科學家之史實資料；使用性別與族群平等的語言與文字進行書寫，避免傳遞特定的刻板印象。</p> <p>6. 實驗教材應包含實驗活動、藥品特性、處理方法和器材安全等的詳盡說明；專有名詞和譯名以教育部公之自然科學領域/科目名詞為準，其中未規定者則參照國內科學刊物及習慣用語，各冊須一致，且與其他相關科目相配合。</p>

(二)教材來源

1. 教育部審定版之教材：

年級	出 社	冊數
五年級	南一	第五、六冊

2. 鄉土（在地化）教材、自編教材、校本特色教材。

(三)教學資源

1. 審定教科用書、自編教材等。
2. 圖書館（室）、圖書設備、數位媒材及網路資源等。
3. 專科教室、自然科學活動實驗室、實驗活動場所及其相關的教學設備與物品。
4. 模型、掛圖、實驗藥品、標本等。
5. 教學資源分享平臺、學習所需之各種軟、硬體設備。
6. 其他。

二、教學方法

1. 依教學目標、教材特性及實際情況，採取講述、實驗、實作、專題探究、戶外參觀或科學觀察、植栽及飼養之長期實驗等多元方式。
2. 5E 教學法，預測、觀察、解釋（POE）教學法，5Why 鷹架式提問教學法，6E 教學法、預測、觀察、科學解釋能力（PO+E）教學法、POE&科學解釋文字鷹架（POEST）教學法、POQE 教學法。

三、教學評量

評量與教學緊密結合，由教學目標決定評量內容，由評量結果導引教學。採用多元評量方式，以了解學童的學習進展，並運用評量結果調整下一步的教學。

1. 依據自然科學領域之課程目標、核心素養、學習表現及學習內容編製評量，兼顧總結性與歷程性之評量目的，採用專題報告、成品展示、紙筆測驗、口頭報告、實驗設計以及學習歷程檔案等多元形式，用以診斷學習問題，並檢視學習成效。
2. 評量的內容考量學生身心發展、個別差異及文化差異，配合核心素養及學習表現內涵，不出現零碎的知識記憶，而是兼重高層次的認知、情意、技能表現及其在實際生活中的運用。秉持真實性評量理念，採用多元方式實施，除由教師進行考評，亦輔以學童自我評量等方式。
3. 每學年至少實施 1 次科學報告之撰寫及口頭表達，做為高層次能力之總結性評量方法。
4. 教學者進行評量後，須分析評量結果，以作為教學反思、調整及補救教學的參考。
5. 評量方式：觀察評量、發表評量、操作評量、口語評量、態度評量。

每週節數	3	設計者	六年級教學團隊
核心素養	A 自主行動	■ A1 身心素質與自我精進、■ A2 系統思考與解決問題 ■ A3 規劃執行與創新應變	
	B 溝通互動	■ B1 符號運用與溝通表達、■ B2 科技資訊與媒體素養 ■ B3 藝術涵養與美感素養	
	C 社會參與	■ C1 道德實踐與公民意識、■ C2 人際關係與團隊合作 ■ C3 多元文化與國際理解	
課程理念	本課程注重培養國民能面對資訊爆炸、科技發達、社會快速變遷的新世代；具備人文情懷、生活能力、民主素養、本土與國際意識；並能將所學的科學與科技的探究方法及基本知能應用於當前及未來的生活。 1. 以兒童為中心的學習活動。 2. 符合兒童經驗與認知。 3. 促進兒童思考智能。 4. 強調解決問題的能力。 5. 多元學習的活動設計。 6. 科學與生活結合。		
學習重點	學習表現	ah-II-1 透過各種感官了解生活週遭事物的屬性。 ah-II-2 透過有系統的分類與表達方式，與他人溝通自己的想法與發現。 ai-II-1 保持對自然現象的好奇心，透過不斷的探尋和提問，常會有新發現。 ai-II-2 透過探討自然與物質世界的規律性，感受發現的樂趣。 ai-II-3 透過動手實作，享受以成品來表現自己構想的樂趣。 an-II-1 體會科學的探索都是由問題開始。 an-II-2 察覺科學家們是利用不同的方式探索自然與物質世界的形式與規律。 an-II-3 發覺創造和想像是科學的重要元素。 pa-II-1 能運用簡單分類、製作圖表等方法，整理已有的資訊或數據。 pa-II-2 能從得到的資訊或數據，形成解釋、得到解答、解決問題。並能將自己的探究結果和他人的結果（例如：來自老師）相比較，檢查是否相近。 pa-II-2 能從得到的資訊或數據，形成解釋、得到解答、解決問題。並能將自己的探究結果和他人的結果(例如：來自教師)相比較，檢查是否相近。 pc-II-1 能專注聆聽同學報告，提出疑問或意見。並能對探究方法、過程或結果，進行檢討。 pc-II-2 能利用較簡單形式的口語、文字、或圖畫等，表達探究之過程、發現。 pe-II-1 能了解一個因素改變可能造成的影響，進而預測活動的大致結果。在教師或教科書的指導或說明下，能了解探究的計畫。	

		<p>pe-II-2 能正確安全操作適合學習階段的物品、器材儀器、科技設備及資源，並能觀測和記錄。</p> <p>po-II-1 能從日常經驗、學習活動、自然環境，進行觀察，進而能察覺問題。</p> <p>po-II-2 能依據觀察、蒐集資料、閱讀、思考、討論等，提出問題。</p> <p>tc-II-1 能簡單分辨或分類所觀察到的自然科學現象。</p> <p>ti-II-1 能在指導下觀察日常生活現象的規律性，並運用想像力與好奇心，了解及描述自然環境的現象。</p> <p>tm-II-1 能經由觀察自然界現象之間的關係，理解簡單的概念模型，進而與其生活經驗連結。</p> <p>tr-II-1 能知道觀察、記錄所得自然現象的結果是有其原因的，並依據習得的知識，說明自己的想法。</p>
學習內容		<p>INa-II-1 自然界（包含生物與非生物）是由不同物質所組成。</p> <p>INa-II-3 物質各有其特性，並可以依其特性與用途進行分類。</p> <p>INa-II-6 太陽是地球能量的主要來源，提供生物的生長需要，能量可以各種形式呈現。</p> <p>INa-II-7 生物需要能量（養分）、陽光、空氣、水和土壤，維持生命、生長與活動。</p> <p>INa-II-8 日常生活中常用的能源。</p> <p>INb-II-1 物質或物體各有不同的功能或用途。</p> <p>INb-II-3 虹吸現象可用來將容器中的水吸出；連通管可測水平。</p> <p>INb-II-5 常見動物的外部形態主要分為頭、軀幹和肢，但不同類別動物之各部位特徵和名稱有差異。</p> <p>INb-II-7 動植物體的外部形態和內部構造，與其生長、行為、繁衍後代和適應環境有關。</p> <p>INc-II-4 方向、距離可用以表示物體位置。</p> <p>INc-II-6 水有三態變化及毛細現象。</p> <p>INc-II-7 利用適當的工具觀察不同大小、距離位置的物體。</p> <p>INc-II-8 不同的環境有不同的生物生存。</p> <p>INc-II-9 地表具有岩石、砂、土壤等不同環境，各有特徵，可以分辨。</p> <p>INc-II-10 天空中天體有東升西落的現象，月亮有盈虧的變化，星星則是有些亮有些暗。</p> <p>INd-II-2 物質或自然現象的改變情形，可以運用測量的工具和方法得知。</p> <p>INd-II-3 生物從出生、成長到死亡有一定的壽命，透過生殖繁衍下一代。</p> <p>INd-II-5 自然環境中有砂石及土壤，會因水流、風而發生改變。</p> <p>INe-II-1 自然界的物體、生物、環境間常會相互影響。</p>

		<p>INe-II-5 生活周遭有各種的聲音；物體振動會產生聲音，聲音可以透過固體、液體、氣體傳播。不同的動物會發出不同的聲音，並且作為溝通的方式。</p> <p>INe-II-6 光線以直線前進，反射時有一定的方向。</p> <p>INe-II-8 物質可分為電的良導體和不良導體，將電池用電線或良導體接成通路，可使燈泡發光、馬達轉動。</p> <p>INe-II-9 電池或燈泡可以有串聯和並聯的接法，不同的接法會產生不同的效果。</p> <p>INf-II-1 日常生活中常見的科技產品。</p> <p>INf-II-2 不同的環境影響人類食物的種類、來源與飲食習慣。</p> <p>INf-II-3 自然的規律與變化對人類生活應用與美感的啟發。</p> <p>INf-II-5 人類活動對環境造成影響。</p> <p>INf-II-6 地震會造成嚴重的災害，平時的準備與防震能降低損害。</p> <p>INf-II-7 水與空氣汙染會對生物產生影響。</p> <p>INg-II-1 自然環境中有許多資源。人類生存與生活需依賴自然環境中的各種資源，但自然資源都是有限的，需要珍惜使用。</p> <p>INg-II-2 地球資源永續可結合日常生活中低碳與節水方法做起。</p> <p>INg-II-3 可利用垃圾減量、資源回收、節約能源等方法來保護環境。</p>
	課程架構表：	

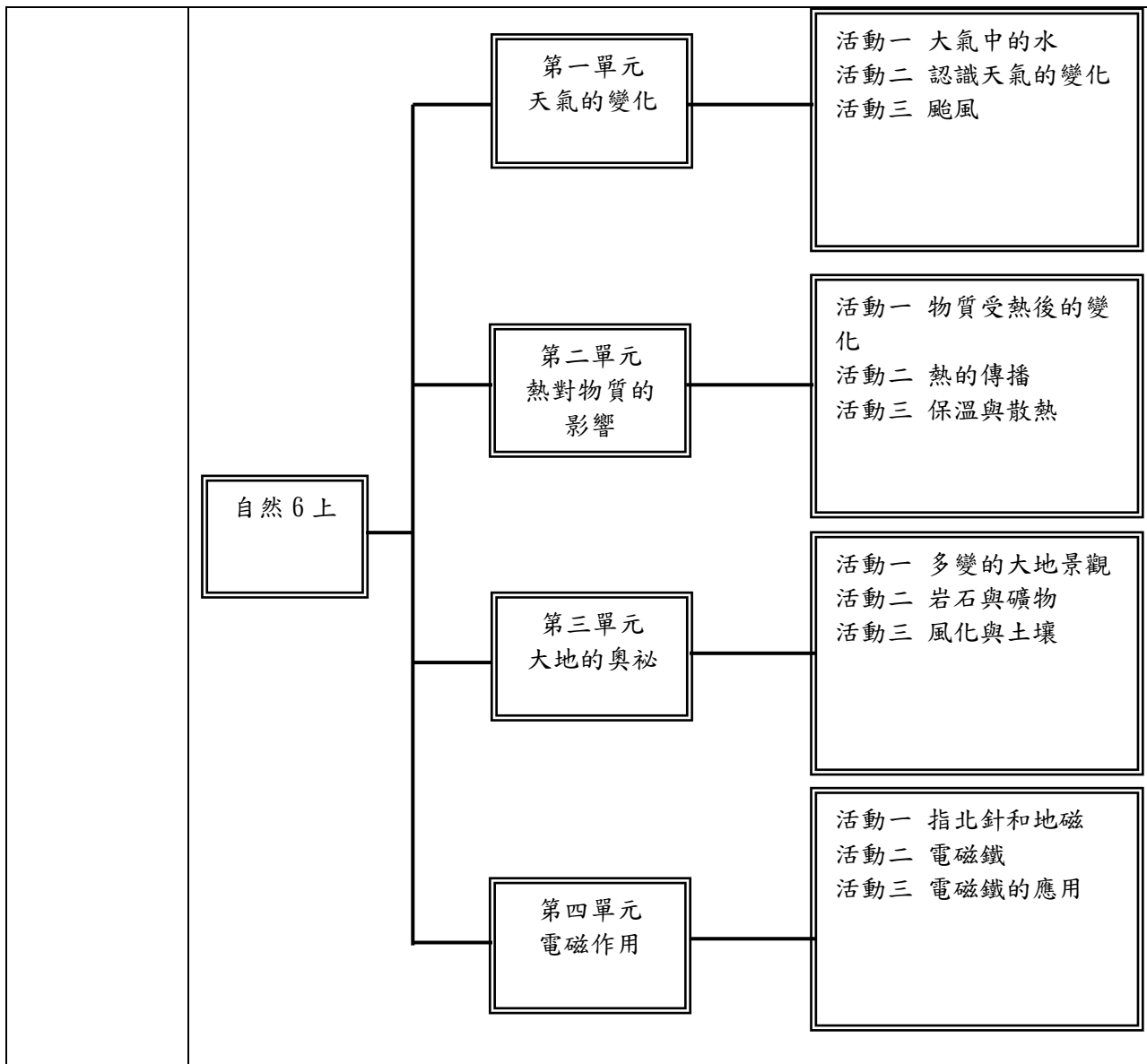

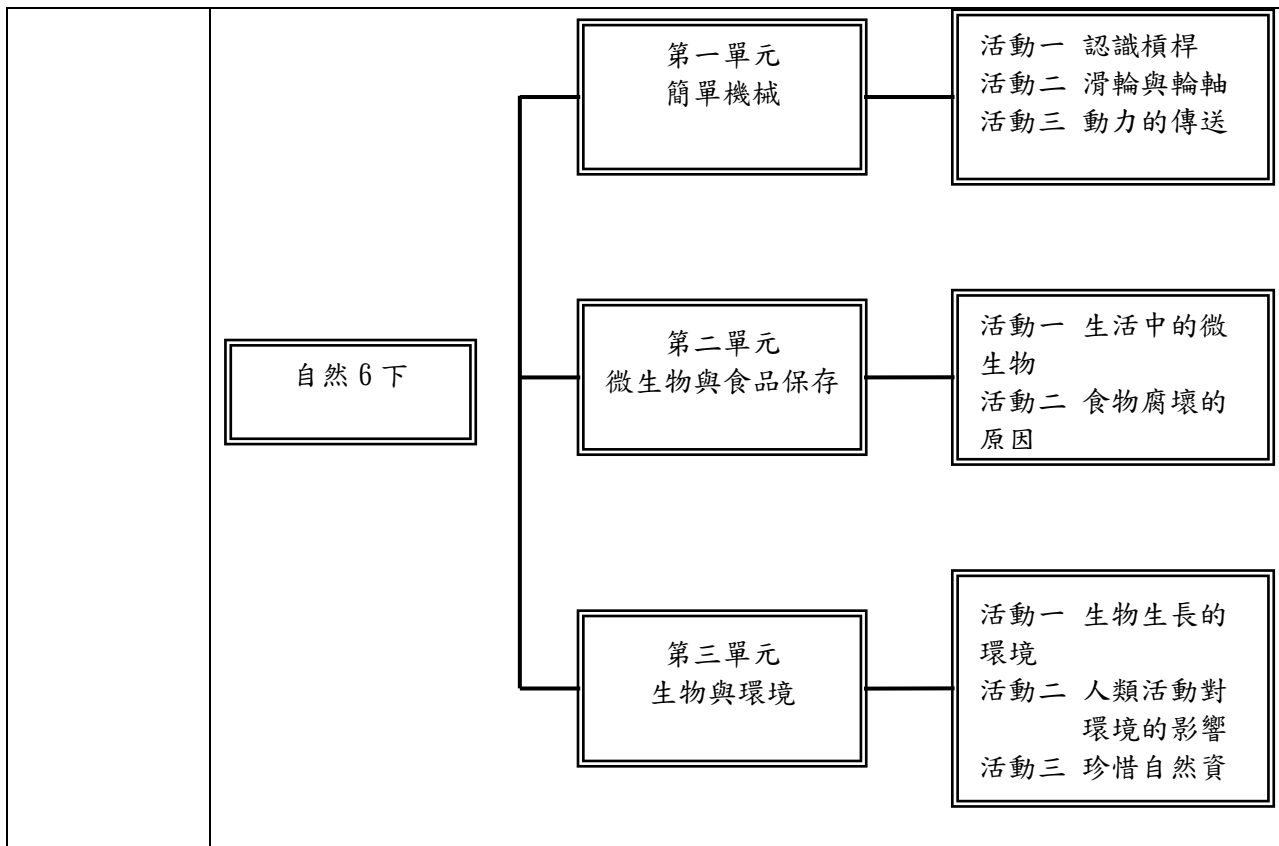

<p>融入之議題</p>	<p>【性別平等教育】 性 E1 認識生理性別、傾向性別特質與認同的多元面貌。 性 E2 覺知身體意象對身心的影響。 性 E3 覺察性別角色的刻板印象，了解家庭、學校與職業的分工，不應受性別的限制。 性 E6 了解圖像、語言與文字的性別意涵，使用性別平等的語言與文字進行溝通。</p> <p>【人權教育】 人 E3 了解每個人需求的不同，並討論與遵守團體的規則。 人 E4 表達自己對一個美好世界的想法，並聆聽他人的想法。 人 E5 欣賞、包容個別差異並尊重自己與他人的權利。 人 E6 覺察個人的偏見，並避免歧視行為的產生。</p> <p>【海洋教育】 海 E11 認識海洋生物與態。 海 E12 認識海上交通工具和科技發展的關係。</p> <p>【環境教育】 環 E1 參與戶外學習與自然體驗，覺知自然環境的美、平衡、與完整性。 環 E2 覺知生物生命的美與價值，關懷動、植物的生命。 環 E3 了解人與自然和諧共生，進而保護重要棲地。 環 E4 覺知經濟發展與工業發展對環境的衝擊。 環 E5 覺知人類的生活型態對其他生物與生態系的衝擊。 環 E6 覺知人類過度的物質需求會對未來世代造成衝擊。 環 E8 認識天氣的溫度、雨量要素與覺察氣候的趨勢及極端氣候的現象。 環 E9 覺知氣候變遷會對生活、社會及環境造成衝擊。</p>
--------------	--

	<p>環 E10 覺知人類的行為是導致氣候變遷的原因。</p> <p>環 E14 覺知人類生存與發展需要利用能源及資源，學習在生活中直接利用自然能源或自然形式的物質。</p> <p>環 E15 覺知能資源過度利用會導致環境汙染與資源耗竭的問題。</p> <p>環 E16 了解物質循環與資源回收利用的原理。</p> <p>環 E17 養成日常生活節約用水、用電、物質的行為，減少資源的消耗。</p>
學習目標	<p>六上：</p> <ol style="list-style-type: none"> 1. 知道溫度能使水的形態發生改變，是形成雲、霧、雨、雪、露、霜的成因。 2. 知道水循環的途徑。 3. 認識衛星雲圖及地面天氣圖，並學習解讀圖上的訊息。 4. 認識梅雨和颱風的天氣現象，蒐集資料觀察一個颱風的興衰。 5. 養成關心天氣變化的習慣及解讀天氣資訊的能力。 6. 觀察發現熱會使物體溫度改變，並進一步發現有些物質受熱後，性質會改變，不可復原，而有些則只是形態改變，性質並沒有改變。 7. 察覺大部分的固體、液體、氣體等物質，受熱後，都會產生熱脹冷縮的現象，並知道熱脹冷縮在生活中的應用。 8. 認識熱在不同物質間會有傳導、對流和輻射三種不同的傳播方式。 9. 認識保溫與散熱的原理與方法。 10. 察覺水流有侵蝕、搬運、堆積等作用，會造成地形地貌的改變。 11. 從實驗與觀察中，發現水流的力量與地形之間的關聯。 12. 知道岩石由礦物所組成，不同的岩石或礦物之間，也具有不同的性質。 13. 察覺岩石會受到陽光、空氣和水的影響，而碎裂成小石頭，最後變成土壤的一部分，就是風化作用。 14. 知道地球是個大磁鐵，認識指北針的指針具有磁性，所以能指出南、北方位。 15. 察覺通電的線圈會產生磁，學習製作電磁鐵。 16. 透過實驗，觀察電磁鐵的磁力大小、磁極方向會改變等現象。 17. 學習利用電磁鐵的特性，製作簡易小馬達。 <p>六下：</p> <ol style="list-style-type: none"> 1. 認識生活中的各種簡單機械原理與作用。 2. 藉由實驗，知道槓桿原理達到省力或使工作方便、省時的效果。 3. 知道滑輪可以改變施力的方向，也可以省力。 4. 知道輪軸可以省力，以及輪軸的應用。 5. 知道齒輪、鏈條和流體如何傳送動力。 6. 察覺微生物對人類生活的影響。 7. 從實驗與觀察中，知道影響微生物生長的因素。 8. 知道可以利用隔絕微生物的生長環境，延長食物的保存期限。 9. 察覺不同的環境中，擁有不同的生物面貌。 10. 了解生物的分布和習性會受到陽光、水分、溫度及食物的影響。 11. 知道人類活動對環境的影響。 12. 知道空氣和水汙染的影響與防治方法，並進一步培養環境保育概念。 13. 認識可再生資源與不可再生資源，並了解自然資源十分有限，進而培養

	<p>保護環境的觀念，讓地球上所有生物能永續生存。</p> <p>14. 認識臺灣的發電能源，並了解各種發電方式各有優缺點，進而培養節約能源的觀念。</p>						
<p>教學與評量 說明</p>	<p>一、教材編選與資源(教科書版本、相關資源)</p> <p>(一) 教材編選</p> <p>康軒國小自然科學 6 上</p> <ol style="list-style-type: none"> 林志冠 (民 89)。把氣象帶回家。臺北市：麥田出版社。 任立渝 (民 90)。認識颱風—遠離風災洪害。臺北市：如田傳播有限公司。 新世紀編輯小組主編 (民 80)。基礎化學。新北市：銀河文化。 顧翼東主編 (民 83)。化學辭典。臺北市：建宏出版社。 時代生活 (民 86)。物質與化學。臺北市：時代生活出版公司。 王鑫 (民 88)。臺灣特殊地理景觀。臺北市：行政院文化建設委員會。 孫婉玲 (民 86)。河的旅行。臺北市：親親自然雜誌社。 王國和 (總編) (民 85)。電和磁力。臺北市：理科出版社。 錦繡文化 (民 87)。科學真有趣。新北市：錦繡文化企業。 <p>康軒國小自然科學 6 下</p> <ol style="list-style-type: none"> 國立編譯館編著 (民 89)：國中理化第四冊第十七章——物質與能的世界。 張春華編著 (民 78)：小博士教室——物理篇。新北市：智揚出版社。 中西貴之 (民 101)。3 小時讀通微生物。新北市：世茂出版社。 徐明達 (民 101)。細菌的世界。臺北市：二魚文化。 王鑫總編輯 (民 86)。臺灣的自然生態與鄉土教學。臺北市：國語日報臺灣鄉土教育資源中心編印。 國立臺北師院數理教育所 (民 89)。新世紀小學教師永續環境教育研習會手冊。臺北市：國立臺北師院環教中心。 <p>(二) 教材來源</p> <ol style="list-style-type: none"> 以教育部審定版之教材為主： <table border="1" data-bbox="432 1357 1305 1464"> <thead> <tr> <th>年級</th> <th>出版社</th> <th>冊數</th> </tr> </thead> <tbody> <tr> <td>六年級</td> <td>康軒</td> <td>七、八冊</td> </tr> </tbody> </table> <p>(三) 教學資源</p> <ol style="list-style-type: none"> 教科用書及自編教材 數位媒材及網路資源 圖書館 (室) 及圖書教室 智慧 (專科) 教室 (觸控白板、即時回饋系統) <p>二、教學方法</p> <ol style="list-style-type: none"> 科學與科技兼容並蓄。 學習目標全方位。 活動彈性化。 教學活潑而有趣。 啟發研究的精神。 	年級	出版社	冊數	六年級	康軒	七、八冊
年級	出版社	冊數					
六年級	康軒	七、八冊					

6. 提升科學閱讀的興趣。

三、教學評量

1. 實作評量

2. 發表評量

3. 習作評量

4. 口頭評量

桃園市八德區八德國民小學 112 學年度三年級【藝術領域】課程計畫

每週節數	3 節	設計者	三年級教學團隊
核心素養	A 自主行動	■ A1 身心素質與自我精進、□ A2 系統思考與解決問題 □ A3 規劃執行與創新應變	
	B 溝通互動	■ B1 符號運用與溝通表達、□ B2 科技資訊與媒體素養 ■ B3 藝術涵養與美感素養	
	C 社會參與	□ C1 道德實踐與公民意識、■ C2 人際關係與團隊合作 □ C3 多元文化與國際理解	
課程理念	一、增進對藝術領域及科目的相關知識與技能之覺察、探究、理解，以及表達的能力。 二、發展善用多元媒介與形式，從事藝術與生活創作和展現的素養，以傳達思想與情感。 三、提升對藝術與文化的審美感知、理解、分析，以及判斷的能力，以增進美善生活。 四、培養主動參加藝術與文化活動的興趣和習慣，體會生命與藝術文化的關係與價值。 五、傳承文化與創新藝術，增進人與自己、他人、環境之多元、同理關懷與永續發展。		
學習重點	學習表現	1-II-1 能透過聽唱、聽奏及讀譜，建立與展現歌唱及演奏的基本技巧。 1-II-2 能探索視覺元素，並表達自我感受與想像。 1-II-3 能試探媒材特性與技法，進行創作。 1-II-4 能感知、探索與表現表演藝術的元素和形式。 1-II-5 能依據引導，感知與探索音樂元素，嘗試簡易的即興，展現對創作的興趣。 1-II-6 能使用視覺元素與想像力，豐富創作主題。 1-II-7 能創作簡短的表演。 1-II-8 能結合不同的媒材，以表演的形式表達想法。 2-II-1 能使用音樂語彙、肢體等多元方式，回應聆聽的感受。 2-II-2 能發現生活中的視覺元素，並表達自己的情感。 2-II-4 能認識與描述樂曲創作背景，體會音樂與生活的關聯。 2-II-5 能觀察生活物件與藝術作品，並珍視自己與他人的創作。 2-II-6 能認識國內不同型態的表演藝術。 2-II-7 能描述自己和他人作品的特徵。 3-II-2 能觀察並體會藝術與生活的關係。 3-II-4 能透過物件蒐集或藝術創作，美化生活環境。 3-II-5 能透過藝術表現形式，認識與探索群己關係及互動。	
	學習內容	表 A-II-1 聲音、動作與劇情的基本元素。 表 A-II-2 國內表演藝術團體與代表人物。 表 A-II-3 生活事件與動作歷程。 表 E-II-1 人聲、動作與空間元素和表現形式。 表 E-II-2 開始、中間與結束的舞蹈或戲劇小品。 表 E-II-3 聲音、動作與各種媒材的組合。 表 P-II-2 各類形式的表演藝術活動。 表 P-II-3 廣播、影視與舞臺等媒介。 表 P-II-4 劇場遊戲、即興活動、角色扮演。 音 A-II-1 器樂曲與聲樂曲，如：獨奏曲、臺灣歌謠、藝術歌曲，以及樂曲之創作背景或歌詞內涵。 音 A-II-2 相關音樂語彙，如節奏、力度、速度等描述音樂元素之音樂術語，或相關之一般性用語。 音 A-II-3 肢體動作、語文表述、繪畫、表演等回應方式。 音 E-II-1 多元形式歌曲，如：獨唱、齊唱等。基礎歌唱技巧，如：聲音探索、姿勢等。 音 E-II-2 簡易節奏樂器、曲調樂器的基礎演奏技巧。 音 E-II-3 讀譜方式，如：五線譜、唱名法、拍號等。	

	<p>音 E-II-4 音樂元素，如：節奏、力度、速度等。</p> <p>音 E-II-5 簡易即興，如：肢體即興、節奏即興、曲調即興等。</p> <p>音 P-II-2 音樂與生活。</p> <p>視 A-II-1 視覺元素、生活之美、視覺聯想。</p> <p>視 A-II-2 自然物與人造物、藝術作品與藝術家。</p> <p>視 E-II-1 色彩感知、造形與空間的探索。</p> <p>視 E-II-2 媒材、技法及工具知能。</p> <p>視 E-II-3 點線面創作體驗、平面與立體創作、聯想創作。</p> <p>視 P-II-2 藝術蒐藏、生活實作、環境布置。</p>
--	---

課程架構表	課程架構表：													
	<table border="1"> <tr> <td rowspan="6">藝術 3 上</td> <td>第一單元 音樂在哪裡？</td> <td> 第一課向朋友說哈囉 第二課找朋友玩遊戲 第三課小小愛笛生 </td> </tr> <tr> <td>第二單元 走向大自然</td> <td> 第一課和動物一起玩 第二課大自然的音樂家 第三課小小愛笛生 </td> </tr> <tr> <td>第三單元 彩色的世界</td> <td> 第一課察「顏」觀「色」 第二課搭一座彩虹橋 第三課色彩大拼盤 第四課送你一份禮物 第五課我的天空 第六課藝術家的天空 第七課大樹的衣裳 </td> </tr> <tr> <td>第四單元 質感探險家</td> <td> 第一課生活中的紋路 第二課畫出觸摸的感覺 第三課紋路質感印印看 第四課我的質感大怪獸 第五課和土做朋友 第六課土板大集合 第七課魚形陶板 第八課杯 </td> </tr> <tr> <td>第五單元 身體魔法師</td> <td> 第一課信任好朋友 第二課觀察你我他 第三課不一樣的情緒 第四課小小雕塑家 第五課神奇攝影師 </td> </tr> <tr> <td>第六單元 Go! Go! 運動會</td> <td> 第一課熱鬧的運動會 第二課大家一起來加油 </td> </tr> </table>	藝術 3 上	第一單元 音樂在哪裡？	第一課向朋友說哈囉 第二課找朋友玩遊戲 第三課小小愛笛生	第二單元 走向大自然	第一課和動物一起玩 第二課大自然的音樂家 第三課小小愛笛生	第三單元 彩色的世界	第一課察「顏」觀「色」 第二課搭一座彩虹橋 第三課色彩大拼盤 第四課送你一份禮物 第五課我的天空 第六課藝術家的天空 第七課大樹的衣裳	第四單元 質感探險家	第一課生活中的紋路 第二課畫出觸摸的感覺 第三課紋路質感印印看 第四課我的質感大怪獸 第五課和土做朋友 第六課土板大集合 第七課魚形陶板 第八課杯	第五單元 身體魔法師	第一課信任好朋友 第二課觀察你我他 第三課不一樣的情緒 第四課小小雕塑家 第五課神奇攝影師	第六單元 Go! Go! 運動會	第一課熱鬧的運動會 第二課大家一起來加油
藝術 3 上	第一單元 音樂在哪裡？		第一課向朋友說哈囉 第二課找朋友玩遊戲 第三課小小愛笛生											
	第二單元 走向大自然		第一課和動物一起玩 第二課大自然的音樂家 第三課小小愛笛生											
	第三單元 彩色的世界		第一課察「顏」觀「色」 第二課搭一座彩虹橋 第三課色彩大拼盤 第四課送你一份禮物 第五課我的天空 第六課藝術家的天空 第七課大樹的衣裳											
	第四單元 質感探險家		第一課生活中的紋路 第二課畫出觸摸的感覺 第三課紋路質感印印看 第四課我的質感大怪獸 第五課和土做朋友 第六課土板大集合 第七課魚形陶板 第八課杯											
	第五單元 身體魔法師		第一課信任好朋友 第二課觀察你我他 第三課不一樣的情緒 第四課小小雕塑家 第五課神奇攝影師											
	第六單元 Go! Go! 運動會	第一課熱鬧的運動會 第二課大家一起來加油												

	<div style="text-align: center; border: 1px solid black; padding: 5px; width: fit-content; margin: 0 auto;">藝術 3 下</div> <div style="margin-top: 20px;"> <ul style="list-style-type: none"> <li style="margin-bottom: 15px;"> <div style="display: flex; align-items: center;"> <div style="border: 1px solid black; padding: 5px; margin-right: 10px;">第一單元 春天音樂會</div> <div style="border: 1px solid black; padding: 5px;">第一課美麗的春天 第二課大家來唱 第三課小小愛笛生</div> </div> <li style="margin-bottom: 15px;"> <div style="display: flex; align-items: center;"> <div style="border: 1px solid black; padding: 5px; margin-right: 10px;">第二單元 溫馨的旋律</div> <div style="border: 1px solid black; padding: 5px;">第一課美妙的樂音 第二課感恩的季節 第三課小小愛笛生</div> </div> <li style="margin-bottom: 15px;"> <div style="display: flex; align-items: center;"> <div style="border: 1px solid black; padding: 5px; margin-right: 10px;">第三單元 線條會說話</div> <div style="border: 1px solid black; padding: 5px;">第一課我是修復大師 第二課畫筆大集合 第三課多變的線條 第四課線條的感覺 第五課線條扭一扭 第六課髮型設計大賽 第七課雨中風景 第八課編織的巨人</div> </div> <li style="margin-bottom: 15px;"> <div style="display: flex; align-items: center;"> <div style="border: 1px solid black; padding: 5px; margin-right: 10px;">第四單元 形狀魔術師</div> <div style="border: 1px solid black; padding: 5px;">第一課形狀躲貓貓 第二課三角形拼排趣 第三課圓舞曲 第四課方塊舞 第五課反反覆覆創造美 第六課蓋印我的房子 第七課如影隨形 第八課翻轉形狀</div> </div> <li style="margin-bottom: 15px;"> <div style="display: flex; align-items: center;"> <div style="border: 1px solid black; padding: 5px; margin-right: 10px;">第五單元 我是大明星</div> <div style="border: 1px solid black; padding: 5px;">第一課跟著音樂動一動 第二課我的身體會說話 第三課物品猜一猜 第四課喜怒哀懼四重奏</div> </div> <li style="margin-bottom: 15px;"> <div style="display: flex; align-items: center;"> <div style="border: 1px solid black; padding: 5px; margin-right: 10px;">第六單元 與動物有約</div> <div style="border: 1px solid black; padding: 5px;">第一課動物模仿秀 第二課動物探索頻道 第三課臺灣動物大集合</div> </div> </div>
融入之議題	<p>【人權教育】 人 E3 了解每個人需求的不同，並討論與遵守團體的規則。 人 E5 欣賞、包容個別差異並尊重自己與他人的權利。</p> <p>【戶外教育】 戶 E3 善用五官的感知，培養眼、耳、鼻、舌、觸覺及心靈對環境感受的能力。</p> <p>【生命教育】 生 E6 從日常生活中培養道德感以及美感，練習做出道德判斷以及審美判斷，分辨事實和價值的不同。</p> <p>【多元文化教育】 多 E6 了解各文化間的多樣性與差異性。</p>

	<p>【性別平等教育】</p> <p>性E4 認識身體界限與尊重他人的身體自主權。</p> <p>性E8 了解不同性別者的成就與貢獻。</p> <p>【法治教育】</p> <p>法E3 利用規則來避免衝突。</p> <p>【原住民族教育】</p> <p>原E10 原住民族音樂、舞蹈、服飾、建築與各種工藝技藝實作。</p> <p>【國際教育】</p> <p>國E5 體認國際文化的多樣性。</p> <p>【閱讀素養教育】</p> <p>閱E13 願意廣泛接觸不同類型及不同學科主題的文本。</p> <p>【環境教育】</p> <p>環E1 參與戶外學習與自然體驗，覺知自然環境的美、平衡、與完整性。</p> <p>環E2 覺知生物生命的美與價值，關懷動、植物的生命。</p> <p>環E3 了解人與自然和諧共生，進而保護重要棲地。</p>
學習目標	<p>三上：</p> <ol style="list-style-type: none"> 1.透過演唱與肢體活動，體驗不同的節奏。 2.欣賞直笛樂曲，引發學習直笛的動機。 3.透過樂曲中音樂符號的運用，認識音樂基礎概念。 4.透過欣賞或歌詞意境，感受大自然千變萬化的風貌。 5.善用演唱與肢體活動，將不同音樂作多元的展現。 6.能透過觀察和討論進行色彩之探索，表達自我感受與想像。 7.能運用工具知能及嘗試技法以進行創作。 8.能使用色彩元素與工具並運用想像力創作主題。 9.能發現藝術家作品中的視覺元素與色彩的關係、進行視覺聯想、表達自己的情感。 10.能透過物件蒐集進行色彩組合的生活實作，以美化生活環境。 11.能透過擦印與壓印，擷取收集物體的表面紋路。 12.嘗試用不同方式表現質感。 13.能藉由觸覺感官探索，感知物件的表面質感。 14.能欣賞不同質感，並進行想像與創作。 15.能運用創意，為生活物件加入創意與趣味。 16.培養觀察與模仿能力。 17.強化手眼協調與大小肢體控制力。 18.增進同儕間信任感，建立良好的群我關係。 19.觀察與了解班級特色，表現班級精神。 20.訓練觀察力與想像力。 21.培養豐富的創作力。 <p>三下：</p> <ol style="list-style-type: none"> 1.透過演唱、創作活動與欣賞活動，了解音樂家如何運用樂曲描寫春天與歡樂的氣氛。 2.感受三拍子的律動。 3.透過欣賞、演唱與肢體律動，感受不同樂曲的音樂風格，體驗旋律之美。 4.透過欣賞或歌詞意境來培養感恩的情懷。 5.能透過觀察和討論發現線條的特性。 6.能理解不同工具特色並嘗試創作。 7.能發現藝術作品中的線條表現並表達自己的情感。

	<p>8.藉由幾何形狀進行排列、組合、繪製、拼組，成為富有反覆、節奏的作品。</p> <p>9.能察覺生活中自然物與人造物的形狀，並表達想法，欣賞生活物件與藝術作品中形狀構成之美。</p> <p>10.能將自己創作的線條與形狀作品用來美化生活環境。</p> <p>11.觀察人的喜怒哀懼情緒，並學習用聲音表情和肢體表現出來</p> <p>12.將表演與生活情境結合，培養問題解決能力。</p> <p>13.以不同藝術技巧表現動物的特徵。</p> <p>14.培養觀察造形的能力及以不同藝術方式創作的的能力。</p> <p>15.透過欣賞藝術作品，聯想動物的特徵與行為，進而愛護動物並關心環境。</p>						
<p>教學與評 量說明</p>	<p>一、教材編選與資源(教科書版本、相關資源)</p> <p>(一) 教材編選</p> <p>康軒版國小藝術 3 上</p> <ol style="list-style-type: none"> 1.直笛樂園第一冊文：黃世雄宏宇出版社民國八十六年 2.親子名曲欣賞文：邵義強祥一出版社民國八十六年 3.水彩技法文：楊恩生藝風堂出版社民國八十八年 4.世界美術全集 11 文：楊涵編光復書局民國七十七年 5.童畫藝術系列 24 文：王蘭編糖果樹文化民國八十九年 6.戲劇與行為表現力文：胡寶林遠流出版社民國八十八年 7.我的看舞隨身書文：李立亨天下文化書坊民國八十九年 8.學習鄉土藝術活動文：何政廣東華書局民國八十八年 <p>康軒版國小藝術 3 下</p> <ol style="list-style-type: none"> 1.直笛樂園第一冊文：黃世雄宏宇出版社民國八十六年 2.親子名曲欣賞文：邵義強祥一出版社民國八十六年 3.臺灣原住民音樂之美文：吳榮順漢光文化事業有限公司出版民國八十八年 4.水彩技法文：楊恩生藝風堂出版社民國八十八年 5.世界美術全集 11 文：楊涵編光復書局民國七十七年 6.圖騰藝術史文：岑家梧地景出版社民國八十五年 7.小小紙藝家 4 文：張輝明三采文化民國八十八年 8.童畫藝術系列 24 文：王蘭編糖果樹文化民國八十九年 9.戲劇與行為表現力文：胡寶林遠流出版社民國八十八年 10.我的看舞隨身書文：李立亨天下文化書坊民國八十九年 11.學習鄉土藝術活動文：何政廣東華書局民國八十八年 12.古典名曲欣賞導聆 2 管弦樂曲文：林勝儀編譯美樂出版社民國八十八年 13.名曲鑑賞入門文：張淑懿譯志文出版社民國七十四年 <p>(二) 教材來源</p> <ol style="list-style-type: none"> 1.以教育部審定版之教材為主： <table border="1" data-bbox="395 1686 1265 1798"> <thead> <tr> <th>年級</th> <th>出版社</th> <th>冊數</th> </tr> </thead> <tbody> <tr> <td>三年級</td> <td>康軒</td> <td>一、二冊</td> </tr> </tbody> </table> <p>教學資源 教科用書及自編教材 數位媒材及網路資源</p>	年級	出版社	冊數	三年級	康軒	一、二冊
年級	出版社	冊數					
三年級	康軒	一、二冊					

	<p>圖書館（室）及圖書教室 4、智慧（專科）教室（觸控白板、即時回饋系統）</p> <p>二、教學方法 引導學生主動接近藝術，建立對藝術的興趣，所以在教學上著重引導學生多方蒐集資訊，建立自己的藝術檔案。也希望藉此擴充學生的美感經驗，提高藝術欣賞的能力。</p> <p>三、教學評量 1.口語評量 2.實作評量 3.紙筆測驗 4.小組討論 5.同儕互評</p>
--	--

桃園市八德區八德國民小學 112 學年度四年級【藝術領域】課程計畫			
每週節數	3 節	設計者	四年級教學團隊
核心素養	A 自主行動	■ A1 身心素質與自我精進、□ A2 系統思考與解決問題 □ A3 規劃執行與創新應變	
	B 溝通互動	■ B1 符號運用與溝通表達、□ B2 科技資訊與媒體素養 ■ B3 藝術涵養與美感素養	
	C 社會參與	□ C1 道德實踐與公民意識、■ C2 人際關係與團隊合作 ■ C3 多元文化與國際理解	
課程理念	一、增進對藝術領域及科目的相關知識與技能之覺察、探究、理解，以及表達的能力。 二、發展善用多元媒介與形式，從事藝術與生活創作和展現的素養，以傳達思想與情感。 三、提升對藝術與文化的審美感知、理解、分析，以及判斷的能力，以增進美善生活。 四、培養主動參加藝術與文化活動的興趣和習慣，體會生命與藝術文化的關係與價值。 五、傳承文化與創新藝術，增進人與自己、他人、環境之多元、同理關懷與永續發展。		
學習重點	學習表現	1-II-1 能透過聽唱、聽奏及讀譜，建立與展現歌唱及演奏的基本技巧。 1-II-2 能探索視覺元素，並表達自我感受與想像。 1-II-3 能試探媒材特性與技法，進行創作。 1-II-4 能感知、探索與表現表演藝術的元素和形式。 1-II-5 能依據引導，感知與探索音樂元素，嘗試簡易的即興，展現對創作的興趣。 1-II-6 能使用視覺元素與想像力，豐富創作主題。 1-II-7 能創作簡短的表演。 1-II-8 能結合不同的媒材，以表演的形式表達想法。 2-II-1 能使用音樂語彙、肢體等多元方式，回應聆聽的感受。 2-II-2 能發現生活中的視覺元素，並表達自己的情感。 2-II-3 能表達參與表演藝術活動的感知，以表達情感。 2-II-4 能認識與描述樂曲創作背景，體會音樂與生活的關聯。 2-II-5 能觀察生活物件與藝術作品，並珍視自己與他人的創作。 2-II-6 能認識國內不同型態的表演藝術。 2-II-7 能描述自己和他人作品的特徵。 3-II-1 能樂於參與各類藝術活動，探索自己的藝術興趣與能力，並展現欣	

	<p>賞禮儀。</p> <p>3-II-2 能觀察並體會藝術與生活的關係。</p> <p>3-II-3 能為不同對象、空間或情境，選擇音樂、色彩、布置、場景等，以豐富美感經驗。</p> <p>3-II-4 能透過物件蒐集或藝術創作，美化生活環境。</p> <p>3-II-5 能透過藝術表現形式，認識與探索群己關係及互動。</p>	
學習內容		<p>表 A-II-1 聲音、動作與劇情的基本元素。</p> <p>表 A-II-2 國內表演藝術團體與代表人物。</p> <p>表 A-II-3 生活事件與動作歷程。</p> <p>表 E-II-1 人聲、動作與空間元素和表現形式。</p> <p>表 E-II-2 開始、中間與結束的舞蹈或戲劇小品。</p> <p>表 E-II-3 聲音、動作與各種媒材的組合。</p> <p>表 P-II-1 展演分工與呈現、劇場禮儀。</p> <p>表 P-II-2 各類形式的表演藝術活動。</p> <p>表 P-II-3 廣播、影視與舞臺等媒介。</p> <p>表 P-II-4 劇場遊戲、即興活動、角色扮演。</p> <p>音 A-II-1 器樂曲與聲樂曲，如：獨奏曲、臺灣歌謠、藝術歌曲，以及樂曲之創作背景或歌詞內涵。</p> <p>音 A-II-2 相關音樂語彙，如節奏、力度、速度等描述音樂元素之音樂術語，或相關之一般性用語。</p> <p>音 A-II-3 肢體動作、語文表述、繪畫、表演等回應方式。</p> <p>音 E-II-1 多元形式歌曲，如：獨唱、齊唱等。基礎歌唱技巧，如：聲音探索、姿勢等。</p> <p>音 E-II-2 簡易節奏樂器、曲調樂器的基礎演奏技巧。</p> <p>音 E-II-3 讀譜方式，如：五線譜、唱名法、拍號等。</p> <p>音 E-II-4 音樂元素，如：節奏、力度、速度等。</p> <p>音 E-II-5 簡易即興，如：肢體即興、節奏即興、曲調即興等。</p> <p>音 P-II-1 音樂活動、音樂會禮儀。</p> <p>音 P-II-2 音樂與生活。</p> <p>視 A-II-1 視覺元素、生活之美、視覺聯想。</p> <p>視 A-II-2 自然物與人造物、藝術作品與藝術家。</p> <p>視 A-II-3 民俗活動。</p> <p>視 E-II-1 色彩感知、造形與空間的探索。</p> <p>視 E-II-2 媒材、技法及工具知能。</p> <p>視 E-II-3 點線面創作體驗、平面與立體創作、聯想創作。</p> <p>視 P-II-1 在地及各族群藝文活動、參觀禮儀。</p> <p>視 P-II-2 藝術蒐藏、生活實作、環境布置。</p>
課程架構表	課程架構表：	

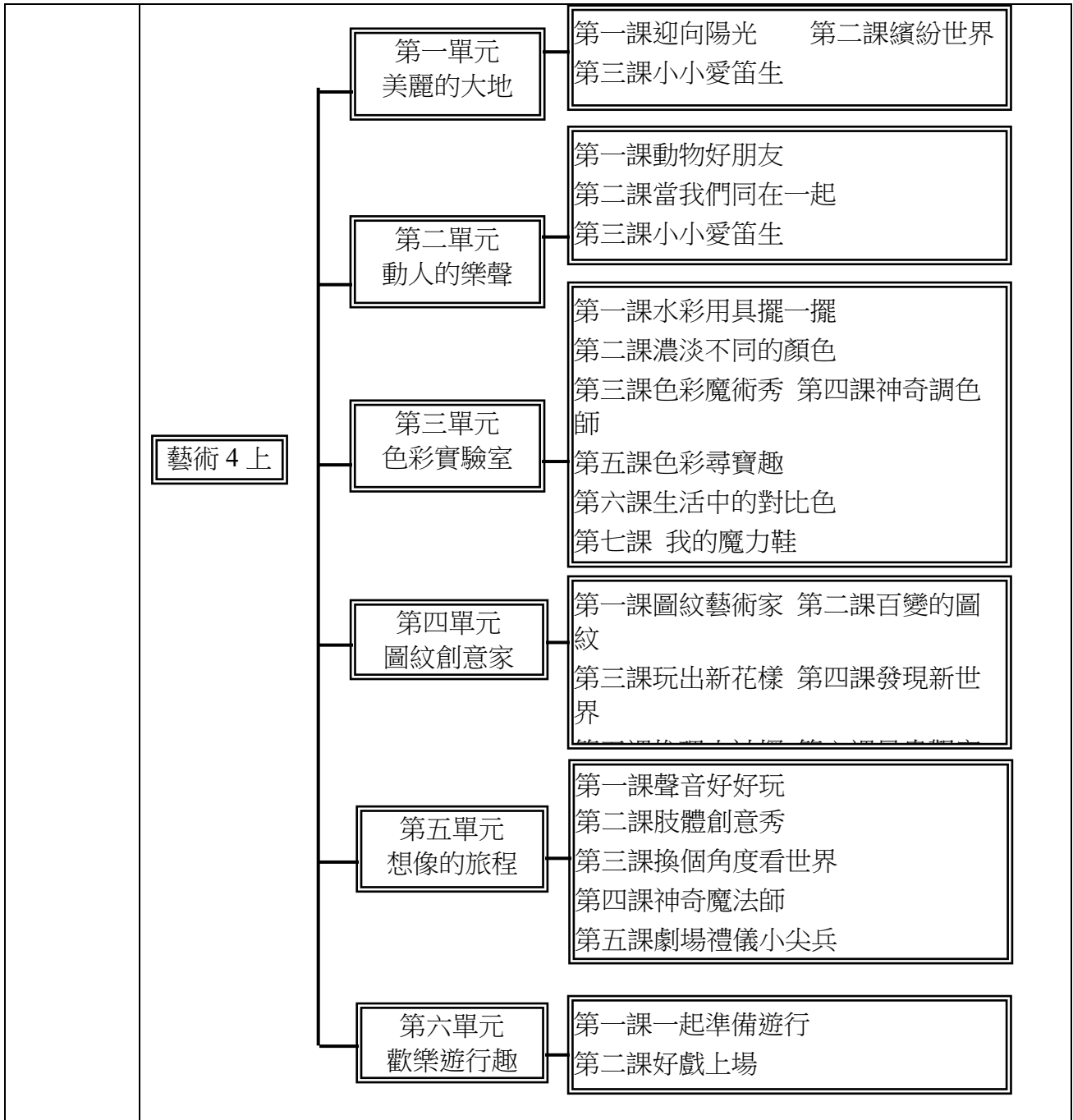

	<div style="display: flex; align-items: center; justify-content: center;"> <div style="border: 1px solid black; padding: 5px; margin-right: 20px;">藝術 4 下</div> <div style="display: flex; flex-direction: column; align-items: center;"> <div style="margin-bottom: 20px;"> <div style="border: 1px solid black; padding: 5px; margin-bottom: 5px;">第一單元 春天的樂章</div> <div style="border: 1px solid black; padding: 5px; margin-bottom: 5px;">第一課春之歌 第二課來歡唱 第三課小小愛笛生</div> </div> <div style="margin-bottom: 20px;"> <div style="border: 1px solid black; padding: 5px; margin-bottom: 5px;">第二單元 大地在歌唱</div> <div style="border: 1px solid black; padding: 5px; margin-bottom: 5px;">第一課溫暖心甜蜜情 第二課山野之歌 第三課小小愛笛生</div> </div> <div style="margin-bottom: 20px;"> <div style="border: 1px solid black; padding: 5px; margin-bottom: 5px;">第三單元 好玩的房子</div> <div style="border: 1px solid black; padding: 5px; margin-bottom: 5px;">第一課房子追追追 第二課房子的個性 第三課紙的遊戲場 第四課讓紙站起來 第五課製造紙房子的工具材料 第六課房子的組合 第七課設計它的家</div> </div> <div style="margin-bottom: 20px;"> <div style="border: 1px solid black; padding: 5px; margin-bottom: 5px;">第四單元 魔幻聯想趣</div> <div style="border: 1px solid black; padding: 5px; margin-bottom: 5px;">第一課翻轉「視」界 第二課想像力超展開 第三課異想天開 第四課變大變小變變變 第五課移花接木創新意 第六課乾坤大挪移</div> </div> <div style="margin-bottom: 20px;"> <div style="border: 1px solid black; padding: 5px; margin-bottom: 5px;">第五單元 光影好好玩</div> <div style="border: 1px solid black; padding: 5px; margin-bottom: 5px;">第一課影子開麥拉 第二課光影特效師 第三課影子博物館 第四課紙影偶劇場</div> </div> <div> <div style="border: 1px solid black; padding: 5px; margin-bottom: 5px;">第六單元 溫馨感恩情</div> <div style="border: 1px solid black; padding: 5px; margin-bottom: 5px;">第一課暖心小劇場 第二課「花」現美好的禮物 第三課傳遞感恩心</div> </div> </div> </div>
<p>融入之議題</p>	<p>【人權教育】 人 E3 了解每個人需求的不同，並討論與遵守團體的規則。 人 E5 欣賞、包容個別差異並尊重自己與他人的權利。</p> <p>【戶外教育】 戶 E1 善用教室外、戶外及校外教學，認識生活環境（自然或人為）。 戶 E2 豐富自身與環境的互動經驗，培養對生活環境的覺知與敏感，體驗與珍惜環境的好。 戶 E3 善用五官的感知，培養眼、耳、鼻、舌、觸覺及心靈對環境感受的能力。</p> <p>【生命教育】 生 E7 發展設身處地、感同身受的同理心及主動去愛的能力，察覺自己從他者接受的各種幫助，培養感恩之心。</p> <p>【多元文化教育】 多 E4 理解到不同文化共存的事實。 多 E5 願意與不同文化背景的人相處，並發展群際關係。</p> <p>【性別平等教育】</p>

	<p>性 E4 認識身體界限與尊重他人的身體自主權。</p> <p>性 E8 了解不同性別者的成就與貢獻。</p> <p>【品德教育】</p> <p>品 E3 溝通合作與和諧人際關係。</p> <p>【科技教育】</p> <p>科 E2 了解動手實作的重要性。</p> <p>【國際教育】</p> <p>國 E5 體認國際文化的多樣性。</p> <p>【環境教育】</p> <p>環 E2 覺知生物生命的美與價值，關懷動、植物的生命。</p>
學習目標	<p>四上：</p> <ol style="list-style-type: none"> 1.唱 C 大調與 G 大調的歌曲，辨識不同的調號。 2.欣賞小提琴演奏的樂曲，感受樂曲風格與樂器音色的變化。 3.透過演唱與肢體律動，體驗音樂節奏。 4.透過欣賞或歌詞意境來認識臺灣在地文化之美。 5.能正確使用水性顏料與工具，體驗調色、混色。 6.能調出不同色彩並進行創作。 7.能觀察對比色的特性，找出生活環境中的各種對比色。 8.能運用色彩特性設計生活物件。 9.能透過搜集與壓印物品，擷取圖紋並進行創作。 10.嘗試用不同方式表現圖紋。 11.透過觀察和討論發現圖紋的特性。 12.了解藝術創作與圖紋的關係。 13.能運用創意，為生活物件加入創意與趣味。 14.能與他人分享自己的創意。 15.培養想像力與創意。 16.用不同角度觀察物品，並變化物品獲得樂趣。 17.創作一則有開頭、中間、結尾的表演。 18.了解劇場禮儀。 19.認識遊行的意義及準備工作。 20.製作頭部與身體的裝扮道具。 21.培養參與藝術活動的興趣。 22.規畫活動，學習團隊合作。 <p>四下：</p> <ol style="list-style-type: none"> 1.演唱 G 大調歌曲，認識固定唱名與首調唱名。 2.欣賞陶笛與管弦樂團演奏的樂曲，感受不同樂器的音色之美。 3.認識斷奏與非圓滑奏的演奏技巧，並運用在樂曲的演奏上。 4.透過演唱與肢體律動，體驗大自然的美好。 5.藉由欣賞音樂家或樂器演奏來認識音樂符號與術語。 6.能觀察房屋的就地取材現象，並討論材料的相異性。 7.能試探與發現空間的特性，運用工具知能及嘗試技法。 8.能應用不同工具及媒材，進行空間創作。 9.能觀察建築作品中的視覺元素進行聯想，並珍視自己與他人的創作。 10.能體會藝術與生活的關係，進行家室空間實作與環境布置。 11.變換物件角度，進行聯想接畫。 12.運用拼貼手法，將人事時地物進行巧妙組合，創作別出心裁的作品。

	<p>13.感知公共藝術中比例變化所產生的特殊效果。</p> <p>14.賞析藝術品、文物中的靈獸造型，並瞭解文化意涵。</p> <p>15.設計生活小物，添加生活趣味。</p> <p>16.蒐集物件聯想創作，豐富生活創意。</p> <p>17.了解光影效果在藝術創作上的應用。</p> <p>18.培養豐富的想像力與創作能力。</p> <p>19.以多元藝術活動展現光影的變化。</p> <p>20.能透過聽唱、讀譜、肢體表演、創作，展現基本技巧及知識，察覺自己接受的幫助，培養感恩之心。</p> <p>21.透過藝術途徑，表達心中的想法、愛及感謝，體認群己互助關係。</p> <p>22.增進與人之間良好溝通，建立良好互動關係。</p>						
<p>教學與評 量說明</p>	<p>一、教材編選與資源(教科書版本、相關資源)</p> <p>(一)教材編選</p> <p>康軒版國小藝術4上</p> <ol style="list-style-type: none"> 1.直笛樂園第一冊文：黃世雄宏宇出版社民國八十六年 2.親子名曲欣賞文：邵義強祥一出版社民國八十六年 3.水彩技法文：楊恩生藝風堂出版社民國八十八年 4.世界美術全集 11 文：楊涵編光復書局民國七十七年 5.童畫藝術系列 24 文：王蘭編糖果樹文化民國八十九年 6.戲劇與行為表現力文：胡寶林遠流出版社民國八十八年 7.我的看舞隨身書文：李立亨天下文化書坊民國八十九年 8.學習鄉土藝術活動文：何政廣東華書局民國八十八年 <p>康軒版國小藝術4下</p> <ol style="list-style-type: none"> 1.直笛樂園第一冊文：黃世雄宏宇出版社民國八十六年 2.親子名曲欣賞文：邵義強祥一出版社民國八十六年 3.水彩技法文：楊恩生藝風堂出版社民國八十八年 4.世界美術全集 11 文：楊涵編光復書局民國七十七年 5.童畫藝術系列 24 文：王蘭編糖果樹文化民國八十九年 6.戲劇與行為表現力文：胡寶林遠流出版社民國八十八年 7.我的看舞隨身書文：李立亨天下文化書坊民國八十九年 8.學習鄉土藝術活動文：何政廣東華書局民國八十八年 <p>(二)教材來源</p> <ol style="list-style-type: none"> 1.以教育部審定版之教材為主： <table border="1" data-bbox="379 1601 1252 1713"> <thead> <tr> <th>年級</th> <th>出版社</th> <th>冊數</th> </tr> </thead> <tbody> <tr> <td>四年級</td> <td>康軒</td> <td>三、四冊</td> </tr> </tbody> </table> <p>(三)教學資源</p> <p>教科用書及自編教材</p> <p>數位媒材及網路資源</p> <p>圖書館(室)及圖書教室</p> <p>智慧(專科)教室(觸控白板、即時回饋系統)</p>	年級	出版社	冊數	四年級	康軒	三、四冊
年級	出版社	冊數					
四年級	康軒	三、四冊					

	<p>二、教學方法</p> <p>引導學生主動接近藝術，建立對藝術的興趣，所以在教學上著重引導學生多方蒐集資訊，建立自己的藝術檔案。也希望藉此擴充學生的美感經驗，提高藝術欣賞的能力。</p> <p>三、教學評量</p> <ol style="list-style-type: none"> 1.口語評量 2.實作評量 3.紙筆測驗 4.小組討論 5.同儕互評
--	--

桃園市八德區八德國民小學 112 學年度五年級【藝術領域】課程計畫			
每週節數	3 節	設計者	五年級教學團隊
核心素養	A 自主行動	<ul style="list-style-type: none"> ■ A1 身心素質與自我精進、■ A2 系統思考與解決問題 □ A3 規劃執行與創新應變 	
	B 溝通互動	<ul style="list-style-type: none"> ■ B1 符號運用與溝通表達、□ B2 科技資訊與媒體素養 ■ B3 藝術涵養與美感素養 	
	C 社會參與	<ul style="list-style-type: none"> ■ C1 道德實踐與公民意識、■ C2 人際關係與團隊合作 ■ C3 多元文化與國際理解 	
課程理念	<p>一、增進對藝術領域及科目的相關知識與技能之覺察、探究、理解，以及表達的能力。</p> <p>二、發展善用多元媒介與形式，從事藝術與生活創作和展現的素養，以傳達思想與情感。</p> <p>三、提升對藝術與文化的審美感知、理解、分析，以及判斷的能力，以增進美善生活。</p> <p>四、培養主動參加藝術與文化活動的興趣和習慣，體會生命與藝術文化的關係與價值。</p> <p>五、傳承文化與創新藝術，增進人與自己、他人、環境之多元、同理關懷與永續發展。</p>		
學習重點	學習表現	<ul style="list-style-type: none"> 1-III-1 能透過聽唱、聽奏及讀譜，進行歌唱及演奏，以表達情感。 1-III-2 能使用視覺元素和構成要素，探索創作歷程。 1-III-3 能學習多元媒材與技法，表現創作主題。 1-III-4 能感知、探索與表現表演藝術的元素、技巧。 1-III-5 能探索並使用音樂元素，進行簡易創作，表達自我的思想與情感。 1-III-6 能學習設計思考，進行創意發想和實作。 1-III-7 能構思表演的創作主題與內容。 1-III-8 能嘗試不同創作形式，從事展演活動。 2-III-1 能使用適當的音樂語彙，描述各類音樂作品及唱奏表現，以分享美感經驗。 2-III-2 能發現藝術作品中的構成要素與形式原理，並表達自己的想法。 2-III-3 能反思與回應表演和生活的關係。 2-III-4 能探索樂曲創作背景與生活的關聯，並表達自我觀點，以體認音樂的藝術價值。 2-III-5 能表達對生活物件及藝術作品的看法，並欣賞不同的藝術與文化。 2-III-6 能區分表演藝術類型與特色。 2-III-7 能理解與詮釋表演藝術的構成要素，並表達意見。 3-III-1 能參與、記錄各類藝術活動，進而覺察在地及全球藝術文化。 3-III-2 能了解藝術展演流程，並表現尊重、協調、溝通等能力。 	

	<p>3-III-3 能應用各種媒體蒐集藝文資訊與展演內容。 3-III-4 能與他人合作規劃藝術創作或展演，並扼要說明其中的美感。 3-III-5 能透過藝術創作或展演覺察議題，表現人文關懷。</p>	<p>表 A-III-1 家庭與社區的文化背景和歷史故事。 表 A-III-2 國內外表演藝術團體與代表人物。 表 A-III-3 創作類別、形式、內容、技巧和元素的組合。 表 E-III-1 聲音與肢體表達、戲劇元素(主旨、情節、對話、人物、音韻、景觀)與動作元素(身體部位、動作/舞步、空間、動力/時間與關係)之運用。 表 E-III-2 主題動作編創、故事表演。 表 E-III-3 動作素材、視覺圖像和聲音效果等整合呈現。 表 P-III-1 各類形式的表演藝術活動。 表 P-III-2 表演團隊職掌、表演內容、時程與空間規劃。 表 P-III-3 展演訊息、評論、影音資料。 表 P-III-4 議題融入表演、故事劇場、舞蹈劇場、社區劇場、兒童劇場。 音 A-III-1 器樂曲與聲樂曲，如：各國民謠、本土與傳統音樂、古典與流行音樂等，以及樂曲之作曲家、演奏者、傳統藝師與創作背景。 音 A-III-2 相關音樂語彙，如曲調、調式等描述音樂元素之音樂術語，或相關之一般性用語。 音 A-III-3 音樂美感原則，如：反覆、對比等。 音 E-III-1 多元形式歌曲，如：輪唱、合唱等。基礎歌唱技巧，如：呼吸、共鳴等。 音 E-III-2 樂器的分類、基礎演奏技巧，以及獨奏、齊奏與合奏等演奏形式。 音 E-III-3 音樂元素，如：曲調、調式等。 音 E-III-4 音樂符號與讀譜方式，如：音樂術語、唱名法等。記譜法，如：圖形譜、簡譜、五線譜等。 音 E-III-5 簡易創作，如：節奏創作、曲調創作、曲式創作等。 音 P-III-1 音樂相關藝文活動。 音 P-III-2 音樂與群體活動。 視 A-III-1 藝術語彙、形式原理與視覺美感。 視 A-III-2 生活物品、藝術作品與流行文化的特質。 視 A-III-3 民俗藝術。 視 E-III-1 視覺元素、色彩與構成要素的辨識與溝通。 視 E-III-2 多元的媒材技法與創作表現類型。 視 E-III-3 設計思考與實作。 視 P-III-2 生活設計、公共藝術、環境藝術。</p>
課程架構表	課程架構表：	

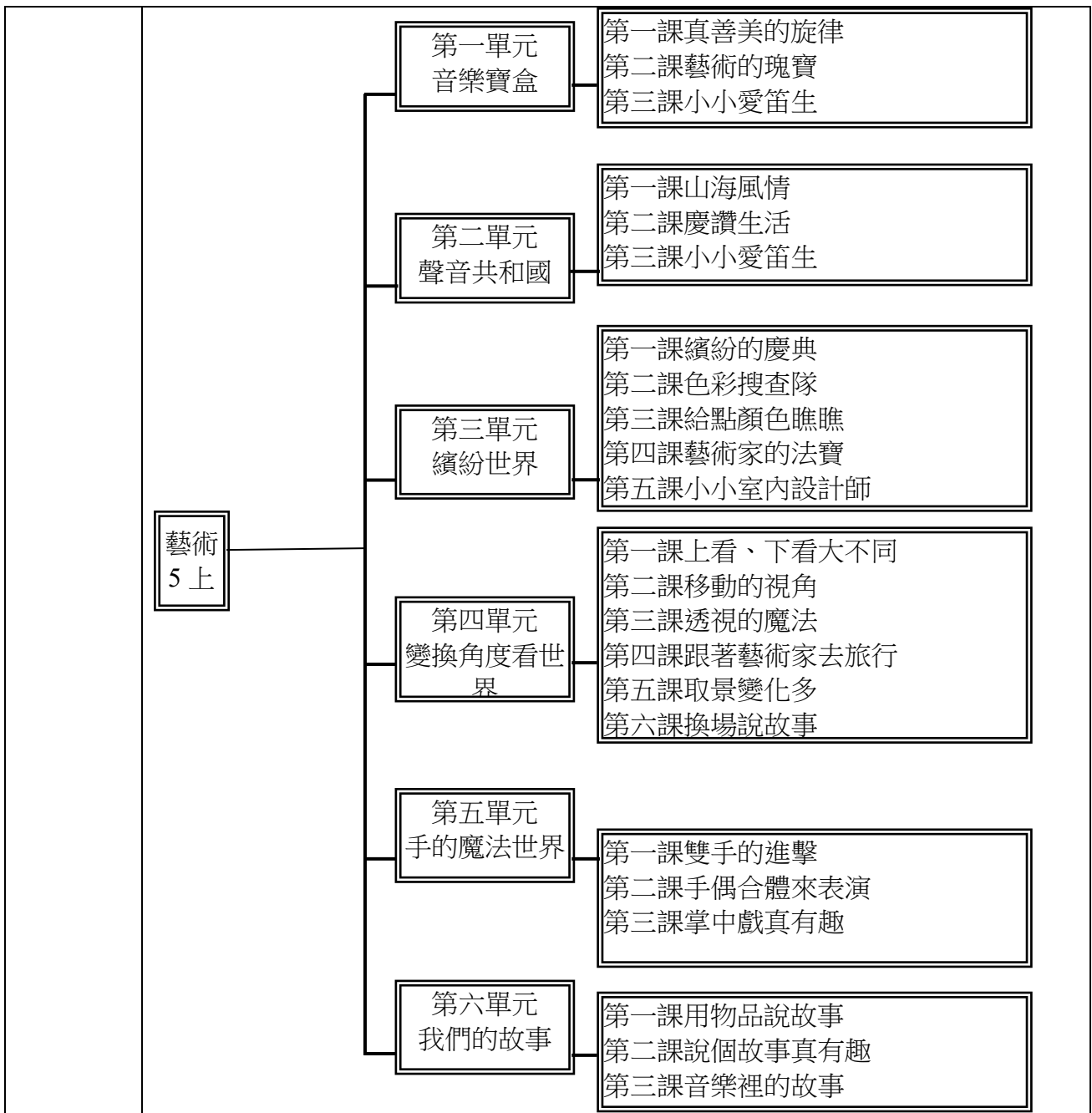

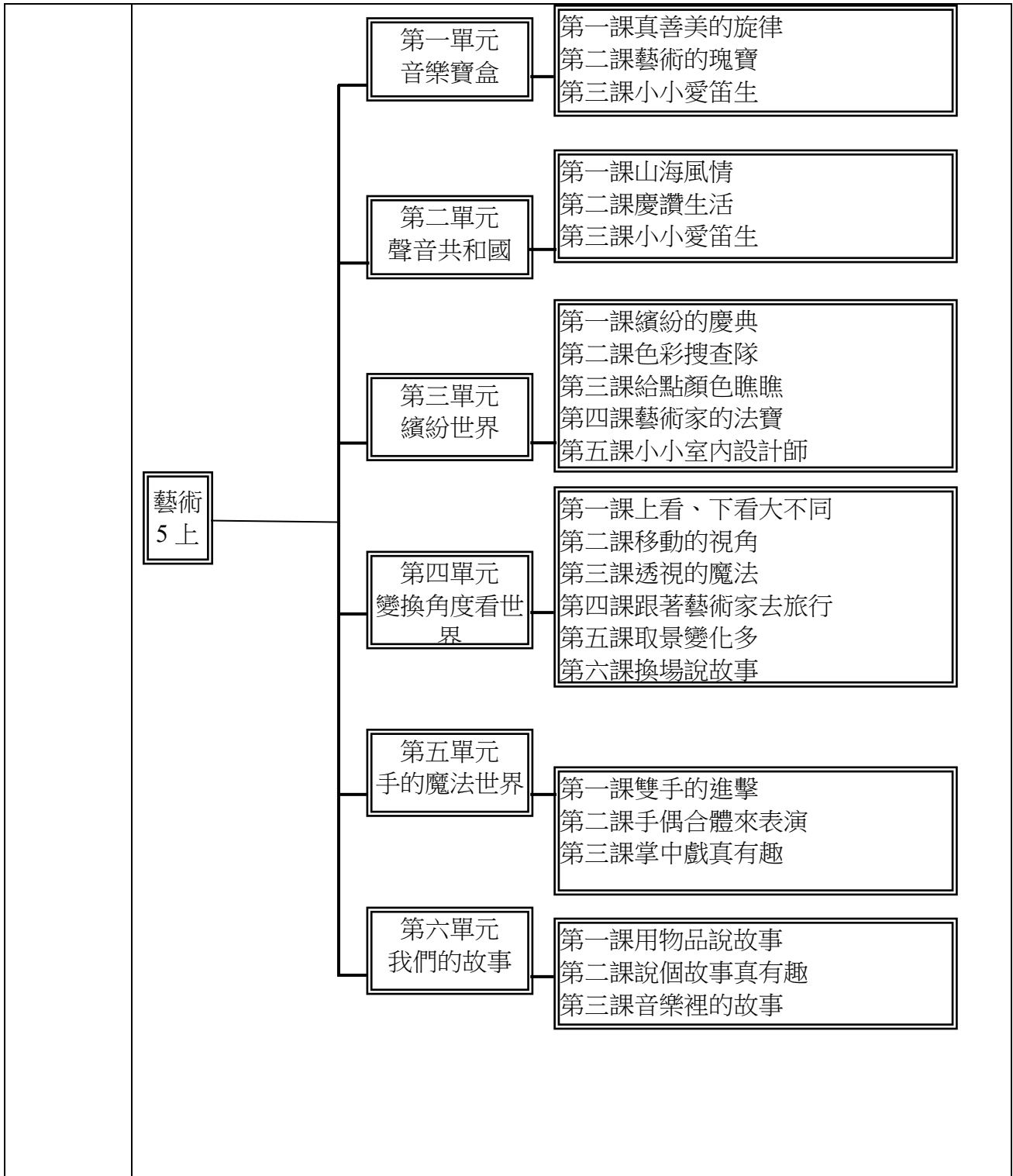

	<div style="display: flex; align-items: center; justify-content: center;"> <div style="border: 1px solid black; padding: 5px; margin-right: 20px;">藝術 5 下</div> <div style="display: flex; flex-direction: column; align-items: center;"> <div style="margin-bottom: 20px;"> <div style="border: 1px solid black; padding: 5px; margin-right: 10px;">第一單元 歌聲滿行囊</div> <div style="border: 1px solid black; padding: 5px;">第一課異國風情 第二課歡唱人生 第三課小小愛笛生</div> </div> <div style="margin-bottom: 20px;"> <div style="border: 1px solid black; padding: 5px; margin-right: 10px;">第二單元 愛的樂章</div> <div style="border: 1px solid black; padding: 5px;">第一課愛的故事屋 第二課我的家鄉我的歌 第三課小小愛笛生</div> </div> <div style="margin-bottom: 20px;"> <div style="border: 1px solid black; padding: 5px; margin-right: 10px;">第三單元 漫畫與偶</div> <div style="border: 1px solid black; padding: 5px;">第一課漫畫狂想曲 第二課漫符趣味多 第三課表情會說話 第四課角色大變身 第五課小小漫畫家 第六課偶是小達人</div> </div> <div style="margin-bottom: 20px;"> <div style="border: 1px solid black; padding: 5px; margin-right: 10px;">第四單元 探索藝術的密碼</div> <div style="border: 1px solid black; padding: 5px;">第一課找出心情的密碼 第二課尋找生活中的密碼 第三課來自音樂的密碼 第四課排列我的密碼 第五課有趣的漸變 第六課呈現我的藝術密碼 第七課藝術密碼大集合</div> </div> <div style="margin-bottom: 20px;"> <div style="border: 1px solid black; padding: 5px; margin-right: 10px;">第五單元 熱鬧慶典</div> <div style="border: 1px solid black; padding: 5px;">第一課各國慶典一家親 第二課扮演祕笈大公開 第三課偶的創意 SHOW</div> </div> <div> <div style="border: 1px solid black; padding: 5px; margin-right: 10px;">第六單元 自然之美</div> <div style="border: 1px solid black; padding: 5px;">第一課大自然的禮物 第二課大自然的樂章 第三課自然與神話劇場</div> </div> </div> </div>
融入之議題	<p>【人權教育】 人 E3 了解每個人需求的不同，並討論與遵守團體的規則。 人 E5 欣賞、包容個別差異並尊重自己與他人的權利。</p> <p>【戶外教育】 戶 E1 善用教室外、戶外及校外教學，認識生活環境(自然或人為)。 戶 E2 豐富自身與環境的互動經驗，培養對生活環境的覺知與敏感，體驗與珍惜環境的好。</p> <p>【生命教育】 生 E7 發展設身處地、感同身受的同理心及主動去愛的能力，察覺自己從他者接受的各種幫助，培養感恩之心。</p>

	<p>【多元文化教育】</p> <p>多 E3 認識不同的文化概念，如族群、階級、性別、宗教等。</p> <p>多 E6 了解各文化間的多樣性與差異性。</p> <p>多 E8 認識及維護不同文化群體的尊嚴、權利、人權與自由。</p> <p>【性別平等教育】</p> <p>性 E3 覺察性別角色的刻板印象，了解家庭、學校與職業的分工，不應受性別的限制。</p> <p>性 E6 瞭解圖像、語言與文字的性別意涵，使用性別平等的語言與文字進行溝通。</p> <p>【品德教育】</p> <p>品 E1 良好生活習慣與德行。</p> <p>品 E3 溝通合作與和諧人際關係。</p> <p>【科技教育】</p> <p>科 E7 依據設計構想以規劃物品的製作步驟。</p> <p>【原住民族教育】</p> <p>原 E6 了解並尊重不同族群的歷史文化經驗。</p> <p>【國際教育】</p> <p>國 E6 區辨衝突與和平的特質。</p> <p>【環境教育】</p> <p>環 E2 覺知生物生命的美與價值，關懷動、植物的生命。</p> <p>環 E3 了解人與自然和諧共生，進而保護重要棲地。</p>
學習目標	<p>五上：</p> <ol style="list-style-type: none"> 1. 認識降記號、F 大調音階、八分休止符、音程。 2. 認識電影歌曲、藝術歌曲及鋼琴五重奏，並感受樂曲不同文化風格。 3. 高音直笛學習降 Si 音指法、斷奏與非圓滑奏的運舌法。 4. 欣賞琵琶樂曲和古箏樂曲。 5. 欣賞不同民族慶典與儀式的服飾，找出慶典的代表色彩。 6. 欣賞各國國旗的設計典故與配色後，為學校設計運動會旗。 7. 欣賞藝術家如何運用色彩表達，運用工具進行調色練習。 8. 感受色彩營造的空間氣氛，並運用設計思考進行房間改造。 9. 從仰角、俯角觀察物件，並比較視覺效果的差異。 10. 賞析藝術家透過不同視點，展現作品的多元面貌。 11. 了解藝術作品中運用透視法營造遠近空間效果，並實際運用。 12. 了解「透視」在風景畫中的運用，製作隧道書。 13. 觀察不同「景別」所呈現的視覺效果，製作立體小書。 14. 熟悉肢體的運用。 15. 現代偶戲的認識與操作。 16. 布袋戲的認識與欣賞。 17. 布袋戲的製作與表演。 18. 為生活物件述說故事和留下紀錄。 19. 擷取物件的紋樣，簡化為視覺元素，設計紋樣，應用於生活用品。 20. 認識相聲藝術。 21. 了解故事的基本構成要素，撰寫故事大綱並合力演出。 22. 透過音樂故事的欣賞，感受多元藝術之美。 <p>五下：</p> <ol style="list-style-type: none"> 1. 演唱不同國家／民族的歌曲，感受不同的風格，探索詮釋與表現的方法。 2. 透過演唱、樂器伴奏與肢體活動，體驗不同風格的歌曲，豐富生活美感。 3. 透過欣賞或歌詞意境來認識世界各地文化之美。 4. 認識直笛二部合奏，並運用在樂曲演奏上。

	<ol style="list-style-type: none"> 5.能透過漫畫符號與對話框，探索漫畫元素，認識漫畫的圖像特色。 6.能賞析漫畫類型、風格，發現繁複與簡單線條營造不同的效果。 7.能學習並實踐漫畫的基本表現手法。 8.體驗平面角色立體化的過程。 9.透過線條、形狀、顏色等視覺元素，運用漸變、排列組合方式，表現藝術的美感。 10.能欣賞及發表對藝術作品的感受及想法。 11.能嘗試創作非具象之平面作品及立體作品。 12.認識慶典由來與表演藝術的關係。 13.認識慶典活動中，服裝、臉部彩繪和面具、大型戲偶等角色扮演方式。 14.透過聲音和肢體展現不同的角色。 15.學習大型戲偶的操作方法。 16.收集校園自然物，根據外觀和特性分類以及運用。 17.透過設計思考流程，應用多元技法，進行種子迷宮的創意發想。 18.透過歌曲習唱，探索生活美感。 19.分工合作完成桌上劇場的演出。 						
教學與評量說明	<p>一、教材編選與資源(教科書版本、相關資源)</p> <p>(一) 教材編選</p> <p>康軒版國小藝術 5 上</p> <ol style="list-style-type: none"> 1.高中藝術領域課程輔助教學參考手冊 3-基礎設計：丘永福藝術館出版民國九十五年 2.直笛樂園第一冊文：黃世雄宏宇出版社民國八十六年 3.親子名曲欣賞文：邵義強祥一出版社民國八十六年 4.水彩技法文：楊恩生藝風堂出版社民國八十八年 5.世界美術全集 11 文：楊涵編光復書局民國七十七年 6.童畫藝術系列 24 文：王蘭編糖果樹文化民國八十九年 7.戲劇與行為表現力文：胡寶林遠流出版社民國八十八年 8.我的看舞隨身書文：李立亨天下文化書坊民國八十九年 9.學習鄉土藝術活動文：何政廣東華書局民國八十八年 <p>康軒版國小藝術 5 下</p> <ol style="list-style-type: none"> 1.直笛樂園第一冊文：黃世雄宏宇出版社民國八十六年 2.親子名曲欣賞文：邵義強祥一出版社民國八十六年 3.水彩技法文：楊恩生藝風堂出版社民國八十八年 4.世界美術全集 11 文：楊涵編光復書局民國七十七年 5.童畫藝術系列 24 文：王蘭編糖果樹文化民國八十九年 6.戲劇與行為表現力文：胡寶林遠流出版社民國八十八年 7.我的看舞隨身書文：李立亨天下文化書坊民國八十九年 8.學習鄉土藝術活動文：何政廣東華書局民國八十八年 <p>(二) 教材來源</p> <ol style="list-style-type: none"> 1.以教育部審定版之教材為主： <table border="1" data-bbox="381 1854 1254 1962"> <thead> <tr> <th>年級</th> <th>出版社</th> <th>冊數</th> </tr> </thead> <tbody> <tr> <td>五年級</td> <td>康軒</td> <td>五、六冊</td> </tr> </tbody> </table>	年級	出版社	冊數	五年級	康軒	五、六冊
年級	出版社	冊數					
五年級	康軒	五、六冊					

	<p>(三) 教學資源 教科用書及自編教材 數位媒材及網路資源 圖書館(室)及圖書教室 智慧(專科)教室(觸控白板、即時回饋系統)</p> <p>二、教學方法 引導學生主動接近藝術，建立對藝術的興趣，所以在教學上著重引導學生多方蒐集資訊，建立自己的藝術檔案。也希望藉此擴充學生的美感經驗，提高藝術欣賞的能力。</p> <p>三、教學評量 1.口語評量 2.實作評量 3.同儕互評 4.紙筆測驗</p>
--	---

桃園市八德區八德國民小學 112 學年度六年級【藝術與人文領域】課程計畫

每週節數	3 節	設計者	六年級教學團隊
核心素養	A 自主行動	<ul style="list-style-type: none"> ■ A1 身心素質與自我精進、■ A2 系統思考與解決問題 ■ A3 規劃執行與創新應變 	
	B 溝通互動	<ul style="list-style-type: none"> ■ B1 符號運用與溝通表達、■ B2 科技資訊與媒體素養 ■ B3 藝術涵養與美感素養 	
	C 社會參與	<ul style="list-style-type: none"> ■ C1 道德實踐與公民意識、■ C2 人際關係與團隊合作 ■ C3 多元文化與國際理解 	
課程理念	<p>一、以人、自然、社會、文化的互動為主題，統合視覺藝術、音樂、表演藝術的學習內容。</p> <p>二、帶領學生留意觀察生活情境，以藝術的途徑表達自己的感受。</p> <p>三、加深對文化的理解與關懷。</p>		
學習重點	學習表現	<ul style="list-style-type: none"> 1-III-1 能透過聽唱、聽奏及讀譜，進行歌唱及演奏，以表達情感。 1-III-2 能使用視覺元素和構成要素，探索創作歷程。 1-III-3 能學習多元媒材與技法，表現創作主題。 1-III-4 能感知、探索與表現表演藝術的元素、技巧。 1-III-5 能探索並使用音樂元素，進行簡易創作，表達自我的思想與情感。 1-III-6 能學習設計思考，進行創意發想和實作。 1-III-7 能構思表演的創作主題與內容。 1-III-8 能嘗試不同創作形式，從事展演活動。 2-III-1 能使用適當的音樂語彙，描述各類作品及唱奏表現以分享美感經驗。 2-III-2 能發現藝術作品中的構成要素與形式原理，並表達自己想法。 2-III-3 能反思與回應表演和生活的關係。 2-III-4 能探索樂曲創作背景與生活的關聯，並表達自我觀點，以體認音樂的藝術價值。 2-III-5 能表達對生活物件及藝術作品的看法，並欣賞不同與文化。 	

		<p>2-III-6 能區分表演藝術類型與特色。</p> <p>2-III-7 能理解與詮釋表演藝術的構成要素，並達意見。</p> <p>3-III-1 能參與、記錄各類藝術活動，進而覺察在地及全球藝術文化。</p> <p>3-III-2 能了解藝術展演流程，並表現尊重、協調溝通等能力。</p> <p>3-III-3 能應用各種媒體蒐集藝文資訊與展演內容。</p> <p>3-III-4 能與他人合作規劃藝術創或展演，並扼要說明其中的美感。</p> <p>3-III-5 能透過藝術創作或展演覺察議題，表現人文關懷。</p>
學習內容		<p>音 E-III-1 多元形式歌曲，如：輪唱、合唱等。基礎歌唱技巧，如：呼吸、共鳴等</p> <p>音 E-III-2 樂器的分類、基礎演奏技巧，以及獨、齊與合等形式。</p> <p>音 E-III-3 音樂元素，如：曲調、式等。</p> <p>音 E-III-4 音樂符號與讀譜方式，如：術語、唱名法等。記圖形簡音樂符號與讀譜方式，如：術語、唱名法等。記圖形簡音樂符號與讀譜方式，如：術語、唱名法等。記圖形簡譜、五線等。</p> <p>音 E-III-5 簡易創作，如：節奏、曲調式等。</p> <p>視 E-III-1 視覺元素、色彩與構成要的辨識溝通。</p> <p>視 E-III-2 多元的媒材技法與創作表現類型。</p> <p>視 E-III-3 設計思考與實作。</p> <p>表 E-III-1 聲音與肢體表達、戲劇元素 聲音與肢體表達、戲劇元素 (主旨、情節對話人物音韻景觀 主旨、情節對話人物音韻景觀)與動作元素 (身體部位、動作/舞步、空間動力/時間與關係)之運用。</p> <p>表 E-III-2 主題動作編創、故事表演。</p> <p>表 E-III-3 動作素材、視覺圖像和聲音效果等整合呈現。</p> <p>音 A-III-1 器樂曲與聲，如：各國民謠 器樂曲與聲，如：各國民謠、本土與傳統音樂、本土與傳統音樂古典與流行音樂等，以及樂曲之作家、演奏者傳統藝師與創背景。</p> <p>音 A-III-2 相關音樂語彙，如曲調、式等描述音樂元素之術語，或相關一般性如曲調、式等描述音樂元素之術語，或相關一般性如曲調、式等描述音樂元素之術語，或相關一般性用語。</p> <p>音 A-III-3 音樂美感原則，如：反覆、對比等。</p> <p>視 A-III-1 藝術語彙、形式原理與視覺美感。</p> <p>視 A-III-2 生活物品、藝術作與流行文化的特質。</p> <p>視 A-III-3 民俗藝術。</p> <p>表 A-III-1 家庭與社區的文化背景和歷史故事。</p> <p>表 A-III-2 國內外表演藝術團體與代人物。</p> <p>表 A-III-3 創作類別、形式內容技巧和元素的組合。</p> <p>音 P-III-1 音樂相關藝文活動。</p> <p>音 P-III-2 音樂與群體活動。</p> <p>視 P-III-1 在地及全球藝文展演、術檔案。</p> <p>視 P-III-2 生活設計、公共藝術環境。</p> <p>表 P-III-1 各類形式的表演藝術活動。</p> <p>表 P-III-2 表演團隊職掌、內容時程與空間規劃。</p> <p>表 P-III-3 展演訊息、評論影音資料。</p> <p>表 P-III-4 議題融入表演、故事劇場 舞蹈社區、兒童劇場。</p>
	課程架構表：	

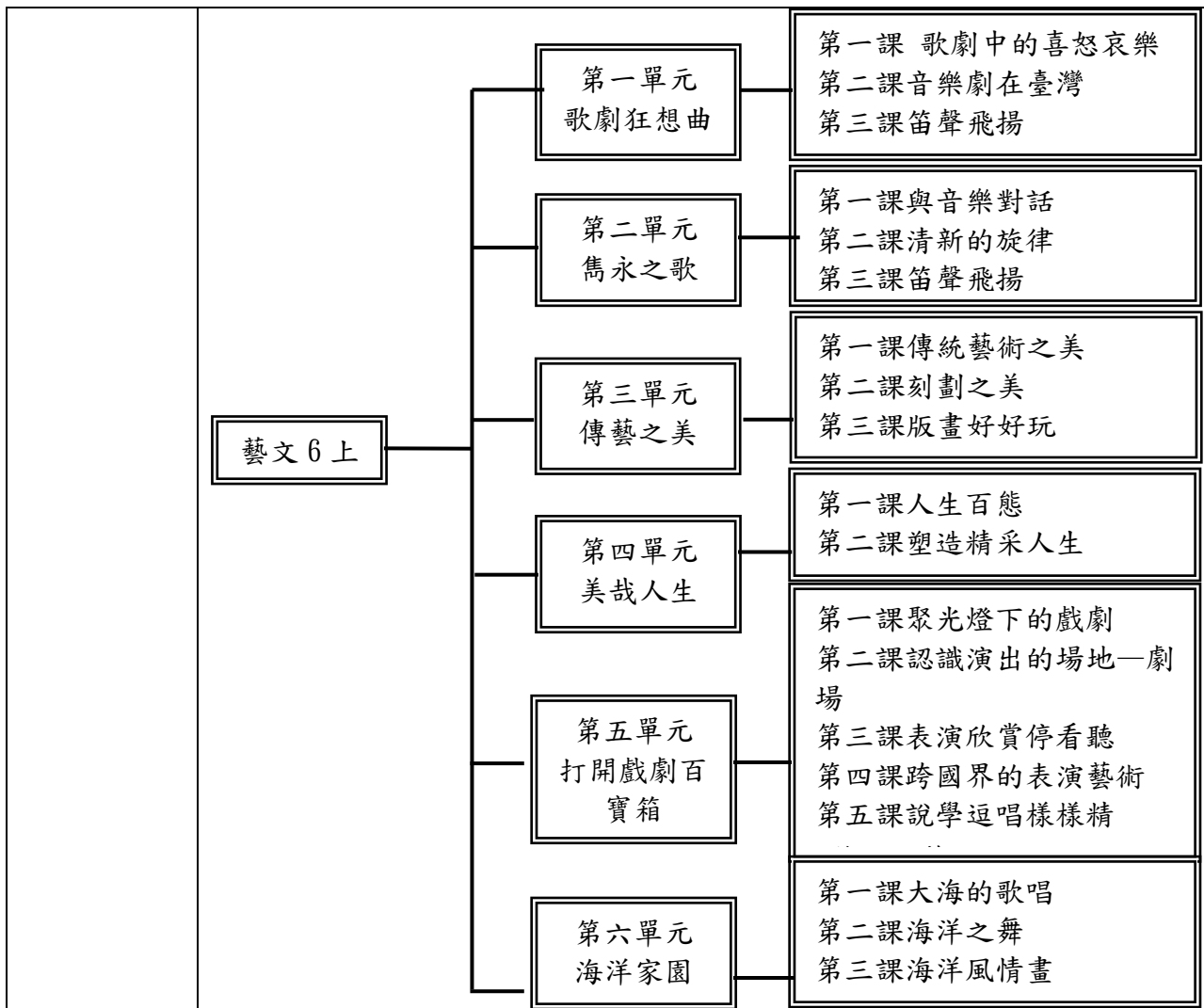

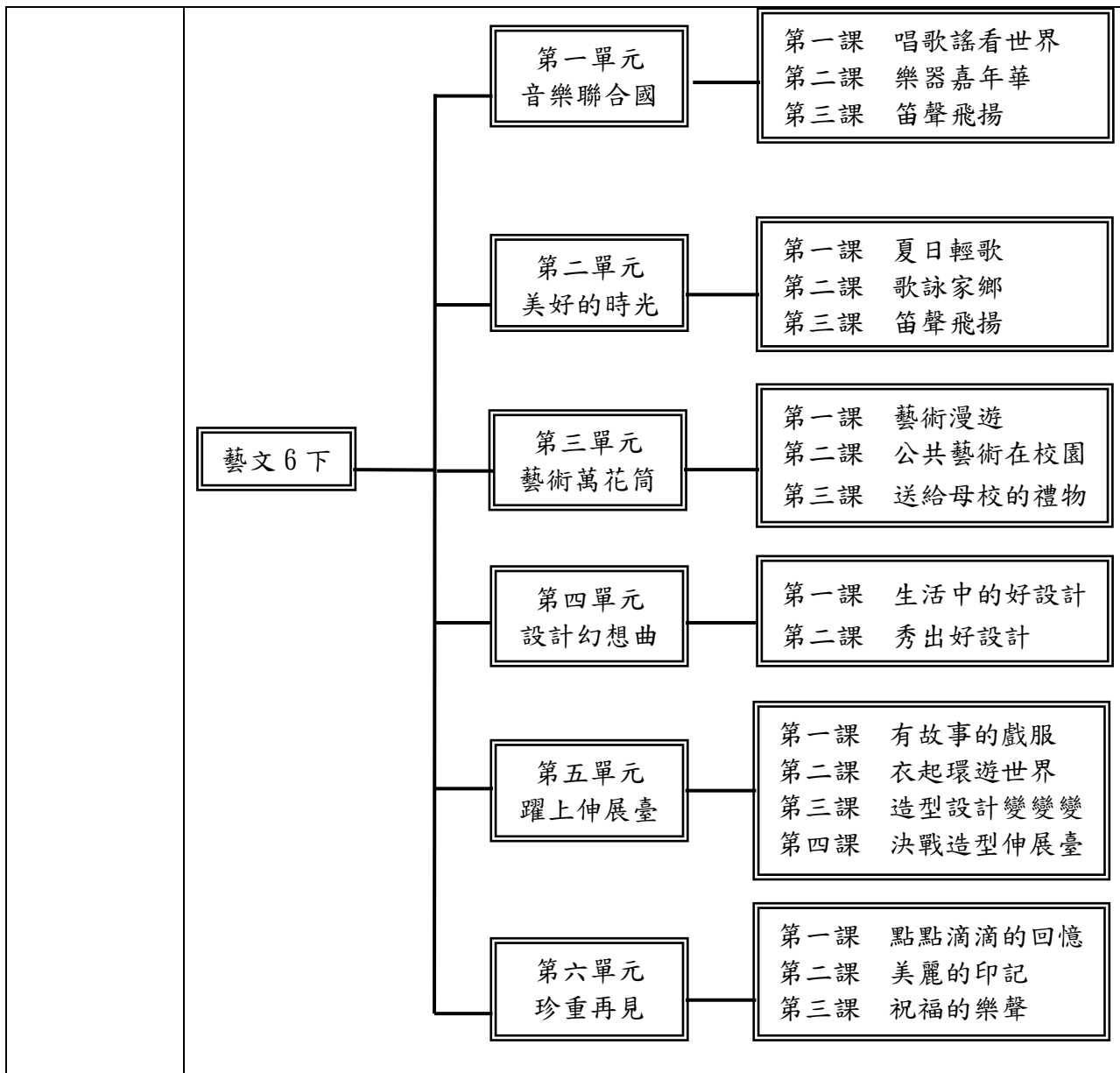

融入之議題

【人權教育】

人 E5 欣賞、包容個別差異並尊重自己與他人的權利。

【戶外教育】

戶 E1 善用教室外、戶外及校外教學，認識生活環境（自然或人為）。

戶 E3 善用五官的感知，培養眼、耳、鼻、舌、觸覺及心靈對環境感受的能力。

戶 E5 理解他人對環境的不同感受，並且樂於分享自身經驗。

戶 E7 參加學校校外教學活動，認識地方環境，如生態、環保、地質、文化等的戶外學習。

【生命教育】

生 E1 探討生活議題，培養思考的適當情意與態度。

生 E2 理解人的身體與心理面向。

生 E3 理解人是會思考、有情緒、能進行自主決定的個體。

生 E5 探索快樂與幸福的異同。

生 E6 從日常生活中培養道德感以及美感，練習做出道德判斷以及審美判斷，分辨事實和價值的不同。

【生涯規畫教育】

涯 E4 認識自己的特質與興趣。

涯 E7 培養良好的人際互動能力。

	<p>涯 E12 學習解決問題與做決定的能力。</p> <p>【安全教育】</p> <p>安 E2 了解危機與安全。</p> <p>安 E14 知道通報緊急事件的方式。</p> <p>【原住民族教育】</p> <p>原 E14 學習或實作原住民族傳統採集、漁獵、農耕知識。</p> <p>【海洋教育】</p> <p>海 E1 喜歡親水活動，重視水域安全。</p> <p>【資訊教育】</p> <p>資 E2 使用資訊科技解決生活中簡單的問題。</p> <p>【閱讀素養教育】</p> <p>閱 E1 認識一般生活情境中需要使用的，以及學習學科基礎知識所應具備的字詞彙。</p> <p>閱 E2 認識與領域相關的文本類型與寫作題材。</p> <p>閱 E3 熟悉與學科學習相關的文本閱讀策略。</p> <p>閱 E12 培養喜愛閱讀的態度。</p> <p>【環境教育】</p> <p>環 E1 參與戶外學習與自然體驗，覺知自然環境的美、平衡、與完整性。</p> <p>環 E2 覺知生物生命的美與價值，關懷動、植物的生命。</p> <p>環 E3 了解人與自然和諧共生，進而保護重要棲地。</p>
學習目標	<p>六上：</p> <ol style="list-style-type: none"> 1.認識歌劇，認識音樂家浦契尼並欣賞歌劇中的詠唱調。 2.認識並欣賞臺灣音樂劇《四月望雨》，並欣賞劇中的歌曲。 3.感受東西方不同風格的音樂劇，並詮釋表現歌曲。 4.認識國樂團及樂器的音色，欣賞國樂曲，感受樂曲中的情境。 5.欣賞宮崎駿電影配樂，感受不同情境的背景音樂。 6.欣賞各國傳統藝術作品，並認識其特色。 7.欣賞版畫之美並認識其製作方式。 8.運用速寫表現人體基本動態。 9.欣賞藝術作品中人物動態與美感。 10.發揮創意，運用多元媒材技法，完成表現人物肢體語言與之美的雕塑作品並紀錄自己的感受。 11.認識東方與西方之表演藝術的異同，對表演藝術有更深層的認識。 12.了解各種舞台的形式與劇場空間、欣賞藝文的注意事項等。 13.認識並欣賞傳統的說唱藝術—相聲。 14.表現海洋的各種風貌。 15.認識並表現海洋與人的關係及故事。 <p>六下：</p> <ol style="list-style-type: none"> 1.認識當代藝術：複合媒材、裝置藝術、公共藝術、地景藝術。 2.認識當代藝術的表現、美感、風格。 3.能從器物的演變中了解設計與生活的關係。 4.了解設計的意義，試著運用設計來改善解決生活中的各種問題。 5.能欣賞生活中的好設計產品，並感受設計的巧思創意。 6.能以設計的思考與方法，創作表現自己獨特的設計作品。 7.創作具個人創意的設計草圖及模型作品，並與他人分享。 8.畢業美展的舉辦與展場布置，應用色彩、造形、文字表達畢業前夕的情感。 9.演唱世界歌謠，感受多樣的風土民情。

	<p>10.演唱 a 小調歌曲，認識 a 小調音階。</p> <p>11.認識特色音階，以直笛即興創作曲調。</p> <p>12.欣賞獨特的傳統器樂，感受濃厚的民族風采。</p> <p>13.演唱歌曲感受臺灣民歌風格，喚起對本土歌謠的興趣。</p> <p>14.欣賞變奏曲認識變奏曲風格，感受梆笛的音色，認識本土音樂家馬水龍。</p> <p>15.直笛習奏呂泉生的作品，探索詮釋的方法。</p> <p>16.整體造形與服裝秀舞臺技巧。</p> <p>17.欣賞並感受不同服裝文化差異並分析不同民族文化服裝特色。</p> <p>18.設計畢業典禮活動，規畫與布置典禮場地。</p> <p>19.運用多元的藝術形式，表達畢業的感受與想法。</p> <p>20.熱忱參與畢業活動。企劃能力與舞臺技巧。</p> <p>21.表演活動的規畫與演出。</p>						
<p>教學與評量 說明</p>	<p>一、教材編選與資源(教科書版本、相關資源)</p> <p>(一)教材編選</p> <p>康軒版國小藝術 6 上</p> <p>1.臺灣民謠文：簡上仁眾文圖書股份有限公司民國八十一年</p> <p>2.戲劇叢書 22——劇場遊戲指導手冊文：Viola Spolin 書林出版民國八十七年</p> <p>3.戲劇與行為表現力文：胡寶林遠流出版社民國八十八年</p> <p>4.創作性戲劇原理與實作文：張曉華財團法人成長文教基金會民國八十八年</p> <p>康軒版國小藝術 6 下</p> <p>1.色彩計畫文：林文昌 藝術圖書公司 民國八十六年</p> <p>2.臺灣美術全集文：何政廣 藝術家出版社 民國八十一年</p> <p>3.古典音樂新鮮人手冊文：陳必揚 集雅文化出版有限公司 民國八十六年</p> <p>4.戲劇與行為表現力文：胡寶林 遠流出版社 民國八十八年</p> <p>5.創作性戲劇原理與實作文：張曉華 財團法人成長文教基金會 民國八十八年</p> <p>6.教育戲劇理論與發展文：張曉華 心理出版社 民國九十三年</p> <p>(二)教材來源</p> <p>1.以教育部審定版之教材為主：</p> <table border="1" data-bbox="432 1563 1305 1675"> <thead> <tr> <th>年級</th> <th>出版社</th> <th>冊數</th> </tr> </thead> <tbody> <tr> <td>六年級</td> <td>康軒</td> <td>七、八冊</td> </tr> </tbody> </table> <p>(三)教學資源</p> <p>教科用書及自編教材</p> <p>數位媒材及網路資源</p> <p>圖書館(室)及圖書教室</p> <p>智慧(專科)教室(觸控白板、即時回饋系統)</p>	年級	出版社	冊數	六年級	康軒	七、八冊
年級	出版社	冊數					
六年級	康軒	七、八冊					

二、教學方法

引導學生主動接近藝術，建立對藝術的興趣，在教學上著重引導學生多方蒐集資訊，建立自己的藝術檔案。也希望藉此擴充學生的美感經驗，提高藝術欣賞的能力。

三、教學評量

- 1.實作評量
- 2.發表評量
- 3.習作評量
- 4.口頭評量

桃園市八德區八德國民小學 112 學年度三年級【綜合領域】課程計畫

每週節數	2 節	設計者	三年級教學團隊
核心素養	A 自主行動	<input checked="" type="checkbox"/> A1. 身心素質與自我精進 <input checked="" type="checkbox"/> A2. 系統思考與問題解決 <input type="checkbox"/> A3. 規劃執行與創新應變	
	B 溝通互動	<input type="checkbox"/> B1. 符號運用與溝通表達 <input type="checkbox"/> B2. 科技資訊與媒體素養 <input checked="" type="checkbox"/> B3. 藝術涵養與美感素養	
	C 社會參與	<input checked="" type="checkbox"/> C1. 道德實踐與公民意識 <input checked="" type="checkbox"/> C2. 人際關係與團隊合作 <input type="checkbox"/> C3. 多元文化與國際理解	
課程理念	<p>上學期</p> 1. 從兒童的生活經驗中尋找主題。 2. 提供教師與兒童各種參考的資訊。 3. 提供兒童及教師進行各項活動的辦理方式。 4. 活動設計重視從省思中體驗意義。 5. 為兒童留下成長的紀錄。 6. 採用多元評量的方法了解學習進展的情形。 <p>下學期</p> 提供兒童與教師各類資訊和活動參與的機會，使他們能從參與活動中體驗各項意義（包括：自省、體驗人與社會的關係、體驗人與自然的關係，甚至人與超自然的關係等），培養愛己、愛人，以及關懷自然環境的情懷；並從統整的學習歷程中，了解學習的意義與價值，享受學習的樂趣，並樂於學習，進而發展多元的智慧。就兒童而言，使兒童能成為一個具有人文關懷、主動思考，並具有解決問題能力的新世紀人類；就教師而言，重新檢視教育的意義與價值，激發終身學習的意願，促進親子和親師的溝通與合作。		
學習重點	學習表現	<p>上學期</p> 1b-II-1 選擇合宜的學習方法，落實學習行動。 1d-II-1 覺察情緒的變化，培養正向思考的態度。 2a-II-1 覺察自己的人際溝通方式，展現合宜的互動與溝通態度和技巧。 2b-II-1 體會團隊合作的意義，並能關懷團隊的成員。 2b-II-2 參加團體活動，遵守紀律、重視榮譽感，並展現負責的態度。 3a-II-1 覺察生活中潛藏危機的情境，提出並演練減低或避免危險的方法。 <p>下學期</p> 1a-II-1 展現自己能力、興趣與長處，並表達自己的想法和感受。 2a-II-1 覺察自己的人際溝通方式，展現合宜的互動與溝通態度和技巧。 2d-II-1 體察並感知生活中美感的普遍性與多樣性。 2d-II-2 分享自己運用創意解決生活問題的經驗與觀察。 3d-II-1 覺察生活中環境的問題，探討並執行對環境友善的行動。	
	學習內容	上學期	

		<p>Aa-II-3 自我探索的想法與感受。</p> <p>Ab-II-1 有效的學習方法。</p> <p>Ab-II-2 學習行動。</p> <p>Ad-II-1 情緒的辨識與調適。</p> <p>Ad-II-2 正向思考的策略。</p> <p>Bb-II-1 團隊合作的意義與重要性。</p> <p>Bb-II-2 關懷團隊成員的行動。</p> <p>Bb-II-3 團體活動的參與態度。</p> <p>Ca-II-1 生活周遭潛藏危機的情境。</p> <p>Ca-II-2 生活周遭危機情境的辨識方法。</p> <p>Ca-II-3 生活周遭潛藏危機的處理與演練。</p> <p>下學期</p> <p>Aa-II-1 自己能做的事。</p> <p>Aa-II-2 自己感興趣的人、事、物。</p> <p>Aa-II-3 自我探索的想法與感受。</p> <p>Ba-II-1 自我表達的適切性。</p> <p>Ba-II-2 與家人、同儕及師長的互動。</p> <p>Ba-II-3 人際溝通的態度與技巧。</p> <p>Bd-II-1 生活美感的普遍性與多樣性。</p> <p>Bd-II-2 生活美感的體察與感知。</p> <p>Bd-II-3 生活問題的創意解決。</p> <p>Cd-II-1 生活中環境問題的覺察。</p> <p>Cd-II-2 環境友善的行動與分享。</p>
--	--	--

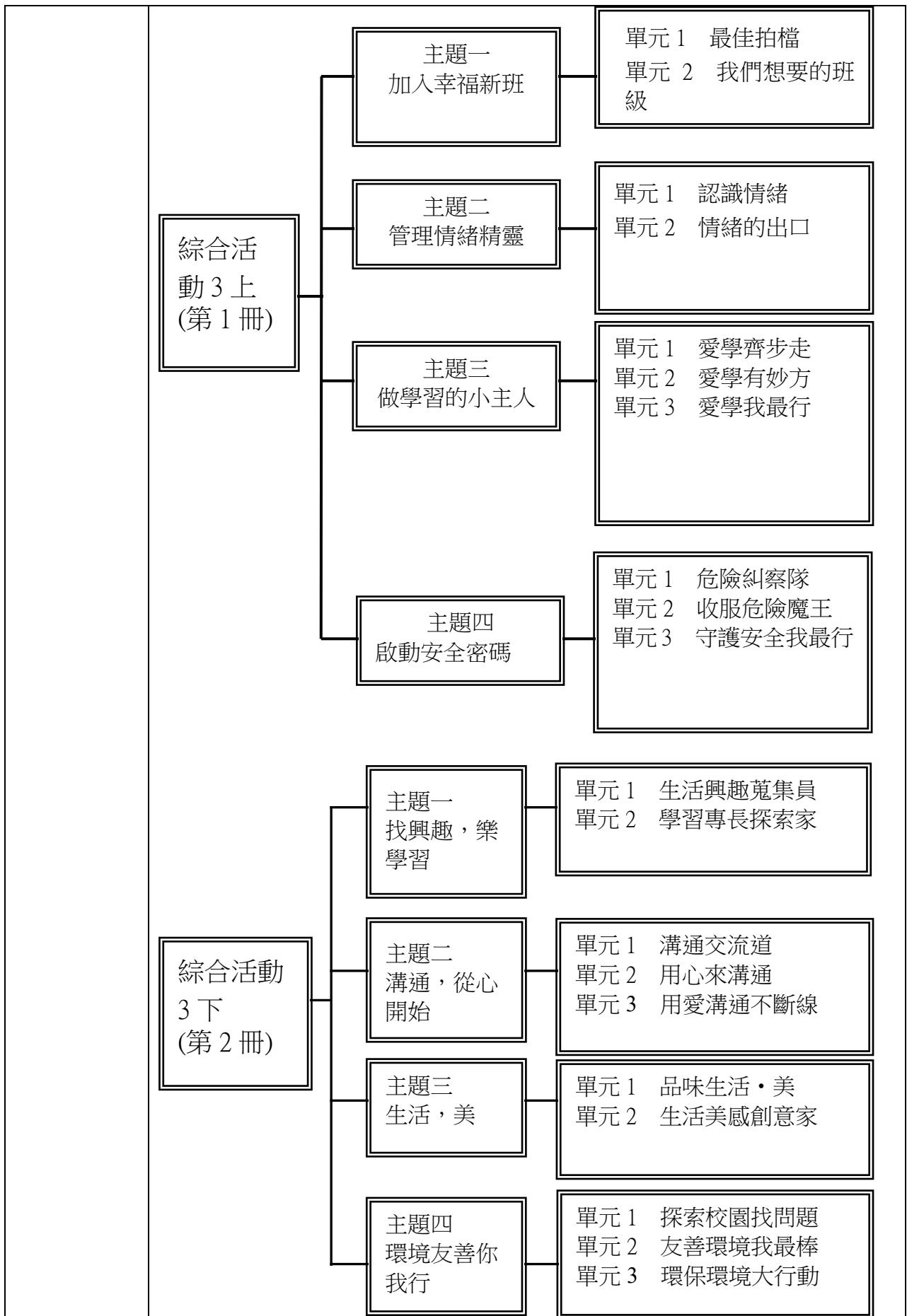

<p>融入之議題</p>	<p>上學期</p> <p>【品德教育】</p> <p>品 E2 自尊尊人與自愛愛人。</p> <p>品 E3 溝通合作與和諧人際關係。</p> <p>【生命教育】</p> <p>生 E3 理解人是會思考、有情緒、能進行自主決定的個體。</p> <p>生 E7 發展設身處地、感同身受的同理心及主動去愛的能力，察覺自己從他者接受的各種幫助，培養感恩之心。</p> <p>【安全教育】</p> <p>安 E1 了解安全教育。</p> <p>安 E2 了解危機與安全。</p> <p>安 E3 知道常見事故傷害。</p> <p>安 E4 探討日常生活應該注意的安全。</p> <p>安 E5 了解日常危害安全的事件。</p> <p>【防災教育】</p> <p>防 E5 不同災害發生時的適當避難行為。</p> <p>【家庭教育】</p> <p>家 E13 熟悉與家庭生活相關的社區資源。</p> <p>【生涯規劃教育】</p> <p>涯 E1 了解個人的自我概念。</p> <p>涯 E4 認識自己的特質與興趣。</p> <p>下學期</p> <p>【環境教育】</p> <p>環 E15 覺知能資源過度利用會導致環境汙染與資源耗竭的問題。</p> <p>環 E16 了解物質循環與資源回收利用的原理。</p> <p>【生命教育】</p> <p>生 E7 發展設身處地、感同身受的同理心及主動去愛的能力，覺察自己從他者接受的各種幫助，培養感恩之心。</p> <p>【家庭教育】</p> <p>家 E4 覺察個人情緒並適切表達，與家人及同儕適切互動。</p> <p>家 E6 覺察與實踐兒童在家庭中的角色責任。</p> <p>【多元文化教育】</p> <p>多 E6 了解各文化間的多樣性與差異性。</p> <p>【戶外教育】</p> <p>戶 E6 學生參與校園的環境服務、處室的服務。</p>
<p>學習目標</p>	<p>上學期</p> <ol style="list-style-type: none"> 1. 透過自我介紹、班級幹部選舉活動消弭兒童面對新班級的陌生感，進一步運用「班級共同任務」帶領兒童理解分工、負責之重要性。 2. 藉日常生活常見事例，帶領兒童覺察自我情緒變化，並引導兒童學習面對情緒、處理情緒，進一步探討如何運用適切的方法排解情緒。 3. 利用討論初步引導兒童釐清興趣與專長的差異，並帶領兒童藉由多元嘗試、同儕經驗分享等體驗，探索兒童可能感興趣的興趣與專長，為未來興趣與專長的發展奠定基礎。 4. 希冀兒童能從日常生活中各項事務覺察自己的進步，自我肯定。另外，能對於自身較弱勢的能力、缺點，進行省思與改善，改善過程中如遇不可改變或是先天造成的缺陷及遺憾，亦能轉換心情自我調整。

	<p>下學期</p> <ol style="list-style-type: none"> 1. 讓兒童了解日常生活中所需的生活技能，透過體驗覺察自己在生活技能的不足之處，並透過增能計畫增進自身的生活技能。 2. 讓兒童了解良好的生活習慣需運用到生活技能和禮儀，進而檢視、察覺，發現自己生活習慣的問題，討論並訂定改進計畫。透過執行行動方案，以培養良好的生活習慣，並將個人生活所需的技能應用在日常生活，表現合宜的禮儀及態度。 3. 讓兒童了解社區機構的實際使用方法，並能結合生活需求活用社區機構資源，進而透過實際體驗養成兒童樂於使用社區機構資源的意願。 4. 讓兒童了解空間的妥善運用，可以減低危險的發生；進一步藉由圖片分享與討論，讓兒童辨識各種危險情境，並演練自我保護的方法，以達到自我保護的目的，增進安全的生活。
<p>教學與評量說明</p>	<p>一、教材編選與資源(教科書版本、相關資源)</p> <p>(一) 教材編選</p> <ol style="list-style-type: none"> 1. 實踐體驗所知 2. 省思個人意義 3. 擴展學習經驗 4. 鼓勵多元與尊重 5. 透過實際體驗，引導兒童從中習得所需的生活技能。 6. 利用統整教學，增加領域間的橫向聯結。 <p>(二) 教材來源</p> <ol style="list-style-type: none"> 1. 以教育部審定版之教材為主： <p>三年級：翰林</p> <p>(三) 教學資源</p> <ol style="list-style-type: none"> 1. 課本、教用版電子教科書 2. 各色便條紙、色筆或麥克筆。 3. 校園平面地圖、學校附近社區地圖、海報、色筆或麥克筆。 <p>二、教學方法</p> <p>教師在活動進行中扮演引導者、協助者的角色，可視各單元內容多元運用各種教學方法，例如：發表、操作、體驗、遊戲、演練、參觀、訪問、調查、反省、討論等，隨時觀察、鼓勵兒童，並適時提供引導、發問與協助。於活動結束後，再進行回饋與統整該活動的重點，以達綜合活動反思之目的。</p> <p>三、教學評量</p> <p>自我評量 高層次紙筆評量 實作評量 口語評量 檔案評量 小組互動與討論的組員互評 紙筆評量</p>

<p>桃園市八德區八德國民小學 112 學年度四年級【綜合領域】課程計畫</p>			
<p>每週節數</p>	<p>2</p>	<p>設計者</p>	<p>四年級教學團隊</p>
<p>核心素養</p>	<p>A 自主行動</p>	<p>■ A1. 身心素質與自我精進、■ A2. 系統思考與問題解決、</p>	

		<p>■ A3. 規劃執行與創新應變</p>
	B 溝通互動	<p>■ B1. 符號運用與溝通表達、 ■ B2. 科技資訊與媒體素養、 ■ 3. 藝術涵養與美感素養</p>
	C 社會參與	<p>■ C1. 道德實踐與公民意識、 ■ C2. 人際關係與團隊合作、 ■ C3. 多元文化與國際理解</p>
課程理念	<p>1. 本領域以培養學生具備「體驗、反思與創新的生活實踐能力」為目標，以學習者為主體，透過學習活動，引導學生經由體驗、省思、實踐、創新的學習歷程，進而落實自發、互動、共好，達到適性揚才與終身學習。</p> <p>2. 本教材設計能體現「自發」、「互動」、「共好」理念的教學課程，以學習者為主體，每學期安排三個單元主題，以學習重點為依據，並融入重大議題、配合時令季節及其他學習領域相關教材，將各主題內容循序漸進的安排在課程中，透過學習活動，引導學生經由體驗、省思、實踐、創新的學習歷程，達到適性揚才與終身學習的目標。</p>	
學習重點	學習表現	<p>1c-II-1 覺察工作的意義與重要性。 2b-II-2 參加團體活動，遵守紀律、重視榮譽感，並展現負責的態度。 2b-II-1 體會團隊合作的意義，並能關懷團隊的成員。 2a-II-1 覺察自己的人際溝通方式，展現合宜的互動與溝通態度和技巧。 2d-II-1 體察並感知生活中美感的普遍性與多樣性。 2d-II-2 分享自己運用創意解決生活問題的經驗與觀察。 3b-II-1 參與學校或社區服務學習，並分享心得。 3c-II-1 參與文化活動，體會文化與生活的關係，並認同與肯定自己的文化。</p>
	學習內容	<p>Ac-II-1 工作的意義。 Ac-II-2 各種工作的甘苦。 Ac-II-3 各行業對社會的貢獻。 Ba-II-1 自我表達的適切性。 Bb-II-1 團隊合作的意義與重要性。 Bb-II-2 關懷團隊成員的行動。 Bb-II-3 團體活動的參與態度。 Bd-II-1 生活美感的普遍性與多樣性。 Bd-II-3 生活問題的創意解決。 Cb-II-1 服務對象的了解與適切服務。 Cb-II-2 服務行動的參與與分享。 Cc-II-1 文化活動的參與。 Cc-II-2 文化與生活的關係及省思。 Cc-II-3 對自己文化的認同與肯定。</p>
	課程架構表：	

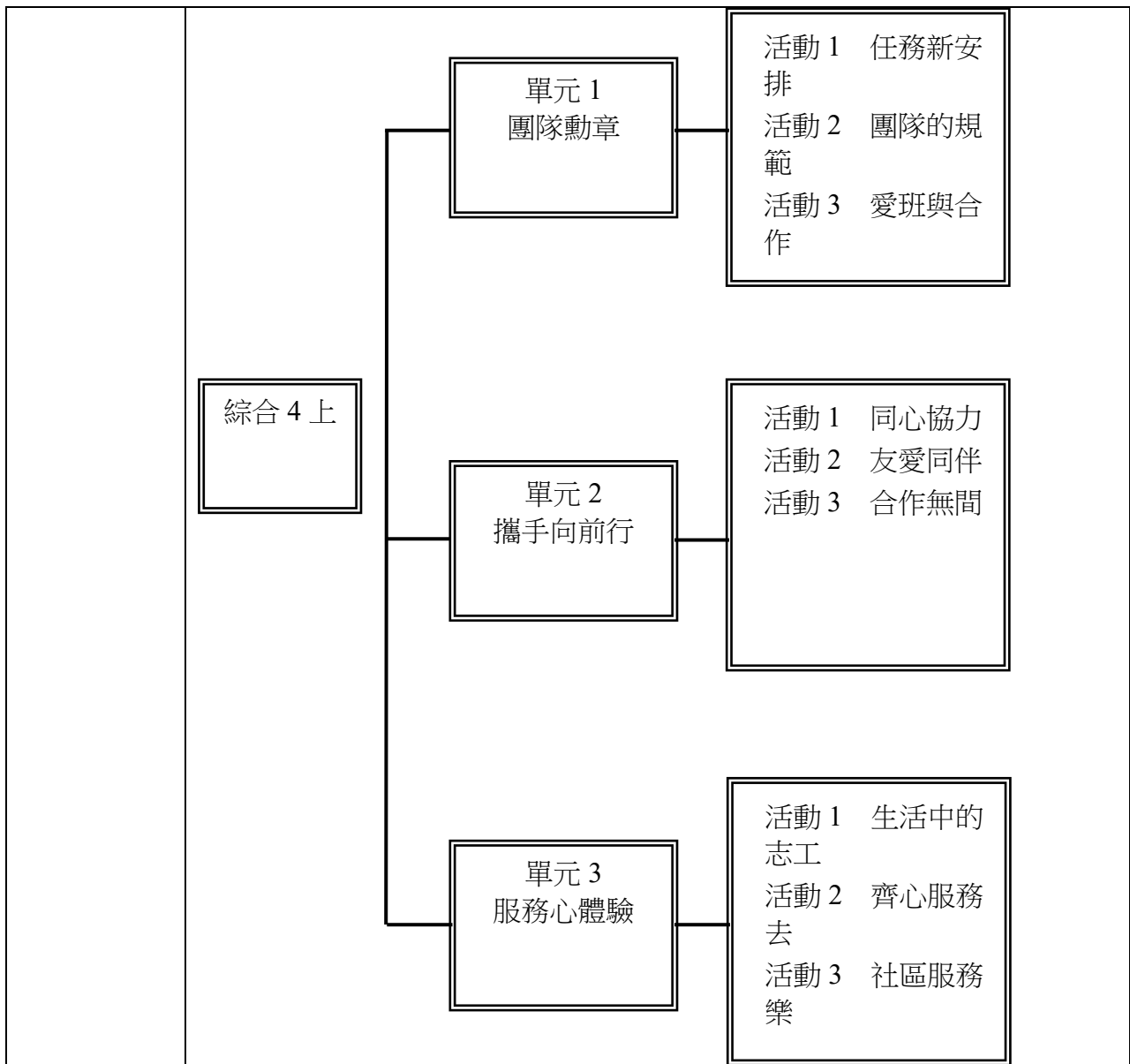

	<pre> graph LR A[綜合 4 下] --- B[單元 1 文化你我他] A --- C[單元 2 工作放大鏡] A --- D[單元 3 讓生活充滿美] B --- B1[活動 1 文化大觀園] B --- B2[活動 2 在地文化 生活家] B --- B3[活動 3 文化推推 推] C --- C1[活動 1 工作與我 們] C --- C2[活動 2 工作小學 堂] C --- C3[活動 3 有你真好] D --- D1[活動 1 美，無所 不在] D --- D2[活動 2 美，探索 發現] D --- D3[活動 3 美，改變 生活] </pre>
<p>融入之議題</p>	<p>【人權教育】 人 E3 了解每個人需求的不同，並討論與遵守團體的規則。 人 E5 欣賞、包容個別差異並尊重自己與他人的權利。</p> <p>【法治教育】 法 E3 利用規則來避免衝突。 法 E4 參與規則的制定並遵守之。</p> <p>【品德教育】 品 E3 溝通合作與和諧人際關係。</p> <p>【生涯規畫教育】 涯 E7 培養良好的人際互動能力。 涯 E10 培養對不同工作／教育環境的態度。</p>

	<p>【生命教育】 生 E7 發展設身處地、感同身受的同理心及主動去愛的能力，察覺自己從他者接受的各種幫助，培養感恩之心。</p> <p>【閱讀素養教育】 閱 E14 喜歡與他人討論、分享自己閱讀的文本。</p> <p>【戶外教育】 戶 E6 學生參與校園的環境服務、處室的服務。</p> <p>【家庭教育】 家 E3 家人的多元角色與責任。</p>
學習目標	<p>四上：</p> <ol style="list-style-type: none"> 1. 單元一「團隊勳章」：學習在團體活動中尊重他人並遵守規範，培養自律與負責的態度。 2. 單元二「攜手向前行」：在團隊中與同伴合作、溝通、互相關懷，體會團隊合作的意義。 3. 單元三「服務心體驗」：嘗試參與學校或社區的服務活動，體會服務對他人與對自己的幫助。 <p>四下：</p> <ol style="list-style-type: none"> 1. 單元一「文化你我他」：參與文化活動，省思文化與生活的關係，認同並肯定多元的文化。 2. 單元二「工作放大鏡」：了解工作的意義，探索自己對未來工作的期待，對各類工作者抱持感謝的心。 3. 單元三「讓生活充滿美」：尊重與欣賞他人對美感的不同看法，將美與創新的思維結合，落實在生活中。
教學與評量說明	<p>一、教材編選與資源(教科書版本、相關資源)</p> <p>(一) 教材編選</p> <ol style="list-style-type: none"> 1. 本教材以螺旋式課程理念，運用情境分析、歷程模式、目標模式等多元課程設計方式，發展符合國小第二、第三學習階段的綜合活動領域教材內容。加強與其他領域之間的橫向統整，教材內容橫跨健康與體育、社會、藝術、自然科學等領域；依據各教育階段之具體內涵縱向銜接，設計教學主題呼應核心素養與學習重點，以及各項議題核心概念與價值的融入。 2. 以學生為中心，為激發學生學習動機與興趣，依學生的生活經驗設計課程與教學活動，提供學生多元的學習經驗，運用多元教學策略，例如：體驗學習、價值澄清、合作學習、問題解決與創意思考等，以落實體驗、省思、實踐與創新的基本理念。 3. 採取多元評量方式，學習評量應與教學結合，根據學習目標發展評量項目與評分規準，兼顧形成性評量和總結性評量，提供學生了解自己學習的優缺點，進而發展自我評估和有效學習的能力。另設計個人評量和小組評量工具，有效引導學生和小組在學習歷程中努力的方向、學習態度與學習行為的表現。 <p>(二) 教材來源</p>

1. 以教育部審定版之教材為主：

年級	出版社	冊數
四年級	康軒	三、四冊

(三) 教學資源

教科用書及自編教材

數位媒材及網路資源

圖書館(室)及圖書教室

智慧(專科)教室(觸控白板、即時回饋系統)

二、教學方法

1. 落實總綱基本理念：提供能體現「自發、互動、共好」理念的完整課程，設計以學生成長需求為主的學習內容，提供學生個別發展的學習機會，增進生活實踐的能力，培養學生價值探索、經驗統整與實踐創新的素養。

2. 螺旋式課程架構：課程發展以螺旋式設計，運用情境分析、歷程模式、目標模式等多元課程設計方式，發展符合各年級學生能力的綜合活動領域教材。

3. 以學習者為中心：課程設計以學生發展為主體，提供學生豐富多元的體驗及與其他學習資源連結的機會，幫助學生達到學習統整的目的，發展學生全人教育為願景。

4. 充分解讀學習重點：課程內容圍繞「自我與生涯發展」、「生活經營與創新」、「社會與環境關懷」三個主題軸及十二個主題項目，將學習重點依據不同年級學生的身心發展、生活經驗做漸進式的規畫。

5. 適切融入跨域議題：每學期安排三個單元主題，融入重大議題、配合時令季節及其他學習領域相關教材，將各主題內容循序漸進的安排在課程中。

6. 符合學生個別身心發展：針對不同能力、興趣、需求的學生進行適性學習，設計多樣化、啟發性及生活實踐的活動課程，提升學生學習動機，拓展學習經驗，驗證學習內容，增進個別發展及自主學習的機會。

7. 教材強調生活實踐：為幫助學生達到學習統整的目的，具備生活實踐的能力，教材內容均融入探索、欣賞、參與、實作、體會、發現、辨識、覺察等概念，提供真實情境脈絡，協助學生產生問題意識，重視學習歷程、方法及結果。

8. 提供多元教學方法：本教材之提供盼能協助教師實踐十二年國民基本教育課程綱要的精神，增進綜合活動課程的設計、教學策略、教材教法、多元評量與善用教學資源等知能，運用多元教學方法，落實體驗、省思、實踐、創新的教學能力，發揮專業潛能。

三、教學評量

1. 採取多元評量方式，學習評量應與教學結合

2. 根據學習目標發展評量項目與評分規準，兼顧形成性評量和總結性評

	<p>量，提供學生了解自己學習的優缺點，進而發展自我評估和有效學習的能力。</p> <p>3. 設計個人評量和小組評量工具，有效引導學生和小組在學習歷程中努力的方向、學習態度與學習行為的表現。</p>
--	--

桃園市八德區八德國民小學 112 學年度【綜合領域】課程計畫			
每週節數	2 節	設計者	五年級綜合領域團隊
核心素養	A 自主行動	<input checked="" type="checkbox"/> A1.身心素質與自我精進 <input checked="" type="checkbox"/> A2.系統思考與問題解決 <input checked="" type="checkbox"/> A3.規劃執行與創新應變	
	B 溝通互動	<input type="checkbox"/> B1.符號運用與溝通表達 <input type="checkbox"/> B2.科技資訊與媒體素養 <input checked="" type="checkbox"/> B3.藝術涵養與美感素養	
	C 社會參與	<input checked="" type="checkbox"/> C1.道德實踐與公民意識 <input checked="" type="checkbox"/> C2.人際關係與團隊合作 <input checked="" type="checkbox"/> C3.多元文化與國際理解	
課程理念	<ol style="list-style-type: none"> 1. 從學生的生活經驗中尋找主題。 2. 提供教師與學生參考的資訊。 3. 提供學生師進行各項活動的辦理方式。 4. 活動設計重視從省思中體驗意義。 5. 為學生成長的紀錄。 6. 採用多元評量的方法了解學習進展的情形。 		
學習重點	學習表現	<p>上學期</p> <p>1a-III-1 欣賞並接納自己與他人。</p> <p>1b-III-1 規劃與執行學習計畫，培養自律與負責的態度。</p> <p>2b-III-1 參與各項活動，適切表現自己在團體中的角色，協同合作達成共同目標。</p> <p>3a-III-1 辨識周遭環境的潛藏危機，運用各項資源或策略化解危機。</p> <p>下學期</p> <p>1d-III-1 覺察生命的變化與發展歷程，實踐尊重和珍惜生命。</p> <p>2d-III-1 運用美感與創意，解決生活問題，豐富生活內涵。</p> <p>3c-III-1 尊重與關懷不同的族群，理解並欣賞多元文化。</p> <p>3d-III-1 實踐環境友善行動，珍惜生態資源與環境。</p>	
	學習內容	<p>上學期</p> <p>Aa-III-1 自己與他人特質的欣賞及接納。</p> <p>Aa-III-2 對自己與他人悅納的表現。</p> <p>Ab-III-1 學習計畫的規劃與執行。</p> <p>Ab-III-2 自我管理策略。</p> <p>Bb-III-1 團體中的角色探索。</p> <p>Bb-III-2 團隊運作的問題與解決。</p> <p>Bb-III-3 團隊合作的技巧。</p> <p>Ca-III-1 環境潛藏的危機。</p> <p>Ca-III-2 辨識環境潛藏危機的方法。</p> <p>Ca-III-3 化解危機的資源或策略。</p> <p>下學期</p> <p>Ad-III-1 自然界生命現象與人的關係。</p> <p>Ad-III-2 兒童階段的發展歷程。</p> <p>Ad-III-3 尊重生命的行動方案。</p>	

		Ad-III-4 珍惜生命的行動方案。 Bd-III-1 生活美感的運用與創意實踐。 Cc-III-1 不同族群的優勢與困境。 Cc-III-2 與不同族群相處的態度和禮儀。 Cd-III-1 生態資源及其與環境的相關。 Cd-III-2 人類對環境及生態資源的影響。 Cd-III-3 生態資源與環境保護行動的執行。
課程 架構	綜合活動 5上 (第5冊)	<pre> graph LR Root[綜合活動 5上 (第5冊)] --- Theme1[主題一 團隊合作 LET'S GO] Root --- Theme2[主題二 學習規畫師] Root --- Theme3[主題三 「特」別不一樣] Root --- Theme4[主題四 化險為夷] Theme1 --- U1_1[單元1 團隊中的我] Theme1 --- U1_2[單元2 我是關鍵小螺絲] Theme1 --- U1_3[單元3 合作齊步走] Theme2 --- U2_1[單元1 我的學習有計畫] Theme2 --- U2_2[單元2 我的學習不「卡」關] Theme2 --- U2_3[單元3 學習行動實踐家] Theme3 --- U3_1[單元1 特質大探索] Theme3 --- U3_2[單元2 特質你我他] Theme3 --- U3_3[單元3 How Nice We Are] Theme4 --- U4_1[單元1 危機四伏] Theme4 --- U4_2[單元2 啟動危機偵測雷達] Theme4 --- U4_3[單元3 維安特勤隊] </pre> <p>主題一 團隊合作 LET' S GO</p> <p>單元1 團隊中的我 單元2 我是關鍵小螺絲 單元3 合作齊步走</p> <p>主題二 學習規畫師</p> <p>單元1 我的學習有計畫 單元2 我的學習不「卡」關 單元3 學習行動實踐家</p> <p>主題三 「特」別不一樣</p> <p>單元1 特質大探索 單元2 特質你我他 單元3 How Nice We Are</p> <p>主題四 化險為夷</p> <p>單元1 危機四伏 單元2 啟動危機偵測雷達 單元3 維安特勤隊</p>

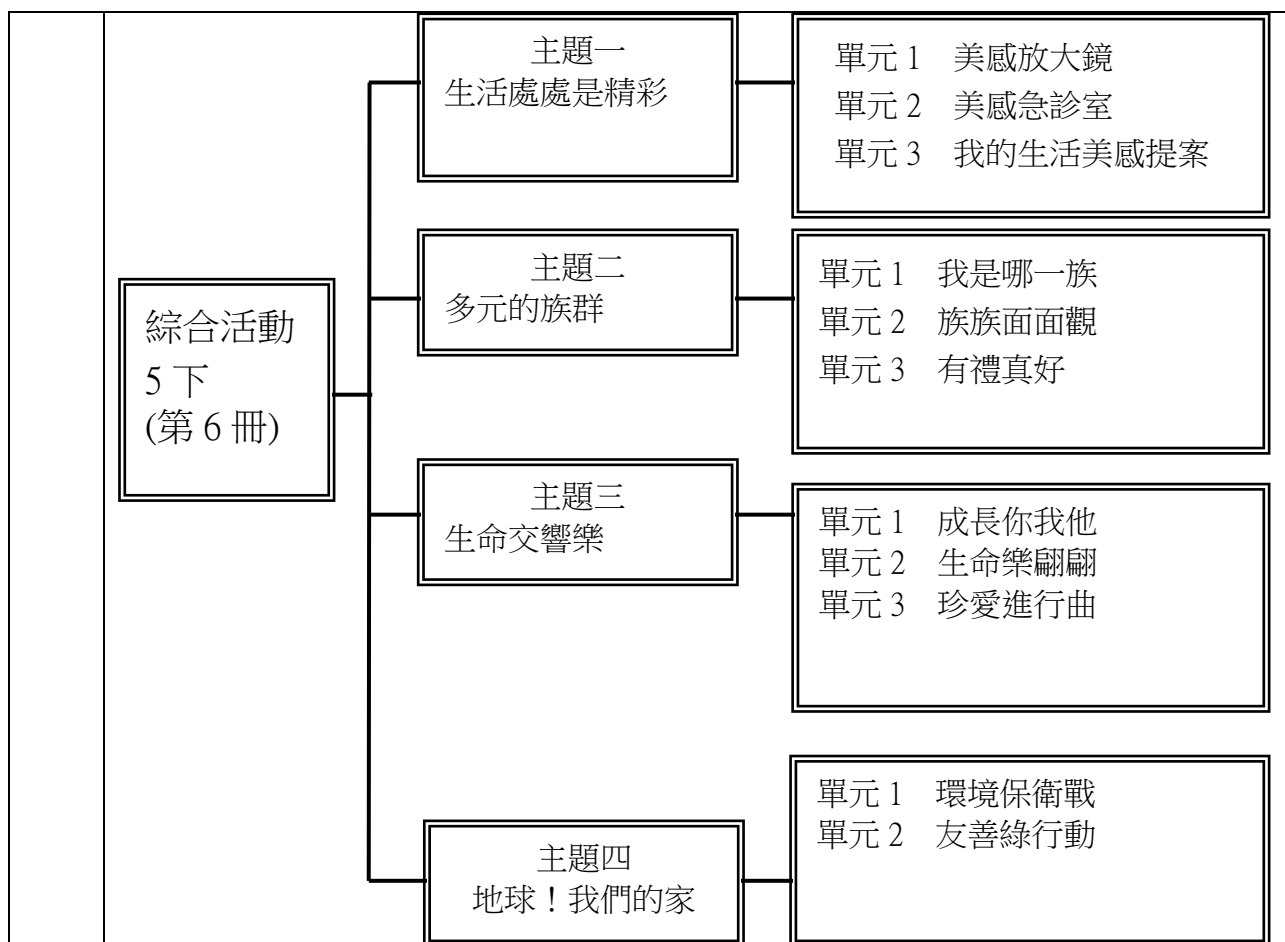

融入
議題

上學期

【性別平等教育】

性 E5 認識性騷擾、性侵害、性霸凌的概念及其求助管道。

【人權教育】

人 E4 表達自己對美好世界的想法，並聆聽他人的想法。

人 E5 欣賞、包容個別差異，並尊重自己與他人的權利。

【環境教育】

環 E10 養成對災害的警覺心與敏感度，對災害有基本的了解，能避免災害的發生。

【海洋教育】

海 E3 具備從事多元水域休閒活動的知識與技能。

【生命教育】

生 E1 探討生活議題，培養思考的適當情意與態度。

生 E7 發展設身處地、感同身受的同理心及主動去愛的能力，察覺自己從他者接受的各種幫助，培養感恩之心。

下學期

【人權教育】

人 E4 表達自己對一個美好世界的想法，並聆聽他人的想法。

人 E5 欣賞、包容個別差異並尊重自己與他人的權利。

【環境教育】

環 E3 了解人與自然和諧共生，進而保護重要棲地。

環 E4 覺知經濟發展與工業發展對環境的衝擊。

環 E5 覺知人類的生活型態對其他生物與生態系的衝擊。

	<p>環 E6 覺知人類過度的物質需求會對未來世代造成衝擊。</p> <p>【生命教育】</p> <p>生 E1 探討生活議題，培養思考的適當情意與態度。</p> <p>生 E2 理解人的身體與心理面向。</p> <p>生 E3 理解人是會思考、有情緒、能進行自主決定的個體。</p> <p>生 E4 觀察日常生活中生老病死的現象，思考生命的價值。</p> <p>生 E5 探索快樂與幸福的異同。</p> <p>生 E6 從日常生活中培養道德感以及美感，練習做出道德判斷以及審美判斷，分辨事實和價值的不同。</p> <p>生 E7 發展設身處地、感同身受的同理心及主動去愛的的能力，察覺自己從他者接受的各種幫助，培養感恩之心。</p> <p>【科技教育】</p> <p>科 E7 依據設計構想以規畫物品的製作步驟。</p> <p>科 E8 利用創意思考的技巧。</p> <p>科 E9 具備與他人團隊合作的能力。</p> <p>【多元文化教育】</p> <p>多 E3 認識不同的文化概念，如族群、階級、性別、宗教等。</p> <p>多 E4 理解到不同文化共存的事實。</p> <p>多 E5 願意與不同文化背景的人相處，並發展族群際關係。</p> <p>多 E6 了解各文化間的多樣性與差異性。</p> <p>多 E7 減低或消除對他族文化的刻板印象或偏見，不以特定標準或成見去框限不同文化的意義與價值。</p> <p>多 E8 認識及維護不同文化群體的尊嚴、權力、人權與自由。</p>
學習目標	<p>上學期</p> <ol style="list-style-type: none"> 1. 體驗活動，學習在面對團體任務時，能以團體目標為主，了解團隊中扮演的角色，從中學會合作技巧、並解決問題達成共同目標。 2. 具備問題理解、思辨分析、推理批判的系統思考與後設思考素養，並能行動與反思，以有效處理及解決生活、生命問題。 3. 覺察自己與他人特質的異同，欣賞每個人的特色，進而接納彼此的差異，藉由參與各項活動及生活情境中，了解自己，並樂於扮演好自己的角色。 4. 具備規劃及執行計畫的能力，並試探與發展多元專業知能、充實生活經驗，發揮創新精神，以因應社會變遷、增進個人的彈性適應力。 <p>下學期</p> <ol style="list-style-type: none"> 1. 能夠對不同族群產生好奇心，真心的想要理解不同族群的文化與生活，並且能夠嘗試與不同族群的互動，展現出合宜的禮儀與尊重的態度。 2. 面對不同族群能展現合宜的態度和禮儀，並適時提供關懷與協助。 3. 讓學生習得自然界中的生命現象與人的關係，藉由規畫執行尊重及珍惜生命的行動，讓學生從中發現生命歷程的珍貴，進而習得尊重及珍惜生命。 4. 覺察人類對環境與生態資源的影響，執行生態資源與環境保護行動。
教學與評量說明	<p>一、教材編選與資源(教科書版本、相關資源)</p> <p>(一) 教材編選</p> <ol style="list-style-type: none"> 1. 實踐體驗所知 2. 省思個人意義 3. 擴展學習經驗 4. 鼓勵多元與尊重 <p>(二) 教材來源</p> <ol style="list-style-type: none"> 1. 以教育部審定版之教材為主：

<p>五年級：翰林</p> <p>(三) 教學資源</p> <p>教師活動手冊、課本</p> <p>小紙條或便利貼、巧拼地墊、便利貼或是紙條</p> <p>二、教學方法</p> <p>教師在活動進行中扮演引導者、協助者的角色，可視各單元內容多元運用各種教學方法，例如：發表、操作、體驗、遊戲、演練、參觀、訪問、調查、反省、討論等，隨時觀察、鼓勵學生，並適時提供引導、發問與協助。於活動結束後，再進行回饋與統整該活動的重點，以達綜合活動反思之目的。</p> <p>三、教學評量</p> <p>口語評量、實作評量、小組討論、同儕互評、紀錄單。</p>

桃園市八德區八德國民小學 112 學年度六年級【綜合領域】課程計畫			
每週節數	3 節	設計者	六年級教學團隊
核心素養	A 自主行動	<ul style="list-style-type: none"> ■ A1 身心素質與自我精進、■ A2 系統思考與解決問題 ■ A3 規劃執行與創新應變 	
	B 溝通互動	<ul style="list-style-type: none"> ■ B1 符號運用與溝通表達、□ B2 科技資訊與媒體素養 □ B3 藝術涵養與美感素養 	
	C 社會參與	<ul style="list-style-type: none"> ■ C1 道德實踐與公民意識、■ C2 人際關係與團隊合作 ■ C3 多元文化與國際理解 	
課程理念	<p>課程編輯的目的考量社會文化、學校教育活動、學習領域知識、教師教學與學生學習經驗等之需要。</p> <p>課程領域之內涵架構結合以四大主題和十二項核心素養之「橫向統整」及「縱向連貫」的完整系統，幫助兒童具備生活實踐的能力。</p> <p>在課程範圍的安排上兼顧新舊課程內容的融合，豐富課程內涵。</p> <p>本課程設計的前提是以兒童發展為主體，以生活教育、生命教育、生態教育為課程內涵，發展兒童全人教育為願景。</p>		
學習重點	學習表現	<ul style="list-style-type: none"> 1b-II-1 選擇合宜的學習方法，落實學習行動策略。 1b-III-1 規劃與執行學習計畫，培養自律與負責的態度。 1b-II-1 選擇合宜的學習方法，落實學習行動策略。 3b-III-1 持續參與服務活動，省思服務學習的意義，展現感恩、利他的情懷。 2a-II-1 覺察自己的人際溝通方式，展現合宜的互動與溝通態度和技巧。 3a-III-1 辨識周遭環境的潛藏危機，運用各項資源或策略化解危機。 1d-III-1 覺察生命的變化與發展歷程，實踐尊重和珍惜生命。 3d-III-1 實踐環境友善行動，珍惜生態資源與環境。 3c-III-1 尊重與關懷不同的族群，理解並欣賞多元文化。 2c-II-1 蒐集與整理各類資源，處理個人日常生活問題。 	
	學習內容	<ul style="list-style-type: none"> Ab-II-1 有效的學習方法。 Ab-II-2 學習行動策略。 Ab-III-1 學習計畫的規劃與執行。 Ab-III-2 自我管理策略。 Ab-II-1 有效的學習方法。 Ab-II-2 學習行動策略。 Cb-III-1 對周遭人事物的關懷。 Cb-III-2 服務學習的歷程。 	

	<p>Cb-III-3 感恩、利他情懷。</p> <p>Ba-II-1 自我表達的適切性。</p> <p>Ba-II-2 與家人、同儕及師長的互動。</p> <p>Ba-II-3 人際溝通的態度與技巧。</p> <p>Ca-III-1 環境潛藏的危機。</p> <p>Ca-III-2 辨識環境潛藏危機的方法。</p> <p>Ca-III-3 化解危機的資源或策略。</p> <p>Ad-III-1 自然界生命現象與人的關係。</p> <p>Ad-III-2 兒童階段的發展歷程。</p> <p>Ad-III-3 尊重生命的行動方案。</p> <p>Ad-III-4 珍惜生命的行動方案。</p> <p>Cd-III-1 生態資源及其與環境的相關。</p> <p>Cd-III-2 人類對環境及生態資源的影響。</p> <p>Cd-III-3 生態資源與環境保護行動的執行。</p> <p>Cd-III-4 珍惜生態資源與環境保護情懷的展現。</p> <p>Cc-III-1 不同族群的優勢與困境。</p> <p>Cc-III-2 與不同族群相處的態度和禮儀。</p> <p>Cc-III-3 生活在不同文化中的經驗和感受。</p> <p>Cc-III-4 對不同族群的尊重、欣賞與關懷。</p> <p>Bc-II-1 各類資源的認識與彙整。</p> <p>Bc-II-2 個人日常生活問題所需的資源。</p> <p>Bc-II-3 運用資源處理日常生活問題的行動。</p>
--	---

課程架構表：

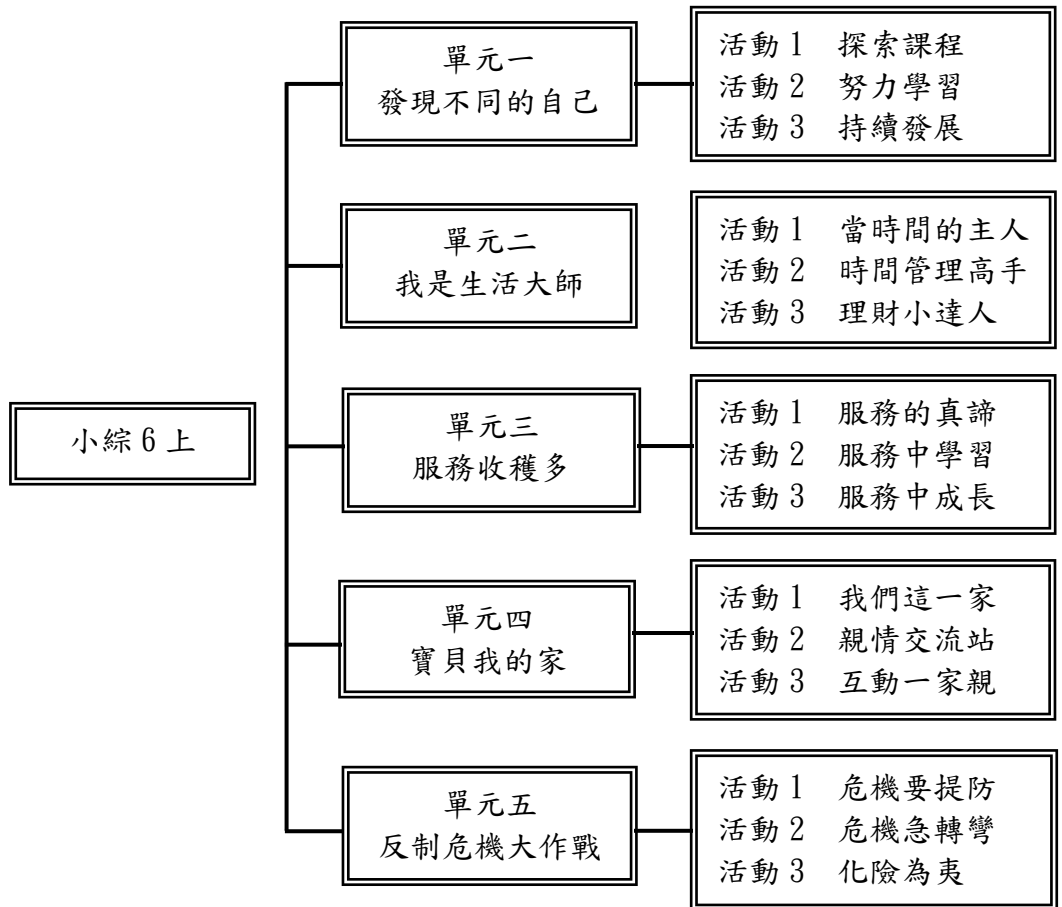

	<div style="text-align: center;"> <div style="border: 1px solid black; padding: 5px; width: fit-content; margin: 0 auto;">綜合 6 下</div> </div>
<p>融入之議題</p>	<p>【生涯規劃教育】</p> <p>涯 E4 認識自己的特質與興趣。</p> <p>涯 E7 培養良好的人際互動能力。</p> <p>涯 E8 對工作/教育環境的好奇心。</p> <p>涯 E11 培養規劃與運用時間的能力。</p> <p>涯 E12 學習解決問題與做決定的能力。</p> <p>【家庭教育】</p> <p>家 E5 了解家庭中各種關係的互動（親子、手足、祖孫及其他親屬等）。</p> <p>家 E9 參與家庭消費行動，澄清金錢與物品的價值。</p> <p>家 E12 規劃個人與家庭的生活作息。</p> <p>【性別平等教育】</p> <p>性 E3 覺察性別角色的刻板印象，了解家庭、學校與職業的分工，不應受性別的限制。</p> <p>【環境教育】</p> <p>環 E3 了解人與自然和諧共生，進而保護重要棲地。</p> <p>環 E16 了解物質循環與資源回收利用的原理。</p> <p>【多元文化教育】</p> <p>多 E3 認識不同的文化概念，如族群、階級、性別、宗教等。</p> <p>多 E6 瞭解各文化間的多樣性與差異性。</p>
<p>學習目標</p>	<p>六上：</p> <ol style="list-style-type: none"> 1. 探索並了解各領域的學習方法；覺察個人的興趣或專長，擬定發展方向；持續發展個人的興趣或專長。 2. 覺察規畫時間與運用金錢的意義；了解善用時間與金錢的方法；配合個人生活或能力，規畫並實踐時間與金錢使用計畫。 3. 了解自己的專長與能力，選擇適合的服務活動，參與社會服務；了解社會服務的意義與價值；主動並持續參與社會服務。

	<p>4.了解家人的生活作息，體恤家人對家庭的付出；覺察家人之間的關係與互動情形，學習不同的互動技巧；以實際行動改善與家人之間的相處情形。</p> <p>5.了解人為危機的意涵、發生徵兆和可能造成的後果；掌握面臨人為危機時可運用的資源；善用資源，解決或避免人為危機發生。</p> <p>六下：</p> <p>1.覺察自我、他人和其他生物的生命歷程及變化；以感恩態度持續與生命中重要他人互動；探索青春期發生的變化及影響，以正向的態度面對；了解並尊重每個人成長的差異。</p> <p>2.覺察地球環境的改變對自然生態的影響；探究物種滅絕的原因與人類行為的關係；分析經濟發展和生態保育的關聯；發現並改善生活中的環境問題。</p> <p>3.了解不同文化族群的特色與優勢；分析不同文化族群的內涵；關懷生活中不同文化族群面臨的問題；接納不同文化族群間的差異，以尊重的態度相處。</p> <p>4.認識各種全國性和國際性的社會資源及支援系統；善用各項社會資源與支援系統自助或助人。</p>
<p>教學與評量 說明</p>	<p>一、教材編選與資源(教科書版本、相關資源)</p> <p>(一)教材編選</p> <p>康軒版國小綜合活動 6 上</p> <p>1.伊藤真(民 103)。記憶的技術：日本司法補習界王牌講師，親自傳授獨門記憶法，你也可以練出過目不忘的絕佳記憶力！(陳美瑛譯)。臺北市：商周出版。</p> <p>2.柯華葳(民 106)。教出閱讀力。臺北市：親子天下。</p> <p>3.花丸學習會(民 110)。12 歲之前一定要學會：4 訂定計畫&時間管理(伊之文譯)。新北市：小熊出版。</p> <p>4.孫玉梅(民 107)。猶太媽媽這樣教思考。新北市：野人。</p> <p>5.鄭石岩(民 95)。發揮創意教孩子：培養主動學習、樂觀上進的教導新點子。臺北市：遠流。</p> <p>6.伯納·韋伯(民 111)。勇氣(三版)(幸佳慧譯)。臺北市：小魯文化。</p> <p>7.陳皎眉(民 102)。人際關係與人際溝通(第二版)。臺北市：雙葉書廊。</p> <p>8.張老師主編(民 81)。葫蘆裡的愛—如何與家人溝通。臺北市：張老師文化。</p> <p>9.高強華(民 97)。校園衝突與危機處理。臺北市：師大書苑。</p> <p>10.教育部(民 98)。校園安全與生活輔導案例彙編：校園的守護天使。臺北市：教育部。</p> <p>康軒版國小綜合活動 6 下</p> <p>1.李坤珊(民 100)。讓孩子安心做自己。臺北市：親子天下。</p> <p>2.楊俐容(民 103)。青春期，SOS！：給青少年父母的情緒、學習、教養對策。臺北市：親子天下。</p> <p>3.瑞秋·卡森(民 107)。寂靜的春天(李文昭譯)。臺中市：晨星。</p>

- 4.山本敏晴（民 97）。日漸沉沒的樂園：吐瓦魯（米雅譯）。臺北市：親子天下。
- 5.王明心（民 103）。瑞秋·卡森：推動環保的手。臺北市：三民。
- 6.洪榮昭、林展立（民 95）。問題導向學習課程發展理論與實務。臺北市：師大書苑。
- 7.劉阿榮（民 95）。多元文化與族群關係。臺北市：揚智。
- 8.李丁讚等（民 103）。落地生根：台灣社區營造的理論與實踐。臺北市：唐山。
- 9.張麗芬等（民 103）。穿越五條港：府城文學踏查地圖 4。臺南市：國立臺灣文學館。
- 10.陳燕禎（民 101）。銀髮族照顧產業的發展趨勢：資源整合的觀點。新北市：威仕曼文化。

（二）教材來源

1. 以教育部審定版之教材為主：

年級	出版社	冊數
六年級	康軒	十一、十二冊

（三）教學資源

教科用書及自編教材

數位媒材及網路資源

圖書館（室）及圖書教室

智慧（專科）教室（觸控白板、即時回饋系統）

二、教學方法

以「教人」的角度切入，則每位學生都有獲得完整人格，擁有豐富生命的機會，於是以達成「全人教育」的目標作為設計綜合活動課程要實現的願景。教師在活動進行中扮演著引導者、協助者的角色，隨時觀察兒童、鼓勵兒童，並適時提供協助；活動結束後，再回饋與統整該活動的重點，以達活動反思之目的。

三、教學評量

- 1.實作評量
- 2.發表評量
- 3.習作評量
- 4.口頭評量

桃園市八德區八德國民小學 112 學年度一年級【生活領域】課程計畫			
每週節數	6 節	設計者	一年級 生活領域團隊
核心素養	A 自主行動	■A1.身心素質與自我精進 ■A2.系統思考與問題解決 ■A3.規劃執行與創新應變	
	B 溝通互動	■B1.符號運用與溝通表達 ■B2.科技資訊與媒體素養 ■B3.藝術涵養與美感素養	
	C 社會參與	■C1.道德實踐與公民意識 ■C2.人際關係與團隊合作 ■C3.多元文化與國際理解	
課程理念	本教材編輯方針及理念，是以兒童為主體，透過觀察、體驗、探索、遊戲等活動，發現並認識生活周遭的事物，引導學生逐步認知與建構，作為未來學習的基礎，並培養正面的學習態度。		
學習重點	學習表現	<p>1-I-1 探索並分享對自己及相關人、事、物的感受與想法。</p> <p>1-I-2 覺察每個人均有其獨特性與長處，進而欣賞自己的優點、喜歡自己。</p> <p>1-I-3 省思自我成長的歷程，體會其意義並知道自己進步的情形與努力的方向。</p> <p>1-I-4 珍視自己並學習照顧自己的方法，且能適切、安全的行動。</p> <p>2-I-1 以感官和知覺探索生活中的人、事、物，覺察事物及環境的特性。</p> <p>2-I-2 觀察生活中人、事、物的變化，覺知變化的可能因素。</p> <p>2-I-3 探索生活中的人、事、物，並體會彼此之間會相互影響。</p> <p>2-I-4 在發現及解決問題的歷程中，學習探索與探究人、事、物的方法。</p> <p>2-I-5 運用各種探究事物的方法及技能，對訊息做適切的處理，並養成動手做的習慣。</p> <p>2-I-6 透過探索與探究人、事、物的歷程，了解其中的道理。</p> <p>3-I-1 願意參與各種學習活動，表現好奇與求知探究之心。</p> <p>3-I-2 體認探究事理有各種方法，並且樂於應用。</p> <p>3-I-3 體會學習的樂趣和成就感，主動學習新的事物。</p> <p>4-I-1 利用各種生活的媒介與素材進行表現與創作，喚起豐富的想像力。</p> <p>4-I-2 使用不同的表徵符號進行表現與分享，感受創作的樂趣。</p> <p>4-I-3 運用各種表現與創造的方法與形式，美化生活、增加生活的趣味。</p> <p>5-I-1 覺知生活中人、事、物的豐富面貌，建立初步的美感經驗。</p> <p>5-I-2 在生活環境中，覺察美的存在。</p> <p>5-I-3 理解與欣賞美的多元形式與異同。</p> <p>5-I-4 對生活周遭人、事、物的美有所感動，願意主動關心與親近。</p> <p>6-I-1 覺察自己可能對生活中的人、事、物產生影響，學習調整情緒與行為。</p> <p>6-I-2 體會自己分內該做的事，扮演好自己的角色，並身體力行。</p> <p>6-I-3 覺察生活中的規範與禮儀，探究其意義，並願意遵守。</p> <p>6-I-4 關懷生活中的人、事、物，願意提供協助與服務。</p> <p>7-I-1 以對方能理解的語彙或方式，表達對人、事、物的觀察與意見。</p> <p>7-I-2 傾聽他人的想法，並嘗試用各種方法理解他人所表達的意見。</p>	

	<p>7-I-3 覺知他人的感受，體會他人的立場及學習體諒他人，並尊重和自己不同觀點的意見。</p> <p>7-I-4 能為共同的目標訂定規則或方法，一起工作並完成任務。</p> <p>7-I-5 透過一起工作的過程，感受合作的重要性。</p>
學習內容	<p>A-I-1 生命成長現象的認識。</p> <p>A-I-2 事物變化現象的觀察。</p> <p>A-I-3 自我省思。</p> <p>B-I-1 自然環境之美的感受。</p> <p>B-I-2 社會環境之美的體認。</p> <p>B-I-3 環境的探索與愛護。</p> <p>C-I-1 事物特性與現象的探究。</p> <p>C-I-2 媒材特性與符號表徵的使用。</p> <p>C-I-3 探究生活事物的方法與技能。</p> <p>C-I-4 事理的應用與實踐。</p> <p>C-I-5 知識與方法的運用、組合與創新。</p> <p>D-I-1 自我與他人關係的認識。</p> <p>D-I-2 情緒調整的學習。</p> <p>D-I-3 聆聽與回應的表現。</p> <p>D-I-4 共同工作並相互協助。</p> <p>E-I-1 生活習慣的養成。</p> <p>E-I-2 生活規範的實踐。</p> <p>E-I-3 自我行為的檢視與調整。</p> <p>E-I-4 感謝的表達與服務工作的實踐。</p> <p>F-I-1 工作任務理解與工作目標設定的練習。</p> <p>F-I-2 不同解決問題方法或策略的提出與嘗試。</p> <p>F-I-4 對自己做事方法或策略的省思與改善。</p>

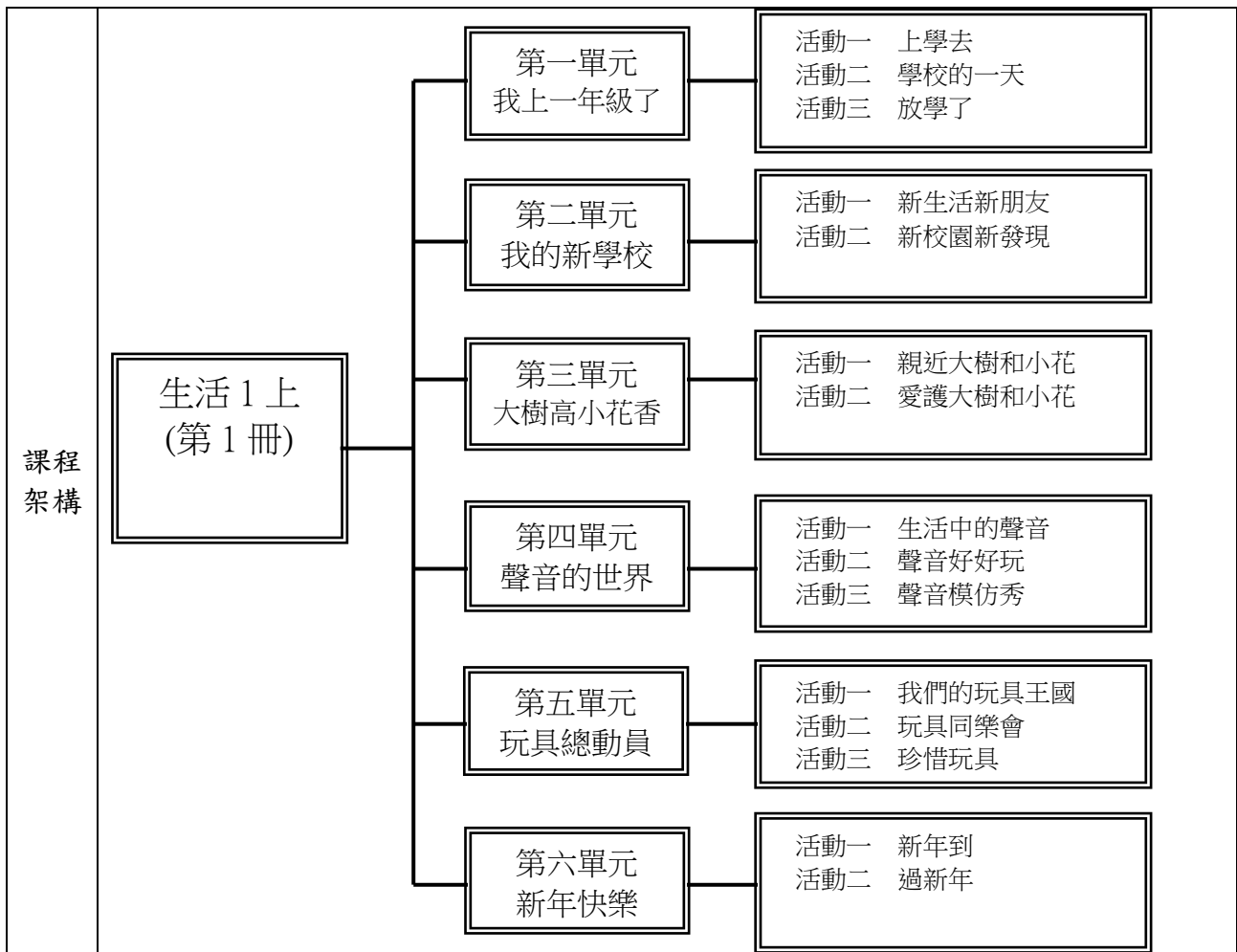

	<div style="display: flex; align-items: center; justify-content: center;"> <div style="border: 1px solid black; padding: 5px; margin-right: 20px;">生活 1 下 (第 2 冊)</div> <div style="display: flex; flex-direction: column; align-items: center;"> <div style="border: 1px solid black; padding: 5px; margin-bottom: 10px;">第一單元 打電話</div> <div style="border: 1px solid black; padding: 5px; margin-bottom: 10px;">第二單元 美麗的春天</div> <div style="border: 1px solid black; padding: 5px; margin-bottom: 10px;">第二單元 我愛看書</div> <div style="border: 1px solid black; padding: 5px; margin-bottom: 10px;">第四單元 我愛我的家</div> <div style="border: 1px solid black; padding: 5px; margin-bottom: 10px;">第五單元 奇妙的水</div> <div style="border: 1px solid black; padding: 5px;">第六單元 快樂一夏</div> </div> <div style="display: flex; flex-direction: column; align-items: center; margin-left: 20px;"> <div style="border: 1px solid black; padding: 5px; margin-bottom: 10px;">活動 1 傳話遊戲 活動 2 電話好幫手 活動 3 我會打電話</div> <div style="border: 1px solid black; padding: 5px; margin-bottom: 10px;">活動 1 拜訪春天 活動 2 迎接春天</div> <div style="border: 1px solid black; padding: 5px; margin-bottom: 10px;">活動 1 我的書朋友 活動 2 快樂小書蟲</div> <div style="border: 1px solid black; padding: 5px; margin-bottom: 10px;">活動 1 家人與我 活動 2 大聲說出我的感謝</div> <div style="border: 1px solid black; padding: 5px; margin-bottom: 10px;">活動 1 水的遊戲 活動 2 愛惜水資源</div> <div style="border: 1px solid black; padding: 5px;">活動 1 過端午 活動 2 天氣變熱了</div> </div> </div>
融入 議題	<p>上學期</p> <p>【性別平等教育】</p> <p>性 E1 認識生理性別、性傾向、性別特質與性別認同的多元面貌。</p> <p>性 E4 認識身體界限與尊重他人的身體自主權。</p> <p>【人權教育】</p> <p>人 E2 關心周遭不公平的事件，並提出改善的想法。</p> <p>人 E3 了解每個人需求的不同，並討論與遵守團體的規則。</p> <p>人 E4 表達自己對一個美好世界的想法，並聆聽他人的想法。</p> <p>人 E7 認識生活中不公平、不合理、違反規則和健康受到傷害等經驗，並知道如何尋求救助的管道。</p> <p>人 E8 了解兒童對遊戲權利的需求。</p> <p>【環境教育】</p> <p>環 E1 參與戶外學習與自然體驗，覺知自然環境的美、平衡、與完整性。</p> <p>環 E2 覺知生物生命的美與價值，關懷動、植物的生命。</p> <p>【品德教育】</p> <p>品 E1 良好生活習慣與德行。</p> <p>品 E2 自尊尊人與自愛愛人。</p> <p>品 E3 溝通合作與和諧人際關係。</p> <p>【法治教育】</p>

法 E1 認識公平。

法 E3 利用規則來避免衝突。

法 E4 參與規則的制定並遵守之。

【科技教育】

科 E2 了解動手實作的重要性。

科 E4 體會動手實作的樂趣，並養成正向的科技態度。

科 E7 依據設計構想以規劃物品的製作步驟。

科 E8 利用創意思考的技巧。

【安全教育】

安 E1 了解安全教育。

安 E2 了解危機與安全。

安 E3 知道常見事故傷害。

安 E4 探討日常生活應該注意的安全。

安 E5 了解日常生活危害安全的事件。

【家庭教育】

家 E6 覺察與實踐兒童在家庭中的角色責任。

家 E7 表達對家庭成員的關心與情感。

家 E9 參與家庭消費行動，澄清金錢與物品的價值。

家 E11 養成良好家庭生活習慣，熟悉家務技巧，並參與家務工作。

【生涯規劃教育】

涯 E1 了解個人的自我概念。

涯 E4 認識自己的特質與興趣。

涯 E5 探索自己的價值觀。

涯 E6 覺察個人的優勢能力。

涯 E12 學習解決問題與做決定的能力。

【多元文化教育】

多 E1 了解自己的文化特質。

多 E2 建立自己的文化認同與意識。

多 E3 認識不同的文化概念，如族群、階級、性別、宗教等。

多 E4 理解到不同文化共存的事實。

多 E5 願意與不同文化背景的人相處，並發展群際關係。

多 E6 了解各文化間的多樣性與差異性。

【戶外教育】

戶 E1 善用教室外、戶外及校外教學，認識生活環境（自然或人為）。

戶 E4 覺知自身的生活方式會對自然環境產生影響與衝擊。

戶 E6 學生參與校園的環境服務、處室的服務。

下學期

【性別平等教育】

性 E10 辨識性別刻板的情感表達與人際互動。

性 E11 培養性別間合宜表達情感的能力。

性 E12 了解與尊重家庭型態的多樣性。

【人權教育】

人 E3 了解每個人需求的不同，並討論與遵守團體的規則。

人 E4 表達自己對一個美好世界的想法，並聆聽他人的想法。

	<p>人 E5 欣賞、包容個別差異並尊重自己與他人的權利。</p> <p>【環境教育】</p> <p>環 E1 參與戶外學習與自然體驗，覺知自然環境的美、平衡、與完整性。</p> <p>環 E3 了解人與自然和諧共生，進而保護重要棲地。</p> <p>環 E8 認識天氣的溫度、雨量要素與覺察氣候的趨勢及極端氣候的現象。</p> <p>環 E17 養成日常生活節約用水、用電、物質的行為，減少資源的消耗。</p> <p>【海洋教育】</p> <p>海 E1 喜歡親水活動，重視水域安全。</p> <p>【資訊教育】</p> <p>資 E7 使用資訊科技與他人建立良好的互動關係。</p> <p>資 E10 了解資訊科技於日常生活之重要性。</p> <p>資 E11 建立康健的數位使用習慣與態度。</p> <p>資 E12 了解並遵守資訊倫理與使用資訊科技的相關規範。</p> <p>資 E13 具備學習資訊科技的興趣。</p> <p>【安全教育】</p> <p>安 E1 了解安全教育。</p> <p>【家庭教育】</p> <p>家 E1 家庭的意義與功能。</p> <p>家 E2 家庭的多樣型態與轉變。</p> <p>家 E2 了解家庭的組成與型態的多樣性。</p> <p>家 E3 察覺家庭中不同角色，並反思個人在家庭中扮演的角色。</p> <p>家 E4 覺察個人情緒並適切表達，與家人及同儕適切互動。</p> <p>家 E5 了解家庭中各種關係的互動(親子、手足、祖孫及其他親屬等)。</p> <p>家 E6 覺察與實踐兒童在家庭中的角色責任。</p> <p>家 E7 表達對家庭成員的關心與情感。</p> <p>【多元文化教育】</p> <p>多 E1 了解自己的文化特質。</p> <p>多 E4 理解到不同文化共存的事實。</p> <p>【閱讀素養教育】</p> <p>閱 E8 低、中年級以紙本閱讀為主。</p> <p>閱 E11 低年級：能在一般生活情境中，懂得運用文本習得的知識解決問題。</p> <p>閱 E12 培養喜愛閱讀的態度。</p> <p>閱 E13 願意廣泛接觸不同類型及不同學科主題的文本。</p> <p>閱 E14 喜歡與他人討論、分享自己閱讀的文本。</p> <p>【戶外教育】</p> <p>戶 E1 善用教室外、戶外及校外教學，認識生活環境(自然或人為)。</p> <p>戶 E2 豐富自身與環境的互動經驗，培養對生活環境的覺知與敏感，體驗與珍惜環境的好。</p> <p>戶 E3 善用五官的感知，培養眼、耳、鼻、舌、觸覺及心靈對環境感受的能力。</p> <p>戶 E4 覺知自身的生活方式會對自然環境產生影響與衝擊。</p>
學習目標	<p>上學期</p> <p>1. 透過學校日常作息的觀察與體驗，培養學校生活自理能力。</p> <p>2. 透過上課與下課活動的探索，讓兒童發現上課應注意的重點，並且能規畫自己的下課時間，並解決遊戲時遇到的問題。</p>

	<p>3. 透過放學狀況的討探，能發現安全放學的應注意的事項。</p> <p>4. 透過有趣、活潑且具有吸引力的活動，讓兒童認識新朋友，消除兒童剛入學的陌生感和緊張感，緩和兒童的不安和焦慮，並由此引發「想試探」的意願。</p> <p>5. 透過與自然景物的接觸，兒童不但能因而熟悉校園內的花、草、樹木並與之作朋友外，也能充分運用五官去探究這些自然界朋友的祕密，並以各種方式加深認知，進而奠定愛護自然、尊重生命的良好美德。</p> <p>6. 聆聽大自然和周遭的聲音，察覺聲音在傳達訊息，能藉著語言、肢體模仿等描述感受，進而培養藝術探索與創作的的能力。</p> <p>7. 透過認識各種玩具，引發自己做玩具的動機，並帶著自製玩具，進行同樂會。從玩具同樂會中，培養兒童互助合作、自訂規則、運動家精神及愛護玩具等素養。</p> <p>8. 透過故事欣賞，知道新年的由來，進而發表自己想要的新年形式，最後藉由討論及製作春聯、演唱歌曲，感受新年熱鬧的氣氛。</p> <p>下學期</p> <p>1. 從生活經驗分享出發，透過打電話的角色扮演和遊戲，了解電話的功能，並學習正確的打電話和接電話。</p> <p>2. 透過認識緊急聯絡電話的活動中，能夠更深刻的體驗生活上使用電話的相關知能，並讓兒童知道遇到特殊的狀況，可以打電話尋求協助。</p> <p>3. 能知道除了電話之外，還有其他的傳話方式。</p> <p>4. 利用感官的看、聽、聞、摸，到公園或校園觀察花、草、樹木生長的情形、小動物的活動，以及氣候的改變，來感受春天的氣息。</p> <p>5. 透過「觀察」、「製作」、「音樂欣賞」、「表演」、「歌唱」等活動，加深對春天的探索和認識，進而培養好奇心、主動探索及觀察等能力。</p> <p>6. 透過「舞動春天」表演活動，與同學一起裝扮表演，增進兒童間的情誼。</p> <p>7. 透過活動增進兒童的閱讀興趣，培養兒童的閱讀習慣。</p> <p>8. 本單元希望每個兒童能藉由經驗分享及體驗活動，深入的認識家人，了解每位家人的特質與需求。</p> <p>9. 「家庭」是一切生活的開始，「家族成員」更是兒童最親近的人。雖然現代的家庭不一定是完整的，然而，「家」仍然可以是溫暖的。本單元希望兒童藉由經驗的分享，體驗多樣化的家庭活動，享受家的溫暖。</p> <p>10. 製作自己的水上玩具，並透過遊戲探索玩具與水之間的關係。</p> <p>11. 透過經驗分享與討論活動，探索缺水之苦與解決之道，並在生活中力行相關的省水措施。</p> <p>12. 認識端午節的由來和活動。</p> <p>13. 探索夏天的涼快小祕方，並參與換季。</p>
<p>教學 與評 量說 明</p>	<p>一、教材編選與資源(教科書版本、相關資源)</p> <p>(一) 教材編選</p> <p>本課程以主題教學作為課程發展與設計的主要模式，課程發展以兒童為學習的主體，拓展兒童對人、事、物的多面向意義，以生活課程核心素養為原則，培養其自主學習與終生學習的能力。教學主題以兒童生活中所遇到的或關心的事物來進行規畫，開啟兒童對周遭人、事、物的好奇，引發學習興趣與動機，發現周遭人、事、物的美好，進而喜歡學習。本課程主題讓兒童在特定情境中(家庭、校園、社區、節慶、天氣變化、動植物、自然現象)採取各種行動(如：探索、體驗、探究、創作、解決問題、溝通、合作等)。課程規劃與活動設計力求多元、活潑及創新，讓兒童有參與學習的樂趣，累積與深化其生活課程核心素養。</p> <p>(二) 教材來源</p>

	<p>1. 以教育部審定版之教材為主： 一年級：翰林 (三) 教學資源</p> <ol style="list-style-type: none"> 1. 教用版電子教科書 2. 8 開圖畫紙 3. 音樂 CD 4. 剪刀、色紙、彩繪用具、膠水 <p>二、教學方法</p> <p>兒童透過生活中各種觀察、探索、體驗、遊戲的過程學習，認識這個豐富多元的世界。本課程以兒童為主體，透過教師的引導，讓兒童從生活經驗出發，營造各種不同的體驗與探索的機會，讓兒童從與社會、自然環境以及他人的互動中擴展視野，培養其生活能力，奠定終身學習的基礎。</p> <p>本課程設從兒童的特性出發，掌握主題統整課程的特性，不以「自然科學、社會、藝術及綜合活動」領域的知識來拼湊主題內容，而是以統整課程來拓展兒童對人、事、物的多面向意義，培養兒童生活課程核心素養。</p> <p>三、教學評量</p> <p>口頭評量 小組互動表現 作品評量 念唱練習 肢體律動 參與度評量 習作評量</p>
--	--

桃園市八德區八德國民小學 112 學年度二年級【生活領域】課程計畫				
每週節數	6 節		設計者	二年級 生活領域團隊
核心素養	A 自主行動	■A1.身心素質與自我精進 ■A2.系統思考與問題解決 ■A3.規劃執行與創新應變		
	B 溝通互動	■B1.符號運用與溝通表達 ■B2.科技資訊與媒體素養 ■B3.藝術涵養與美感素養		
	C 社會參與	■C1.道德實踐與公民意識 ■C2.人際關係與團隊合作 ■C3.多元文化與國際理解		
課程理念	<p>以生活為中心，統整人與自己、人與社會、人與自然的關係，發展生活中的各種互動與反省能力，奠定從生活中學習的基礎。</p> <ol style="list-style-type: none"> 1. 有意義的具體活動和體驗。 2. 重視學習者、關心自己和周遭社會、自然、藝術與人文的關係。 3. 養成生活上必須的基本習慣和技能。 4. 發展生活中各種互動與反省的能力。 			
學習重點	學習表現	<p>上學期</p> <p>1-I-1 探索並分享對自己及相關人、事、物的感受與想法。</p> <p>1-I-4 珍視自己並學習照顧自己的方法，且能適切、安全的行動。</p> <p>2-I-1 以感官和知覺探索生活中的人、事、物，覺察事物及環境的特性。</p> <p>2-I-2 觀察生活中人、事、物的變化，覺知變化的可能因素。</p>		

- 2-I-3 探索生活中的人、事、物，並體會彼此之間會相互影響。
- 2-I-4 在發現及解決問題的歷程中，學習探索與探究人、事、物的方法。
- 2-I-5 運用各種探究事物的方法及技能，對訊息做適切的處理，並養成動手做的習慣。
- 2-I-6 透過探索與探究人、事、物的歷程，了解其中的道理。
- 3-I-1 願意參與各種學習活動，表現好奇與求知探究之心。
- 3-I-2 體認探究事理有各種方法，並且樂於應用。
- 3-I-3 體會學習的樂趣和成就感，主動學習新的事物。
- 4-I-1 利用各種生活的媒介與素材進行表現與創作，喚起豐富的想像力。
- 4-I-2 使用不同的表徵符號進行表現與分享，感受創作的樂趣。
- 4-I-3 運用各種表現與創造的方法與形式，美化生活、增加生活的趣味。
- 5-I-1 覺知生活中人、事、物的豐富面貌，建立初步的美感經驗。
- 5-I-4 對生活周遭人、事、物的美有所感動，願意主動關心與親近。
- 6-I-1 覺察自己可能對生活中的人、事、物產生影響，學習調整情緒與行為。
- 6-I-4 關懷生活中的人、事、物，願意提供協助與服務。
- 6-I-5 覺察人與環境的依存關係，進而珍惜資源，愛護環境、尊重生命。
- 7-I-1 以對方能理解的語彙或方式，表達對人、事、物的觀察與意見。
- 7-I-2 傾聽他人的想法，並嘗試用各種方法理解他人所表達的意見。
- 7-I-3 覺知他人的感受，體會他人的立場及學習體諒他人，並尊重和自己不同觀點的意見。
- 7-I-4 能為共同的目標訂定規則或方法，一起工作並完成任務。
- 7-I-5 透過一起工作的過程，感受合作的重要性。
- 下學期**
- 1-I-1 探索並分享對自己及相關人、事、物的感受與想法。
- 1-I-2 覺察每個人均有其獨特性與長處，進而欣賞自己的優點、喜歡自己。
- 1-I-3 省思自我成長的歷程，體會其意義並知道自己進步的情形與努力的方向。
- 1-I-4 珍視自己並學習照顧自己的方法，且能適切、安全的行動。
- 2-I-1 以感官和知覺探索生活中的人、事、物，覺察事物及環境的特性。
- 2-I-2 觀察生活中人、事、物的變化，覺知變化的可能因素。
- 2-I-3 探索生活中的人、事、物，並體會彼此之間會相互影響。
- 2-I-4 在發現及解決問題的歷程中，學習探索與探究人、事、物的方法。
- 2-I-5 運用各種探究事物的方法及技能，對訊息做適切的處理，並養成動手做的習慣。
- 2-I-6 透過探索與探究人、事、物的歷程，了解其中的道理。

	<p>3-I-1 願意參與各種學習活動，表現好奇與求知探究之心。</p> <p>3-I-2 體認探究事理有各種方法，並且樂於應用。</p> <p>3-I-3 體會學習的樂趣和成就感，主動學習新的事物。</p> <p>4-I-1 利用各種生活的媒介與素材進行表現與創作，喚起豐富的想像力。</p> <p>4-I-2 使用不同的表徵符號進行表現與分享，感受創作的樂趣。</p> <p>4-I-3 運用各種表現與創造的方法與形式，美化生活、增加生活的趣味。</p> <p>5-I-1 覺知生活中人、事、物的豐富面貌，建立初步的美感經驗。</p> <p>5-I-2 在生活環境中，覺察美的存在。</p> <p>5-I-3 理解與欣賞美的多元形式與異同。</p> <p>5-I-4 對生活周遭人、事、物的美有所感動，願意主動關心與親近。</p> <p>6-I-1 覺察自己可能對生活中的人、事、物產生影響，學習調整情緒與行為。</p> <p>6-I-2 體會自己分內該做的事，扮演好自己的角色，並身體力行。</p> <p>6-I-3 覺察生活中的規範與禮儀，探究其意義，並願意遵守。</p> <p>6-I-5 覺察人與環境的依存關係，進而珍惜資源，愛護環境、尊重生命。</p> <p>7-I-1 以對方能理解的語彙或方式，表達對人、事、物的觀察與意見。</p> <p>7-I-2 傾聽他人的想法，並嘗試用各種方法理解他人所表達的意見。</p> <p>7-I-3 覺知他人的感受，體會他人的立場及學習體諒他人，並尊重和自己不同觀點的意見。</p> <p>7-I-4 能為共同的目標訂定規則或方法，一起工作並完成任務。</p> <p>7-I-5 透過一起工作的過程，感受合作的重要性。</p>
學習內容	<p>A-I-2 事物變化現象的觀察。</p> <p>A-I-3 自我省思。</p> <p>B-I-1 自然環境之美的感受。</p> <p>B-I-2 社會環境之美的體認。</p> <p>B-I-3 環境的探索與愛護。</p> <p>C-I-1 事物特性與現象的探究。</p> <p>C-I-2 媒材特性與符號表徵的使用。</p> <p>C-I-3 探究生活事物的方法與技能。</p> <p>C-I-4 事理的應用與實踐。</p> <p>C-I-5 知識與方法的運用、組合與創新。</p> <p>D-I-1 自我與他人關係的認識。</p> <p>D-I-3 聆聽與回應的表現。</p> <p>D-I-4 共同工作並相互協助。</p> <p>E-I-1 生活習慣的養成。</p> <p>E-I-2 生活規範的實踐。</p> <p>E-I-3 自我行為的檢視與調整。</p> <p>E-I-4 感謝的表達與服務工作的實踐。</p> <p>F-I-1 工作任務理解與工作目標設定的練習。</p> <p>F-I-2 不同解決問題方法或策略的提出與嘗試。</p>

	<p>F-I-3 時間分配及做事程序的規劃練習。</p> <p>F-I-4 對自己做事方法或策略的省思與改善。</p> <p>下學期</p> <p>A-I-1 生命成長現象的認識。</p> <p>A-I-2 事物變化現象的觀察。</p> <p>A-I-3 自我省思。</p> <p>B-I-1 自然環境之美的感受。</p> <p>B-I-3 環境的探索與愛護。</p> <p>C-I-1 事物特性與現象的探究。</p> <p>C-I-2 媒材特性與符號表徵的使用。</p> <p>C-I-3 探究生活事物的方法與技能。</p> <p>C-I-4 事理的應用與實踐。</p> <p>C-I-5 知識與方法的運用、組合與創新。</p> <p>D-I-1 自我與他人關係的認識。</p> <p>D-I-2 情緒調整的學習。</p> <p>D-I-3 聆聽與回應的表現。</p> <p>D-I-4 共同工作並相互協助。</p> <p>E-I-1 生活習慣的養成。</p> <p>E-I-2 生活規範的實踐。</p> <p>E-I-3 自我行為的檢視與調整。</p> <p>E-I-4 感謝的表達與服務工作的實踐。</p> <p>F-I-1 工作任務理解與工作目標設定的練習。</p> <p>F-I-2 不同解決問題方法或策略的提出與嘗試。</p> <p>F-I-3 時間分配及做事程序的規劃練習。</p> <p>F-I-4 對自己做事方法或策略的省思與改善。</p>
--	--

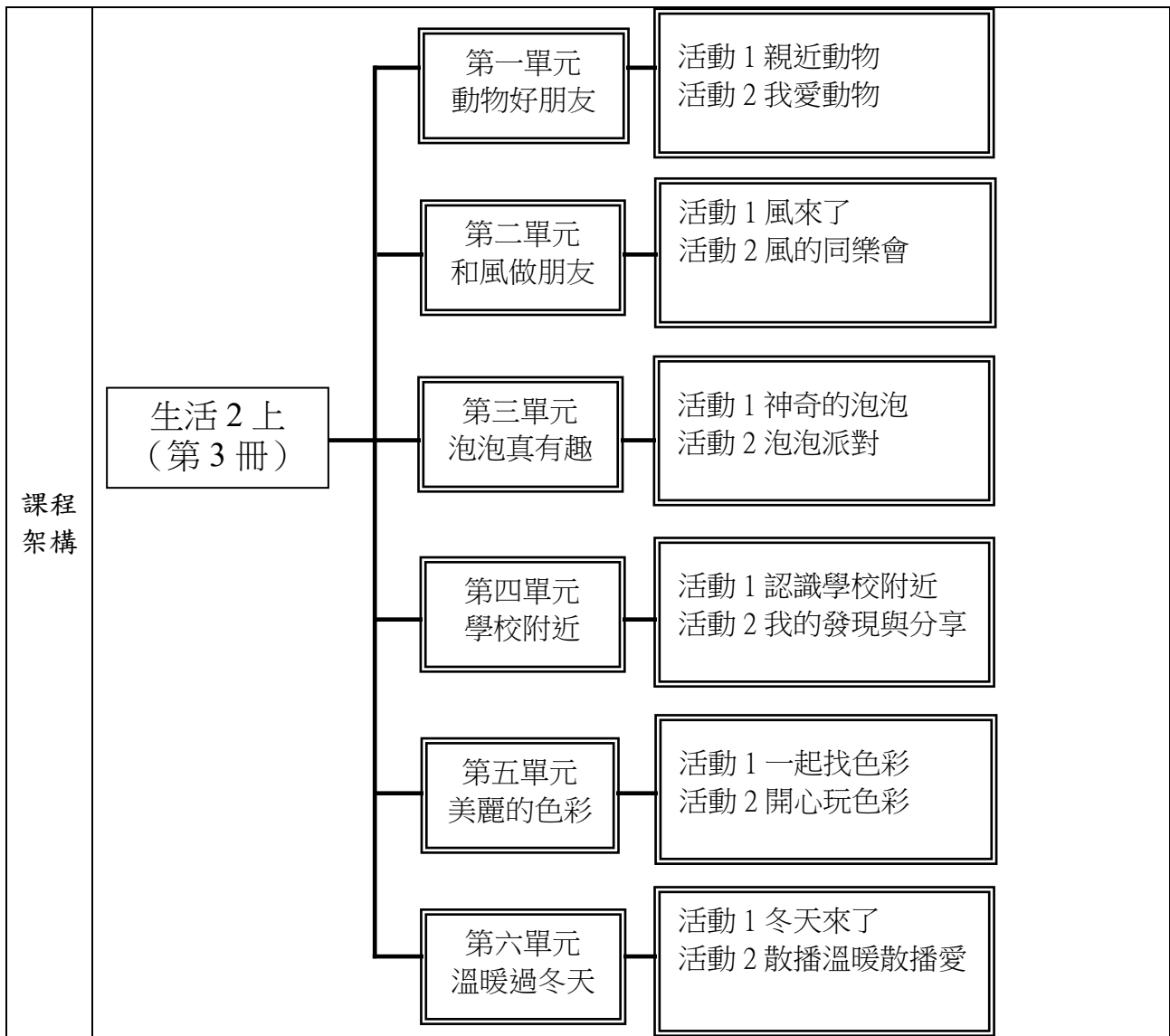

	<div style="display: flex; align-items: center;"> <div style="border: 1px solid black; padding: 5px; margin-right: 20px;">生活 2 下 (第 4 冊)</div> <div style="display: flex; flex-direction: column; align-items: center;"> <div style="border: 1px solid black; padding: 5px; margin-bottom: 10px;">主題一 減塑大作戰</div> <div style="border: 1px solid black; padding: 5px; margin-bottom: 10px;">主題二 奇妙的種子</div> <div style="border: 1px solid black; padding: 5px; margin-bottom: 10px;">主題三 米食好好吃</div> <div style="border: 1px solid black; padding: 5px; margin-bottom: 10px;">主題四 下雨了</div> <div style="border: 1px solid black; padding: 5px; margin-bottom: 10px;">主題五 影子變變變</div> <div style="border: 1px solid black; padding: 5px;">主題六 升上三年級</div> </div> <div style="display: flex; flex-direction: column; align-items: center; margin-left: 20px;"> <div style="border: 1px solid black; padding: 5px; margin-bottom: 10px;">活動一 塑膠垃圾 活動二 減塑小達人</div> <div style="border: 1px solid black; padding: 5px; margin-bottom: 10px;">活動一 種子的祕密 活動二 發芽長大了</div> <div style="border: 1px solid black; padding: 5px; margin-bottom: 10px;">活動一 米食大集合 活動二 食在感謝</div> <div style="border: 1px solid black; padding: 5px; margin-bottom: 10px;">活動一 雨天的情景 活動二 雨天同樂會</div> <div style="border: 1px solid black; padding: 5px; margin-bottom: 10px;">活動一 影子遊戲 活動二 影子真好玩</div> <div style="border: 1px solid black; padding: 5px;">活動一 成長的喜悅 活動二 迎接三年級</div> </div> </div>
融入議題	<p>上學期</p> <p>【人權教育】 人 E3 了解每個人需求的不同，並討論與遵守團體的規則。 人 E5 欣賞、包容個別差異並尊重自己與他人的權利。</p> <p>【環境教育】 環 E1 參與戶外學習與自然體驗，覺知自然環境的美、平衡、與完整性。 環 E2 覺知生物生命的美與價值，關懷動、植物的生命。 環 E3 了解人與自然和諧共生，進而保護重要棲地。 環 E12 養成對災害的警覺心及敏感度，對災害有基本的了解，並能避免災害的發生。</p> <p>【品德教育】 品 E3 溝通合作與和諧人際關係。</p> <p>【生命教育】 生 E6 從日常生活中培養道德感以及美感，練習做出道德判斷以及審美判斷，分辨事實和價值的不同。 生 E7 發展設身處地、感同身受的同理心及主動去愛的的能力，察覺自己從他者接受的各種幫助，培養感恩之心。</p> <p>【法治教育】 法 E1 認識公平。 法 E3 利用規則來避免衝突。 法 E4 參與規則的制定並遵守之。</p>

【科技教育】

科 E4 體會動手實作的樂趣，並養成正向的科技態度。

科 E5 繪製簡單草圖以呈現設計構想。

科 E9 具備與他人團隊合作的能力。

【安全教育】

安 E1 了解安全教育。

安 E2 了解危機與安全。

安 E3 知道常見事故傷害。

安 E4 探討日常生活應該注意的安全。

安 E5 了解日常生活危害安全的事件。

【防災教育】

防 E1 災害的種類包含洪水、颱風、土石流、乾旱…。

【多元文化教育】

多 E6 瞭解各文化間的多樣性與差異性。

【戶外教育】

戶 E1 善用教室外、戶外及校外教學，認識生活環境（自然或人為）。

戶 E2 豐富自身與環境的互動經驗，培養對生活環境的覺知與敏感，體驗與珍惜環境的好。

戶 E3 善用五官的感知，培養眼、耳、鼻、舌、觸覺及心靈對環境感受的能力。

戶 E4 覺知自身的生活方式會對自然環境產生影響與衝擊。

戶 E5 理解他人對環境的不同感受，並且樂於分享自身經驗。

戶 E7 參加學校校外教學活動，認識地方環境，如生態、環保、地質、文化等的戶外學習。

下學期

【人權教育】

人 E3 了解每個人需求的不同，並討論與遵守團體的規則。

人 E8 了解兒童對遊戲權利的需求。

【環境教育】

環 E1 參與戶外學習與自然體驗，覺知自然環境的美、平衡、與完整性。

環 E2 覺知生物生命的美與價值，關懷動、植物的生命。

環 E5 覺知人類的生活型態對其他生物與生態系的衝擊。

環 E9 覺知氣候變遷會對生活、社會及環境造成衝擊。

【海洋教育】

海 E16 認識家鄉的水域或海洋的汙染、過漁等環境問題。

【品德教育】

品 E1 良好生活習慣與德行。

品 E3 溝通合作與和諧人際關係。

品 E7 知行合一。

【法治教育】

法 E3 利用規則來避免衝突。

法 E4 參與規則的制定並遵守之。

【科技教育】

科 E9 具備與他人團隊合作的能力。

【資訊教育】

	<p>資 E6 認識與使用資訊科技以表達想法。</p> <p>【安全教育】</p> <p>安 E1 了解安全教育。</p> <p>安 E2 了解危機與安全。</p> <p>安 E3 知道常見事故傷害。</p> <p>安 E4 探討日常生活應該注意的安全。</p> <p>【家庭教育】</p> <p>家 E11 養成良好家庭生活習慣，熟悉家務技巧，並參與家務工作。</p> <p>【生涯規劃教育】</p> <p>涯 E4 認識自己的特質與興趣。</p> <p>涯 E5 探索自己的價值觀。</p> <p>涯 E6 覺察個人的優勢能力。</p> <p>涯 E7 培養良好的人際互動能力。</p> <p>涯 E12 學習解決問題與做決定的能力。</p> <p>【戶外教育】</p> <p>戶 E1 善用教室外、戶外及校外教學，認識生活環境（自然或人為）。</p> <p>戶 E2 豐富自身與環境的互動經驗，培養對生活環境的覺知與敏感，體驗與珍惜環境的好。</p>
學習目標	<p>上學期</p> <ol style="list-style-type: none"> 1. 透過讓兒童親近動物、增進對動物的了解之後，希望能更加設身處地為動物著想，了解動物的需求。藉由分享活動，讓兒童澄清正確的愛護動物的方法，也思考自己如何幫助動物生活得更好！ 2. 透過「觀察」、「動手製作」、「實際操作」的實作風車經驗，加深對風的探索和認識，讓兒童從製作風力玩具的過程中經驗「發現問題」、「解決問題」的歷程，及從中探索風力的大小和人造風產生的方式，經由做中學深化學習的歷程。 3. 繽紛多采又能隨風飛舞的泡泡，很容易引起兒童的探索慾望。兒童從想玩、觀察、發現、競賽的吹泡泡相關活動中，學習到科學探究的方法。 4. 透過實地的走訪學校好鄰居，因而產生學校好鄰居的連結，並且感受自身生活環境的美好。 5. 藉著發表與分享，讓兒童對學校好鄰居有更進一步的了解，並且更能發自內心的關懷周遭的人事物。 6. 透過色彩的變化和實作練習，兒童能從中認識多樣創作媒材，並且熟悉繪畫的技巧。 7. 透過分組規劃、繪畫和作品製作、心得發表，培養兒童的組織能力、鑑賞能力和說話能力。 8. 能透過冬天人、事、物的體驗活動，察覺冬天氣候的變化，並且為了適應天氣的變化，認識冬天的食物及各種保暖的方式。另外也透過實際的操作，學會自己做好冬天的保暖工作。隨著年紀的增長，二年級的小朋友，應該有更好的生活自理能力，藉由冬季保暖的活動，培養小朋友自我生活起居的能力。 9. 冬季代表著一年將盡，雖是寒冷的季節，但也是人與人之間最需要相互關懷的時節，所以我們藉由著討論與實作，帶領兒童學習推己及人，在自己享受溫暖與幸福的同時，也能從身邊親友出發，試著關懷他人，並將心意化為實際的行動，為冷冽的寒冬注入暖意。 <p>下學期</p> <ol style="list-style-type: none"> 1. 透過找出教室內的塑膠製品的遊戲，讓兒童覺察自己使用了許多塑膠製的東西。

	<p>再利用各種不同的資料蒐集的方式了解塑膠垃圾對生活以及海洋生物造成的影響。</p> <ol style="list-style-type: none"> 2. 透過分組討論和同學規劃減塑宣傳活動的進行方式，利用自己設計的海報進行減塑宣導，並鼓勵兒童進行減塑活動，並實踐在日常生活中。 3. 由對種子已知之知識出發，引發想多認識種子的好奇心，進一步對種子進行探究。 4. 探究種植種子的準備工作，並實際運用在種植種子活動中。透過觀察植物生長的過程，感受生命生長的喜悅，進而能懂得關懷自然與生命。 5. 透過對各種米製品的探索與探究，認識米食文化的多元性。 6. 規畫並進行對為米飯努力者的感謝行動，能心存感謝，愛惜食物，好好品嚐食物的美味。 7. 知道雨天上學時應該要注意的各種事項。 8. 讓兒童在校園中體驗探索雨天的情景，發現雨天特別的地方，探討雨天對兒童帶來的感覺，以及雨天對生活可能造成的其他影響。 9. 透過遊戲與探索，引導兒童對日常生活中習以為常的影子做更進一步探索。 10. 藉由記錄、探究、遊戲與團隊合作，培養兒童建立自我學習的能力，並能將探索到的影子特質應用於影子戲上，學習用不同的表現方式展現自我。 11. 能發現自己除了外型的成長，能力上和內在也更成熟了。並利用優點大轟炸的活動，學習發現並欣賞他人的優點。 12. 和同學分享即將升上三年級的心情，試著面對自己的負面情緒。並能感恩同學和老師的陪伴，對自己立下三年級的目標，將感恩與期待製作成成長紀念冊。
<p>教學 與評 量說 明</p>	<p>一、教材編選與資源(教科書版本、相關資源)</p> <p>(一) 教材編選</p> <ol style="list-style-type: none"> 1. 能讓兒童喜愛：具有劇情的畫面；具有故事的內容；能擴大視野的插圖。 2. 有助於進行具體性的活動，獲得充實感和信心：具有豐富的遊戲及表現活動；是觀察、飼養、栽培、製作等活動的最佳手冊。 3. 提供進行活動的方法，方便兒童、老師選擇：配合各種不同個性兒童的需要，提供多樣的活動型態；配合城鄉差異，提供一些替代活動。 4. 配合重大議題，以擴大經驗：環境教育的對應；生涯發展教育的對應；家政教育的對應；資訊教育的對應；人權教育的對應；兩性教育的對應。 5. 設計生動有趣的輔助活動，善用教學媒材，提供充分練習機會，協助教學。 6. 利用聯絡教學及統整教學，擴大學習領域。 <p>(二) 教材來源</p> <ol style="list-style-type: none"> 1. 以教育部審定版之教材為主： <p>二 年級：翰林</p> <p>(三) 教學資源</p> <ol style="list-style-type: none"> 1. 八開圖畫紙 2. 音樂 CD 3. 教用版電子教科書 <p>二、教學方法</p> <p>上學期</p> <ol style="list-style-type: none"> 1. 認真參與學習活動、工作及遊戲，展現積極投入的行為。 2. 動手試驗或實踐，將習得的探究方法及技能，運用於生活與學習。 3. 主動關懷需要協助的人、事、物，理解其感受和需要，提供適當的關懷與協助。 4. 親近自然、愛護生命及珍惜資源，並願意參與環境保育的活動。 5. 從事藝術、文學、科學、社會等創作活動，以喚起豐富的想像力。 <p>下學期</p> <ol style="list-style-type: none"> 1. 透過現象的觀察和記錄，知道生命成長的歷程。並經由觀察生物現象，覺察生物

的生存會相互影響。

2. 體會完成工作或解決問題的樂趣，願意面對挑戰，並持續學習。

3. 從了解問題中思考可能的原因，以提出解決的方法並採取行動。並察覺自己對事物的想法和做法，可以幫助自己或他人解決問題，進而樂於思考與行動。

三、教學評量

口頭評量

小組互動表現

平時上課表現

同儕互評

作品評量

作業評量

念唱練習

肢體律動

桃園市八德區八德國民小學 112 學年度一年級【健體領域】課程計畫

每週節數	3 節	設計者	一年級教學團隊
核心素養	A 自主行動	■ A1 身心素質與自我精進、■ A2 系統思考與解決問題 □ A3 規劃執行與創新應變	
	B 溝通互動	■ B1 符號運用與溝通表達、□ B2 科技資訊與媒體素養 □ B3 藝術涵養與美感素養	
	C 社會參與	□ C1 道德實踐與公民意識、■ C2 人際關係與團隊合作 □ C3 多元文化與國際理解	
課程理念	1. 健康與體育適切的詮釋學習要點，課程分配適度且均衡。 2. 結合生活情境設計體驗、探索的教學活動，學習活動具脈絡又生活。 3. 安排學習任務，深化、串連學習內容，引導學生逐步達成學習目標。 4. 健康培養生活技能、體育發展身體適能，符合認知、情意、技能與行為等學習表現，使學生得以適性發展。 5. 以系統化思考、步驟化的解決方式探究健康與體育領域的核心問題，重視學習遷移與延續。		
學習重點	學習表現	1a-I-1 認識基本的健康常識。 1a-I-2 認識健康的生活習慣。 1b-I-1 舉例說明健康生活情境中適用的健康技能和生活技能。 1c-I-1 認識身體活動的基本動作。 1c-I-2 認識基本的運動常識。 1d-I-1 描述動作技能基本常識。 2a-I-1 發覺影響健康的生活態度與行為。 2a-I-2 感受健康問題對自己造成的威脅性。 2b-I-1 接受健康的生活規範。 2b-I-2 願意養成個人健康習慣。 2c-I-1 表現尊重的團體互動行為。 2c-I-2 表現認真參與的學習態度。 2d-I-1 專注觀賞他人的動作表現。 2d-I-2 接受並體驗多元性身體活動。 3a-I-1 嘗試練習簡易的健康相關技能。 3a-I-2 能於引導下，於生活中操作簡易的健康技能。 3b-I-1 能於引導下，表現簡易的自我調適技能。 3b-I-3 能於生活中嘗試運用生活技能。 3c-I-1 表現基本動作與模仿的能力。 3c-I-2 表現安全的身體活動行為。 3d-I-1 應用基本動作常識，處理練習或遊戲問題。 4a-I-1 能於引導下，使用適切的健康資訊、產品與服務。 4a-I-2 養成健康的生活習慣。 4b-I-1 發表個人對促進健康的立場。 4c-I-1 認識與身體活動相關資源。 4c-I-2 選擇適合個人的身體活動。 4d-I-1 願意從事規律身體活動。 4d-I-2 利用學校或社區資源從事身體活動。	
	學習內容	Ab-I-1 體適能遊戲。 Ba-I-1 遊戲場所與上下學情境的安全須知。 Bb-I-1 常見的藥物使用方法與影響。 Bc-I-1 各項暖身伸展動作。 Bd-I-1 武術模仿遊戲。	

	<p>Ca-I-1 生活中與健康相關的環境。</p> <p>Cb-I-1 運動安全常識的認識、運動對身體健康的益處。</p> <p>Da-I-1 日常生活中的基本衛生習慣。</p> <p>Da-I-2 身體的部位與衛生保健的重要性。</p> <p>Db-I-1 日常生活中的性別角色。</p> <p>Db-I-2 身體隱私與身體界線及其危害求助方法。</p> <p>Ea-I-1 生活中常見的食物與珍惜食物。</p> <p>Ea-I-2 基本的飲食習慣。</p> <p>Fa-I-2 與家人及朋友和諧相處的方式。</p> <p>Fa-I-3 情緒體驗與分辨的方法。</p> <p>Fb-I-1 個人對健康的自我覺察與行為表現。</p> <p>Fb-I-2 兒童常見疾病的預防與照顧方法。</p> <p>Ga-I-1 走、跑、跳與投擲遊戲。</p> <p>Ha-I-1 網／牆性球類運動相關的簡易拋、接、控、擊、持拍及拍、擲、傳、滾之手眼動作協調、力量及準確性控制動作。</p> <p>Hb-I-1 陣地攻守性球類運動相關的簡易拍、拋、接、擲、傳、滾及踢、控、停之手眼、手腳動作協調、力量及準確性控球動作。</p> <p>Hc-I-1 標的性球類運動相關的簡易拋、擲、滾之手眼動作協調、力量及準確性控球動作。</p> <p>Hd-I-1 守備／跑分性球類運動相關的簡易拋、接、擲、傳之手眼動作協調、力量及準確性控制動作。</p> <p>Ia-I-1 滾翻、支撐、平衡、懸垂遊戲。</p> <p>Ib-I-1 唱、跳與模仿性律動遊戲。</p> <p>Ic-I-1 民俗運動基本動作與遊戲。</p>
--	--

課程架構表：

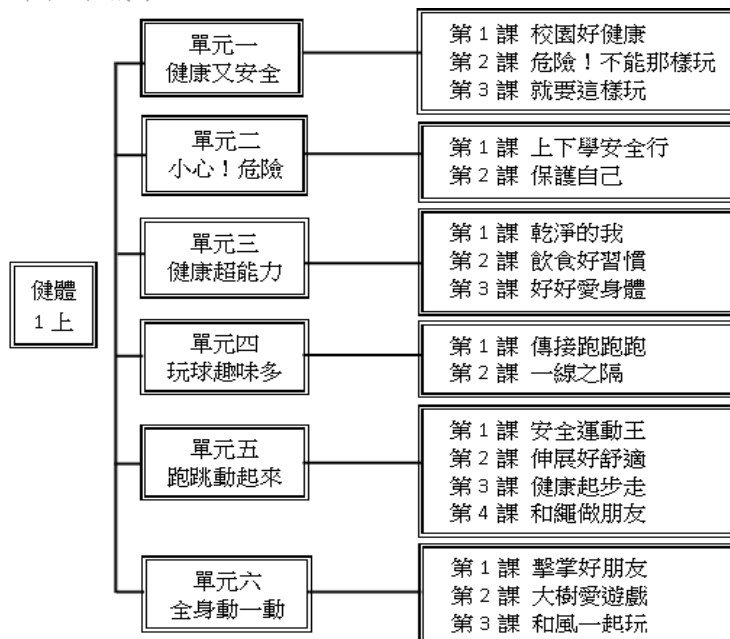

	<pre> graph LR A[健體 1下] --- B[單元一 保護身體好健康] A --- C[單元二 健康飲食聰明吃] A --- D[單元三 健康防護罩] A --- E[單元四 玩球樂] A --- F[單元五 伸展跑跳樂] A --- G[單元六 模仿趣味多] B --- B1[第1課 身體好貼心] B --- B2[第2課 五個好幫手] C --- C1[第1課 飲食紅綠燈] C --- C2[第2課 健康飲食我決定] C --- C3[第3課 健康食物感恩吃] D --- D1[第1課 身體不舒服] D --- D2[第2課 遠離疾病有法寶] D --- D3[第3課 健康好心情] E --- E1[第1課 拍球動一動] E --- E2[第2課 拋擲我最行] E --- E3[第3課 滾動新樂園] F --- F1[第1課 運動安全又健康] F --- F2[第2課 毛巾伸展操] F --- F3[第3課 一起來跳繩] F --- F4[第4課 用報紙玩遊戲] G --- G1[第1課 小巨人和紙鏢] G --- G2[第2課 模仿滾翻秀] G --- G3[第3課 走向綠地] </pre>
<p>融入之議題</p>	<p>【人權教育】 人 E3 了解每個人需求的不同，並討論與遵守團體的規則。 人 E5 欣賞、包容個別差異並尊重自己與他人的權利。 人 E7 認識生活中不公平、不合理、違反規則和健康受到傷害等經驗，並知道如何尋求救助的管道。 人 E8 了解兒童對遊戲權利的需求。</p> <p>【生命教育】 生 E3 理解人是會思考、有情緒、能進行自主決定的個體。</p> <p>【安全教育】 安 E2 了解危機與安全。 安 E4 探討日常生活應該注意的安全。 安 E6 了解自己的身體。 安 E7 探究運動基本的保健。</p> <p>性 E1 認識生理性別、性傾向、性別特質與性別認同的多元面貌。</p> <p>【性別平等教育】 性 E11 培養性別間合宜表達情感的能力。 性 E3 覺察性別角色的刻板印象，了解家庭、學校與職業的分工，不應受性別的限制。 性 E4 認識身體界限與尊重他人的身體自主權。 性 E6 了解圖像、語言與文字的性別意涵，使用性別平等的語言與文字進行溝通。</p> <p>【品德教育】 品 EJU7 欣賞感恩。</p> <p>【家庭教育】 家 E11 養成良好家庭生活習慣，熟悉家務技巧，並參與家務工作。</p>
<p>學習目標</p>	<p>一上：</p> <ol style="list-style-type: none"> 1. 辨識危險的遊戲場環境與器材設施，知道遊戲環境安全的重要性。 2. 知道如何拒絕不安全的身體碰觸。 3. 保持整潔與衛生，維持身體健康。 4. 拋球、接球、傳球準確性控球。 5. 安全做運動。 6. 伸展身體，讓身體更柔軟。

	<p>7. 用好玩的方式走和跑。</p> <p>8. 學習武術的敬禮和出拳。</p> <p>9. 模仿大樹和飄浮的感覺。</p> <p>一下：</p> <p>1. 認識身體各部位，保護眼睛、耳朵、鼻子、嘴巴和皮膚。</p> <p>2. 選擇健康食物，學會珍惜食物。</p> <p>3. 知道生病時要注意的事，了解自己和別人的心情並能調適心情。</p> <p>4. 用拍、拋、擲、滾的方式玩球。</p> <p>5. 安全做運動。</p> <p>6. 用毛巾做伸展操。</p> <p>7. 學習跳躍過繩。</p> <p>8. 用紙棒玩跑、跳、擲遊戲。</p> <p>9. 用紙鏢練習進攻與防守。</p> <p>10. 發揮創意模仿各種動物。</p>						
<p>教學與評量 說明</p>	<p>一、教材編選與資源(教科書版本、相關資源)</p> <p>(一) 教材編選</p> <p>康軒版國小健體 1 上</p> <p>康軒版國小健體 1 下</p> <p>1. 交通安全入口網——兒童安全通過路口教學指引手冊 https://168.motc.gov.tw/theme/teach/post/1906121100732</p> <p>2. 交通安全入口網——兒童專區 https://168.motc.gov.tw/theme/child</p> <p>3. 健談——洗手五時機 https://www.havemary.com/article.php?id=4989</p> <p>4. 衛生福利部國民健康署 https://www.hpa.gov.tw/Home/index.aspx</p> <p>5. 財團法人全民健康基金會 http://www.twhealth.org.tw</p> <p>6. 董氏基金會食品營養中心 https://www.nutri.jtf.org.tw/Home</p> <p>7. 衛生福利部疾病管制署 https://www.cdc.gov.tw</p> <p>8. 體育課程與教學資源網 http://sportsbox.sa.gov.tw</p> <p>(二) 教材來源</p> <p>1. 以教育部審定版之教材為主：</p> <table border="1" data-bbox="432 1397 1305 1507"> <thead> <tr> <th>年級</th> <th>出版社</th> <th>冊數</th> </tr> </thead> <tbody> <tr> <td>一年級</td> <td>康軒</td> <td>一、二冊</td> </tr> </tbody> </table> <p>(三) 教學資源</p> <p>教科用書及自編教材</p> <p>數位媒材及網路資源</p> <p>圖書館(室)及圖書教室</p> <p>智慧(專科)教室(觸控白板、即時回饋系統)</p> <p>二、教學方法</p> <p>健康教學以培養學生具備良好的健康行為為首要目標，本教材運用各種價值澄清、腦力激盪、遊戲法、陪席式討論、布偶或紙偶戲、演戲、角色扮演、小組討論、實驗、示範、問答、講述法等多元方式，達成各單元的學習目標；體育教學以培養學生具備良好的身體適應力為首要目標，本教材以啟發、創造、樂趣化之教學，讓學生在活動中獲得成就感，並享受運動</p>	年級	出版社	冊數	一年級	康軒	一、二冊
年級	出版社	冊數					
一年級	康軒	一、二冊					

<p>的樂趣。</p> <p>三、教學評量</p> <ol style="list-style-type: none"> 1. 發表 2. 問答 3. 演練 4. 實作 5. 互評 6. 自評 7. 紙筆測驗 8. 觀察 9. 操作

桃園市八德區八德國民小學 112 學年度二年級【健體領域】課程計畫

每週節數	3 節	設計者	健體領域團隊
核心素養	A 自主行動	■A1.身心素質與自我精進 ■A2.系統思考與問題解決 ■A3.規劃執行與創新應變	
	B 溝通互動	■B1.符號運用與溝通表達 ■B2.科技資訊與媒體素養 ■B3.藝術涵養與美感素養	
	C 社會參與	■C1.道德實踐與公民意識 ■C2.人際關係與團隊合作 □C3.多元文化與國際理解	
課程理念	十二年國民基本教育的核心思想為「成就每個孩子」，期望每一個孩子都能具備核心素養，透過結合生活情境的整合性學習，適應現在生活及未來挑戰。		
學習重點	學習表現	<p>上學期</p> <p>1a-I-1 認識基本的健康常識。</p> <p>1a-I-2 認識健康的生活習慣。</p> <p>1b-I-1 舉例說明健康生活情境中適用的健康技能和生活技能。</p> <p>1c-I-1 認識身體活動的基本動作。</p> <p>1c-I-2 認識基本的運動常識。</p> <p>1d-I-1 描述動作技能基本常識。</p> <p>2a-I-2 感受健康問題對自己造成的威脅性。</p> <p>2b-I-2 願意養成個人健康習慣。</p> <p>2c-I-1 表現尊重的團體互動行為。</p> <p>2c-I-2 表現認真參與的學習態度。</p> <p>2d-I-1 接受並體驗多元性身體活動。</p> <p>3a-I-1 嘗試練習簡易的健康相關技能。</p> <p>3a-I-2 能於引導下，於生活中操作簡易的健康技能。</p> <p>3b-I-1 能於引導下，表現簡易的自我調適技能。</p> <p>3b-I-3 能於生活中嘗試運用生活技能。</p> <p>3c-I-1 表現基本動作與模仿的能力。</p> <p>3c-I-2 表現安全的身體活動行為。</p> <p>3d-I-1 應用基本動作常識，處理練習或遊戲問題。</p> <p>4a-I-1 能於引導下，使用適切的健康資訊、產品與服務。</p> <p>4a-I-2 養成健康的生活習慣。</p> <p>4b-I-1 發表個人對促進健康的立場。</p> <p>4c-I-1 認識與身體活動相關資源。</p> <p>4c-I-2 選擇適合個人的身體活動。</p>	

	<p>4d-I-1 願意從事規律身體活動。</p> <p>4d-I-2 利用學校或社區資源從事身體活動。</p> <p>下學期</p> <p>1a-I-1 認識基本的健康常識。</p> <p>1c-I-1 認識身體活動的基本動作。</p> <p>1c-I-2 認識基本的運動常識。</p> <p>1d-I-1 描述動作技能基本常識。</p> <p>2a-I-1 發覺影響健康的生活態度與行為。</p> <p>2a-I-2 感受健康問題對自己造成的威脅性。</p> <p>2b-I-2 願意養成個人健康習慣。</p> <p>2c-I-1 表現尊重的團體互動行為。</p> <p>2c-I-2 表現認真參與的學習態度。</p> <p>2d-I-1 專注觀賞他人的動作表現。</p> <p>2d-I-2 接受並體驗多元性身體活動。</p> <p>3a-I-1 嘗試練習簡易的健康相關技能。</p> <p>3b-I-2 能於引導下，表現簡易的人際溝通互動技能。</p> <p>3c-I-1 表現基本動作與模仿的能力。</p> <p>3c-I-2 表現安全的身體活動行為。</p> <p>3d-I-1 應用基本動作常識，處理練習或遊戲問題。</p> <p>4a-I-2 養成健康的生活習慣。</p> <p>4c-I-1 認識與身體活動相關資源。</p> <p>4c-I-2 選擇適合個人的身體活動。</p> <p>4d-I-2 利用學校或社區資源從事身體活動。</p>
學習內容	<p>上學期</p> <p>Ab-I-1 體適能遊戲。</p> <p>Ba-I-2 眼耳鼻傷害事件急救處理方法。</p> <p>Bb-I-2 吸菸與飲酒的危害及拒絕二手菸的方法。</p> <p>Bc-I-1 各項暖身伸展動作。</p> <p>Bd-I-2 技擊模仿遊戲。</p> <p>Cb-I-1 運動安全常識、運動對身體健康的益處。</p> <p>Cb-I-3 學校運動活動空間與場域。</p> <p>Ce-I-1 其他休閒運動入門遊戲。</p> <p>Da-I-2 身體的部位與衛生保健的重要性。</p> <p>Ea-I-1 生活中常見的食物與珍惜食物。</p> <p>Ea-I-2 基本的飲食習慣。</p> <p>Eb-I-1 健康安全消費的原則。</p> <p>Fa-I-1 認識與喜歡自己的方法。</p> <p>Ga-I-1 走、跑、跳與投擲遊戲。</p> <p>Ga-I-2 水中遊戲、水中閉氣與韻律呼吸與藉物漂浮。</p> <p>Gb-I-1 游泳池安全與衛生常識。</p> <p>Ha-I-1 網／牆性球類運動相關的簡拋、接、控、擊、持拍及拍、擲、傳、滾之手眼動作協調、力量及準確性控球動作。</p> <p>Hb-I-1 陣地攻守性球類運動相關的簡拍、拋、接、擲、傳、滾及踢、控、停之手眼、手腳動作協調、力量及準確性控球動作。</p>

		<p>Ia-I-1 滾翻、支撐、平衡、懸垂遊戲。</p> <p>Ib-I-1 唱、跳與模仿性律動遊戲。</p> <p>下學期</p> <p>Ab-I-1 體適能遊戲。</p> <p>Bd-I-2 技擊模仿遊戲。</p> <p>Ca-I-1 生活中與健康相關的環境。</p> <p>Cb-I-1 運動安全常識、運動對身體健康的益處。</p> <p>Cb-I-2 班級體育活動。</p> <p>Cc-I-1 水域休閒運動入門遊戲。</p> <p>Cd-I-1 戶外休閒運動入門遊戲。</p> <p>Da-I-1 日常生活中的基本衛生習慣。</p> <p>Fa-I-2 與家人及朋友和諧相處的方式。</p> <p>Fb-I-1 個人對健康的自我覺察與行為表現。</p> <p>Ga-I-1 走、跑、跳與投擲遊戲。</p> <p>Gb-I-1 游泳池安全與衛生常識。</p> <p>Gb-I-2 水中遊戲、水中閉氣與韻律呼吸與藉物漂浮。</p> <p>Ha-I-1 網／牆性球類運動相關的簡易拋、接、控、擊、持拍及拍、擲、傳、滾之手眼動作協調、力量及準確性控球動作。</p> <p>Hb-I-1 陣地攻守性球類運動相關的簡易拍、拋、接、擲、傳、滾及踢、控、停之手眼、手腳動作協調、力量及準確性控球動作。</p> <p>Ia-I-1 滾翻、支撐、平衡、懸垂遊戲。</p> <p>Ic-I-1 民俗運動基本動作與遊戲。</p>
--	--	--

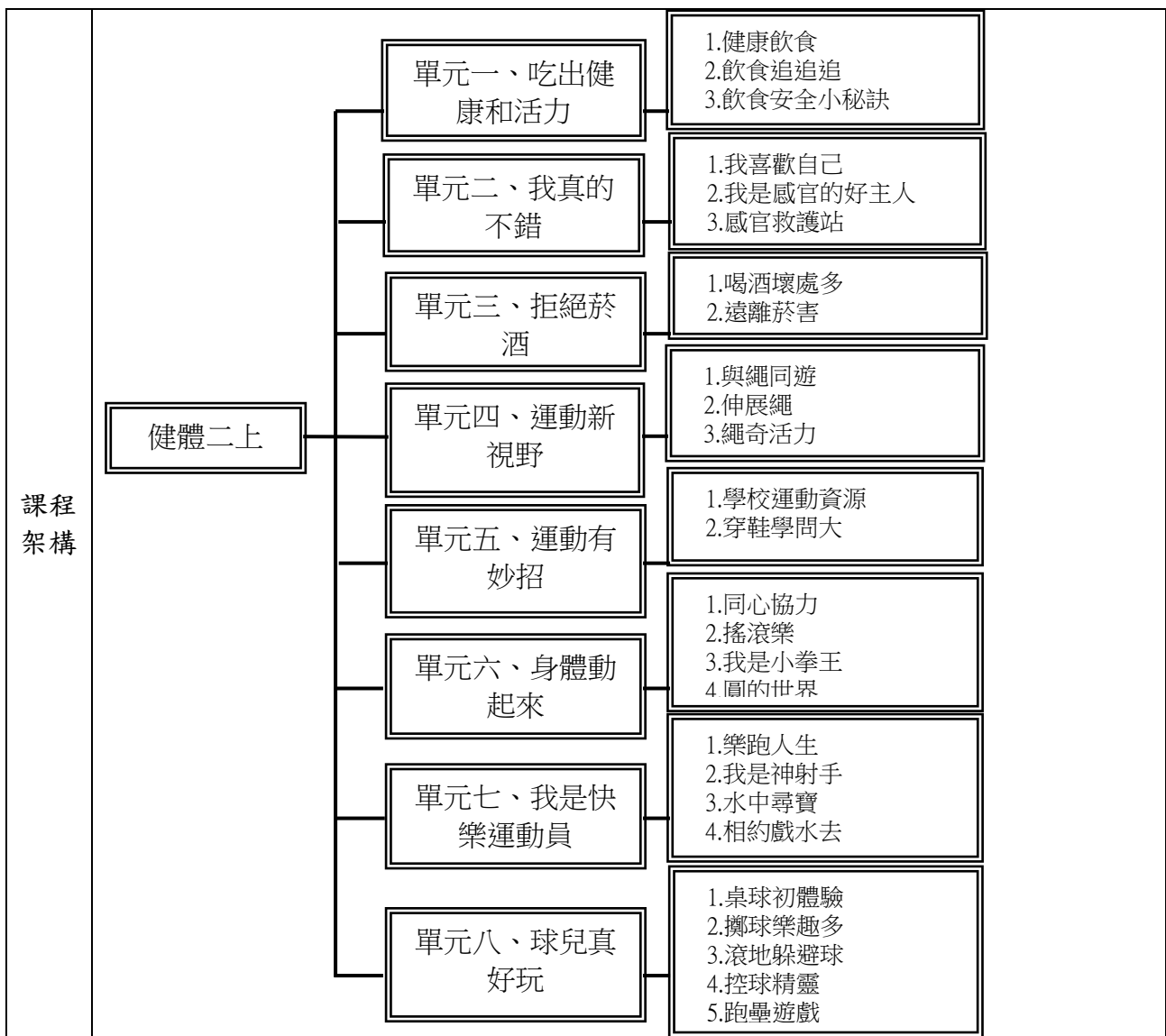

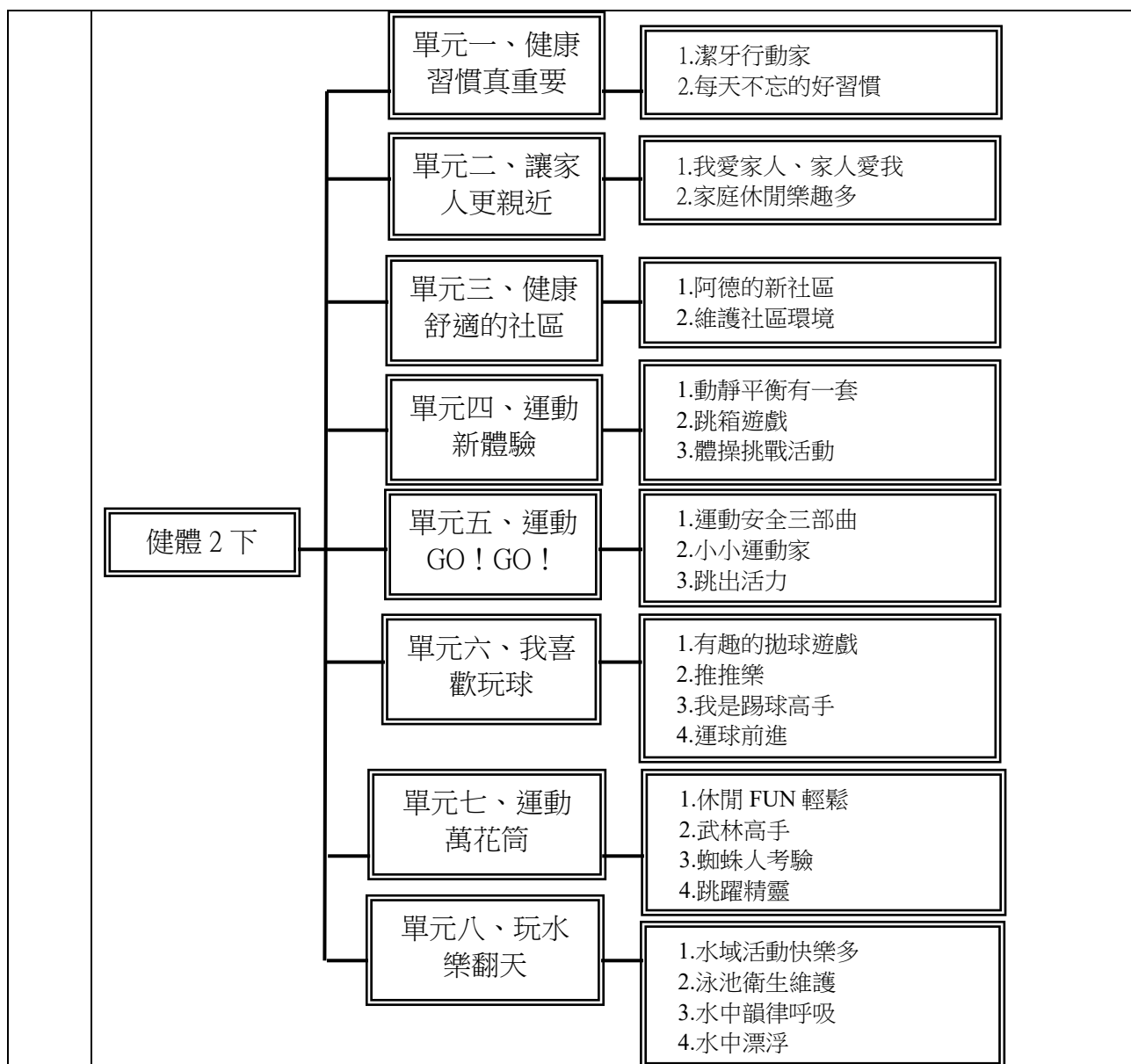

融入議題	<p>上學期</p> <p>【海洋教育】 海 E1 喜歡親水活動，重視水域安全。</p> <p>【品德教育】 品 E3 溝通合作與和諧人際關係。</p> <p>【法治教育】 法 E4 參與規則的制定並遵守之。</p> <p>【能源教育】 能 E8 於家庭、校園生活實踐節能減碳的行動。</p> <p>【安全教育】 安 E1 了解安全教育。 安 E2 了解危機與安全。 安 E7 探究運動基本的保健。 安 E9 學習相互尊重的精神。 安 E12 操作簡單的急救項目。</p>
------	---

	<p>【家庭教育】 家 E9 參與家庭消費行動，澄清金錢與物品的價值。 家 E10 了解影響家庭消費的傳播媒體等各種因素。 家 E12 規劃個人與家庭的生活作息。</p> <p>【生涯規劃教育】 涯 E1 了解個人的自我概念。 涯 E4 認識自己的特質與興趣。</p> <p>【戶外教育】 戶 E1 善用教室外、戶外及校外教學，認識生活環境（自然或人為）。</p> <p>下學期</p> <p>【海洋教育】 海 E2 學會游泳技巧，熟悉自救知能。</p> <p>【品德教育】 品 E1 良好生活習慣與德行。 品 E3 溝通合作與和諧人際關係。</p> <p>【法治教育】 法 E4 參與規則的制定並遵守之。</p> <p>【安全教育】 安 E2 了解危機與安全。 安 E3 知道常見事故傷害。 安 E4 探討日常生活應該注意的安全。 安 E6 了解自己的身體。 安 E7 探究運動基本的保健。</p> <p>【家庭教育】 家 E7 表達對家庭成員的關心與情感。 家 E12 規劃個人與家庭的生活作息。 家 E13 熟悉與家庭生活相關的社區資源。</p> <p>【生涯規劃教育】 涯 E4 認識自己的特質與興趣。</p>
學習目標	<p>上學期</p> <ol style="list-style-type: none"> 1. 食物是促進生長發育、供給熱量來源、預防疾病和維持健康最重要的基礎。單元一介紹六大類食物的來源和功能，引導學生體會均衡飲食的重要性；在享用營養、美味的食物時，也希望學生能心懷感恩，珍惜得之不易的食物。 2. 單元一亦教導學生思考自己的飲食問題與改善方法，培養學生選擇健康、安全食物的能力。 3. 自我概念是決定個人行為方式的重要因素，單元二教導學生認識自己、接受自己、喜歡自己，進而提升自我價值感，幫助學生擁有更愉快而有意義的人生。 4. 眼睛、耳朵、鼻子、嘴巴都是人體重要的感官，也是賴以學習和溝通的管道。單元二從感官的功能談起，協助學生建立感官的保健常識，並且透過情境模擬，學習感官受到傷害時的緊急處理方法。 5. 單元三介紹酒後駕車和長期吸菸對健康的影響，讓學生了解酒精和菸都會改變人體的機能，過度使用會產生成癮性反應，不但危害個人身心健康，也會造成家庭與社會的負擔。

6. 單元三亦教導二手菸的危害，提醒學生覺察生活中所存在的二手菸，並且具體演練拒絕二手菸的技巧。
 7. 單元四利用繩子引導學生進行操控性創作活動、體能遊戲以及移動性基本動作能力的體驗活動，增進學生身體控制能力。
 8. 單元五引導學生認識與運用學校的運動資源，包括運動場地、運動器材和運動社團；透過呼拉圈遊戲，激發學生的創造力並增進身體的協調性。
 9. 單元五亦引導學會正確的穿鞋和選鞋方法，建立正確的運動習慣。
 10. 單元六透過墊上活動，引導學生表現支撐與滾翻的基本動作能力，增加多元的身體能力；經由拳擊有氧模仿遊戲，讓學生學會拳擊有氧拳的基本動作，並能和其他人合作，共同進行模仿動作遊戲。
 11. 單元七透過各種跑步遊戲，提升學生的體能與敏捷性，並讓其從中領略身體活動的樂趣；藉由團體進行的水中遊戲活動，讓學生體驗水上活動並增加適應水性的能力；學習基礎的水中自救能力及衛生保健的方式，讓學生能安全進行水上活動。
- 藉由簡易桌球和擲準之練習與遊戲，提升學生基本運動能力與技術。
12. 單元八遊戲或比賽中發現問題、分析問題，並透過討論來解決問題；藉由活動及遊戲讓學生學習手部的運動協調能力，並培養學生群性合作的精神。
 13. 單元八亦藉由基礎的跑壘團體遊戲體驗，引發學生喜愛棒壘球運動。

下學期

1. 齲齒是對口腔健康有直接影響的常見疾病，而口腔健康又是全身健康重要的一環，攸關學生的學習、生活品質與身心發展。單元一教導正確的刷牙方法和保健方式，希望學生能建立良好的口腔衛生習慣，並表現於生活中。
 2. 有不少研究顯示兒童時期如果能養成良好的健康習慣，可以持續到成年以後。一年級曾經教過正確的個人衛生習慣如洗臉、洗手、洗澡、上廁所等，單元一加了正確姿勢，並且透過自我檢核活動，讓學生能持續實踐健康習慣，發現缺失並設法改善。
 3. 家是每個人的避風港，良好和諧的家庭氣氛，需要所有成員共同努力。單元二透過活動讓學生省察自己與家人的相處情形，藉由有效溝通增進彼此間的了解與體諒，鼓勵學生適時用行動表達對家人的關愛，並親近家人。
 4. 家庭氣氛是可以經營的，全家人共同參與休閒活動不但可以增進家人之間的情感，也能拓展生活經驗，讓身心更健康。單元二結合學生的生活經驗，透過分享、討論、情境模擬、腦力激盪等活動，讓學生對家庭休閒活動的項目與好處有更多的了解。
 5. 安全舒適的生活環境與健康息息相關，愈來愈多人開始關心自己的社區環境。本單元引導學生觀察自己居住的社區有哪些特色和資源，藉由活動讓學生關注自己的社區，願意為社區環境整潔付出一己之力，並且了解登革熱的傳染途徑和預防方法。
 6. 整潔舒適的社區環境需要社區居民共同維護，單元中透過觀察、討論活動，引導學生關心自己的社區，鼓勵他們積極參與社區活動，與居民共同打造理想的健康社區。
 7. 單元四透過平衡木和跳箱，引導學生體驗平衡、支撐和跨越等動作能力。利用遊戲和創作的樂趣，增進其基礎動作技能與探索能力，提升學生運動參與的興趣。
 8. 單元五利用運動安全三部曲的概念，建立學生基本的運動安全常識，並學會處理運動傷害的正確步驟；結合學校班級性運動競賽，引導學生理解運動賽事相關概念與資源，並能認真參與班際相關運動賽事。
- 單元五讓學生了解跳繩的基本動作技巧，並能運用正確的技巧與他人合作，進行跑步跳繩遊戲。

	<p>9. 單元六藉由樂趣化遊戲，了解並學習排球、槌球的基本概念、體驗用腳運動的項目，促進全身性運動能力均衡發展、以遊戲方法增進學生用腳運球的動作能力，增進對足球的學習興趣。</p> <p>10. 單元七介紹戶外及室內的休閒運動，讓學生了解運動的益處與樂趣，並鼓勵其邀請家人假日時一起進行；能配合節奏，與同學兩人一組，一起完成有氧運動的動作。</p> <p>11. 單元七運用全身及四肢的活動學習，體驗並理解攀岩這項休閒運動；學會各種橡皮筋繩遊戲，提升學生的體能與敏捷性，並能與同學共同合作，從中領略身體活動的樂趣。</p> <p>12. 單元八了解不同的水域活動項目以及安全注意事項，增進學生參與水域活動的興趣；藉由學習及團體遊戲，學習基礎的游泳技能並熟悉自救方法。</p>
<p>教學與評量說明</p>	<p>一、教材編選與資源(教科書版本、相關資源)</p> <p>(一) 教材編選</p> <p>1. 本書在教材編選上除了根據學生不同生長階段的能力與需求來設計，提供充足的健康與體育資訊外，更重視領域核心素養的養成。透過由學習表現與學習內容二個向度所組成的學習重點，來彰顯包含認知、情意、技能與行為的素養內涵。</p> <p>2. 教材內容的選擇以學生為中心，強調情境脈絡的連結及學生的主動參與，同時關照認知、情意、技能與行為的統整。</p> <p>(二) 教材來源</p> <p>1. 以教育部審定版之教材為主：</p> <p>二年級：翰林</p> <p>(三) 教學資源</p> <p>1. 教學 CD</p> <p>2. 教用版電子教科書</p> <p>二、教學方法</p> <p>1. 單元頁以情境故事引起學習興趣，配合提問引出學習重點，提供教師和學生進行課前準備、課後活動或綜合歸納的運用。</p> <p>2. 教材編排強調知識與情境脈絡之間的連結，提供各種不同的情境，讓學生經由體驗與省思、參與和分享，培養思考判斷與實踐力行的能力。</p> <p>3. 教材內容搭配不同形式的教學活動，讓學生有充足的機會練習並獲得完整的學習經驗，從而整合運用於實際的生活中。</p> <p>4. 單元中適時穿插「小叮嚀」、「小小行動家」等，提醒重要概念或融入環境、人權、安全、性別及文化等多元觀點，引發學生自覺與思辨。</p> <p>三、教學評量</p> <p>自評 問答 發表 實作 調查 操作 觀察</p>

桃園市八德區八德國民小學 112 學年度【健體領域】課程計畫			
每週節數	3 節	設計者	三年級教學團隊
核心素養	A 自主行動	■ A1 身心素質與自我精進、■ A2 系統思考與解決問題 <input type="checkbox"/> A3 規劃執行與創新應變	

	B 溝通互動	<ul style="list-style-type: none"> ■ B1 符號運用與溝通表達、□ B2 科技資訊與媒體素養 ■ B3 藝術涵養與美感素養
	C 社會參與	<ul style="list-style-type: none"> □ C1 道德實踐與公民意識、■ C2 人際關係與團隊合作 □ C3 多元文化與國際理解
課程理念	<p>1. 健康與體育適切的詮釋學習要點，課程分配適度且均衡。</p> <p>2. 結合生活情境設計體驗、探索的教學活動，學習活動具脈絡又生活。</p> <p>3. 安排學習任務，深化、串連學習內容，引導學生逐步達成學習目標。</p> <p>4. 健康培養生活技能、體育發展身體適能，符合認知、情意、技能與行為等學習表現，使學生得以適性發展。</p> <p>5. 以系統化思考、步驟化的解決方式探究健康與體育領域的核心問題，重視學習遷移與延續。</p>	
學習重點	學習表現	<ul style="list-style-type: none"> 1a-II-1 認識身心健康基本概念與意義。 1a-II-2 了解促進健康生活的方法。 1b-II-1 認識健康技能和生活技能對健康維護的重要性。 1c-II-1 認識身體活動的動作技能。 1c-II-2 認識身體活動的傷害和防護概念。 1d-II-1 認識動作技能概念與動作練習的策略。 1d-II-2 描述自己或他人動作技能的正確性。 2a-II-1 覺察健康受到個人、家庭、學校等因素之影響。 2a-II-2 注意健康問題所帶來的威脅感與嚴重性。 2b-II-1 遵守健康的生活規範。 2b-II-2 願意改善個人的健康習慣。 2c-II-1 遵守上課規範和運動比賽規則。 2c-II-2 表現增進團隊合作、友善的互動行為。 2c-II-3 表現主動參與、樂於嘗試的學習態度。 2d-II-1 描述參與身體活動的感覺。 2d-II-2 表現觀賞者的角色和責任。 2d-II-3 參與並欣賞多元性身體活動。 3a-II-1 演練基本的健康技能。 3a-II-2 能於生活中獨立操作基本的健康技能。 3b-II-1 透過模仿學習，表現基本的自我調適技能。 3b-II-2 能於引導下，表現基本的人際溝通互動技能。 3b-II-3 運用基本的生活技能，因應不同的生活情境。 3c-II-1 表現聯合性動作技能。 3c-II-2 透過身體活動，探索運動潛能與表現正確的身體活動。 3d-II-1 運用動作技能的練習策略。 3d-II-2 運用遊戲的合作和競爭策略。 4a-II-1 能於日常生活中，運用健康資訊、產品與服務。 4a-II-2 展現促進健康的行為。 4b-II-2 使用事實證據來支持自己促進健康的立場。 4c-II-2 了解個人體適能與基本運動能力表現。 4d-II-1 培養規律運動的習慣並分享身體活動的益處。 4d-II-2 參與提高體適能與基本運動能力的的身體活動。
	學習內容	<ul style="list-style-type: none"> Aa-II-1 生長發育的意義與成長個別差異。 Aa-II-2 人生各階段發展的順序與感受。 Ab-II-1 體適能活動。 Ba-II-1 居家、交通及戶外環境的潛在危機與安全須知。 Bb-II-1 藥物對健康的影響、安全用藥原則與社區藥局。 Bc-II-1 暖身、伸展動作原則。 Bd-II-1 武術基本動作。 Ca-II-1 健康社區的意識、責任與維護行動。

		<p>Ca-II-2 環境汙染對健康的影響。</p> <p>Cb-II-1 運動安全規則、運動增進生長知識。</p> <p>Cb-II-2 學校運動賽會。</p> <p>Ce-II-1 其他休閒運動基本技能。</p> <p>Da-II-1 良好的衛生習慣的建立。</p> <p>Da-II-2 身體各部位的功能與衛生保健的方法。</p> <p>Ea-II-1 食物與營養的種類和需求。</p> <p>Ea-II-2 飲食搭配、攝取量與家庭飲食型態。</p> <p>Ea-II-3 飲食選擇的影響因素。</p> <p>Eb-II-1 健康安全消費的訊息與方法。</p> <p>Fa-II-2 與家人及朋友良好溝通與相處的技巧。</p> <p>Fa-II-3 情緒的類型與調適方法。</p> <p>Fb-II-1 自我健康狀態檢視方法與健康行為的維持原則。</p> <p>Fb-II-2 常見傳染病預防原則與自我照護方法。</p> <p>Ga-II-1 跑、跳與行進間投擲的遊戲。</p> <p>Gb-II-1 戶外戲水安全知識、離地蹬牆漂浮。</p> <p>Ha-II-1 網／牆性球類運動相關的拋接球、持拍控球、擊球及拍擊球、傳接球之時間、空間及人與人、人與球關係攻防概念。</p> <p>Hb-II-1 陣地攻守性球類運動相關的拍球、拋接球、傳接球、擲球及踢球、帶球、追逐球、停球之時間、空間及人與人、人與球關係攻防概念。</p> <p>Hc-II-1 標的性球類運動相關的拋球、擲球、滾球之時間、空間及人與人、人與球關係攻防概念。</p> <p>Hd-II-1 守備／跑分性球類運動相關的拋接球、傳接球、擊球、踢球、跑動踩壘之時間、空間及人與人、人與球關係攻防概念。</p> <p>Ia-II-1 滾翻、支撐、平衡與擺盪動作。</p> <p>Ib-II-1 音樂律動與模仿性創作舞蹈。</p> <p>Ib-II-2 土風舞遊戲。</p> <p>Ic-II-1 民俗運動基本動作與串接。</p>
課程架構表	課程架構表：	

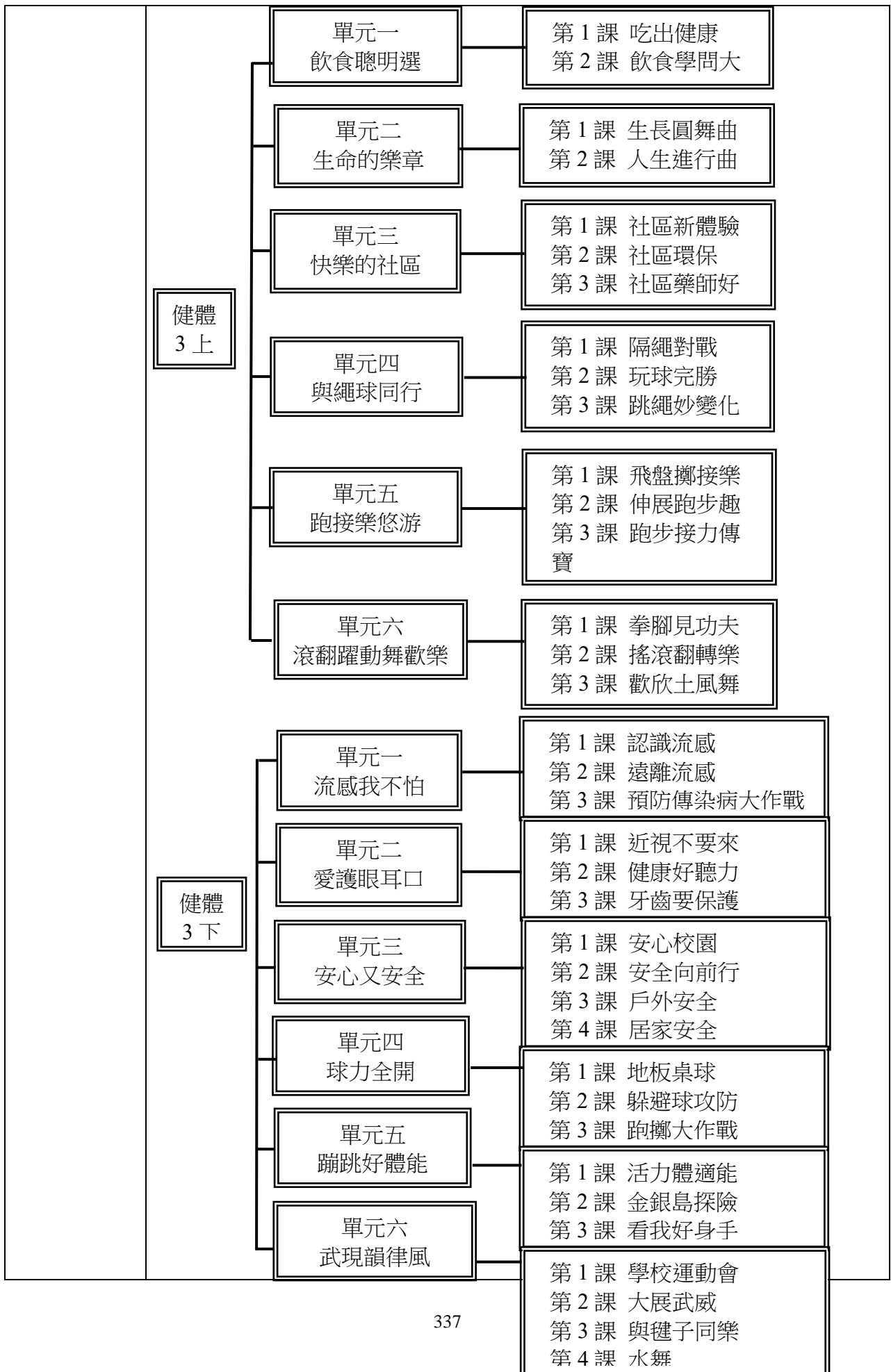

<p>融入之議題</p>	<p>【人權教育】 人 E3 了解每個人需求的不同，並討論與遵守團體的規則。 人 E5 欣賞、包容個別差異並尊重自己與他人的權利。 人 E7 認識生活中不公平、不合理、違反規則和健康受到傷害等經驗，並知道如何尋求救助的管道。</p> <p>【安全教育】 安 E2 了解危機與安全。 安 E4 探討日常生活應該注意的安全。 安 E7 探究運動基本的保健。</p> <p>【品德教育】 品 E3 溝通合作與和諧人際關係。</p> <p>【家庭教育】 家 E3 察覺家庭中不同角色，並反思個人在家庭中扮演的角色。</p> <p>【海洋教育】 海 E1 喜歡親水活動，重視水域安全。</p>
<p>學習目標</p>	<p>三上：</p> <ol style="list-style-type: none"> 1. 攝取適當分量的各類食物，了解影響飲食選擇的因素。 2. 學習健康成長的方法，認識人生各階段。 3. 正確使用藥物，適當處理廢棄藥物。 4. 健康社區與改善社區汙染環境。 5. 擊球過繩、滾球與拋球。 6. 玩飛盤擲接、雙腳跳繩與單腳跳繩。 7. 運動前後伸展身體。 8. 正確擺臂、站立式起跑與接力跑遊戲。 9. 武術踢、蹬動作與手腳聯合出招。 10. 在軟墊上練習前滾翻和後滾翻。 11. 歡跳兔子舞與聖誕鈴聲舞曲。 <p>三下：</p> <ol style="list-style-type: none"> 1. 認識流行性感冒的傳染方式和預防方法。 2. 學習預防近視、中耳炎。 3. 認識牙齒，練習用牙線潔牙。 4. 認識霸凌，學習面對霸凌的做法與情緒調適。 5. 學習安全過馬路、安全搭乘機車和公車。 6. 注意戶外與居家安全，做好防護措施，避免發生危險。 7. 學習桌球、躲避球、棒球的攻防概念。 8. 探索起跳方式，玩跳躍遊戲。 9. 運用平衡木和單槓，練習支撐、平衡和擺盪。 10. 認識拔河安全，參與學校運動會。 11. 轉換武術步伐，秀出連環招式。 12. 用手和腳玩毽子。 13. 學跳鴨子舞和水舞。
<p>教學與評量說明</p>	<p>一、教材編選與資源(教科書版本、相關資源)</p> <p>(一) 教材編選 康軒版國小健體 3 上 康軒版國小健體 3 下</p> <p>(二) 教材來源</p>

	1.以教育部審定版之教材為主：	
	年級	出版社
	三年級	康軒
冊數 五、六冊		
(三) 教學資源 教科用書及自編教材 數位媒材及網路資源 圖書館(室)及圖書教室 智慧(專科)教室(觸控白板、即時回饋系統)		
二、教學方法 健康教學以培養學生具備良好的健康行為為首要目標，本教材運用各種價值澄清、腦力激盪、遊戲法、陪席式討論、布偶或紙偶戲、演戲、角色扮演、小組討論、實驗、示範、問答、講述法等多元方式，達成各單元的學習目標；體育教學以培養學生具備良好的身體適應力為首要目標，本教材以啟發、創造、樂趣化之教學，讓學生在活動中獲得成就感，並享受運動的樂趣。		
三、教學評量 1. 發表 2. 問答 3. 演練 4. 實作 5. 互評 6. 自評 7. 總結性評量 8. 觀察 9. 操作		

桃園市 112 學年桃園區八德國民小學 112 學年度【健體領域】課程計畫			
每週節數	3 節	設計者	四年級教學團隊
核心素養	A 自主行動	<input checked="" type="checkbox"/> A1 身心素質與自我精進、 <input checked="" type="checkbox"/> A2 系統思考與解決問題 <input checked="" type="checkbox"/> A3 規劃執行與創新應變	
	B 溝通互動	<input checked="" type="checkbox"/> B1 符號運用與溝通表達、 <input type="checkbox"/> B2 科技資訊與媒體素養 <input checked="" type="checkbox"/> B3 藝術涵養與美感素養	
	C 社會參與	<input type="checkbox"/> C1 道德實踐與公民意識、 <input checked="" type="checkbox"/> C2 人際關係與團隊合作 <input type="checkbox"/> C3 多元文化與國際理解	
課程理念	1. 健康與體育適切的詮釋學習要點，課程分配適度且均衡。 2. 結合生活情境設計體驗、探索的教學活動，學習活動具脈絡又生活。 3. 安排學習任務，深化、串連學習內容，引導學生逐步達成學習目標。 4. 健康培養生活技能、體育發展身體適能，符合認知、情意、技能與行為等學習表現，使學生得以適性發展。		

5. 以系統化思考、步驟化的解決方式探究健康與體育領域的核心問題，重視學習遷移與延續。		
學習重點	學習表現	<p>1a-II-1 認識身心健康基本概念與意義。</p> <p>1a-II-2 了解促進健康生活的方法。</p> <p>1b-II-1 認識健康技能和生活技能對健康維護的重要性。</p> <p>1b-II-2 辨別生活情境中適用的健康技能和生活技能。</p> <p>1c-II-1 認識身體活動的動作技能。</p> <p>1c-II-2 認識身體活動的傷害和防護概念。</p> <p>1d-II-1 認識動作技能概念與動作練習的策略。</p> <p>1d-II-2 描述自己或他人動作技能的正確性。</p> <p>2a-II-1 覺察健康受到個人、家庭、學校等因素之影響。</p> <p>2a-II-2 注意健康問題所帶來的威脅感與嚴重性。</p> <p>2b-II-1 遵守健康的生活規範。</p> <p>2b-II-2 願意改善個人的健康習慣。</p> <p>2c-II-1 遵守上課規範和運動比賽規則。</p> <p>2c-II-2 表現增進團隊合作、友善的互動行為。</p> <p>2c-II-3 表現主動參與、樂於嘗試的學習態度。</p> <p>2d-II-1 描述參與身體活動的感覺。</p> <p>2d-II-2 表現觀賞者的角色和責任。</p> <p>2d-II-3 參與並欣賞多元性身體活動。</p> <p>3a-II-1 演練基本的健康技能。</p> <p>3a-II-2 能於生活中獨立操作基本的健康技能。</p> <p>3b-II-1 透過模仿學習，表現基本的自我調適技能。</p> <p>3b-II-2 能於引導下，表現基本的人際溝通互動技能。</p> <p>3b-II-3 運用基本的生活技能，因應不同的生活情境。</p> <p>3c-II-1 表現聯合性動作技能。</p> <p>3c-II-2 透過身體活動，探索運動潛能與表現正確的身體活動。</p> <p>3d-II-1 運用動作技能的練習策略。</p> <p>3d-II-2 運用遊戲的合作和競爭策略。</p> <p>4a-II-1 能於日常生活中，運用健康資訊、產品與服務。</p> <p>4a-II-2 展現促進健康的行為。</p> <p>4b-II-1 清楚說明個人對促進健康的立場。</p> <p>4b-II-2 使用事實證據來支持自己促進健康的立場。</p> <p>4c-II-1 了解影響運動參與的因素，選擇提高體適能的運動計畫與資源。</p> <p>4c-II-2 了解個人體適能與基本運動能力表現。</p> <p>4d-II-1 培養規律運動的習慣並分享身體活動的益處。</p> <p>4d-II-2 參與提高體適能與基本運動能力的身體活動。</p>
	學習內容	<p>Ab-II-2 體適能自我檢測方法。</p> <p>Ba-II-1 居家、交通及戶外環境的潛在危機與安全須知。</p> <p>Ba-II-2 灼燙傷、出血、扭傷的急救處理方法。</p> <p>Ba-II-3 防火、防震、防颱措施及逃生避難基本技巧。</p> <p>Bb-II-2 吸菸、喝酒、嚼檳榔對健康的危害與拒絕技巧。</p> <p>Bb-II-3 無菸家庭與校園的健康信念。</p> <p>Bc-II-2 運動與身體活動的保健知識。</p> <p>Bd-II-1 武術基本動作。</p> <p>Bd-II-2 技擊基本動作。</p> <p>Cb-II-1 運動安全規則、運動增進生長知識。</p> <p>Cb-II-3 奧林匹克運動會的起源與訴求。</p> <p>Cb-II-4 社區運動活動空間與場域。</p> <p>Cc-II-1 水域休閒運動基本技能。</p> <p>Cd-II-1 戶外休閒運動基本技能。</p> <p>Da-II-2 身體各部位的功能與衛生保健的方法。</p>

	<p>Db-II-1 男女生殖器官的基本功能與差異。</p> <p>Db-II-2 性別角色刻板現象並與不同性別者之良好互動。</p> <p>Db-II-3 身體自主權及其危害之防範與求助策略。</p> <p>Ea-II-1 食物與營養的種類和需求。</p> <p>Ea-II-2 飲食搭配、攝取量與家庭飲食型態。</p> <p>Eb-II-1 健康安全消費的訊息與方法。</p> <p>Fa-II-1 自我價值提升的原則。</p> <p>Fa-II-2 與家人及朋友良好溝通與相處的技巧。</p> <p>Fa-II-3 情緒的類型與調適方法。</p> <p>Fb-II-2 常見傳染病預防原則與自我照護方法。</p> <p>Fb-II-3 正確就醫習慣。</p> <p>Ga-II-1 跑、跳與行進間投擲的遊戲。</p> <p>Gb-II-2 打水前進、簡易性游泳遊戲。</p> <p>Ha-II-1 網／牆性球類運動相關的拋接球、持拍控球、擊球及拍擊球、傳接球之時間、空間及人與人、人與球關係攻防概念。</p> <p>Hb-II-1 陣地攻守性球類運動相關的拍球、拋接球、傳接球、擲球及踢球、帶球、追逐球、停球之時間、空間及人與人、人與球關係攻防概念。</p> <p>Hc-II-1 標的性球類運動相關的拋球、擲球、滾球之時間、空間及人與人、人與球關係攻防概念。</p> <p>Hd-II-1 守備／跑分性球類運動相關的拋接球、傳接球、擊球、踢球、跑動踩壘之時間、空間及人與人、人與球關係攻防概念。</p> <p>Ia-II-1 滾翻、支撐、平衡與擺盪動作。</p> <p>Ib-II-1 音樂律動與模仿性創作舞蹈。</p> <p>Ib-II-2 土風舞遊戲。</p> <p>Ic-II-1 民俗運動基本動作與串接。</p>
課程架構表	課程架構表：

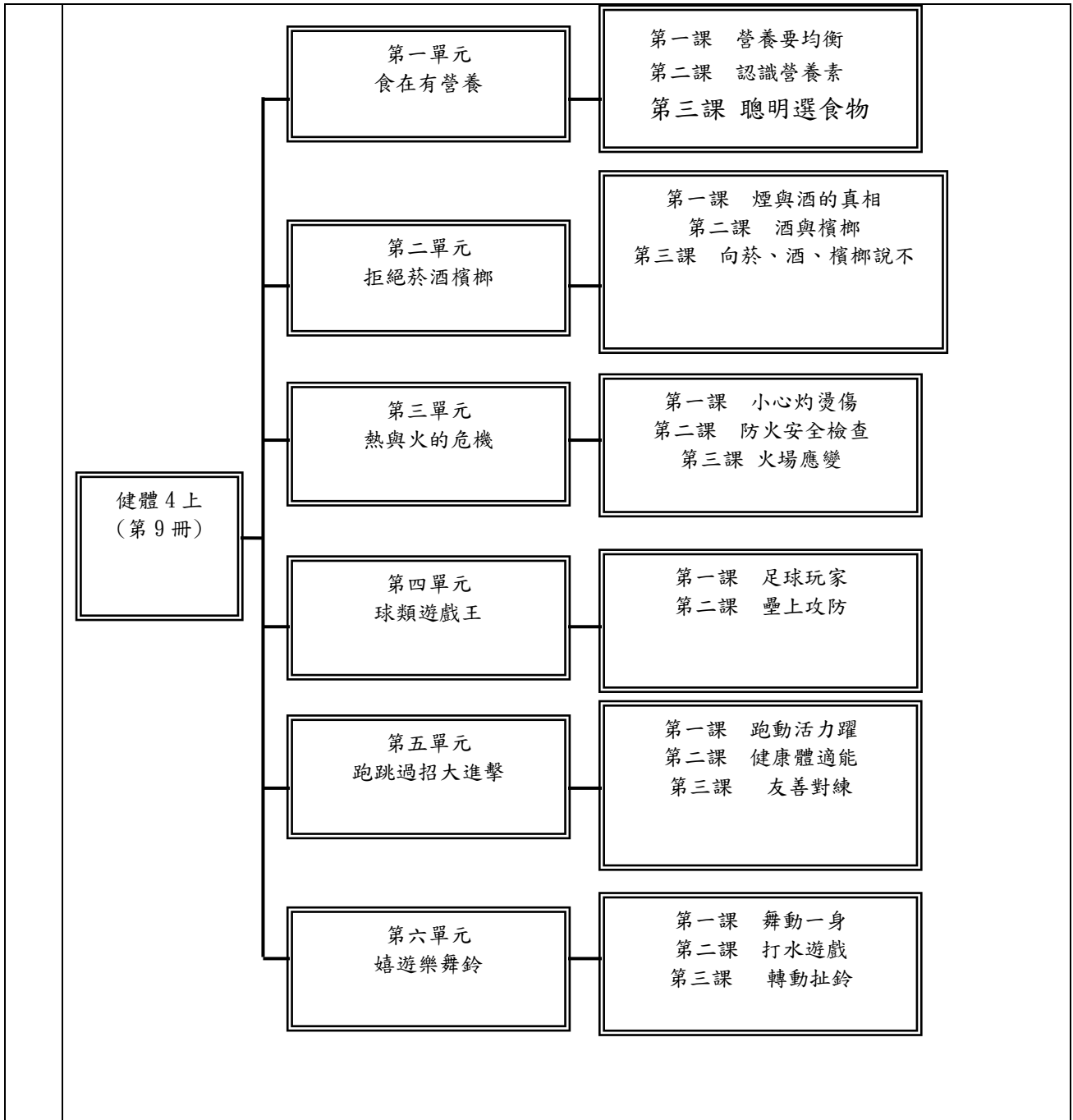

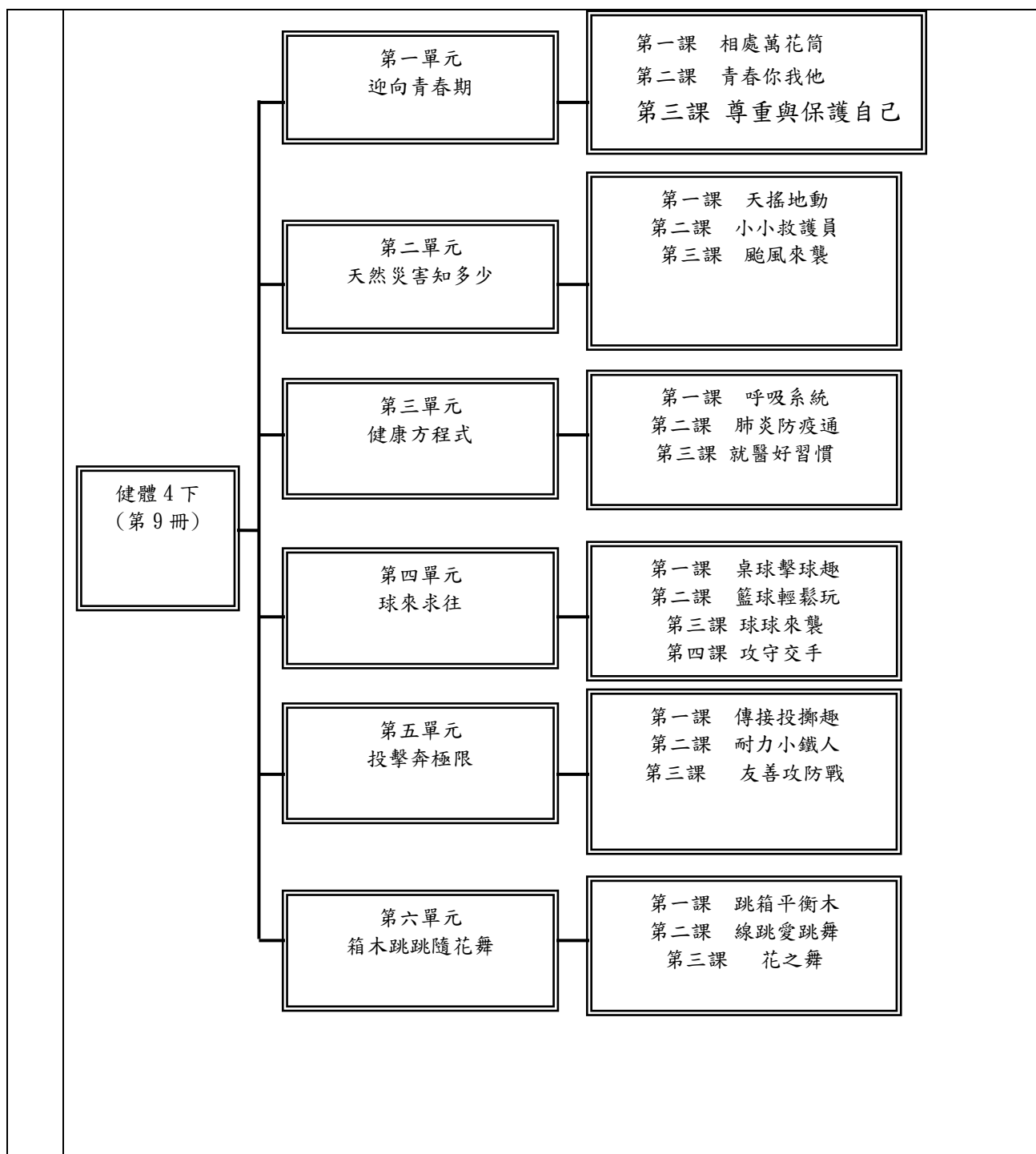

融 入 之 議 題	<p>【人權教育】</p> <p>人 E3 了解每個人需求的不同，並討論與遵守團體的規則。</p> <p>【戶外教育】</p> <p>戶 E1 善用教室外、戶外及校外教學，認識生活環境（自然或人為）。</p> <p>【安全教育】</p> <p>安 E11 了解急救的重要性。</p> <p>安 E12 操作簡單的急救項目。</p> <p>安 E2 了解危機與安全。</p> <p>安 E4 探討日常生活應該注意的安全。</p> <p>安 E7 探究運動基本的保健。</p> <p>【性別平等教育】</p> <p>性 E4 認識身體界限與尊重他人的身體自主權。</p>
----------------------------------	---

	<p>性 E5 認識性騷擾、性侵害、性霸凌的概念及其求助管道。 【法治教育】 法 E8 認識兒少保護。 【品德教育】 品 E3 溝通合作與和諧人際關係。 【海洋教育】 海 E2 學會游泳技巧，熟悉自救知能。 海 E3 具備從事多元水域休閒活動的知識與技能。 【資訊教育】 資 E2 使用資訊科技解決生活中簡單的問題。</p>
學習目標	<p>四上：</p> <ol style="list-style-type: none"> 1. 認識營養素及其食物來源和功能。 2. 了解如何選購健康又安全的食物。 3. 了解吸菸、飲酒、嚼檳榔對健康的危害並拒絕接觸。 4. 演練灼燙傷的急救處理方法。 5. 檢查防火措施，演練火災避難與逃生技巧。 6. 學習足球、足壘球的攻防概念。 7. 掌握快跑的訣竅，進行彎道跑、障礙跑遊戲。 8. 結合線梯創編跑跳動作，學習立定跳遠。 9. 檢測體適能，規畫運動計畫提升體能。 10. 變化步伐與移位，進行武術攻防對練。 11. 肢體創作點、線、面造型，學跳丟丟銅仔土風舞。 12. 漂浮打水前進，玩趴浪遊戲。 13. 練習扯鈴的運鈴技巧。 <p>四下：</p> <ol style="list-style-type: none"> 1. 知道和家人與朋友和睦相處的方法。 2. 認識青春期的自己，做好自我調適。 3. 知道如何尊重他人、保護自己。 4. 知道如何避免在災害發生時遭受傷害或損失。 5. 了解出血、扭傷時的緊急處理方法。 6. 認識並保護呼吸系統。 7. 認識肺炎，並在生病時表現正確就醫與自我照護行為。 8. 學習桌球正手擊球、反手擊球、正手發球動作。 9. 學習籃球的運球和傳球技能。 10. 熟練躲避球傳接球、閃避球與攻擊。 11. 掌握傳接棒的訣竅，學習接力跑規則。 12. 練習壘球擲遠動作。 13. 配合步伐轉換，進行武術攻防對練。 14. 和跳箱、平衡木互動，維持身體的動態平衡。 15. 用身體做出直線和曲線造型；學跳花之舞。
教學與評量	<p>一、教材編選與資源(教科書版本、相關資源) (一) 教材編選 康軒版國小健體 4 上 1. 衛生福利部食品藥物管理署「食品藥物消費者專區」食品營養成分資料庫 https://consumer.fda.gov.tw/Food/TFND.aspx?nodeID=178&rand=1763056506</p>

說明

2. 衛生福利部國民健康署健康九九網站——菸害防制館

<https://health99.hpa.gov.tw/theme/4>

3. 中華民國兒童燙傷基金會——燙傷百寶箱

https://www.cbf.org.tw/ugC_Know01.asp

康軒版國小健體 4 下

1. 內政部消防署全球資訊網：地震防災

<https://www.nfa.gov.tw/kid/index.php?code=list&ids=275>

2. 中央氣象局數位科普網：兒童區

<https://pweb.cwb.gov.tw/PopularScience/index.php/kids>

3. 衛生福利部食品藥物管理局——用藥安全手冊

<https://www.fda.gov.tw/TC/siteList.aspx?sid=9522>

(二) 教材來源

1. 以教育部審定版之教材為主：

年級	出版社	冊數
四年級	康軒	七、八冊

(三) 教學資源

教科用書及自編教材

數位媒材及網路資源

圖書館(室)及圖書教室

智慧(專科)教室(觸控白板、即時回饋系統)

二、教學方法

健康教學以培養學生具備良好的健康行為為首要目標，本教材運用各種價值澄清、腦力激盪、遊戲法、陪席式討論、布偶或紙偶戲、演戲、角色扮演、小組討論、實驗、示範、問答、講述法等多元方式，達成各單元的學習目標；體育教學以培養學生具備良好的身體適應力為首要目標，本教材以啟發、創造、樂趣化之教學，讓學生在活動中獲得成就感，並享受運動的樂趣。

三、教學評量

1. 發表

2. 實作

3. 演練

4. 自評

5. 總結性評量

6. 觀察

7. 操作

每週節數	3 節	設計者:葉素珍	五年級教學團隊
核心素養	A 自主行動	■ A1. 身心素質與自我精進、■ A2. 系統思考與問題解決、 ■ A3. 規劃執行與創新應變	
	B 溝通互動	■ B1. 符號運用與溝通表達、■ B2. 科技資訊與媒體素養、 ■ B3. 藝術涵養與美感素養	
	C 社會參與	■ C1. 道德實踐與公民意識、■ C2. 人際關係與團隊合作、 ■ C3. 多元文化與國際理解	
課程理念	11. 健康與體育適切的詮釋學習要點，課程分配適度且均衡。 22. 結合生活情境設計體驗、探索的教學活動，學習活動具脈絡又生活。 33. 安排學習任務，深化、串連學習內容，引導學生逐步達成學習目標。 44. 健康培養生活技能、體育發展身體適能，符合認知、情意、技能與行為等學習表現，使學生得以適性發展。 55. 以系統化思考、步驟化的解決方式探究健康與體育領域的核心問題，重視學習遷移與延續。		
學習重點	學習表現	1a-III-2 描述生活行為對個人與群體健康的影響。 1a-III-3 理解促進健康生活的方法、資源與規範。 1b-III-2 認識健康技能和生活技能的基本步驟。 1b-III-3 對照生活情境的健康需求，尋求適用的健康技能和生活技能。 1b-III-4 了解健康自主管理的原則與方法。 1c-III-1 了解運動技能要素和基本運動規範。 1c-III-3 了解身體活動對身體發展的關係。 1d-III-1 了解運動技能的要素和要領。 1d-III-2 比較自己或他人運動技能的正確性。 1d-III-3 了解比賽的進攻和防守策略。 2a-III-1 關注健康議題受到個人、家庭、學校與社區等因素的交互作用之影響。 2a-III-2 覺知健康問題所造成的威脅感與嚴重性。 2a-III-3 體察健康行動的自覺利益與障礙。 2b-III-1 認同健康的生活規範、態度與價值觀。 2b-III-2 願意培養健康促進的生活型態。 2b-III-3 擁有執行健康生活行動的信心與效能感。 2c-III-2 表現同理心、正向溝通的團隊精神。 2c-III-3 表現積極參與、接受挑戰的學習態度。 2d-III-1 分享運動欣賞與創作的美感體驗。 2d-III-3 分析並解釋多元性身體活動的特色。 3a-III-1 流暢地操作基礎健康技能。 3a-III-2 能於不同的生活情境中，主動表現基礎健康技能。 3b-III-1 獨立演練大部份的自我調適技能。 3b-III-2 獨立演練大部份的人際溝通互動技能。 3b-III-3 能於引導下，表現基本的決策與批判技能。 3b-III-4 能於不同的生活情境中，運用生活技能。 3c-III-1 表現穩定的身體控制和協調能力。 3c-III-2 在身體活動中表現各項運動技能，發展個人運動潛能。 3c-III-3 表現動作創作和展演的能力。 3d-III-1 應用學習策略，提高運動技能學習效能。 3d-III-2 演練比賽中的進攻和防守策略。 3d-III-3 透過體驗或實踐，解決練習或比賽的問題。 3d-III-3 透過體驗或實踐，解決練習或比賽的問題。	

		<p>4a-III-1 運用多元的健康資訊、產品與服務。</p> <p>4a-III-2 自我反省與修正促進健康的行動。</p> <p>4a-III-3 主動地表現促進健康的行動。</p> <p>4b-III-1 公開表達個人對促進健康的觀點與立場。</p> <p>4c-III-2 比較與檢視個人的體適能與運動技能表現。</p> <p>4c-III-3 擬定簡易的體適能與運動技能的運動計畫。</p> <p>4d-III-1 養成規律運動習慣，維持動態生活。</p> <p>4d-III-2 執行運動計畫，解決運動參與的阻礙。</p> <p>4d-III-3 宣導身體活動促進身心健康的效益。</p>
學習內容		<p>Aa-III-1 生長發育的影響因素與促進方法。</p> <p>Aa-III-2 人生各階段的成長、轉變與自我悅納。</p> <p>Aa-III-3 面對老化現象與死亡的健康態度。</p> <p>Ab-III-1 身體組成與體適能之基本概念。</p> <p>Ab-III-2 體適能自我評估原則。</p> <p>Ba-III-1 冒險行為的原因與防制策略。</p> <p>Ba-III-2 校園及休閒活動事故傷害預防與安全須知。</p> <p>Ba-III-3 藥物中毒、一氧化碳中毒、異物梗塞急救處理方法。</p> <p>Ba-III-4 緊急救護系統資訊與突發事故的處理方法。</p> <p>Bb-III-2 成癮性物質的特性及其危害。</p> <p>Bb-III-3 媒體訊息對青少年吸菸、喝酒行為的影響。</p> <p>Bb-III-4 拒絕成癮物質的健康行動策略。</p> <p>Bc-III-2 運動與疾病保健、終身運動相關知識。</p> <p>Bd-III-1 武術組合動作與套路。</p> <p>Ca-III-1 健康環境的交互影響因素。</p> <p>Ca-III-2 環境汙染的來源與形式。</p> <p>Ca-III-3 環保行動的參與及綠色消費概念。</p> <p>Cb-III-1 運動安全教育、運動精神與運動營養知識。</p> <p>Cc-III-1 水域休閒運動進階技能。</p> <p>Ce-III-1 其他休閒運動進階技能。</p> <p>Da-III-1 衛生保健習慣的改進方法。</p> <p>Da-III-3 視力與口腔衛生促進的保健行動。</p> <p>Db-III-1 青春期的探討與常見保健問題之處理方法。</p> <p>Db-III-4 愛滋病傳染途徑與愛滋關懷。</p> <p>Ea-III-1 個人的營養與熱量之需求。</p> <p>Ea-III-2 兒童及青少年飲食問題與健康影響。</p> <p>Ea-III-3 每日飲食指南與多元飲食文化。</p> <p>Eb-III-2 健康消費相關服務與產品的選擇方法。</p> <p>Fa-III-1 自我悅納與潛能探索的方法。</p> <p>Fa-III-2 家庭成員的角色與責任。</p> <p>Fa-III-3 維持良好人際關係的溝通技巧與策略。</p> <p>Fb-III-2 臺灣地區常見傳染病預防與自我照顧方法。</p> <p>Fb-III-3 預防性健康自我照護的意義與重要性。</p> <p>Ga-III-1 跑、跳與投擲的基本動作。</p> <p>Gb-III-2 手腳聯合動作、藉物游泳前進、游泳前進 15 公尺（需換氣三次以上）與簡易性游泳比賽。</p> <p>Ha-III-1 網／牆性球類運動基本動作及基礎戰術。</p> <p>Hb-III-1 陣地攻守性球類運動基本動作及基礎戰術。</p> <p>Hd-III-1 守備／跑分性球類運動基本動作及基礎戰術。</p> <p>Ia-III-1 滾翻、支撐、跳躍、旋轉與騰躍動作。</p> <p>Ib-III-1 模仿性與主題式創作舞。</p> <p>Ib-III-2 各國土風舞。</p> <p>Ic-III-1 民俗運動組合動作與遊戲。</p> <p>Ic-III-2 民俗運動簡易性表演。</p>

課程架構表：

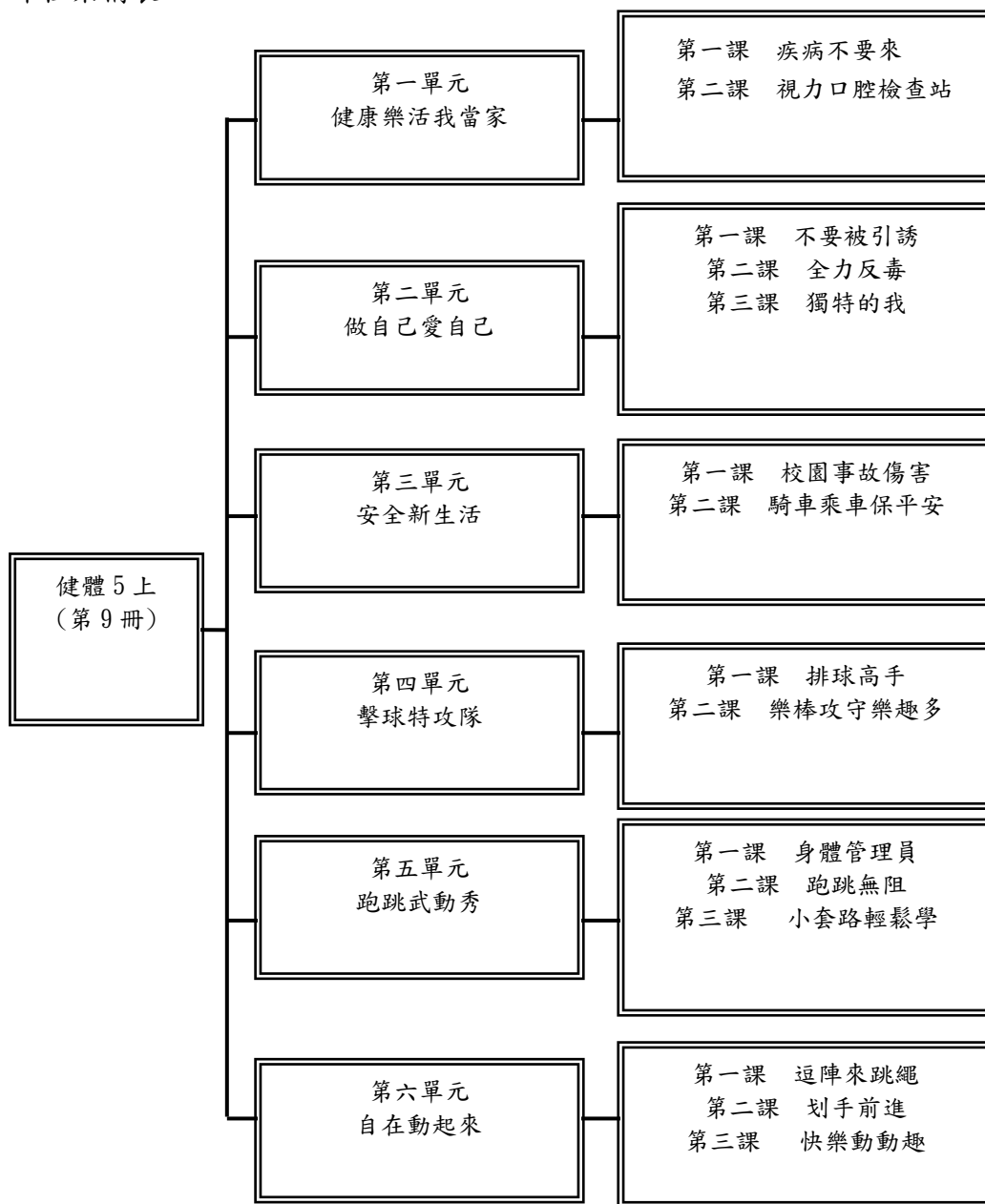

	<p style="text-align: center;">健體 5 下 (第 10 冊)</p> <div style="display: flex; flex-direction: column; align-items: center;"> <div style="display: flex; justify-content: space-between; width: 100%;"> <div style="border: 1px solid black; padding: 5px; text-align: center;"> 第一單元 健康幸福一家人 </div> <div style="border: 1px solid black; padding: 5px; text-align: center;"> 第一課 健康家庭互動 第二課 關懷家人 第三課 青春快樂行 </div> </div> <div style="display: flex; justify-content: space-between; width: 100%; margin-top: 10px;"> <div style="border: 1px solid black; padding: 5px; text-align: center;"> 第二單元 健康安全飲食 </div> <div style="border: 1px solid black; padding: 5px; text-align: center;"> 第一課 健康飲食 第二課 多元飲食文化 第三課 飲食危機處理 </div> </div> <div style="display: flex; justify-content: space-between; width: 100%; margin-top: 10px;"> <div style="border: 1px solid black; padding: 5px; text-align: center;"> 第三單元 保護地球動起來 </div> <div style="border: 1px solid black; padding: 5px; text-align: center;"> 第一課 環保愛地球 第二課 環境汙染面面觀 </div> </div> <div style="display: flex; justify-content: space-between; width: 100%; margin-top: 10px;"> <div style="border: 1px solid black; padding: 5px; text-align: center;"> 第四單元 球技對決 </div> <div style="border: 1px solid black; padding: 5px; text-align: center;"> 第一課 羽球共舞 第二課 籃球攻防 </div> </div> <div style="display: flex; justify-content: space-between; width: 100%; margin-top: 10px;"> <div style="border: 1px solid black; padding: 5px; text-align: center;"> 第五單元 奔騰泳休閒 </div> <div style="border: 1px solid black; padding: 5px; text-align: center;"> 第一課 短跑衝刺 第二課 樂趣跳高 第三課 水中健將 第四課 家庭休閒運動 </div> </div> <div style="display: flex; justify-content: space-between; width: 100%; margin-top: 10px;"> <div style="border: 1px solid black; padding: 5px; text-align: center;"> 第六單元 我的運動舞臺 </div> <div style="border: 1px solid black; padding: 5px; text-align: center;"> 第一課 靈活滾躍 第二課 動動秀 </div> </div> </div>
<p style="text-align: center;">融入之議題</p>	<p>【生命教育】 生 E4 觀察日常生活中生老病死的現象，思考生命的價值。</p> <p>【生涯規劃教育】 涯 E4 認識自己的特質與興趣。</p> <p>【多元文化教育】 多 E6 了解各文化間的多樣性與差異性。</p> <p>【安全教育】 安 E10 關注校園安全的事件。 安 E12 操作簡單的急救項目。 安 E14 知道通報緊急事件的方式。 安 E6 了解自己的身體。 安 E7 探究運動基本的保健。 安 E8 了解校園安全的意義。</p> <p>【性別平等教育】 性 E3 覺察性別角色的刻板印象，了解家庭、學校與職業的分工，不應受性別的限制。</p> <p>【法治教育】 法 E8 認識兒少保護。</p> <p>【品德教育】</p>

	<p>品 E3 溝通合作與和諧人際關係。</p> <p>【家庭教育】</p> <p>家 E13 熟悉與家庭生活相關的社區資源。</p> <p>家 E3 察覺家庭中不同角色，並反思個人在家庭中扮演的角色。</p> <p>家 E4 覺察個人情緒並適切表達，與家人及同儕適切互動。</p> <p>家 E5 了解家庭中各種關係的互動（親子、手足、祖孫及其他親屬等）。</p> <p>家 E6 覺察與實踐兒童在家庭中的角色責任。</p> <p>家 E7 表達對家庭成員的關心與情感。</p> <p>【海洋教育】</p> <p>海 E2 學會游泳技巧，熟悉自救知能。</p> <p>海 E3 具備從事多元水域休息活動的知識與技能。</p> <p>海 E3 具備從事多元水域休閒活動的知識與技能。</p> <p>【國際教育】</p> <p>國 E1 了解我國與世界其他國家的文化特質。</p> <p>國 E5 體認國際文化的多樣性。</p> <p>【資訊教育】</p> <p>資 E2 使用資訊科技解決生活中簡單的問題。</p> <p>資 E9 利用資訊科技分享學習資源與心得。</p> <p>【環境教育】</p> <p>環 E17 養成日常生活節約用水、用電、物質的行為，減少資源的消耗。</p> <p>環 E4 覺知經濟發展與工業發展對環境的衝擊。</p> <p>環 E5 覺知人類的生活型態對其他生物與生態系的衝擊。</p> <p>環 E9 覺知氣候變遷會對生活、社會及環境造成衝擊。</p>
學習目標	<p>五上：</p> <ol style="list-style-type: none"> 1. 認識傳染病的傳染途徑、症狀和預防方法。 2. 了解危害視力、口腔健康的生活習慣，維護眼睛和牙齒的健康。 3. 了解成癮物質對健康的危害，並堅定拒絕成癮物質。 4. 認識自己，並能自我悅納。 5. 了解校園中可能發生危險事故的情況、原因和預防方式。 6. 了解騎自行車的安全守則，以及搭乘遊覽車的安全須知。 7. 學習遇到事故時通報緊急救護系統的注意事項。 8. 學習排球低手傳球、高手傳球和低手發球動作。 9. 掌握樂樂棒球攻防訣竅進行活動。 10. 規畫個人體適能改善計畫，養成良好運動習慣。 11. 結合不同步樁和手部動作，進行演武活動。 12. 結合甩繩和腳步的變化，展現多樣的團體跳繩姿態。 13. 在水中漂浮、閉氣、打水、划手前進。 14. 進行肢體創作，學跳土風舞。 <p>五下：</p> <ol style="list-style-type: none"> 1. 學習關愛家人、與家人溝通。 2. 適切與老年人互動，照顧失智長者。 3. 了解青春期、更年期常見保健問題的處理方法。 4. 認識每日飲食指南、多元飲食文化，養成健康飲食習慣。 5. 學習異物梗塞、一氧化碳中毒的急救處理方法。 6. 覺察地球暖化的嚴重性，實踐節能減碳、綠色消費。 7. 認識水汙染、空氣汙染、噪音對健康的危害，做出減汙行動。

	<p>8. 演練羽球、籃球的基本動作和攻防策略。</p> <p>9. 掌握短跑、跳高的訣竅。</p> <p>10. 練習捷泳划手、換氣，模擬溯溪情境體驗。</p> <p>11. 玩飛盤、毽子，享受休閒運動。</p> <p>12. 變化滾翻、跳躍組合，騰躍過箱。</p> <p>13. 模擬運動情境進行肢體創作。</p> <p>14. 學跳《阿露娜》土風舞。</p>						
<p>教學與評量 說明</p>	<p>一、教材編選與資源(教科書版本、相關資源)</p> <p>(一) 教材編選</p> <p>康軒版國小健體 5 下</p> <p>11. 衛生福利部疾病管制署——傳染病介紹 https://www.cdc.gov.tw/Category/List/Y08ijNELGNv7z-E1M3oBtQ</p> <p>22. 衛生福利部疾病管制署——結核病 https://www.cdc.gov.tw/Disease/SubIndex/j5_xY8JbRq3IzXAqxbnAvQ</p> <p>33. 衛生福利部疾病管制署——人類免疫缺乏病毒(愛滋病毒)感染 https://www.cdc.gov.tw/Disease/SubIndex/3s96eguiLtdGQtgNv7Rk1g</p> <p>44. 衛生福利部國民健康署之健康九九網站——菸害防制館 https://health99.hpa.gov.tw/theme/4</p> <p>55. 法務部反毒霸本營(民眾版)——預防毒品六招 https://antidrug.moj.gov.tw/cp-150-2612-1.html</p> <p>康軒版國小健體 5 下</p> <p>11 衛生福利部國民健康署—認識失智症 https://www.hpa.gov.tw/Pages/Detail.aspx?nodeid=871&pid=4875</p> <p>22 衛生福利部國民健康署健康九九網站——青少年好漾館 https://health99.hpa.gov.tw/theme/256</p> <p>33 衛生福利部國民健康署—每日飲食指南手冊 https://www.hpa.gov.tw/Pages/EBook.aspx?nodeid=1208</p> <p>44. 衛生福利部國民健康署—中高年級(3-6年級)學童期營養手冊 https://www.hpa.gov.tw/Pages/Detail.aspx?nodeid=485&pid=8345</p> <p>(二) 教材來源</p> <p>1. 以教育部審定版之教材為主：</p> <table border="1" data-bbox="373 1603 790 1713"> <thead> <tr> <th>年級</th> <th>出版社</th> <th>冊數</th> </tr> </thead> <tbody> <tr> <td>五年級</td> <td>康軒</td> <td>九、十冊</td> </tr> </tbody> </table> <p>(三) 教學資源</p> <p>教科用書及自編教材</p> <p>數位媒材及網路資源</p> <p>圖書館(室)及圖書教室</p> <p>智慧(專科)教室(觸控白板、即時回饋系統)</p>	年級	出版社	冊數	五年級	康軒	九、十冊
年級	出版社	冊數					
五年級	康軒	九、十冊					

	<p>二、教學方法</p> <p>健康教學以培養學生具備良好的健康行為為首要目標，本教材運用各種價值澄清、腦力激盪、遊戲法、陪席式討論、布偶或紙偶戲、演戲、角色扮演、小組討論、實驗、示範、問答、講述法等多元方式，達成各單元的學習目標；體育教學以培養學生具備良好的身體適應力為首要目標，本教材以啟發、創造、樂趣化之教學，讓學生在活動中獲得成就感，並享受運動的樂趣。</p> <p>三、教學評量</p> <ol style="list-style-type: none"> 1. 發表 2. 問答 3. 演練 4. 實作 5. 實踐 6. 自評 7. 總結性評量 8. 觀察 9. 操作
--	--

桃園市八德區八德國民小學 112 學年度健康與體育領域課程計畫

依據

教育部十二年國民基本教育課程綱要暨健康與體育領域課程綱要。

教育部國民中小學九年一貫課程綱要。

國民教育階段特殊教育課程綱要總綱。

本校課程發展委員會決議。

本校課程發展委員會之健康與體育領域課程小組會議決議。

貳、基本理念：

體育的目標旨在培養學生具備良好的體適能，而不是塑造一個競賽的勝利者「贏」而已。也可以說，受過良好體育薰陶的學生，不論其天份如何，皆應有機會參與身體活動，發展適合其年齡應有的運動技能，是身心健全且健康快樂的。它重視學生的自主學習和個別差異。教師透過良好的課程規劃、教材選擇與教學方法來滿足學生不同的需求，培養學生成為成功的學習者。

「健康與體育」的目標在培養學生擁有良好適能，生活在健康的環境中，同時擁有支持的法規與人群。鼓勵學生藉著健康行為的養成、運動行為的培養與鍛鍊改善自己的健康，同時在與別人互動中影響他人、社區與環境，以達到全人健康的目的。

國民教育階段九年一貫課程起將健康教育與體育合併成一個學習領域，不單是在課程改革中具有劃時代的意義，更在新世紀的國家整體競爭力中，擔負起教育的重要使命。七大學習領域之中，唯有「健康與體育」跟生命的延續息息相關。在我們提倡生涯規劃、終身學習的同時，如果沒有健康的身心，一切都將是空談。其最重要的理念在培養學生的基本能力，讓學習的成果與日常生活相互結合，替代過去追求雖理想但難以實現的「標準」，以及遙不可及的理論。

參、現況分析：

一、師資陣容：

低年級以級任教師為主，中、高年級部分由科任教師擔任。

二、學生部分：

一、二、三、四、五年級課程依據十二年國民基本教育綱要實施；

六年級依據九年一貫課程綱要實施。

三、實施方式：

(一) 依據學校總體行事規劃課程目標，並依領域課程小組選用符合學校願 景教材研擬課程規劃及進度。

(二) 依選用教材，教師可依學生實際需要及能力有調整、刪減教學活動之能力。

肆、課程目標：

一、養成尊重生命的觀念，豐富全人健康的生活。

二、充實促進健康的知識、態度與技能。

三、發展運動概念與運動技能，提昇體適能。

四、培養增進人際關係與互動的能力。

五、培養營造健康社區與環境的責任感和能力。

六、培養擬定健康與體育策略與實踐的能力。

七、培養運用健康與體育的資訊、產品和服務的能力。

伍、實施原則與策略：

一、課程教學進度實施一學年的教學計畫。俾使上、下學期的教學進度作一完整的連接。

二、課程應以教學活動為核心，確實實施多元評量。

三、善用協同教學、教師群，達成領域學習目標。

四、融入十大指定內涵六大議題、於各學習階段實施教學。

五、評量多元化，學習過程評量重於結果。

六、計劃應經課程發展委員會通過始得實施，修正時亦同

七、特殊需求學生之能力，指標參照各階段基本學力指標，採加深、加廣、加速、簡化、減量、分解、替代與重整方式進行學習內容的調整。

陸、實施內容(含實施時間與節、教學方法、評量方式等)：

一、理念：

(一) 教材內容以兒童為中心，生活情境為主體，整合兒童認知心理發展、生活及社會經驗。

(二) 教學活動應透過教學群運作，結合班級經營目標，以達本課程分段能力 指標。

(三) 觀照各領域間統整、學生適性發展、採多元評量、實施課程評鑑，確保教學品質。

二、實施內容：

(一) 教材選編：

1. 教育部審定版：

健康與體育	一年級	二年級	三年級	四年級	五年級	六年級
	康軒版	翰林版	康軒版	康軒版	康軒版	翰林版

2. 自編：三到六年級羽球、游泳。

3. 健康促進學校計畫：

反菸拒檳、反毒教材（四~六年級上下學期各 2 小時）。

營養教育（一~六年級每學年1小時）。

視力保健（每學年1小時）

4. 心肺復甦術課程：五、六年級，每年至少2小時。

（二）實施時間與節數：

1. 本學年度分上下兩學期，計學生學習日數約二百天。

2. 課表編排：以週課表領域學習時間排課，排課40週。一、二年級每週2節。三、四、五、六年級每週3節。

3. 節數計算：一、二年級約二百天學生學習日，每節上課40分鐘，每週授課2節計80分鐘，全年授課約40週、共計約80節（3200分鐘）。三、四、五、六年級二百天學生學習日，每節上課40分鐘每週授課3節計120分鐘，全年授課約40週、共計約120節（4800分鐘）。

（三）教學方式：

1. 採班級教學並依教學群之教學計劃進行。

2. 配合家長、社區共同進行。

3. 重視學生個別差異，讓每個學生都能快樂的學習。

（四）學生學習：

體驗學習、自主學習、合作學習、解決問題學習、善用資源與求助學習。

（五）教學評量：

評量方式：本校學生學習評量實施計畫採多元評量方式。

評量時機：教學前—安置性評量。

教學歷程—形成性、診斷性評量。

教學後—總結性評量。

柒、教學資源：

一、室內、外活動場地：操場、教室、學生活動中心、綜合育樂館。

二、視聽器材：電視、DVD、收錄音機。

三、資訊設備：VOD系統。

捌、課程銜接：

健體課程主要藉由活動方式進行。而能力的養成依個別差異有不同的領受，因此情意與技能實屬於生活情境中長期的呈現，非屬於階段性的養成的課程，本領域無課程銜接上的疑慮。

玖、課程實施

一、空間的多元運用：

二、有效運用室內、外活動場地，如學生活動中心、綜合育樂館、操場。

三、實施策略：

（一）分組活動方式進行

（二）主題教學活動

（三）協同教學

（四）跨領域教學活動

拾、實施效果：

一、研擬教學計劃，以活動方式進行，將現有的空間加以利用，充分讓學生有伸展的空間，可達實際體驗的效果。

二、安全的空間與完善的設備，教師教學安全又方便。

三、雨天使用室內場地，利於教學順利進行。

拾壹、本校自 108 學年度起逐年實施十二年國民基本教育，112 學年度一、二、三、四、五年級課程依據十二年國民基本教育綱要實施；六年級依據九年一貫課程綱要實施。

拾貳、本計畫經課程發展委員會審查通過後實施，修正時亦同。

特殊教育班級各領域學習課程之課程計畫

本校特殊教育班設班情形			
班型	班級數	學生人數	
<input type="checkbox"/> 集中式特教班			
<input checked="" type="checkbox"/> 分散式資源班	<input checked="" type="checkbox"/> 身心障礙類	2	62
	<input type="checkbox"/> 資賦優異類		
<input checked="" type="checkbox"/> 巡迴輔導班	<input type="checkbox"/> 身心障礙類		
	<input checked="" type="checkbox"/> 資賦優異類	1	1

(二)分散式資源班(身心障礙類)

本校特殊教育學生接受特殊教育服務分組概況(依各校情況自行調整增刪)				
年級	科目	課程安排節數 (抽離/外加)	學生 人數	概況(學生障別/人數、組別等)
一	特需學習策略 -識字教學	外加 2 節	3	A 組：自閉症 2 人、智能障礙 1 人 吳 0 謙、林 0 歆、洪 0 楓
一	特需學習策略 -識字教學	外加 2 節	3	B 組：疑似情障 1 人、疑似智能障 礙 2 人 胡 0 鈞、劉 0 穎、陳 0 蘋
一	特需學習策略 -生活中的算 術	外加 2 節	3	A 組：自閉症 2 人、智能障礙 1 人 吳 0 謙、林 0 歆、洪 0 楓
一	特需學習策略 -生活中的算 術	外加 2 節	3	B 組：疑似情障 1 人、疑似智能障 礙 2 人 胡 0 鈞、劉 0 穎、陳 0 蘋
一+二	社會技巧	外加 1 節	5	C 組：自閉症 4 人、疑似情障 1 人 吳 0 謙、洪 0 楓、胡 0 鈞、劉 0 楮、蔡 0 宇
二	特需學習策略 -語彙表達	外加 2 節	3	A 組：自閉症 1 人、智能障礙 1 人、疑似學障 1 人 蔡 0 宇、蕭 0 安、余 0 洧
二	特需學習策略 -有趣的運算	外加 2 節	3	A 組：自閉症 1 人、智能障礙 1 人、疑似學障 1 人 蔡 0 宇、蕭 0 安、余 0 洧
二	部定國語	抽離 6 節	3	B 組：自閉症 2 人、學障 1 人 劉 0 楮、謝 0 凱、林 0 浩
二	部定數學	抽離 4 節	3	B 組：自閉症 2 人、學障 1 人 劉 0 楮、謝 0 凱、林 0 浩
三	特需學習策略	外加 2 節	3	A 組：自閉症 1/學障 1/疑似學障 1

	-閱讀			黃○舒、陳○綦、曾○豪
三	特需學習策略 -我是精算師	外加 2 節	3	A 組：自閉症 1/學障 1/疑似學障 1 黃○舒、陳○綦、曾○豪
三	部定國語	抽離 5 節	3	B 組：自閉症 1/學障 1/疑似學障 1 林○霆、蘇○晟、 蔡○丞
三	部定數學	抽離 4 節	3	B 組：自閉症 1/學障 1/疑似學障 1 林○霆、蘇○晟、 蔡○丞
四	特需學習策略 -閱讀	外加 2 節	3	A 組：學障 2 人、其他障礙 1 人 許○捷、曾○宸、廖○軒
四	特需學習策略 -應用解題	外加 2 節	3	A 組：學障 2 人、其他障礙 1 人 許○捷、曾○宸、廖○軒
四	部定國語	抽離 5 節	5	B 組：學障 5 人 林○璿、邱○佑、詹○困、廖○ 鈞、田○綸
四	部定數學	抽離 4 節	5	B 組：學障 5 人 林○璿、邱○佑、詹○困、廖○ 鈞、田○綸
五	學習策略-閱 讀	外加 1 節	2	A 組：情障 1/疑似學障 1 邱○旭、賴○竣
五	社會技巧	外加 1 節	4	A 組：情障 1/自閉症 1/學障 2 邱○旭、陶○燁、李○諺、 謝○逸
五	部定國語	抽離 5 節	4	B 組：情障 1/學障 3 丁○言、游○綸、游○翔 曹○愷
五	部定國語	抽離 5 節	4	C 組：自閉症 1/智障 1/學障 2 駱○渝、黃○凱、陳○宏 呂○龍
五	部定數學	抽離 4 節	3	A 組：情障 2/疑似學障 1 邱○旭、丁○言、賴○竣
五	部定數學	抽離 4 節	3	B 組：情障 1/學障 3 游○綸、游○翔曹○愷
五	部定數學	抽離 4 節	4	C 組：自閉症 1/智障 1/學障 2 駱○渝、黃○凱、陳○宏 呂○龍
六	部定國語	外加 2 節	5	A 組：自閉 1/身體病弱 1/腦性麻 痺 1/智障 1 陶○燁、黃○鈞 廖○好、廖○鉉
六	部定數學	外加 2 節	4	A 組：自閉 1/學障 1/身體病弱 1/ 腦性麻痺 1

				陶○燁、李○諺、黃○鈞 廖○好
六	部定國語	抽離 5 節 外加 1 節	3	B 組：學障 3 蔡○承、謝○逸、曹○郡
六	部定國語	抽離 5 節 外加 1 節	4	C 組：學障 2/智障 2/其他障礙 1 李○諺、張○瑋、蕭○廷 李○仁、祁○蓁
六	部定數學	抽離 3 節 外加 1 節	5	B 組：學障 3/智障 1 蔡○承、謝○逸 曹○郡、廖○鉉
六	部定數學	抽離 3 節 外加 1 節	4	C 組：學障 2/智障 2/其他障礙 1 李○諺、張○瑋、蕭○廷 李○仁、祁○蓁

以調整部定各領域課程計畫為原則，課程調整前應先評估特

殊需求學生之身心特質與學習需求，了解學生的起點行為和先備能力，再分析課程目標與學生需求及能力之適配性。調整原則及作法可依下列四大向度進行調整：

<p>【學習內容】 方面</p>	<p>(一)針對身心障礙學生可採「簡化」、「減量」、「分解」、「替代」及「重整」的方式來調整各教育階段之各領域/科目之學習重點，再根據調整過後之學習表現及學習內容，以課程與教材鬆綁的方式安排學習節數與決定學習內容。</p> <p>(二)身心障礙學生之課程及教材應保持彈性，得視每位身心障礙學生之個別差異，採上述一種或多種方式進行調整，並經個別化教育計畫會議決議是否需彈性增減各領域/科目之節數，再由學校特殊教育推行委員會同意後執行。</p> <p>(三)特定領域/科目學習功能輕微或嚴重缺損的學生依其身心狀況及能力先參照原學習階段之該領域/科目的學習重點，再採簡化、減量、分解、替代與重整方式進行調整，再根據調整過後之指標編選教材。</p>
<p>【學習歷程】 方面</p>	<p>(一)依身心障礙學生的個別需要，善用各種能引發其學習潛能之學習策略，並適度提供各種線索及提示，採工作分析、多元感官、直接教學、合作學習、合作教學、多層次教學或區分性教學(個別化教學)等教學方法，並配合講述、示範、發問、運用多媒體、圖解、操作、實驗、角色扮演等不同的策略及活動進行教學。</p> <p>(二)視身心障礙學生需要提供適性教材調整與教育輔助器材協助學習，以激發並維持特殊需求學生的學習興趣與動機。</p>
<p>【學習環境】 方面</p>	<p>(一)以提供特殊需求學生安全、安心且無障礙的學習環境為首要考量。</p> <p>(二)依據個別學生之身心狀況與需求，進行教室採光、通風、溫度、教室布置、教學設備資源、教室位置、動線規劃、學習區、座位安排等物理環境的調整。</p> <p>(三)提供所需的人力、輔具與行政資源與自然支持。</p>
<p>【學習評量】 方面</p>	<p>(一)依學生之個別化教育計畫實施多元評量，包括學生起點行為之評估及持續性的形成性評量，並依據學年與學期教育目標作總結性評量。</p>

<p>(二)評量得採動態評量、檔案評量、實作評量、生態評量、課程本位評量、同儕評量、自我評量等多元評量的方式，充分瞭解各類身心障礙學生的學習歷程與成效，以作為課程設計及改進教學的參考。</p> <p>(三)教師視各領域或科目之特性、教學目標與內容、學生的學習優勢管道及個別需求提供適當之評量或服務，如評量時間調整（提早入場或延長測驗時間）、評量環境調整（如隔離角、資源教室等）、評量方式調整（如紙筆、口試、指認、實作、點字試卷、放大試卷、電子試題、有聲試題、觸覺圖形試題、提供試卷並報讀或專人協助書寫等）與其他的形式調整。</p> <p>(四)特定領域/科目具有學習功能缺損的學生，該領域/科目評量的內容或通過之標準需依據學校特殊教育推行委員會所議決之個別化教育計畫執行，包括得進行內容難易度、題型、題數增刪等調整方式，或是根據試題與考生之適配性調整計分比重。</p>
--

各年級各領域/科目及彈性學習課程名稱與節數安排(含課程調整情形)如第〇〇頁總體課程節數總表。

二、各年級各領域/科目課程教學進度表

桃園市八德區八德國民小學 112學年度第一學期各領域教學進度總表【一年級】~~~十二年國教課程(一、二年級)

週別 日期	領域學習課程-20 /週										
	國語文(6)	語文(7)				新住民 語文	臺灣 手語	數學(4)	生活(6)	健康與體育(3)	
		(1)								健康 (1)	體育(2)
		本土語文									
閩南	閩東	客	原								
一 08/30 09/01	首冊第壹單元 聆聽故事一 第 一課手拉手 【品德教育】	1. 心肝 仔囡		第一課 大家來 上課	一、你 好嗎?	越南 語： 第一課 我的名 字		第一單元 10 以 內的數 4 【人權教育】 【品德教育】	一、我上一年 級了 1. 上學去 【人權教育】 【品德教育】	第一單元健康 又安全 第一課校園好 健康 1 【性別平等教 育】	2 第四單元玩球 趣味多 第一課傳接跑 跑跑
二 09/04 09/08	首冊第壹單元 第二課排一排 【品德教育】	1. 心肝 仔囡		第一課 大家來 上課	一、你 好嗎?	越南 語： 第一課 我的名 字		第一單元 10 以 內的數 4 【人權教育】 【品德教育】	一、我上一年 級了 2. 學校的一天 【人權教育】 【安全教育】	第一單元健康 又安全 第二課危險! 不能那樣玩 1 【安全教育】 【人權教育】	2 第四單元玩球 趣味多 第一課傳接跑 跑跑
三 09/11 09/15	首冊第壹單元 聆聽故事二 第 三課來數數 【品德教育】 【閱讀素養教 育】	1. 心肝 仔囡		第一課 大家來 上課	一、你 好嗎?	越南 語： 第一課 我的名 字		第二單元比長 短 4 【品德教育】	一、我上一年 級了 3. 放學了 【安全教育】	第一單元健康 又安全 第二課危險! 不能那樣玩 1 【安全教育】 【人權教育】	2 第四單元玩球 趣味多 第一課傳接跑 跑跑
四 09/18 09/22	首冊第壹單元 第四課找一找 統整活動一 【品德教育】 【閱讀素養教 育】 【戶外教育】	2. 來去 讀冊		第二課寫 字摺畫圖	一、 你好 嗎?	越南 語： 第一課 我的名 字		第二單元比長 短 4 【品德教育】	二、我的新學 校 1. 新生活新朋 友 【性別平等教 育】 【品德教育】	第一單元健康 又安全 第三課就要這 樣玩 1 【安全教育】 【人權教育】	2 第四單元玩球 趣味多 第一課傳接跑 跑跑

									【生涯規劃教育】		
五 09/23 09/29	首冊第貳單元 聆聽故事三 第 五課雨來了 【環境教育】 【閱讀素養教 育】 【戶外教育】	2. 來去 讀冊		第二課寫 字摺畫圖	二、 我是 學生	越南 語： 第一課 我的名 字		第三單元排順 序、比多少 4 【生命教育】	二、我的新學 校 1. 新生活新朋 友 【品德教育】 【生涯規劃教 育】	第一單元健康 又安全 第三課就要這 樣玩 1 【安全教育】 【人權教育】	第四單元玩球 趣味多 第二課一線之 隔 2
六 10/02 10/06	首冊第貳單元 第六課山坡上的 學校 【人權教育】 【環境教育】 【生命教育】 【戶外教育】	2. 來去 讀冊		第二課寫 字摺畫圖	二、 我是 學生	越南 語： 第二課 -請坐		第三單元排順 序、比多少 4 【生命教育】	二、我的新學 校 2. 新校園新發 現 【環境教育】 【品德教育】	第二單元小 心！危險 第一課上下學 安全行 1 【安全教育】	第四單元玩球 趣味多 第二課一線之 隔 2
七 10/09 10/13	首冊第貳單元 聆聽故事四 第 七課值日生 【人權教育】 【品德教育】 【生涯規劃教 育】	2. 來去 讀冊		單元活動 一	二、 我是 學生	越南 語： 第二課 -請坐		第四單元分與 合 4 【安全教育】	三、大樹高小 花香 1. 親近大樹和 小花 【環境教育】 【戶外教育】	第二單元小 心！危險 第一課上下學 安全行 1 【安全教育】	第四單元玩球 趣味多 第二課一線之 隔 2
八 10/16 10/20	首冊第貳單元 第八課運動會 【人權教育】 【品德教育】 【安全教育】	3. 鉛筆		第三課白 兔仔	二、 我是 學生	越南 語： 第二課 -請坐		第四單元分與 合 4 【安全教育】	三、大樹高小 花香 1. 親近大樹和 小花 【環境教育】 【戶外教育】	第二單元小 心！危險 第二課保護自 己 1 【性別平等教 育】 【人權教育】 【安全教育】	第四單元玩球 趣味多 第二課一線之 隔 2

九 10/23 10/27	首冊第貳單元 第九課做卡片統 整活動二 【人權教育】 【品德教育】 【閱讀素養教 育】	3. 鉛筆		第三課白 兔仔	三、 請起 立	越南 語： 第二課 -請坐		第五單元方 盒、圓罐、球 4 【國際教育】	三、大樹高小 花香 2. 愛護大樹和 小花 【環境教育】 【戶外教育】	第二單元小 心！危險 第二課保護自 己 1 【性別平等教 育】 【人權教育】 【安全教育】	第五單元跑跳 動起來 第一課安全運 動王 2
十 10/30 11/03	首冊來閱讀 紙飛機 【環境教育】 【人權教育】 【品德教育】 【戶外教育】	3. 鉛筆		第三課白 兔仔	三、 請起 立	越南 語： 第二課 -請坐		第五單元方 盒、圓罐、球 4 【國際教育】	四、聲音的世 界 1. 生活中的聲 音 【人權教育】	第二單元小 心！危險 第二課保護自 己 1 【性別平等教 育】 【人權教育】 【安全教育】	第五單元跑跳 動起來 第二課伸展好 舒適 2
十一 11/06 11/10	第一冊第壹單 元：長大了 第一課小小羊 【環境教育】 【品德教育】 【生命教育】	3. 鉛筆		第四課數 字歌	三、 請起 立	越南 語： 第三課 -我的 家		第六單元 30 以 內的數 4 【法治教育】	四、聲音的世 界 1. 生活中的聲 音 【人權教育】 【品德教育】	第三單元健康 超能力 第一課乾淨的 我 1	第五單元跑跳 動起來 第三課健康起 步走 2 【性別平等教 育】
十二 11/13 11/17	第一冊第壹單 元：長大了 第二課奶奶家 【品德教育】 【家庭教育】	4. 鳥仔		第四課數 字歌	三、 請起 立	越南 語： 第三課 -我的 家		第六單元 30 以 內的數 4 【法治教育】	四、聲音的世 界 2. 聲音好好玩 【科技教育】	第三單元健康 超能力 第一課乾淨的 我 1	第五單元跑跳 動起來 第三課健康起 步走 2 【性別平等教 育】
十三 11/20 11/24	第一冊第壹單 元：長大了 第三課種花 【品德教育】	4. 鳥仔		第四課 數字歌	四、 你是 誰？	越南 語： 第三課 -我的		第六單元 30 以 內的數 4 【法治教育】	四、聲音的世 界 3. 聲音模仿秀 【科技教育】	第三單元健康 超能力 第一課乾淨的 我	第五單元跑跳 動起來 第三課健康起 步走

	【環境教育】 【戶外教育】				家				1	2 【性別平等教育】	
十四 11/27 12/01	第一冊第壹單元：長大了 統整活動一 【環境教育】 【品德教育】 【閱讀素養教育】	4. 鳥仔		單元活動二	四、你是誰？	越南語：第三課-我的家		第七單元 10 以內的加法 4 【家庭教育】	五、玩具總動員 1. 我們的玩具王國 【性別平等教育】 【科技教育】	第三單元健康超能力 第一課乾淨的我 1	第五單元跑跳動起來 第四課和繩做朋友 2
十五 12/04 12/08	第一冊第貳單元：問問題 第四課請問 【環境教育】 【戶外教育】 【閱讀素養教育】	5. 數字歌		第五課 遽遽大	四、你是誰？	越南語：第三課-我的家		第七單元 10 以內的加法 4 【家庭教育】	五、玩具總動員 2. 玩具同樂會 【科技教育】	第三單元健康超能力 第二課飲食好習慣 1 【家庭教育】	第六單元全身動一動 第一課拳掌好朋友 2 【人權教育】
十六 12/11 12/15	第一冊第貳單元：問問題 第五課七彩的滑梯 【環境教育】 【人權教育】 【閱讀素養教育】	5. 數字歌		第五課 遽遽大	四、你是誰？	越南語：第四課-爺爺您好		第七單元 10 以內的加法 4 【家庭教育】	五、玩具總動員 2. 玩具同樂會 【人權教育】 【法治教育】	第三單元健康超能力 第二課飲食好習慣 1 【家庭教育】	第六單元全身動一動 第二課大樹愛遊戲 2 【人權教育】
十七 12/18 12/22	第一冊第貳單元：問問題 第六課秋千 【人權教育】 【環境教育】 【品德教育】 【戶外教育】	5. 數字歌		第五課 遽遽大	五、我們是女生	越南語：第四課-爺爺您好		第八單元 10 以內的減法 4 【法治教育】	五、玩具總動員 3. 珍惜玩具 【品德教育】 【生涯規劃教育】	第三單元健康超能力 第二課飲食好習慣 1 【家庭教育】	第六單元全身動一動 第二課大樹愛遊戲 2 【人權教育】

十八 12/25 12/29	第一冊第貳單元：問問題 第七課你好 【人權教育】 【環境教育】 【品德教育】 【戶外教育】	5. 數字歌		單元活動三	五、我們是女生	越南語：第四課-爺爺您好		第八單元10以內的減法4 【法治教育】	六、新年快樂 1. 新年到 【家庭教育】	第三單元健康超能力 第三課好好愛身體1 【性別平等教育】	第六單元全身動一動 第二課大樹愛遊戲2 【人權教育】
十九 01/01 01/05	第一冊第貳單元：問問題 統整活動二 【人權教育】 【環境教育】 【閱讀素養教育】	一放雞		老阿伯鬚赤赤/頭放雞	五、我們是女生	越南語：第四課-爺爺您好		第八單元10以內的減法4 【法治教育】	六、新年快樂 1. 新年到 【多元文化教育】	第三單元健康超能力 第三課好好愛身體1 【性別平等教育】	第六單元全身動一動 第三課和風一起玩2 【人權教育】
二十 01/08 01/12	第一冊來閱讀 妹妹寫的字 【品德教育】 【閱讀素養教育】 【家庭教育】 【多元文化教育】	舊曆過年		老阿伯鬚赤赤/頭放雞	五、我們是女生	越南語：第四課-爺爺您好		第九單元幾點鐘4 【家庭教育】	六、新年快樂 2. 過新年 【多元文化教育】	第三單元健康超能力 第三課好好愛身體1 【性別平等教育】	第六單元全身動一動 第三課和風一起玩2 【人權教育】
二十一 01/15 01/19	課程統整 總複習 【環境教育】 【品德教育】 【閱讀素養教育】	舊曆過年		課老阿伯鬚赤赤/頭放雞1	五、我們是女生	越南語：第四課-爺爺您好		第九單元幾點鐘4 【家庭教育】	六、新年快樂 2. 過新年 【家庭教育】 【多元文化教育】	第三單元健康超能力 第三課好好愛身體1 【性別平等教育】	第六單元全身動一動 第三課和風一起玩2 【人權教育】

桃園市八德區八德國民小學 112學年度第二學期各領域教學進度總表【一年級】~~~十二年國教課程(一、二年級)

週別 日期	領域學習課程-20 /週										
	國語文(6)	語文(7)				新住民 語文	臺灣 手語	數學(4)	生活(6)	健康與體育(3)	
		(1)								健康 (1)	體育(2)
		本土語文									
閩南	閩東	客	原								
一 2/15 ~2/1 6	第二冊第壹單元：交朋友 第一課小花狗 【人權教育】 【生涯規劃教育】 【閱讀素養教育】	1. 學校的圖書館	/	第一課油菜花	六、我的狗	越南語：第一課-我們的學校很美麗	/	第一單元 50 以內的數 4 【生命教育】	第二冊第一單元：打電話 傳話遊戲 【家庭教育】 【資訊教育】	第一單元保護身體好健康 第一課身體好貼心 1 【安全教育】	第四單元玩球樂 第一課拍球動一動 2 【人權教育】
二 2/19 ~2/2 3	第二冊第壹單元：交朋友 第二課找春天 【人權教育】 【生涯規劃教育】 【閱讀素養教育】	1. 學校的圖書館	/	第一課油菜花	六、我的狗	越南語：第一課-我們的學校很美麗	/	第一單元 50 以內的數 4 【生命教育】	第二冊第一單元：打電話 電話好幫手 【家庭教育】 【資訊教育】	第一單元保護身體好健康 第二課五個好幫手 1	第四單元玩球樂 第一課拍球動一動 2 【人權教育】
三 2/26 ~3/1	第二冊第壹單元：交朋友 第三課和春天一樣 【人權教育】 【生涯規劃教育】 【閱讀素養教育】	1. 學校的圖書館	/	第一課油菜花	六、我的狗	越南語：第一課-我們的學校很美麗	/	第二單元 18 以內的加法 4 【法治教育】	第二冊第三單元：打電話 我會打電話 【家庭教育】 【資訊教育】	第一單元保護身體好健康 第二課五個好幫手 1	第四單元玩球樂 第二課拋擲我最行 2 【人權教育】
四 3/4~ 3/8	第二冊第壹單元：交朋友 統整活動一 【人權教育】	1. 學校的圖書館	/	第二課麼个蟲仔	六、我的狗	越南語：第一課-我們	/	第二單元 18 以內的加法 4 【法治教育】	第二冊第二單元：美麗的春天 拜訪春天 【戶外教育】	第一單元保護身體好健康 第二課五個好幫手 1	第四單元玩球樂 第二課拋擲我最行 2

	【生涯規劃教育】 【閱讀素養教育】				的學校 很美麗					【人權教育】	
五 3/11 ~3/1 5	第二冊第貳單元：怎麼辦 第四課送什麼呢 【家庭教育】 【閱讀素養教育】	2. 烏 鼠食 菽仔		第二課麼 個蟲仔	七、我的 老師在這 裡	越南 語： 第一課 -我們的 學校很 美麗		第三單元圖 形與分 類 4 【安全教 育】	第二冊第 二單元： 美麗的春 天 拜訪春 天 【戶外教 育】	第一單元 保護身 體好健 康 第二課 五個好 幫手 1	第四單元 玩球樂 第三課 滾動新 樂園 2 【人權教 育】
六 3/18 ~3/2 2	第二冊第貳單元：怎麼辦 第五課窗外的小 麻雀 【環境教育】 【生命教育】 【閱讀素養教育】	2. 烏 鼠食 菽仔		第二課麼 個蟲仔	七、我的 老師在這 裡	越南 語： 第二課 -鉛筆 盒裡有 什麼		第三單元圖 形與分 類 4 【安全教 育】	第二冊第 二單元： 美麗的春 天 迎接春 天 【戶外教 育】	第二單元 健康飲 食聰明 吃 第一課 飲食紅 綠燈 1	第四單元 玩球樂 第三課 滾動新 樂園 2 【人權教 育】
七 3/25 ~3/2 9	第二冊第貳單元：怎麼辦 第六課毛毛蟲過 河 【品德教育】 【閱讀素養教育】	2. 烏 鼠食 菽仔		單元活動 一	七、我的 老師在這 裡	越南 語： 第二課 -鉛筆 盒裡有 什麼		第四單元 18以 內的減 法 4 【法治教 育】	第二冊第 三單元： 我愛看 書我的 書朋友 【人權教 育】 【閱讀素 養教育】	第二單元 健康飲 食聰明 吃 第一課 飲食紅 綠燈 1	第五單元 伸展跑 跳樂 第一課 運動安 全又健 康 2 【安全教 育】
八 4/1~ 4/5	第二冊第貳單元：怎麼辦 統整活動二 【品德教育】 【生命教育】 【閱讀素養教育】	2. 烏 鼠食 菽仔		第三課貓 仔好洗 面	七、我的 老師在這 裡	越南 語： 第二課 -鉛筆 盒裡有 什麼		第四單元 18以 內的減 法 4 【法治教 育】	第二冊第 三單元： 我愛看 書我的 書朋友 【人權教 育】 【閱讀素 養教育】	第二單元 健康飲 食聰明 吃 第二課 健康飲 食我決 定 1	第五單元 伸展跑 跳樂 第二課 毛巾伸 展操 2
九 4/8~ 4/12	第二冊第貳單元：怎麼辦 來閱讀魯班造傘	3. 美 麗的 學校		第三課貓 仔好洗 面	八、這是 什麼？	越南 語：		第五單元 有多 長 4	第二冊第 三單元： 我愛看 書 快樂小 書蟲	第二單元 健康飲 食聰明 吃 第二課 健康飲	第五單元 伸展跑 跳樂 第三課 一起來

	【科技教育】 【閱讀素養教育】				第二課 -鉛筆 盒裡有什麼			【人權教育】 【閱讀素養教育】	食我決定 1	跳繩 2	
十 4/15 ~4/1 9	課程統整 總複習 【品德教育】 【安全教育】 【閱讀素養教育】	3. 美麗的學校		第三課貓 仔好洗面	八、這是 什麼？	越南 語： 第二課 -鉛筆 盒裡有什麼		第五單元有多 長 4	第二冊第四單 元：我愛我的 家 家人與我 【家庭教育】 【性別平等教 育】	第二單元健康 飲食聰明吃 第二課健康飲 食我決定 1	第五單元伸展 跑跳樂 第三課一起來 跳繩 2
十一 4/22 ~4/2 6	第二冊第參單 元：好朋友的筆 第七課 借筆 【品德教育】 【閱讀素養教 育】	3. 美麗的學校		單元活動 二	八、這是 什麼？	越南 語： 第三課 -外 公、外 婆、您 們好 嗎？		第六單元 100 以內的數 4 【環境教育】	第二冊第四單 元：我愛我的 家 家人與我、大 聲說出我的感 謝 【家庭教育】 【性別平等教 育】	第二單元健康 飲食聰明吃 第三課健康食 物感恩吃 1 【品德教育】	第五單元伸展 跑跳樂 第四課用報紙 玩遊戲 2
十二 4/29 ~5/3	第二冊第參單 元：好朋友的筆 第八課數不完 的泡泡 【品德教育】 【生命教育】 【閱讀素養教 育】	3. 美麗的學校		第四課彩 色个衫	八、這是 什麼？	越南 語： 第三課 -外 公、外 婆、您 們好 嗎？		第六單元 100 以內的數 4 【環境教育】	第二冊第四單 元：我愛我的 家 大聲說出我的 感謝 【家庭教育】 【性別平等教 育】	第二單元健康 飲食聰明吃 第三課健康食 物感恩吃 1 【品德教育】	第五單元伸展 跑跳樂 第四課用報紙 玩遊戲 2
十三 5/6~ 5/10	第二冊第參單 元：好朋友的筆 第九課兩張卡 片 【品德教育】 【閱讀素養教	4. 保護目 矇		第四課彩 色个衫	九、我的 媽媽	越南 語： 第三課 -外		第七單元認識 錢幣 4 【家庭教育】	第二冊第五單 元：奇妙的水 水的遊戲 【海洋教育】 【安全教育】	第三單元健康 防護罩 第一課健身體 不舒服 1	第五單元伸展 跑跳樂 第四課用報紙 玩遊戲 2

	育】				公、外 婆、您 們好 嗎？					
十四 5/13 ~5/1 7	第二冊第參單 元：好朋友的筆 統整活動三 【生涯規劃教 育】 【閱讀素養教 育】	4. 保 護目 矚		第四課彩 色个衫	九、我的 媽媽	越南 語： 第三課 -外 公、外 婆、您 們好 嗎？	第七單元認識 錢幣 4 【家庭教育】	第二冊第五單 元：奇妙的水 水的遊戲 【海洋教育】 【安全教育】	第三單元健康 防護罩 第一課健身體 不舒服 1	第六單元模仿 趣味多 第一課小巨人 和紙鏢 2 【人權教育】
十五 5/20 ~5/2 4	第二冊第肆單 元：我做到了 第十課發芽 【環境教育】 【閱讀素養教 育】 【戶外教育】	4. 保 護目 矚		第五課熱 天果子多	九、我的 媽媽	越南 語： 第三課 -外 公、外 婆、您 們好 嗎？	第八單元二位 數的加減 4 【多元文化教 育】	第二冊第五單 元：奇妙的水 愛惜水資源 【環境教育】	第三單元健康 防護罩 第一課健身體 不舒服 1	第六單元模仿 趣味多 第二課模仿滾 翻秀 2
十六 5/27 ~5/3 1	第二冊第肆單 元：我做到了 第十一課鉛筆和 橡皮擦 【品德教育】 【閱讀素養教 育】	4. 保 護目 矚		第五課熱 天果子多	九、我的 媽媽	越南 語： 第三課 -外 公、外 婆、您 們好 嗎？	第八單元二位 數的加減 4 【多元文化教 育】	第二冊第五單 元：奇妙的水 愛惜水資源 【環境教育】	第三單元健康 防護罩 第二課健遠離 疾病有法寶 1	第六單元模仿 趣味多 第二課模仿滾 翻秀 2
十七 6/3~ 6/7	第二冊第肆單 元：我做到了	5. 我 的身 軀		第五課熱 天果子多	十、紅色 的鉛筆	越南 語：	第八單元二位 數的加減 4	第二冊第六單 元：快樂一夏 過端午	第三單元健康 防護罩 第二課健遠離	第六單元模仿 趣味多 第三課走向綠

	第十二課誰能上臺 【品德教育】 【生涯規劃教育】 【閱讀素養教育】					第四課 -今天吃什麼？		【多元文化教育】	【閱讀素養教育】 【人權教育】 【多元文化教育】	疾病有法寶 1	地 2 【人權教育】
十八 6/10 ~6/1 4	第二冊第肆單元：我做到了統整活動四 【家庭教育】 【閱讀素養教育】	5. 我的身軀		單元活動 三	十、紅色的鉛筆	越南語： 第四課 -今天吃什麼？		第九單元幾月幾日星期幾 4 【生涯規劃教育】	第二冊第六單元：快樂一夏天氣變熱了 【人權教育】 【多元文化教育】	第三單元健康防護罩 第二課健遠離疾病有法寶 1	第六單元模仿趣味多 第三課走向綠地 2 【人權教育】
十九 6/17 ~6/2 1	第二冊第肆單元：我做到了來閱讀山頂 【生命教育】 【閱讀素養教育】 【戶外教育】	5. 我的身軀		火焰蟲/ (揚)蝶仔	十、紅色的鉛筆	越南語： 第四課 -今天吃什麼？		第九單元幾月幾日星期幾 4 【生涯規劃教育】	第二冊第六單元：快樂一夏天氣變熱了 【人權教育】 【多元文化教育】	第三單元健康防護罩 第三課健康好心情 1 【生命教育】	第六單元模仿趣味多 第三課走向綠地 2 【人權教育】
二十 6/24 ~6/2 8	課程統整總複習 【環境教育】 【品德教育】 【閱讀素養教育】	阿財天頂跋落來		搞麼个？出任務囉！	十、紅色的鉛筆	越南語： 第四課 -今天吃什麼？		第九單元幾月幾日星期幾 4 【生涯規劃教育】	第二冊第六單元：快樂一夏天氣變熱了 【人權教育】 【多元文化教育】 【環境教育】 【海洋教育】 【安全教育】	第三單元健康防護罩 第三課健康好心情 1 【生命教育】	第六單元模仿趣味多 第三課走向綠地 2 【人權教育】

二、各年級各領域/科目課程教學進度表

桃園市八德區八德國民小學 112學年度第一學期各領域教學進度總表【二年級】~~~十二年國教課程(一、二年級)

週別 日期	領域學習課程-20 / 週										
	國語文(6)	語文(7)						數學(4)	生活(6)	健康與體育(3)	
		(1)				新住民 語文	臺灣 手語			健康 (1)	體育(2)
		本土語文		客	原						
閩南	閩東										
一 08/30 09/03	查字典真簡單／ 單元主題引導／ 第一課新學年新 希望 5 【生涯規畫教 育】	1. 歡喜 的代誌		第一課 仰會	一、我 的家人	越南語 第一課 -下雨 天		第一單元 200 以內的數 4 【環境教育】 【海洋教育】	一、動物好朋 友 1. 親近動物 【環境教育】 【戶外教育】	單元一、吃出 健康和活力 活動一、健康 飲食 【能源教育】	單元四、運動 新視野 活動一、與繩 同遊 【安全教育】
二 09/04 09/10	第一課新學年新 希望 5 【生涯規畫教 育】	1. 歡喜 的代誌		第一課 仰會	一、我 的家人	越南語 第一課 -下雨 天		第一單元 200 以內的數 4 【環境教育】 【海洋教育】	一、動物好朋 友 1. 親近動物 【環境教育】 【戶外教育】	單元一、吃出 健康和活力 活動一、健康 飲食 【能源教育】	單元四、運動 新視野 活動一、與繩 同遊 【品德教育】
三 09/11 09/17	第一課新學年新 希望／第二課一 起做早餐 6 【生涯規畫教 育】 【性別角色的突 破與性別歧視的 消除】	1. 歡喜 的代誌		第一課 仰會	一、我 的家人	越南語 第一課 -下雨 天		第二單元二位 數的直式加減 4 【閱讀素養教 育】	一、動物好朋 友 2. 我愛動物 【環境教育】 【戶外教育】	單元一、吃出 健康和活力 活動一、健康 飲食 【能源教育】	單元四、運動 新視野 活動二、伸展 繩 【安全教育】
四 09/18 09/24	第二課一起做早 餐／第三課走過 小巷 6 【性別角色的突 破與性別歧視的 消除】	1. 歡喜 的代誌		第二課 愛著麼 个衫	一、我 的家人	越南語 第一課 -下雨 天		第二單元二位 數的直式加減 4 【閱讀素養教 育】	一、動物好朋 友 2. 我愛動物 【環境教育】 【戶外教育】	單元一、吃出 健康和活力 活動一、健康 飲食活動 【能源教育】	單元四、運動 新視野 活動三、繩奇 活力 【安全教育】

	【環境教育】										
五 09/25 10/01	第三課走過小巷 6 【環境教育】	2. 狗蟻 in 兜		第二課 愛著麼 个衫	二、早 餐	越南語 第二課 -看書		第二單元二位 數的直式加減 4 【閱讀素養教 育】	二、和風做朋友 1. 風來了 【人權教育】 【環境教育】 【品德教育】 【防災教育】 【戶外教育】	單元一、吃出 健康和活力 活動二、飲食 追追追 【家庭教育】	單元四、運動 新視野 活動三、繩奇 活力 【品德教育】
六 10/02 10/08	單元主題引導/ 第四課 運動會 6 【運動安全】	2. 狗蟻 in 兜		第二課 愛著麼 个衫	二、早 餐	越南語 第二課 -看書		第三單元量長 度 4 【多元文化教 育】	二、和風做朋友 1. 風來了 【人權教育】 【環境教育】 【品德教育】 【防災教育】 【戶外教育】	單元一、吃出 健康和活力 活動三、飲食 安全小秘訣 【家庭教育】	單元五、運動 有妙招 活動一、學校 運動資源 【戶外教育】
七 10/09 10/15	第四課 運動會 /第五課水上木 偶戲 5 【運動安全】 【人權教育】	2. 狗蟻 in 兜		單元活 動一	二、早 餐	越南語 第二課 -看書		第三單元量長 度 4 【多元文化教 育】	二、和風做朋友 2. 風的同樂會 【人權教育】 【環境教育】 【品德教育】 【法治教育】 【科技教育】 【戶外教育】	單元一、吃出 健康和活力 活動三、飲食 安全小撇步 【家庭教育】	單元五、運動 有妙招 活動一、學校 運動資源 【戶外教育】
八 10/16 10/22	第五課水上木偶 戲 6 【人權教育】	3. 露螺		第三課 恁相像	二、早 餐	越南語 第二課 -看書		第四單元加減 關係與應用 4 【品德教育】	二、和風做朋友 2. 風的同樂會 【人權教育】 【環境教育】 【品德教育】	單元二、我真 的很不錯 活動一、我喜 歡自己 【生涯規劃教 育】	單元五、運動 有妙招 活動二、穿鞋 學問大 【家庭教育】

									【法治教育】 【科技教育】 【戶外教育】		
九 10/23 10/29	第六課小鎮的柿餅節 6 【人權教育】 【戶外教育】	3. 露螺		第三課 恁相像	三、我 今年十 歲	越南語 第二課 -看書		第四單元加減 關係與應用 4 【品德教育】	三、泡泡真有趣 1. 神奇的泡泡 【品德教育】 【生命教育】 【法治教育】	單元二、我真的很不錯 活動一、我喜歡自己 【生涯規劃教育】	單元六、身體動起來 活動一、同心協力 【品德教育】
十 10/30 11/05	第六課小鎮的柿餅節／單元主題 引導 4 【戶外教育】	3. 露螺		第三課 恁相像	三、我 今年十 歲	越南語 第二課 -看書		第五單元面積 的大小比較 4 【家庭教育】 【安全教育】	三、泡泡真有趣 1. 神奇的泡泡 【品德教育】 【生命教育】 【法治教育】	單元二、我真的很不錯 活動二、我是感官的好主人 【安全教育】	單元六、身體動起來 活動二、搖滾樂 【安全教育】
十一 11/06 11/12	第七課國王的新衣裳 6 【生命教育】	3. 露螺		第四課 洗身	三、我 今年十 歲	越南語 第三課 -玩筷子球		第六單元兩步 驟的加減 4 【品德教育】	三、泡泡真有趣 2. 泡泡派對 【品德教育】 【生命教育】 【法治教育】	單元二、我真的很不錯 活動二、我是感官的好主人 【安全教育】	單元六、身體動起來 活動三、我是小拳王 【安全教育】
十二 11/13 11/19	第七課國王的新衣裳／第八課 「聰明」的小熊 6 【生命教育】 【人權教育】	4. 玉蘭 花		第四課 洗身	三、我 今年十 歲	越南語 第三課 -玩筷子球		第六單元兩步 驟的加減 4 【品德教育】	四、學校附近 1. 認識學校附近 【品德教育】 【安全教育】 【多元文化教育】 【戶外教育】	單元二、我真的很不錯 活動二、我是感官的好主人 【安全教育】	單元六、身體動起來 活動三、我是小拳王 【安全教育】
十三 11/20 11/26	第八課「聰明」的小熊／第九課 大象有多重？ 6 【人權教育】 【生涯規畫教	4. 玉蘭 花		第四課 洗身	四、你 的家在 哪裡？	越南語 第三課 -玩筷子球		第七單元2、 5、4、8的乘 法 4 【品德教育】	四、學校附近 1. 認識學校附近 【戶外教育】	單元二、我真的很不錯 活動三、感官救護站 【安全教育】	單元六、身體動起來 活動四、圓的世界 【安全教育】

	育】										
十四 11/27 12/03	第九課大象有多重？ 6 【生涯規畫教育】	4. 玉蘭花		單元活動二	四、你的家在哪裡？	越南語 第三課 -玩筷子球		第七單元 2、5、4、8 的乘法 4 【品德教育】	四、學校附近 1. 認識學校附近 【戶外教育】	單元三、拒絕菸酒 活動一、喝酒壞處多 【家庭教育】	單元六、身體動起來 活動四、圓的世界 【品德教育】
十五 12/04 12/10	單元主題引導／第十課我愛冬天 6 【環境教育】	5. 蟲的世界		第五課過年	四、你的家在哪裡？	越南語 第三課 -玩筷子球		第七單元 2、5、4、8 的乘法 4 【品德教育】	四、學校附近 2. 我的發現與分享 【戶外教育】	單元三、拒絕菸酒 活動一、喝酒壞處多 【家庭教育】	單元七、我是快樂運動員 活動一、樂跑人生 【品德教育】
十六 12/11 12/17	第十課我愛冬天／第十一課遠方來的黑皮 6 【環境教育】	5. 蟲的世界		第五課過年	四、你的家在哪裡？	越南語 第四課 -舅舅家		第八單元幾時幾分 4 【人權教育】 【生涯規劃教育】	五、美麗的色彩 1. 一起找色彩 【品德教育】	單元三、拒絕菸酒 活動二、遠離菸害 【家庭教育】	單元七、我是快樂運動員 活動二、我是神射手 【品德教育】
十七 12/18 12/24	第十一課遠方來的黑皮／第十二課新年快樂 6 【環境教育】 【家庭教育】	5. 蟲的世界		第五課過年	五、你從哪裡來？	越南語 第四課 -舅舅家		第八單元幾時幾分 4 【人權教育】 【生涯規劃教育】	五、美麗的色彩 2. 開心玩色彩 【品德教育】	單元三、拒絕菸酒 活動二、遠離菸害 【家庭教育】	單元七、我是快樂運動員 活動三、水中尋寶 【海洋教育】
十八 12/25 12/31	第十二課新年快樂／我最喜歡上學了 6 【家庭教育】 【閱讀素養教育】	5. 蟲的世界		單元活動三	五、你從哪裡來？	越南語 第四課 -舅舅家		第九單元 3、6、9、7 的乘法 4 【家庭教育】 【品德教育】	五、美麗的色彩 2. 開心玩色彩 【品德教育】	單元三、拒絕菸酒 活動二、遠離菸害 【家庭教育】	單元七、我是快樂運動員 活動四、相約戲水去 【安全教育】

十九 01/01 01/07	我最喜歡上學了 5 【閱讀素養教育】	蠔仔	/	嘴嘟嘟 /水打一雙鞋	五、你從哪裡來？	越南語 第四課 -舅舅家	/	第九單元3、6、9、7的乘法 4 【家庭教育】 【品德教育】	六、溫暖過冬天 1. 冬天來了 【生命教育】 【安全教育】	單元三、拒絕菸酒 活動二、遠離菸害 【家庭教育】	單元八、球兒真好玩 活動一、桌球初體驗、活動二、擲球樂趣多 【法治教育】
二十 01/08 01/14	我最喜歡上學了 1 【閱讀素養教育】	水仙花的由來	/	搞麼个？	五、你從哪裡來？	越南語 第四課 -舅舅家	/	第十單元容量與重量 4 【環境教育】 【品德教育】	六、溫暖過冬天 1. 冬天來了2. 散播溫暖散播愛 【生命教育】 【安全教育】	單元三、拒絕菸酒 活動二、遠離菸害 【家庭教育】	單元八、球兒真好玩 活動三、滾地躲避球 【安全教育】
二十一 01/15 01/21	我最喜歡上學了 1 【閱讀素養教育】	咱來認捌字	/	出任務囉！	五、你從哪裡來？	越南語 第四課 -舅舅家	/	第十單元容量與重量 4 【環境教育】 【品德教育】	六、溫暖過冬天 2. 散播溫暖散播愛 【生命教育】 【安全教育】	單元三、拒絕菸酒 活動二、遠離菸害 【家庭教育】	單元八、球兒真好玩 活動四、控球精靈、活動五、跑壘遊戲 【品德教育】

桃園市八德區八德國民小學 112學年度第二學期各領域教學進度總表【二年級】~~~十二年國教課程(一、二年級)

週別 日期	領域學習課程-20 /週											
	國語文(6)	語文(7)					新住民 語文	臺灣 手語	數學(4)	生活(6)	健康與體育(3)	
		(1)									健康 (1)	體育(2)
		本土語文										
閩南	閩東	客	原	原								
一 02/12 02/18	單元主題引導/ 第一課春天的顏色 3 【環境教育】	1. 來買菜喔	/	第一課 月光	六、山和溪	越南語 第一課 -我現在念二年級	/	第一單元1000以內的數 4 【人權教育】 【品德教育】	一、減塑大作戰 1. 塑膠垃圾 【環境教育】 【海洋教育】	單元一、健康習慣真重要 活動一、潔牙行動家 【家庭教育】	單元四、運動新體驗 活動一、動靜平衡有一套 【安全教育】	

二 02/19 02/25	第一課春天的顏色 6 【環境教育】	1. 來買菜喔		第一課 月光	六、山和溪	越南語 第一課 -我現在在念二年級		第一單元1000以內的數 4 【人權教育】 【品德教育】	一、減塑大作戰 2. 減塑小達人 【環境教育】 【品德教育】	單元一、健康習慣真重要 活動一、潔牙行動家 【家庭教育】	單元四、運動新體驗 活動二、跳箱遊戲 【安全教育】
三 02/26 03/03	第二課花衣裳 5 【家庭教育】	1. 來買菜喔		第一課 月光	六、山和溪	越南語 第一課 -我現在在念二年級		第二單元三位數的加減 4 【人權教育】	一、減塑大作戰 2. 減塑小達人 【環境教育】 【品德教育】	單元一、健康習慣真重要 活動一、潔牙行動家 【家庭教育】	單元四、運動新體驗 活動三、體操挑戰活動 【安全教育】 【法治教育】
四 03/04 03/10	第二課花衣裳／第三課彩色王國 6 【家庭教育】 【人權教育】	2. 歡喜食甲飽		單元活動一	六、山和溪	越南語 第一課 -我現在在念二年級		第二單元三位數的加減 4 【人權教育】	二、奇妙的種子 1. 種子的祕密 【環境教育】 【戶外教育】	單元一、健康習慣真重要 活動一、潔牙行動家 【家庭教育】	單元五、運動GO!GO! 活動一、運動安全三部曲 【安全教育】
五 03/11 03/17	第三課彩色王國／單元主題引導 6 【人權教育】	2. 歡喜食甲飽		第二課 姑婆來祭	七、太陽出來了	越南語 第一課 -我現在在念二年級		第三單元平面圖形 4 【家庭教育】 【環境教育】	二、奇妙的種子 2. 發芽長大了 【環境教育】 【戶外教育】	單元一、健康習慣真重要 活動二、每天不忘的好習慣 【家庭教育】	單元五、運動GO!GO! 活動二、小小運動家 【品德教育】
六 03/18 03/24	第四課爸爸 6 【人權教育】	2. 歡喜食甲飽		第二課 姑婆來祭	七、太陽出來了	越南語 第二課 -下課了		第三單元平面圖形 4 【家庭教育】 【人權教育】	二、奇妙的種子 2. 發芽長大了 【環境教育】 【戶外教育】	單元一、健康習慣真重要 活動二、每天不忘的好習慣 【品德教育】	單元五、運動GO!GO! 活動三、跳出活力 【品德教育】
七 03/25 03/31	第四課爸爸／第五課我的家人 6 【人權教育】 【家庭教育】 【生涯規畫教育】	2. 歡喜食甲飽		第二課 姑婆來祭	七、太陽出來了	越南語 第二課 -下課了		第四單元年、月、日 4 【人權教育】	三、米食好好吃 1. 米食大集合 【品德教育】 【科技教育】	單元二、讓家人更親近 活動一、我愛家人，家人愛我 【品德教育】	單元五、運動GO!GO! 活動三、跳出活力 【品德教育】

八 04/01 04/07	第五課我的家人 4 【家庭教育】 【生涯規畫教育】	3. 月娘 變魔術		第三課 拼圖走 去哪	七、太 陽出 來了	越南語 第二課 -下課 了		第四單元年、 月、日 4 【人權教育】	三、米食好好 吃 2. 食在感謝 【資訊教育】 【家庭教育】	單元二、讓家人 更親近 活動一、我愛家 人，家人愛我 【品德教育】	單元六、我喜歡 玩球 活動一、有趣的 拋球遊戲 【品德教育】
九 04/08 04/14	第六課愛笑的大 樹 6 【人權教育】	3. 月娘 變魔術		第三課 拼圖走 去哪	八、下 雨了	越南語 第二課 -下課 了		第五單元乘法 4 【人權教育】	三、米食好好 吃 2. 食在感謝 【資訊教育】 【家庭教育】	單元二、讓家人 更親近 活動一、我愛家 人，家人愛我 【家庭教育】	單元六、我喜歡 玩球 活動一、有趣的 拋球遊戲 【品德教育】
十 04/15 04/21	第六課愛笑的大 樹／單元主題引 導／第七課月光 河 4 【人權教育】	3. 月娘 變魔術		第三課 拼圖走 去哪	八、下 雨了	越南語 第二課 -下課 了		第五單元乘法 4 【人權教育】	四、下雨了 1. 雨天的情景 【環境教育】 【安全教育】 【戶外教育】	單元二、讓家人 更親近 活動二、家庭休 閒樂趣多 【家庭教育】	單元六、我喜歡 玩球 活動二、推推樂 【品德教育】
十一 04/22 04/28	第七課月光河 6 【人權教育】	4. 西北 雨		單元活 動二	八、下 雨了	越南語 第三課 -阿姨 好		第六單元兩步 驟應用問題 4 【生命教育】	四、下雨了 2. 雨天同樂會 【環境教育】 【戶外教育】	單元二、讓家人 更親近 活動二、家庭休 閒樂趣多 【家庭教育】	單元六、我喜歡 玩球 活動三、我是踢 球高手 【品德教育】
十二 04/29 05/05	第七課月光河／ 第八課黃狗生蛋 6 【人權教育】 【生命教育】	4. 西北 雨		第四課 食夜	八、下 雨了	越南語 第三課 -阿姨 好		第六單元兩步 驟應用問題 4 【生命教育】	四、下雨了 2. 雨天同樂會 【環境教育】 【戶外教育】	單元二、讓家人 更親近 活動二、家庭休 閒樂趣多 【家庭教育】	單元六、我喜歡 玩球 活動三、我是踢 球高手 【品德教育】
十三 05/06 05/12	第八課黃狗生蛋 ／第九課神筆馬 良 6 【生命教育】 【人權教育】	4. 西北 雨		第四課 食夜	九、白 色的雲	越南語 第三課 -阿姨 好		第七單元公尺 和公分 4 【人權教育】	五、影子變變 變 1. 影子遊戲 【人權教育】 【品德教育】 【法治教育】 【安全教育】 【戶外教育】	單元三、健康舒 適的社區 活動一、阿德的 新社區 【家庭教育】	單元六、我喜歡 玩球 活動四、運球前 進 【品德教育】

十四 05/13 05/19	第九課神筆馬良 ／單元主題引導 6 【人權教育】	4. 西北 雨		第四課 食夜	九、白 色的雲	越南語 第三課 -阿姨 好		第七單元公尺 和公分 4 【人權教育】	五、影子變變 變 1. 影子遊戲 【人權教育】 【品德教育】 【法治教育】 【安全教育】 【戶外教育】	單元三、健康舒 適的社區 活動一、阿德的 新社區 【家庭教育】	單元六、我喜歡 玩球 活動四、運球前 進 【品德教育】
十五 05/20 05/26	第十課快樂的探 險家 6 【生涯規畫教 育】	5. 騎鐵 馬		第五課 食冰	九、白 色的雲	越南語 第三課 -阿姨 好		第八單元分類 與立體形體 4 【環境教育】 【人權教育】	五、影子變變 變 2. 影子真好玩 【人權教育】 【品德教育】 【法治教育】 【安全教育】 【戶外教育】	單元三、健康舒 適的社區 活動一、阿德的 新社區 【家庭教育】	單元七、運動萬 花筒 活動一、休閒 FUN 輕鬆 【生涯規劃教 育】
十六 05/27 06/02	第十課快樂的探 險家 ／第十一課小讀 者樂園 6 【生涯規畫教 育】 【閱讀素養教 育】	5. 騎鐵 馬		第五課 食冰	九、白 色的雲	越南語 第四課 -你今 年幾 歲？		第八單元分類 與立體形體 4 【環境教育】 【人權教育】	五、影子變變 變 2. 影子真好玩 【人權教育】 【品德教育】 【法治教育】	單元三、健康舒 適的社區 活動一、阿德的 新社區 【家庭教育】	單元七、運動萬 花筒 活動二、武林高 手 【生涯規劃教 育】
十七 06/03 06/09	第十一課小讀者 樂園／第十二課 巨人山 6 【閱讀素養教 育】 【多元文化教 育】	5. 騎鐵 馬		第五課 食冰	十、在 野地裡	越南語 第四課 -你今 年幾 歲？		第九單元分分 看 4 【家庭教育】	六、升上三年 級 1. 成長的喜悅 【生涯規劃教 育】	單元三、健康舒 適的社區 活動一、阿德的 新社區 【家庭教育】	單元七、運動萬 花筒 活動三、蜘蛛人 考驗 【生涯規劃教 育】

十八 06/10 06/16	第十二課巨人山 5 【多元文化教育】 【環境教育】	5. 騎鐵馬		單元活動三	十、在野地裡	越南語 第四課 -你今年幾歲?		第九單元分分看 4 【家庭教育】	六、升上三年級 1. 成長的喜悅 【生涯規劃教育】	單元三、健康舒適的社區 活動二、維護社區環境 【家庭教育】	單元七、運動萬花筒 活動四、跳躍精靈 【品德教育】
十九 06/17 06/23	第十二課巨人山 ／江奶奶的雜貨店 4 【多元文化教育】 【環境教育】	雷公伶爍爍婆		一張臺 ／碗公 摺碗	十、在野地裡	越南語 第四課 -你今年幾歲?		第十單元分數 4 【多元文化教育】	六、升上三年級 2. 迎接三年級 【生涯規劃教育】	單元三、健康舒適的社區 活動二、維護社區環境 【家庭教育】	單元八、玩水樂翻天 活動一、水域活動快樂多、活動二、泳池衛生維護 【安全教育】
二十 06/24 06/30	江奶奶的雜貨店 5 【環境教育】	雷公伶爍爍婆		搞麼个?/ 出任務囉!	十、在野地裡	越南語 第四課 -你今年幾歲?		第十單元分數 4 【多元文化教育】	六、升上三年級 2. 迎接三年級 【生涯規劃教育】	單元三、健康舒適的社區 活動二、維護社區環境 【家庭教育】	單元八、玩水樂翻天 活動三、水中韻律呼吸 【海洋教育】

桃園市八德區八德國民小學 112 學年度第1學期各領域教學進度總表【三年級】~~~十二年國教課程

週別 日期	領域學習課程-25 節/週														
	語文(7)						數學 (4)	社會 (3)	自然 科學 (3)	綜合 活動 (2)	藝術 (3)			健康與體育(3)	
	國語文(5)	英語文(1)	(1)			新住民 語文					音樂 (1)	視覺 藝術 (1)	表演 藝術 (1)	健康 (1)	體育 (2)
			閩	客	原										
一 08.28 09.03	第一單元語文萬花筒 單元主題引導／第一課心的悄悄話	開學預備週 Alphabet, Classroom English 【閱讀素養教育】	1. 食畫	第一課 掃把摺 奮斗	我的朋友	越南語 ：第一 課-新 同學	第1單元數到10000 1-1 認識10000以內的數 1-2 認識千位和位值換算	第一單元 三年級的 我 第一課我的 三年級夥伴	【活動1-1】校園大探索、【活動1-2】植物的身體 3 【性別平等教育】	主題一 加入幸福新 班 單元1 最佳拍檔	1-1 向朋友說 哈囉 1	3-1 察「顏 」觀 「色 」 1	5-1 信任 好朋 友 1	第一單元飲食聰明選 第一課 吃出健 康 1	第四單元與繩球同行 第一課 隔繩對 戰 2

							【人權教育】 【品德教育】 【科技教育】 【生涯規劃教育】 【閱讀素養教育】 【戶外教育】	【性別平等教育】 【人權教育】	【環境教育】 【品德教育】 【閱讀素養教育】 【戶外教育】						
二 09.04 09.10	第一單元語文萬花筒 第一課心的悄悄話	數字&打招呼及介紹自己 Starter 【閱讀素養教育】	1. 食畫	第一課 掃把膠 奮斗	我的朋友	越南語：第一課-新同學	第1單元數到10000 1-2 認識千位和位值換算 【人權教育】 【品德教育】 【科技教育】 【生涯規劃教育】 【閱讀素養教育】 【戶外教育】	第一單元三年級的 我 第一課我的三年級夥伴 【性別平等教育】 【人權教育】	【活動2-1】植物的葉、【活動2-2】植物的莖3 【性別平等教育】 【環境教育】 【品德教育】 【閱讀素養教育】 【戶外教育】	主題一 加入幸福新班 單元1 最佳拍檔	1-1 向朋友說哈囉 1	3-2 搭一座彩虹橋 1	5-1 信任我的好朋友 1	第一單元 飲食聰明選 第一課 吃出健康 1	第四單元 與繩球同行 第一課 隔繩對戰 2
三 09.11 09.17	第一單元語文萬花筒 第二課妙故事點點名	詢問他人的名字及自我介紹 Unit 1 What's	1. 食畫	第一課 掃把膠 奮斗	我的朋友	越南語：第一課-新同學	第1單元數到10000 1-3 數的大小比較和應用	第一單元三年級的 我 第二課三	【活動2-2】植物的莖、【活動2-3】植物的根	主題一 加入幸福新班 單元2 我們想要的班	1-1 向朋友說哈囉 1	3-3 色彩大拼盤 1	5-1 信任我的好朋友	第一單元 飲食聰明選 第一課 吃出健	第四單元 與繩球同行 第二課 玩球完

		Your Name? 【品德教育】					1-4 認識數線 【人權教育】 【品德教育】 【科技教育】 【生涯規劃教育】 【閱讀素養教育】 【戶外教育】	年級的改變 【性別平等教育】 【人權教育】	3 【性別平等教育】 【環境教育】 【品德教育】 【閱讀素養教育】 【戶外教育】	級			1	康 1	勝 2 【人權教育】
四 09.18 09.24	第一單元語文萬花筒 第二課妙故事點點名 ／ 第三課繞口令村	詢問他人的名字及自我介紹 Unit 1 What's Your Name? 【品德教育】	1. 食畫	單元活動一	我的朋友	越南語：第一課-新同學	第2單元四位數的加減 2-1 四位數的加法 2-2 四位數的減法 【人權教育】 【品德教育】 【科技教育】 【生涯規劃教育】 【閱讀素養教育】 【戶外教育】	第一單元三年級的 我 第二課三年級的 改變 【性別平等教育】 【人權教育】 環境教育】	【活動2-3】植物的根、【活動3-1】植物的花 3 【性別平等教育】 【環境教育】 【品德教育】 【閱讀素養教育】 【戶外教育】	主題一 加入幸福新班 單元2 我們想要的班級	1-2 找朋友玩遊戲 1	3-4 送你一份禮物 1	5-2 觀察你我他 1	第一單元 元飲食聰明選 第二課 飲食學問大 1	第四單元 元與繩球同行 第二課 玩球完勝 2 【人權教育】

<p>五 09.25 10.01</p>	<p>第一單元語文萬花筒／第二單元處處有真情第三課繞口令村／學習地圖一／單元主題引導</p>	<p>詢問他人的名字及自我介紹 Unit 1 What's Your Name? 【閱讀素養教育】</p>	<p>2. 下晡的點心</p>	<p>第二課許願</p>	<p>老師告訴我們</p>	<p>越南語：第一課-新同學</p>	<p>第2單元四位數的加減 2-3 加減應用 2-4 四位數的加減估算 【人權教育】 【品德教育】 【科技教育】 【生涯規劃教育】 【閱讀素養教育】 【戶外教育】</p>	<p>第二單元學習真有趣 第一課學習的主人 【人權教育】 【環境教育】</p>	<p>【活動3-2】果實和種子、【活動3-3】植物與生活、【活動1-1】物體受力後的變化 3 【性別平等教育】 【環境教育】 【品德教育】 【閱讀素養教育】 【戶外教育】 【科技教育】 【生涯規劃教育】</p>	<p>主題二 管理情緒精靈 單元1 認識情緒</p>	<p>1-2 找朋友玩遊戲 1</p>	<p>3-5 我的天空 1</p>	<p>5-2 觀察你我他 1</p>	<p>第一單元飲食聰明選 第二課飲食學問大 1</p>	<p>第四單元與繩球同行 第三課跳繩妙變化 2</p>
<p>六 10.02 10.08</p>	<p>第二單元處處有真情單元主題引導／第四課小丑魚和海葵</p>	<p>詢問他人的名字及自我介紹 Unit 1 What's Your Name? 【國際教育】</p>	<p>2. 下晡的點心</p>	<p>第二課許願</p>	<p>老師告訴我們</p>	<p>越南語：第二課-你的興趣</p>	<p>第3單元乘法 3-1 乘法直式紀錄 3-2 二位數乘以一位數 第一課學習 【人權教育】</p>	<p>第二單元學習真有趣 第一課學習的主人 【人權教育】</p>	<p>【活動1-1】物體受力後的變化、【活動1-2】怎麼表示力的大小和方向 3 【性別平等教育】</p>	<p>主題二 管理情緒精靈 單元1 認識情緒</p>	<p>1-3 小小愛笛生 1</p>	<p>3-6 藝術家的天空 1</p>	<p>5-2 觀察你我他 1</p>	<p>第一單元飲食聰明選 第二課飲食學問大 1</p>	<p>第四單元與繩球同行 第三課跳繩妙變化 2</p>

							【科技教育】 【家庭教育】 【品德教育】 【生命教育】 【資訊教育】 【生涯規劃教育】 【閱讀素養教育】	【環境教育】	【科技教育】 【生涯規劃教育】 【閱讀素養教育】						
七 10.09 10.15	第二單元處 處有真情 第四課小丑 魚和海葵/ 第五課飛舞 的絲帶	年齡 Unit 2 How Old Are You? 【性別平等 教育】	2. 下晡 的點心	第二課 許願	老師告 訴我們	越南語 ：第二 課-你 的興趣	第3單元乘 法 3-3 幾百乘 以一位數 3-4 三位數 乘以一位 數 3-5 乘法的 估算 【人權教 育】 【科技教 育】 【家庭教 育】 【品德教 育】 【生命教 育】 【資訊教 育】 【生涯規劃 教育】	第二單元 學習 真有趣 第二課讓 學習 更寬廣 【人權教 育】 【環境教 育】	【活動2- 1】磁鐵好 好玩、【活 動2-2】磁 鐵的兩極 3 【性別平等 教育】 【科技教 育】 【生涯規劃 教育】 【閱讀素 養教育】	主題二 管理情緒精 靈 單元2 情 緒的出口	1-3 小小 愛笛 生 1	3-7 大樹 的衣 裳 1	5-2 觀察 你我 他 1	第二單 元生命 的樂章 第一課 生長圓 舞曲 1	第五單 元跑接 樂悠游 第一課 飛盤擲 接樂 2 【人權 教育】

							【閱讀素 養教育】								
八 10.16 10.22	第二單元處 處有真情 第五課飛舞 的絲帶／第 六課小女生	年齡 & 節慶 教學 Unit 2 How Old Are You? & Festival- Halloween 【性別平等 教育】 【品德教 育】 【國際教育 】	2. 下晞 的點心	第三課 你愛去 哪裏？	老師告 訴我們	越南語 ：第二 課-你 的興趣	第4單元幾 毫米 4-1 認識毫 米 (mm) 4- 2 毫米的實 測和估測 4-3 公分、 毫 米 的 關 係 與 換 算 4-4 公 分、毫 米 的 計 算 【人權教 育】 【科技教 育】 【生涯規劃 教育】 【閱讀素 養教育】 【戶外教 育】	第三單元 校園 規範與班 級自 治 第一課遵 守團 體規範 【人權教 育】 【法治教 育】 【安全教 育】	【活動 2- 3】磁鐵的 妙用、【活 動 3-1】生 活中不同的 力 3 【性別平等 教育】 【科技教 育】 【生涯規劃 教育】 【閱讀素 養教育】	主題二 管理情緒精 靈 單元 2 情 緒的出口	1-3 小小 愛笛 生 1	3-7 大樹 的衣 裳 1	5-3 不一 樣的情 緒 1	第二單 元生命 的樂章 第一課 生長圓 舞曲 1	第五單 元跑接 樂悠游 第一課 飛盤擲 接樂 2 【人權 教育】
九 10.23 10.29	第二單元處 處有真情 第六課小女 生	年齡 Unit 2 How Old Are You? 【閱讀素 養教育】	3. 擔仔 位	第三課 你愛去 哪裏？	下課了	越南語 ：第二 課-你 的興趣	第4單元幾 毫米 4-5 畫長度 4-6 長度 的應用 【人權教	第三單元 校園 規範與班 級自 治 第一課遵	【活動 3- 1】生活中 不同的力、 【活動 3- 2】傳動的 力 3	主題三 做學習的小 主人 單元 1 愛 學齊步走	1-3 小小 愛笛 生 1	4-1 生活 中的 紋路 1	5-3 不一 樣的情 緒 1	第二單 元生命 的樂章 第一課 生長圓 舞曲 1	第五單 元跑接 樂悠游 第二課 伸展跑 步趣 2

							育】 【科技教 育】 【生涯規劃 教育】 【閱讀素養 教育】 【戶外教 育】	守團 體規範 【人權教 育】 【法治教 育】 【安全教 育】	【性別平等 教育】 【科技教 育】 【生涯規劃 教育】 【閱讀素 養教育】						【人權 教育】 【安全 教育】
十 10.30 11.04	第二單元處 處有真情 第六課小女 生 ／ 學習地圖二	年齡 Unit 2 How Old Are You? 【國際教育 】	3. 擔仔 位	第三課 你愛去 哪奈？	下課了	越南語 ：第二 課-你 的興趣	評量週 加油小站一 魔法小偵 探 【人權教 育】 【科技教 育】	第三單元 我的 學校生活 第二課班 級自 治活動（ 第一 次段考） 【人權教 育】 【法治教 育】 【安全教 育】	【活動1- 1】地球上 的物質 3 【環境教 育】 【科技教 育】 【能源教 育】 【安全教 育】 【閱讀素 養教育】 【戶外教 育】	主題三 做學習的小 主人 單元1 愛 學齊步走	2-1 和動物一 起玩 1	4-2 畫出 觸摸的感 覺 1	5-4 小小 雕塑家 1	第二單 元生命 的樂章 第一課 生長圓 舞曲 1 【家庭 教育】	第五單 元跑接 樂悠游 第二課 伸展跑 步趣 2 【安全 教育】
十一 11.06 11.12	閱讀階梯一 ／第三單元 臺灣風情 丸子與我／ 單元主題引 導	複習一、期 中評量 Review 1、 Exam 1 【閱讀素養 教育】	3. 擔仔 位	單元活 動二	下課了	越南語 ：第三 課-校 園走一 走 5-1 認識角 5-2 比較角 的大小 5-3 認識直 角、銳角	第三單元 我的 學校生活 第二課班 級自 治活動	【活動1- 2】空氣占 有空間、 【活動2- 1】空氣流 動形成風 3 【環境教	主題三 做學習的小 主人 單元2 愛 學有妙方	2-1 和動物一 起玩 1	4-3 紋路 質感印 看 1	5-4 小小 雕塑家 1	第二單 元生命 的樂章 第二課 人生進 行曲 1	第五單 元跑接 樂悠游 第二課 伸展跑 步趣 2	

							和鈍角 【人權教育】 【科技教育】 【品德教育】 【生涯規劃教育】 【閱讀素養教育】	【人權教育】 【法治教育】 【安全教育】	育】 【科技教育】 【能源教育】 【安全教育】 【閱讀素養教育】 【戶外教育】				【家庭教育】	【安全教育】
十二 11.13 11.19	第七課淡水小鎮	教室常見物品 Unit 3 What's This? 【品德教育】	3. 擔仔位	第四課去市場買菜	下課了	越南語：第三課-校園走一走 5-4 正方形和長方形 5-5 畫出直角、正方形和長方形	第四單元角色你我他 第一課家庭角 色大集合 【家庭教育】	【活動 2-1】空氣流動形成風、 【活動 2-2】空氣的壓縮、 【活動 2-3】好玩的空氣 3 【環境教育】 【科技教育】 【能源教育】 【安全教育】 【閱讀素養教育】 【戶外教育】	主題三做學習的小主人 單元2 愛學有妙方	2-1 和動物一起玩 1	4-4 我的質感大怪獸 1	5-4 小小雕塑家 1	第三單元快樂的社區第一課社區新體驗 1	第五單元跑接樂悠游第三課跑步接力傳寶 2

十三 11.20 11.26	第三單元臺灣風情 第七課淡水小鎮 ／ 第八課安平古堡參觀記	教室常見物品 Unit 3 What' s This? 【品德教育】	4. 咱的英雄	第四課去市場買菜	四、我發燒了	越南語：第三課-校園走一走	第6單元除法 6-1 認識除法 6-2 認識餘數 【人權教育】 【科技教育】 【家庭教育】 【品德教育】 【生命教育】 【資訊教育】 【生涯規劃教育】 【閱讀素養教育】	第四單元角色你我他 第二課學校角色萬花筒 【家庭教育】	【活動3-1】空氣的重要、【活動3-2】空氣乾淨健康好3 【環境教育】 【科技教育】 【能源教育】 【安全教育】 【閱讀素養教育】 【戶外教育】	主題三做學習的小主人 單元3 愛學我最行	2-2 大自然的音樂家1	4-5 和土做朋友1	5-5 神奇攝影師1	第三單元快樂的社區第二課社區環保1	第五單元跑接樂悠游 第三課跑步接力傳寶2
十四 11.27 12.03	第三單元臺灣風情 第八課安平古堡參觀記 ／ 第九課馬太鞍的巴拉告	教室常見物品 Unit 3 What' s This? 【閱讀素養教育】	4. 咱的英雄	第四課去市場買菜	四、我發燒了	越南語：第三課-校園走一走	第6單元除法 6-3 商為一位數的直式除法 6-4 0和1的除法 6-5 認識偶數和奇數 【人權教育】 【科技教	第四單元角色你我他 三課社會角色變變變 【家庭教育】	【活動1-1】廚房中常用的材料3 【環境教育】 【科技教育】 【能源教育】 【安全教育】	主題三做學習的小主人 單元3 愛學我最行	2-2 大自然的音樂家1	4-6 土板大集合1	5-5 神奇攝影師1	第三單元快樂的社區第二課社區環保1	第五單元跑接樂悠游 第四課安全漂浮游2 【海洋教育】

							育】 【家庭教 育】 【品德教 育】 【生命教 育】 【資訊教 育】 【生涯規劃 教育】 【閱讀素 養教育】		【閱讀素養 教育】 【戶外教 育】 【性別平等 教育】 【法治教 育】 【資訊教 育】 【生涯規 劃教育】						
十五 12.04 12.09	第三單元臺灣風情 第九課馬太鞍的巴拉告 ／學習地圖 三	教室常見物品 Unit 3 What's This? 【閱讀素養 教育】	4. 咱的英雄	第五課 過冬節	四、我發燒了	越南語 ：第三 課-校 園走一 走	第7單元找 規律 7-1 生活中 的規律 7- 2 顏色和圖 形的規律 【人權教 育】 【品德教 育】 【資訊教 育】	第五單元 快樂 成長的童 年 第一課健 康活 力的童年 【性別平 等教 育】 【人權教 育】	【活動1- 2】調味品 和粉末材料 會溶解在水 中嗎 3 【性別平等 教育】 【科技教 育】 【法治教 育】 【資訊教 育】 【安全教 育】 【生涯規劃 教育】 【閱讀素 養教育】	主題四 啟動安全密 碼 單元1 危 險糾察隊	2-2 大自然的 音樂 家 1	4-7 魚形 陶板 1	5-5 神奇 攝影 師 1	第三單 元快樂 的社區 第二課 社區環 保 1	第五單 元跑接 樂悠游 第四課 安全漂 浮游 2 【海洋 教育】

十六 12.11 12.17	第三單元臺灣風情 第四單元閱讀瞭望臺 學習地圖三 ／ 單元主題引導／第十課狐狸的故事	顏色 Unit 4 What Color Is It? 【品德教育】	4. 咱的英雄	第五課過冬節	四、我發燒了	越南語：第四課-踢足球	第7單元找規律 7-3 數字的規律 7-4 數量關係的規律 【人權教育】 【品德教育】 【資訊教育】	第五單元快樂成長的童年 第二課我的小祕密 【性別平等教育】 【人權教育】	【活動1-3】溫度對溶解的影響 3 【性別平等教育】 【科技教育】 【法治教育】 【資訊教育】 【安全教育】 【生涯規劃教育】 【閱讀素養教育】	主題四 啟動安全密碼 單元1 危險糾察隊	2-3 小小愛笛生 1	4-8 杯子大變身 1	5-5 神奇攝影師 1	第三單元快樂的社區 第二課社區環保 1	第六單元滾翻躍動舞 歡樂第一課拳腳見功夫 2
十七 12.18 12.24	第四單元閱讀瞭望臺 第十課狐狸的故事／第十一課巨人的花園	顏色 Unit 4 What Color Is It? 【閱讀素養教育】 【品德教育】	5. 去旅行	第五課過冬節	五、運動	越南語：第四課-踢足球	第8單元分數 8-1 幾分之幾 8-2 單位分數的累加 8-3 分數與1的關係 【品德教育】 【科技教育】 【生涯規劃教育】 【閱讀素養教育】	第五單元快樂成長的童年 第二課我的小祕密、第三課和諧的相處 【性別平等教育】	【活動2-1】廚房中材料的滋味 3 【性別平等教育】 【科技教育】 【法治教育】 【資訊教育】 【安全教育】 【生涯規劃教育】	主題四 啟動安全密碼 單元2 收服危險魔王	6-1 熱鬧的運動會 1	6-1 熱鬧的運動會 1	6-1 熱鬧的運動會 1	第三單元快樂的社區 第三課社區藥師好朋友 1	第六單元滾翻躍動舞 歡樂第一課拳腳見功夫 2

								【人權教育】	教育】 【閱讀素養教育】						
十八 12.25 12.31	第四單元閱讀瞭望臺 第十一課巨大的花園/ 第十二課奇特的朋友	顏色 Unit 4 What Color Is It? 【閱讀素養教育】	5. 去旅行	單元活動三	五、運動	越南語：第四課-踢足球	第9單元圓 9-1 認識生活中的圓 9-2 認識圓心、圓周、半徑和直徑 【性別平等教育】 【人權教育】 【環境教育】 【品德教育】 【生涯規劃教育】 【閱讀素養教育】 【戶外教育】	第五單元 健康快樂的童年 第三課和諧的相處 【性別平等教育】 【人權教育】 【人權教育】	【活動2-2】顏色變變變 3 【性別平等教育】 【科技教育】 【法治教育】 【資訊教育】 【安全教育】 【生涯規劃教育】 【閱讀素養教育】	主題四 啟動安全密碼 單元2 收服危險魔王	6-1 熱鬧的運動會 1	6-1 熱鬧的運動會 1	6-1 熱鬧的運動會 1	第三單元快樂的社區 第三課社區藥師好朋友 1	第六單元滾翻躍動舞 歡樂 第二課搖滾翻轉樂 2
十九 01.01 01.07	第四單元閱讀瞭望臺 第十二課奇特的朋友	顏色 Unit 4 What Color Is It? 【環境教育】	5. 去旅行	羊咩咩	五、運動	越南語：第四課-踢足球	第9單元圓 9-3 使用圓規 【性別平等教育】 【人權教育】	第六單元 打造更美好的班級 【人權教育】	【活動3-1】讓我來辨認 3 【性別平等教育】 【科技教育】	主題四 啟動安全密碼	6-1 熱鬧的運動會 1	6-1 熱鬧的運動會 1	6-1 熱鬧的運動會 1	第三單元快樂的社區 第三課社區藥師好朋友 1	第六單元滾翻躍動舞 歡樂 第二課搖滾翻轉樂 2

							【環境教育】 【品德教育】 【生涯規劃教育】 【閱讀素養教育】 【戶外教育】		【法治教育】 【資訊教育】 【安全教育】 【生涯規劃教育】 【閱讀素養教育】						
二十 01.08 01.14	第四單元閱讀瞭望臺 第十二課奇特的朋友 ／ 學習地圖四	複習二、期末評量 Review 2、Exam 2 【閱讀素養教育】	5. 去旅行	搞麼个？	五、運動	越南語：第四課-踢足球	評量週 加油站二 魔術小偵探 【人權教育】 【科技教育】	第六單元 打造更美好的班級 【人權教育】	【活動3-1】讓我來辨認3 【性別平等教育】 【科技教育】 【法治教育】 【資訊教育】 【安全教育】 【生涯規劃教育】 【閱讀素養教育】	主題四 啟動安全密碼 單元3 守護安全我最行	6-1 熱鬧的運動會 6-2 大家一起來加油 1	6-1 熱鬧的運動會 6-2 大家一起來加油 1	6-1 熱鬧的運動會 6-2 大家一起來加油 1	第三單元快樂的社區 第三課社區藥師好朋友 1	第六單元滾翻躍動舞 歡樂第三課歡欣土風舞 2

二十一 01.15 01.21	閱讀階梯二 拜訪火燒島	文化教學、 總複習 Culture、 Final Review 【國際教育 】	5. 去旅 行	出任務 囉！	五、運 動	越南語 ：第四 課-踢 足球	總複習	第六單元 打造 更美好的 班級 (第二次 段考) 【人權教 育】	【科學閱 讀】 3 【閱讀素 養教育】	主題四 啟動安全密 碼 單元3 守 護安全我最 行	6-2 大家 一起 來加 油 1	6-2 大家 一起 來加 油 1	6-2 大家 一起 來加 油 1	第三單 元快樂 的社區 第三課 社區藥 師好朋 友 1	第六單 元滾翻 躍動舞 歡樂 第三課 歡欣土 風舞 2
-----------------------	----------------	---	------------	-----------	----------	-------------------------	-----	---	---------------------------------	--	---------------------------------	---------------------------------	---------------------------------	--	--

桃園市八德區八德國民小學 112 學年度第2學期各領域教學進度總表【三年級】~~~十二年國教課程

週別 日期	領域學習課程-25 節/週														
	語文(7)						數學 (4)	社會 (3)	自然 科學 (3)	綜合 活動 (2)	藝術 (3)			健康與體育(3)	
	國語文(5)	英語文(1)	(1)			新住民 語文					音樂 (1)	視覺 藝術 (1)	表演 藝術 (1)	健康 (1)	體育 (2)
			本土語文												
			閩	客	原										
一 02.12 02.18	第一單元用 心生活 單元主題引 導／第一課 許願	開學預備 Starter 【品德教育 】	1. 運動 會	第一課 自行車	六、唱 歌和跳 舞	越南語 ：第一 課-歡 迎來作 客	第1單元除 法 1-1 二位數 除 以一位 數 1-2 三位數 除 以一位 數 【人權教 育】 【科技教 育】	第一單元 我居住的 地方 第一課我 的好鄰居 【人權教 育】	【活動 1- 1】觀察蔬 菜、【活動 1-2】種菜 前的準備 3 【品德教 育】 【環境教 育】 【科技教 育】 【資訊教	主題一 找興趣，樂 學習 單元1 生 活興趣蒐 集員	1-1 美麗的春 天 1	3-1 我是 修復大 師 1	5-1 跟著 音樂 動一 動 1	第一單 元流感 我不怕 第一課 認識流 感 1	第四單 元球力 全開 第一課 地板桌 球 2

							【家庭教育】 【品德教育】 【生命教育】 【資訊教育】 【生涯規劃教育】 【閱讀素養教育】		育】 【閱讀素 養】						
二 02.19 02.25	第一單元用心生活 第一課許願 ／第二課下雨的時候	寵物 Unit 1 Is That a Dog? 【生命教育】	1. 運動會	第一課 自行車	六、唱 歌和跳 舞	越南語 ：第一 課-歡 迎來作 客	第1單元除 法 1-2 三位數 除 以一位 數 1-3 除數的 應 用問題 1-4 除法的 估 算 【人權教 育】 【科技教 育】 【家庭教 育】 【品德教 育】 【生命教 育】	第一單元 我居住的 地方 第一課我的 好鄰居、第 二課探訪我 的社區 【人權教 育】	【活動 1- 2】種菜前 的準備、 【活動 1- 3】動手種 菜 GO 3 【品德教 育】 【環境教 育】 【科技教 育】 【閱讀素 養】 【戶外教 育】	主題一 找興趣，樂 學習 樂 單元 1 生 活興趣蒐 集員 蒐	1-1 美麗的春 天 1	3-2 畫筆大 集合 1	5-1 跟著音 樂動一 動 1	第一單 元流感 我不怕 第一課 認識流 感 1	第四單 元球力 全開 第一課 地板桌 球 2

							【資訊教育】 【生涯規劃教育】 【閱讀素養教育】								
三 02.26 03.03	第一單元用心生活 第一課許願／第二課下雨的時候	寵物 Unit 1 Is That a Dog? 【生命教育】	1. 運動會	第一課自行車	六、唱歌和跳舞	越南語：第一課-歡迎來作客	第2單元公升和毫升 2-1 認識1公升 2-2 認識1毫升 2-3 公升和毫升的關係與比較 2-4 公升和毫升的計算 【人權教育】 【品德教育】 【科技教育】 【生涯規劃教育】 【閱讀素養教育】 【戶外教育】	第一單元我居住的地方、第二單元生活的空間 第二課探訪我的社區、第一課都市的生活空間 【人權教育】 【環境教育】 【海洋教育】	【活動2-1】種子發芽了、【活動2-2】解決蔬菜成長的問題 3 【品德教育】 【環境教育】 【科技教育】 【戶外教育】	主題一 找興趣，樂學習 單元2 學習專長探索家	1-1 美麗的春天1	3-3 多變的線條1	5-2 我的身體會說話1	第一單元流感我不怕 第二課遠離流感1	第四單元球力全開 第一課地板桌球2

四 03.04 03.10	第一單元用心生活 第一課許願／第二課下雨的時候	寵物 Unit 1 Is That a Dog? 【生命教育】	1. 運動會	第二課行路愛細義	六、唱歌和跳舞	越南語：第一課-歡迎來作客	第3單元時間 3-1 認識24時制 3-2 日、時、分的關係 【人權教育】 【品德教育】 【科技教育】 【生涯規劃教育】 【閱讀素養教育】 【戶外教育】	第二單元生活的空間 第一課都市的生活空間 第二課鄉村的生活空間 【環境教育】 【海洋教育】	【活動2-2】解決蔬菜成長的問題 3 【品德教育】 【環境教育】 【科技教育】 【生命教育】 【戶外教育】	主題一 找興趣，樂學習 單元2 學習專長探索家	1-2 大家來唱 1	3-4 線條的感覺 1	5-2 我的身體會說話 1	第一單元流感我不怕 第二課遠離流感 1	第四單元球力全開 第二課躲避球攻防 2 【品德教育】
五 03.11 03.17	第一單元用心生活 第三課遇見美如奶奶／學習地圖一	寵物 Unit 1 Is That a Dog? 【生命教育】	2. 露營	第二課行路愛細義	七、現在是幾點？	越南語：第一課-歡迎來作客	第3單元時間 3-3 分、秒的關係 3-4 時間的計算 【人權教育】 【科技教育】	第二單元生活的空間 第二課鄉村的生活空間、第三課樸實的鄉村 【環境教育】 【海洋教育】	【活動3-1】採收蔬菜、【活動3-2】蔬菜的一生、 【活動1-1】物質的變化 3 【品德教育】 【環境教育】	主題二 溝通，從心開始 單元1 溝通交流道	1-2 大家來唱 1	3-5 線條扭一扭 1	5-2 我的身體會說話 1	第一單元流感我不怕 第二課遠離流感 1	第四單元球力全開 第二課躲避球攻防 2 【品德教育】

							【品德教育】 【生涯規劃教育】 【閱讀素養教育】 【戶外教育】	教育】	育】 【科技教育】 【生命教育】 【閱讀素養】						
六 03.18 03.24	第二單元創意無限 單元主題引導／第四課 工匠之祖	能力 Unit 2 Can You Swim? 【安全教育】	2. 露營	第二課 行路愛 細義	七、現 在是幾 點？	越南 語： 第二課 -參加 喜宴	第4單元兩 步驟的計算 4-1 兩步驟 的乘法 4-2 倍的計 算 【性別平等 教育】 【人權教 育】 【環境教 育】 【家庭教 育】 【品德教 育】 【生涯規劃 教育】 【閱讀素養 教育】 【戶外教 育】	第二單元 生活的空 間、第三 單元 生活 中的各行 各業 第三課都 市與鄉村 的交流、 第一課為 我們服務 的人【環 境教育】 【海洋教 育】【生 涯規劃教 育】	【活動 1- 1】物質的 變化、【活 動 2-1】溫 度上升了 3 【海洋教 育】 【科技教 育】 【生涯規劃 教育】 【閱讀素 養】	主題二 溝通，從心 開始 單元1 溝 通交流道	1-2 大家 來唱 1	3-6 髮型 設計 大賽 1	5-2 我的 身體 會說 話 1	第一單 元流感 我不怕 第三課 預防傳 染病大 作戰 1	第四單 元球力 全開 第二課 躲避球 攻防 2 【品德 教育】

七 03.25 03.31	第二單元創意無限 第四課工匠之祖／第五課學田鼠開路	能力 Unit 2 Can You Swim? 【安全教育】	2. 露營	單元活動一	七、現在是幾點？	越南語： 第二課-參加喜宴	第4單元兩步驟的計算 4-3 加、除問題 4-4 減、除問題 【性別平等教育】 【人權教育】 【環境教育】 【家庭教育】 【品德教育】 【生涯規劃教育】 【閱讀素養教育】 【戶外教育】	第三單元生活中的各行各業 第一課為我們服務的人、第二課職業大搜查【生涯規劃教育】	【活動 2-1】溫度上升了 3 【海洋教育】 【科技教育】 【生涯規劃教育】 【閱讀素養】	主題二 溝通，從心開始 單元 2 用心來溝通	1-3 小小愛笛生 1	3-7 雨中風景 1	5-3 物品猜一猜 1	第二單元愛護眼耳口 第一課近視不要來 1	第四單元球力全開 第三課跑擲大作戰 2 【人權教育】
八 04.01 04.07	第二單元創意無限 第五課學田鼠開路／第六課神奇密碼	能力 Unit 2 Can You Swim? 【安全教育】	2. 露營	第三課運動會	七、現在是幾點？	越南語： 第二課-參加喜宴	第5單元面積 5-1 認識面積和平方公分 【人權教育】	第三單元生活中的各行各業 第二課職業大搜查【生涯規劃教育】	【活動 2-2】溫度下降了 3 【海洋教育】 【科技教育】 【生涯規劃教育】	主題二 溝通，從心開始 單元 2 用心來溝通	1-3 小小愛笛生 1	3-8 編織的巨人 1	5-3 物品猜一猜 1	第二單元愛護眼耳口 第一課近視不要來 1	第四單元球力全開 第三課跑擲大作戰 2 【人權教育】

							【品德教育】 【科技教育】 【戶外教育】		【教育】 【閱讀素養】						【教育】
九 04.08 04.14	第二單元創意無限 第六課神奇密碼	能力 Unit 2 Can You Swim? 【安全教育】	3. 緊緊緊	第三課運動會	八、打電話	越南語： 第二課-參加喜宴	第5單元面積 5-2 切割和拼湊 【人權教育】 【品德教育】 【科技教育】 【戶外教育】	第三單元生活中的各行各業 第二課職業大搜查 【生涯規劃教育】	【活動2-2】溫度下降了、【活動3-1】水的三態變化和應用 3 【環境教育】 【海洋教育】 【科技教育】 【生涯規劃教育】 【閱讀素養】	主題二溝通，從心開始 單元3 用愛溝通不斷線	2-1 美妙的樂音 1	4-1 形狀躲貓貓 1	5-4 喜怒哀懼四重奏 1	第二單元愛護眼耳口 第二課健康好聽力 1	第四單元球力全開 第三課跑擲大作戰 2 【人權教育】
十 04.15 04.21	第二單元創意無限／閱讀階梯一 學習地圖二／蘋果甜蜜蜜	寵物與我、節慶教學 Review 1、Festival 【多元文化教育】 【國際教育】	3. 緊緊緊	第三課運動會	八、打電話	越南語： 第二課-參加喜宴	評量週 加油小站 一 魔術小偵探 【人權教育】 【閱讀素養】	第三單元生活中的各行各業 第二課職業大搜查 【生涯規劃教育】	【活動3-2】溫度改變對物質的影響 3 【環境教育】 【海洋教育】	主題二溝通，從心開始 單元3 用愛溝通不斷線	2-1 美妙的樂音 1	4-2 三角形拼排趣 1	5-4 喜怒哀懼四重奏 1	第二單元愛護眼耳口 第二課健康好聽力 1	第五單元蹦蹦跳跳好體能 第一課活力體適能 2

							養教育】		【科技教育】 【安全教育】 【生涯規劃教育】 【閱讀素養】						
十一 04.22 04.28	閱讀階梯一／第三單元 探索大自然 蘋果甜蜜蜜／單元主題 引導／第七課 油桐花·五月雪	第一次評量、介紹家人 Exam 1、Unit 3 Who's She? 【科技教育】	3. 緊緊緊	第四課 踢毽仔	八、打電話	越南語：第三課-週末去哪裡	第6單元公斤和公克 6-1 認識公斤和公克 6-2 重量的實測和估測 【人權教育】 【海洋教育】 【品德教育】 【科技教育】	第四單元生活與工作的轉變 第一課生活的變化 【科技教育】 【資訊教育】	【活動1-1】你看過哪些動物、 【活動1-2】動物的身體構造 3 【環境教育】 【品德教育】 【安全教育】 【閱讀素養】 【戶外教育】	主題三 生活，美 主題三 生活，美	2-1 美妙的樂音 1	4-3 圓舞曲 1	5-4 喜怒哀懼 四重奏 1	第二單元愛護 眼耳口 第三課牙齒要保護 1	第五單元蹦蹦跳跳 好體能 第二課金銀島 探險 2
十二 04.29 05.05	第三單元探索大自然 第七課油桐花·五月雪 ／第八課大自然的美術館	介紹家人 Unit 3 Who's She? 【科技教育】	3. 緊緊緊	第四課 踢毽仔	八、打電話	越南語：第三課-週末去哪裡	第6單元公斤和公克 6-3 公斤和公克的換算與比較 6-4 公斤	第四單元生活與工作的轉變 第二課工作方	【活動1-3】動物的身體構造與功能、 【活動2-1】動物在哪裡生活	主題三 生活，美 主題三 生活，美	2-2 感恩的季節 1	4-4 方塊舞 1	5-4 喜怒哀懼 四重奏 1	第二單元愛護 眼耳口 第三課牙齒要保護	第五單元蹦蹦跳跳 好體能 第二課金銀島 探險

							和公 克的 計算 【人權教 育】 【海洋教 育】 【品德教 育】 【科技教 育】	式的轉變 【科技教 育】 【資訊教 育】	3 【環境教 育】 【科技教 育】 【品德教 育】 【安全教 育】 【戶外教 育】					1	2
十三 05.06 05.12	第三單元探 索大自然 第八課大自 然的美術館	介紹家人 Unit 3 Who' s She? 【科技教育 】	4. 好佳 哉	第四課 踢毽仔	九、拜 訪阿公	越南語 ：第三 課-周 末去哪 裡	第7單元分 數的加減 7-1 分數的 大 小 7-2 分數 的加 法 【科技教 育】 【生涯規劃 教育】 【閱讀素養 教育】	第四單元 生活與工 作的轉變、 第五單元 儲蓄與消 費 第二課工 作方 式的轉變 、第 一課儲蓄 與消 費生活 【科技教 育】 【資訊教 育】 【環境教 育】	【活動 2- 2】動物生 長需要食 物、【活動 2-3】動物 如何察覺生 活環境的改 變 3 【科技教 育】 【安全教 育】 【戶外教 育】	主題三 生活，美 單元2 生 活美感創 意家	2-2 感恩的季 節 1	4-5 反反 覆覆 創造 美 1	5-4 喜怒 哀懼 四重 奏 1	第二單 元愛護 眼耳口 第三課 牙齒要 保護 1	第五單 元蹦蹦 跳跳 好體能 第二課 金銀島 探險 2

十四 05.13 05.19	第三單元探索大自然 第九課臺灣的山椒魚	介紹家人 Unit 3 Who's She? 【科技教育】	4. 好佳哉	單元活動二	九、拜訪阿公	越南語：第三課-週末去哪裡	第7單元分數的加減 7-3 分數的減法 7-4 分數的加減應用 【品德教育】 【科技教育】 【生涯規劃教育】	第五單元儲蓄與消費第一課儲蓄與消費生活【環境教育】	【活動2-3】動物如何察覺生活環境的改變、【活動3-1】動物如何保護自己、【活動3-2】愛護動物小尖兵3 【環境教育】 【科技教育】 【品德教育】 【生命教育】 【閱讀素養】 【戶外教育】	主題三 生活，美單元2 生活美感創意家	2-2 感恩的季節1	4-6 蓋印我的房子1	5-4 喜怒哀懼四重奏1	第三單元安心又安全第一課校園1 【人權教育】	第五單元蹦蹦跳跳好體能第三課看我好身手2
十五 05.20 05.26	第三單元探索大自然／ 第四單元閱讀探照燈 第九課臺灣的山椒魚／ 學習地圖三／ 單元主題引導	職業 Unit 4 Is He a Teacher? 【生涯規劃教育】	4. 好佳哉	第五課鬧熱過五月節	九、拜訪阿公	越南語：第三課-週末去哪裡	第8單元乘除的應用 8-1 乘法和除法的關係 8-2 乘法和除法的驗算 【性別平等】	第五單元儲蓄與消費第二課我是消費高手【環境教育】	【活動1-1】今天天氣如何、【活動1-2】天氣和生活連結、【活動2-1】氣溫的測量3	主題四 環境友善你我行 單元1 探索校園找問題	2-3 小小愛笛生1	4-7 如影隨形1	5-4 喜怒哀懼四重奏1	第三單元安心又安全第一課校園1 【人權教育】	第六單元武現韻律風第一課學校運動會2

						教育】 【人權教育】 【環境教育】 【家庭教育】 【品德教育】 【生涯規劃教育】 【閱讀素養教育】 【戶外教育】		【環境教育】						
十六 05.27 06.02	第四單元閱讀探照燈 第十課漁夫和金魚	職業 Unit 4 Is He a Teacher? 【生涯規劃教育】	4. 好佳哉	第五課 鬧熱過五月節	九、拜訪阿公	越南語： 第四課 -放學回家 第8單元乘除的應用 8-3 被乘數或乘數未知 8-4 被除數或除數未知 【性別平等教育】 【人權教育】 【環境教育】 【家庭教育】	第六單元 小小街道觀察家 【環境教育】	【活動 2-1】氣溫的測量、【活動 2-2】雲量和雨量的觀測 3 【環境教育】 【科技教育】 【閱讀素養】	主題四 環境友善你我 單元 1 探索校園找問題	2-3 小小愛笛生 1	4-8 翻轉形狀 1	5-4 喜怒哀懼四重奏 1	第三單元安心又安全 第二課安全向前行 1 【安全教育】	第六單元武現韻律風 第一課學校運動會 2

							【品德教育】 【生涯規劃教育】 【閱讀素養教育】 【戶外教育】								
十七 06.03 06.09	第四單元閱讀探照燈 第十課漁夫和金魚／ 第十一課聰明的鼠鹿	職業 Unit 4 Is He a Teacher? 【生涯規劃教育】	5. 時間 走傷緊	第五課 鬧熱過五月節	十、我會畫圖	越南語： 第四課 -放學回家	第9單元小數 9-1 認識一位小數 9-2 小數的大小比較 【品德教育】 【科技教育】 【生涯規劃教育】 【閱讀素養教育】	第六單元小小街道 觀察家 【環境教育】	【活動 2-2】雲量和雨量的觀測、【活動 2-3】風向和風力的觀測 3 【環境教育】 【科技教育】 【閱讀素養】 【戶外教育】	主題四 環境友善你我行 單元 2 友善環境我最棒	6-1 動物模仿秀 1	6-1 動物模仿秀 1	6-1 動物模仿秀 1	第三單元安心又安全 第二課安全向前行 1 【安全教育】	第六單元武現韻律風 第二課大展威武 2
十八 06.10 06.16	第四單元閱讀探照燈 第十一課聰明的鼠鹿／ 第十二課還要跌幾次	職業 Unit 4 Is He a Teacher? 【生涯規劃教育】	5. 時間 走傷緊	單元活動三	十、我會畫圖	越南語： 第四課 -放學回家	第9單元小數 9-3 小數的加法 9-4 小數的減法 【品德教	第六單元小小街道 觀察家 【環境教育】	【活動 2-3】風向和風力的觀測、【活動 2-4】我是天氣小主播、【活動 3-1】天氣	主題四 環境友善你我行 單元 2 友善環境我最棒	6-2 動物探索頻道 1	6-2 動物探索頻道 1	6-2 動物探索頻道 1	第三單元安心又安全 第二課安全向前行 樂 1	第六單元武現韻律風 第三課與毬子同 2

							育】 【科技教育】 【生涯規劃教育】 【閱讀素養教育】		預報 3 【環境教育】 【品德教育】 【資訊教育】 【性別平等教育】 【科技教育】					【安全教育】	
十九 06.17 06.23	第四單元閱讀探照燈 第十二課還要跌幾次／學習地圖四	我的家人、我的超級巨星 Review 2、Final Review 【家庭教育】	5. 時間走傷緊	搖搖雜雜	十、我會畫圖	越南語： 第四課-放學回家	第10單元報讀表格 10-1 一維表格 10-2 二維表格 10-3 製作表格 【人權教育】 【環境教育】 【科技教育】 【生涯規劃教育】 【多元文化教育】 【閱讀素養教育】	第六單元小小街道觀察家 【環境教育】	【活動3-1】天氣預報、【活動3-2】四季的天氣 3 【資訊教育】 【性別平等教育】 【科技教育】 【閱讀素養】 【國際教育】	主題四環境友善你我 單元3 環保環境大行動	6-3 臺灣動物大集合 1	6-3 臺灣動物大集合 1	6-3 臺灣動物大集合 1	第三單元安心又安全 第三課戶外安全 1 【安全教育】	第六單元武現韻律風 第四課水舞 2

							教育】								
二十 06.24 06.30	第四單元閱讀探照燈／ 閱讀階梯二 學習地圖四 ／故宮珍玩	第二次評 量、文化單 元 Exam 2、 Culture 【多元文化 教育】 【國際教育 】	5.時間 走傷緊	搞麼个 ？／出 任務囉 ！	十、我 會畫圖	越南 語： 第四課 -放學 回家	評量週 加油小站 二 魔術小 偵 探 【科技教 育】 【品德教 育】 【生涯規劃 教育】 【閱讀素養 教育】	第六單元 小小街道 觀察家 【環境教 育】	【科學閱 讀】 3 【閱讀素 養】	主題四 環境友善你 我行 單元3 環 保環境大 行動	6-3 臺灣 動物 大集 合 1	6-3 臺灣 動物 大集 合 1	6-3 臺灣 動物 大集 合 1	第三單 元安心 又安全 第四課 居家安 全 1 【安全 教育】	第六單 元武現 韻律風 第四課 水舞 2

桃園市八德區八德國民小學 112 學年度第一學期各領域教學進度總表【四年級】~~~十二年國教課程

週別 日期	領域學習課程-25 節/週													
	語文(7)					數學 (4) (翰林)	社會 (3) (翰林)	自然 科學 (3) (南一)	綜合 活動 (2) (康軒)	藝術 (3) (康軒)		健康與體育(3) (康軒)		
	國語(5) (南一)	英語(1) (翰林 Here We 4)	(1)			新住 民語					音樂 (1)	美勞 (2)	健康 (1)	體育 (2)
			本土語文											
		閩 (真平)	客 (康軒)	原										

一 0830 0903	第壹單元生活好滋味 第一課窗口邊的臺灣樂樹 【環境教育】 【閱讀素養教育】	開學預備週 Alphabet, Numbers, Classroom English 【國際教育】	一、鬥鬧熱 1. 好日	第一課蹶山 1 【環境教育】 【戶外教育】	一、天黑了	越南語 第一課-中秋節	一、一億以內的數 1-1 十萬以內的數、1-2 一億以內的數 【國際教育】 【家庭教育】	第一單元家鄉地圖小世界 第一課生活中的地圖 【科技教育】	一、光和能源 1. 光的行進方向 【環境教育】	單元一團隊動章 活動 1 任務新安排 2 【人權教育】	1-1 迎向陽光 【人權教育】	3-1 水彩用具擺一擺、5-1 聲音好好玩	第一單元食在有營養 第一課營養要均衡 1	第四單元球類遊戲王 第一課足球玩家 2
二 0904 0910	第壹單元生活好滋味 第一課窗口邊的臺灣樂樹 【環境教育】 【閱讀素養教育】	Starter Unit Starter Unit 【國際教育】	一、鬥鬧熱 1. 好日	第一課蹶山 1 【環境教育】 【戶外教育】	一、天黑了	越南語 第一課-中秋節	一、一億以內的數 1-3 大數的大小比較與加減、練習園地(一) 【國際教育】 【家庭教育】	第一單元家鄉地圖小世界 第一課生活中的地圖、第二課地圖的圖例與方位 【科技教育】	一、光和能源 1. 光的行進方向 【環境教育】	單元一團隊動章 活動 1 任務新安排 2 【人權教育】	1-1 迎向陽光 【人權教育】 【品德教育】 【性別平等教育】	3-2 濃淡不同的顏色、5-1 聲音好好玩	第一單元食在有營養 第一課營養要均衡 1	第四單元球類遊戲王 第一課足球玩家 2
三 0911 0917	第壹單元生活好滋味 第二課奶奶的排骨粥 【家庭教育】 【閱讀素養教育】	天氣 Unit 1 How's the Weather? 【國際教育】 【多元文化教育】	一、鬥鬧熱 1. 好日	第一課蹶山 1 【環境教育】 【戶外教育】	一、天黑了	越南語 第一課-中秋節	二、乘法 2-1 乘以一、二位數、2-2 乘以三位數 【戶外教育】 【家庭教育】	第一單元家鄉地圖小世界、第二單元家鄉的風貌 第二課地圖的圖例與方位、第一課高低起伏的地形 【科技教育】 【環境教育】	一、光和能源 2. 太陽與能源 【環境教育】	單元一團隊動章 活動 2 團隊的規範 2 【法治教育】	1-1 迎向陽光 【人權教育】	3-3 色彩魔術秀、5-1 聲音好好玩	第一單元食在有營養 第二課認識營養素 1	第四單元球類遊戲王 第一課足球玩家 2
四 0918 0924	第壹單元生活好滋味 第三課充滿希望的五味屋 【生命教育】 【生涯規劃教育】	天氣 Unit 1 How's the Weather? 【科技教育】	一、鬥鬧熱 1. 好日	單元活動一 1 【戶外教育】	一、天黑了	越南語 第一課-中秋節	二、乘法 2-3 乘法算式的規律、練習園地(二) 【戶外教育】 【家庭教育】	第二單元家鄉的風貌 第一課高低起伏的地形、第二課千變萬化的氣候 【環境教育】	一、光和能源 2. 太陽與能源 【環境教育】	單元一團隊動章 活動 2 團隊的規範 2 【法治教育】	1-2 繽紛世界 【人權教育】	3-4 神奇調色師、5-1 聲音好好玩	第一單元食在有營養 第二課認識營養素 1	第四單元球類遊戲王 第二課壘上攻防 2 【品德教育】
五 0925 1001	第壹單元生活好滋味 讀寫練功房 【品德教育】 【生涯規劃教育】 【多元文化教育】	節慶 Festival Moon Festival 【國際教育】 【多元文化教育】	一、鬥鬧熱 2. 辦桌	第二課幸福個味緒(道) 1 【家庭教育】 【品德教育】	二、出太陽	越南語 第一課-中秋節	三、角度 3-1 認識量角器、3-2 測量與畫角 【環境教育】 【科技教育】	第二單元家鄉的風貌 第二課千變萬化的氣候、第三課各具特色的發展 【環境教育】	一、光和能源 3. 節能減碳 【環境教育】	單元一團隊動章 活動 2 團隊的規範 2 【法治教育】	1-2 繽紛世界 【人權教育】 【品德教育】	3-5 色彩尋寶趣、5-2 肢體創意秀	第一單元食在有營養 第三課聰明選食物 1	第四單元球類遊戲王 第二課壘上攻防 2 【品德教育】

	育】 【閱讀素養教育】			育】										育】
六 1002 1008	第壹單元生活好 滋味 語文天地一	天氣 Unit 1 How's the Weather? 【科技教育】	一、鬥鬧 熱 2. 辦桌	第二課幸 福個味緒 (道) 1 【家庭教育】 【品德教育】	二、出 太陽	越南語 第二課 -胡伯 伯	三、角度 3-3 旋轉角、 3-4 角度的計 算、練習園地 (三)、 遊戲中學數學 (一) 【環境教育】 【科技教育】	第二單元家鄉 的風貌 第三課各具特 色的發展 【環境教育】	二、地球的夥 伴一日月星辰 1. 太陽、月亮 與星星 【人權教育】 【環境教育】 【品德教育】 【閱讀素養教 育】	單元一團隊動 章 活動 3 愛班與 合作 2 【品德教育】 【生涯規畫教 育】	1-2 繽紛 世界 【人權教 育】 【性別平 等教育】	3-6 生活 中的對 比色、 5-2 肢體 創意秀	第一單元 食在有營 養 第三課聰 明選食物 1	第四單元 球類遊戲 王 第二課壘 上攻防 2 【品德教 育】
七 1009 1015	第貳單元超級臺 灣隊 第四課玉山之歌 【閱讀素養教 育】 【國際教育】	天氣 Unit 1 How's the Weather? 【科技教育】	一、鬥鬧 熱 2. 辦桌	第二課幸 福個味緒 (道) 1 【家庭教育】 【品德教育】	二、出 太陽	越南語 第二課 -胡伯 伯	四、除法 4-1 除以一位 數、4-2 除以 二位數 【戶外教育】 【家庭教育】	第三單元家鄉 的人口與生活 第一課家鄉的 人口 【人權教育】	二、地球的夥 伴一日月星辰 2. 多變的月亮 【人權教育】 【環境教育】 【品德教育】 【閱讀素養教 育】	單元一團隊動 章 活動 3 愛班與 合作 2 【品德教育】 【生涯規畫教 育】	1-3 小小 愛笛生 【人權教 育】	3-7 我的 魔力鞋 、5-2 肢 體創意 秀	第二單元 拒菸拒酒 拒檳榔 第一課菸 與煙的真 相 1 【資訊教 育】	第五單元 跑跳過招 大進擊 第一課跑 動活力躍 2
八 1016 1022	第貳單元超級臺 灣隊 第五課高舉臺灣 之光 【性別平等教 育】 【生涯規劃教 育】 【閱讀素養教 育】	感覺 Unit 2 Are You Thirsty? 【環境教育】	一、鬥鬧 熱 2. 辦桌	第三課姐 婆個菜園 1 【家庭教 育】 【戶外教 育】	二、出 太陽	越南語 第二課 -胡伯 伯	四、除法 4-3 除以三位 數、4-4 除法 算式的規律、 練習園地(四) 【戶外教育】 【家庭教育】	第三單元家鄉 的人口與生活 第一課家鄉的 人口、第二課 人口的改變與 生活 【人權教育】	二、地球的夥 伴一日月星辰 2. 多變的月亮 【人權教育】 【環境教育】 【品德教育】 【閱讀素養教 育】	單元二攜手向 前行 活動 1 同心協 力 2	1-3 小小 愛笛生 【人權教 育】	3-8 形形 色色的 對比、 5-2 肢體 創意秀	第二單元 拒菸拒酒 拒檳榔 第一課菸 與煙的真 相 1 【資訊教 育】	第五單元 跑跳過招 大進擊 第一課跑 動活力躍 2
九 1023 1029	第貳單元超級臺 灣隊 第六課臺灣的驕 傲 【閱讀素養教 育】	感覺 Unit 2 Are You Thirsty? 【環境教育】	二、顧安 全 3. 青紅 燈	第三課姐 婆個菜園 1 【家庭教 育】 【戶外教	三、下 午	越南語 第二課 -胡伯 伯	五、公里 5-1 認識公 里、5-2 長度 的換算與比 較、5-3 長度 的計算、練習	第三單元家鄉 的人口與生活 第二課人口的 改變與生活 【人權教育】	二、地球的夥 伴一日月星辰 3. 月相變化與 生活 【人權教育】 【環境教育】	單元二攜手向 前行 活動 1 同心協 力 2	2-1 動物 好朋友 【人權教 育】	4-1 圖紋 藝術家 、5-3 換 個角度 看世界	第二單元 拒菸拒酒 拒檳榔 第二課酒 與檳榔 1	第五單元 跑跳過招 大進擊 第一課跑 動活力躍 2

	【國際教育】			育】			園地(五) 【戶外教育】 【科技教育】		【品德教育】 【閱讀素養教育】				【資訊教育】	
十 1030 1105	第貳單元超級臺灣隊 語文天地二 【閱讀素養教育】	感覺 Unit 2 Are You Thirsty? 【環境教育】	二、顧安全 3. 青紅燈	第三課姐婆个菜園 1 【家庭教育】 【戶外教育】	三、下午	越南語 第二課 -胡伯伯	學習加油讚 (一) 綜合與應用、 探索中學數學、 看繪本學數學 【科技教育】 【閱讀素養教育】 【環境教育】	第三單元家鄉的人口與生活 第二課人口的改變與生活 【人權教育】	二、地球的夥伴 一日月星辰 3. 月相變化與生活 【人權教育】 【環境教育】 【品德教育】 【閱讀素養教育】	單元二攜手向前行 活動 1 同心協力 2	2-1 動物好朋友 【環境教育】 【人權教育】	4-2 百變的圖紋、 5-3 換個角度看世界	第二單元 拒菸拒酒 拒檳榔 第二課酒與檳榔 1 【資訊教育】	第五單元 跑跳過招 大進擊 第一課跑動活力躍 2
十一 1106 1112	評量週 第參單元小小觀察家 第七課到此「藝」遊 【環境教育】 【多元文化教育】 【戶外教育】	評量週 感覺、複習一、 第一次評量、 Unit 2 Are You Thirsty?、 Review 1、Exam 1 【環境教育】	評量週 二、顧安全 3. 青紅燈	評量週 單元活動 二 1 【戶外教育】	三、下午	越南語 第三課 -水上木偶	評量週 六、假分數與帶分數 6-1 認識真分數、 假分數與帶分數、 6-2 假分數與帶分數 互換 【多元文化教育】 【家庭教育】	評量週 第四單元不同的習俗節慶 第一課風俗萬花筒 【人權教育】 【多元文化教育】 【原住民族教育】	評量週 三、水中世界 1. 水中生物的生長環境 【性別平等教育】 【人權教育】 【環境教育】 【海洋教育】 【戶外教育】	評量週 單元二攜手向前行 活動 2 友愛同伴 2 【生命教育】	評量週 2-1 動物好朋友 【環境教育】 【人權教育】	評量週 4-3 玩出新花樣、 5-4 神奇魔法師	評量週 第二單元 拒菸拒酒 拒檳榔 第三課向菸、酒、 檳榔說不 1 【法治教育】	評量週 第五單元 跑跳過招 大進擊 第二課健康體適能 2 【戶外教育】
十二 1113 1119	第參單元小小觀察家 第七課到此「藝」遊 【環境教育】 【多元文化教育】 【戶外教育】	食物(一) Unit 3 What Are These? 【國際教育】	二、顧安全 3. 青紅燈	第四課阿源伯个雜貨店 1 【家庭教育】 【品德教育】 【生涯規劃教育】	三、下午	越南語 第三課 -水上木偶	六、假分數與帶分數 6-3 分數的大小比較、 6-4 認識分數數線、 練習園地(六) 【多元文化教育】 【家庭教育】	第四單元不同的習俗節慶 第二課開心過節趣 【人權教育】 【多元文化教育】 【原住民族教育】	三、水中世界 2. 水中生物的外型與構造 【性別平等教育】 【人權教育】 【環境教育】 【海洋教育】 【戶外教育】	單元二攜手向前行 活動 3 合作無間 2 【品德教育】 【生涯規畫教育】	2-2 當我們同在一起 【環境教育】 【人權教育】	4-4 發現新世界、 5-4 神奇魔法師	第二單元 拒菸拒酒 拒檳榔 第三課向菸、酒、 檳榔說不 1 【法治教育】	第五單元 跑跳過招 大進擊 第二課健康體適能 2 【戶外教育】

十三 1120 1126	第參單元小小觀察家 第八課四季的頭髮 【環境教育】 【戶外教育】	食物(一) Unit 3 What Are These? 【國際教育】	三、清氣相 4. 洗身軀	第四課阿源伯個雜貨店 1 【家庭教育】 【品德教育】 【生涯規劃教育】	四、阿嬤的生日	越南語 第三課 -水上木偶	七、三角形與全等 7-1 三角形的分類、7-2 畫三角形 【國際教育】 【科技教育】	第四單元不同的習俗節慶、第五單元不同文化的交流與融合 第二課開心過節趣、第一課多樣的文化面貌 【人權教育】 【多元文化教育】 【原住民族教育】	三、水中世界 2. 水中生物的外型與構造 【性別平等教育】 【人權教育】 【環境教育】 【海洋教育】 【戶外教育】	單元二攜手向前行 活動3 合作無間 2 【品德教育】 【生涯規畫教育】	2-2 當我們同在一起 【環境教育】 【人權教育】	4-5 推理小神探、5-4 神奇魔法師	第三單元熱與火的危機 第一課小心灼燙傷 1 【安全教育】	第五單元跑跳過招 大進擊 第三課友善對練 2
十四 1127 1203	第參單元小小觀察家 第九課阿白觀察記 【環境教育】 【品德教育】 【戶外教育】	食物(一) Unit 3 What Are These? 【國際教育】	三、清氣相 4. 洗身軀	第四課阿源伯個雜貨店 1 【家庭教育】 【品德教育】 【生涯規劃教育】	四、阿嬤的生日	越南語 第三課 -水上木偶	七、三角形與全等 7-3 認識全等、練習園地(七)、遊戲中學數學(二) 【國際教育】 【科技教育】	第五單元不同文化的交流與融合 第一課多樣的文化面貌 【人權教育】	三、水中世界 2. 水中生物的外型與構造 【性別平等教育】 【人權教育】 【環境教育】 【海洋教育】 【戶外教育】	單元三服務心體驗 活動1 生活中的志工 2	2-2 當我們同在一起 【戶外教育】 【人權教育】	4-6 昆蟲觀察員、5-4 神奇魔法師	第三單元熱與火的危機 第一課小心灼燙傷 1 【安全教育】	第五單元跑跳過招 大進擊 第三課友善對練 2
十五 1204 1210	第參單元小小觀察家 讀寫練功房 【品德教育】 【生命教育】 【安全教育】 【閱讀素養教育】	食物(一) Unit 3 What Are These? 【國際教育】	三、清氣相 4. 洗身軀	第五課壞銅壞鐵變成寶 1 【環境教育】	四、阿嬤的生日	越南語 第三課 -水上木偶	八、兩步驟問題與併式 8-1 加與減、8-2 乘除與加減 【多元文化教育】 【家庭教育】	第五單元不同文化的交流與融合 第一課多樣的文化面貌、第二課文化的接觸與融合 【人權教育】	三、水中世界 3. 愛護水域環境 【性別平等教育】 【人權教育】 【環境教育】 【海洋教育】 【戶外教育】	單元三服務心體驗 活動1 生活中的志工 2	2-3 小小愛笛生 【環境教育】 【人權教育】	4-7 分享的快樂、5-4 神奇魔法師	第三單元熱與火的危機 第二課防火安全檢查 1 【安全教育】	第六單元嬉游樂舞鈴 第一課舞動一身 2
十六 1211 1217	第參單元小小觀察家 語文天地三 【閱讀素養教育】 【戶外教育】	食物(二) Unit 4 Do You Want Some Pizza? 【國際教育】	三、清氣相 4. 洗身軀	第五課壞銅壞鐵變成寶 1 【環境教育】	四、阿嬤的生日	越南語 第四課 -牛奶果	八、兩步驟問題與併式 8-3 乘與除、練習園地(八) 【多元文化教育】 【家庭教育】	第五單元不同文化的交流與融合 第二課文化的接觸與融合 【人權教育】	四、電路好好玩 1. 亮不亮，有關係 【性別平等教育】 【人權教育】	單元三服務心體驗 活動1 生活中的志工 2	2-3 小小愛笛生 【環境教育】 【性別平等教育】 【人權教育】	4-7 分享的快樂、5-5 劇場禮儀小尖兵	第三單元熱與火的危機 第二課防火安全檢查 1	第六單元嬉游樂舞鈴 第一課舞動一身 2

										【環境教育】		育】		【安全教育】	
十七 1218 1224	第肆單元跟著故事跑 第十課老鼠嫁女兒 【人權教育】 【家庭教育】 【生涯規劃教育】 【多元文化教育】	食物(二) Unit 4 Do You Want Some Pizza? 【國際教育】	三、清氣相 5. 搨掃	第五課壞銅壞鐵變成寶 1 【環境教育】	五、生日	越南語 第四課 -牛奶果	九、二位小數 9-1 認識二位小數、9-2 認識百分位與小數化聚 【生涯規劃教育】 【家庭教育】	第五單元不同文化的交流與融合、第六單元家鄉故事地圖 第二課文化的接觸與融合 【人權教育】 【環境教育】	四、電路好好玩 1. 亮不亮，有關係 【性別平等教育】 【人權教育】 【環境教育】	單元三服務心體驗 活動 2 齊心服務去 2 【生涯規畫教育】 【閱讀素養教育】 【戶外教育】	6-1 一起準備遊行 3 【人權教育】	6-1 一起準備遊行	第三單元熱與火的危機 第二課防火安全檢查 1 【安全教育】	第六單元嬉游樂舞鈴 第一課舞動一身 2	
十八 1225 1231	第肆單元跟著故事跑 第十一課豆粥婆婆 【人權教育】 【品德教育】 【國際教育】	食物(二) Unit 4 Do You Want Some Pizza? 【國際教育】	三、清氣相 5. 搨掃	單元活動 三 1	五、生日	越南語 第四課 -牛奶果	九、二位小數 9-3 長度與小數、9-4 小數的加法與減法、練習園地(九) 【生涯規劃教育】 【家庭教育】	第六單元家鄉故事地圖 家鄉故事地圖 【環境教育】	四、電路好好玩 2. 電路的串聯與並聯 【性別平等教育】 【人權教育】 【環境教育】	單元三服務心體驗 活動 2 齊心服務去 2 【生涯規畫教育】 【閱讀素養教育】 【戶外教育】	6-1 一起準備遊行 3 【人權教育】	6-1 一起準備遊行	第三單元熱與火的危機 第二課防火安全檢查 1 【安全教育】	第六單元嬉游樂舞鈴 第二課打水遊戲 2 【海洋教育】	
十九 0101 0107	第肆單元跟著故事跑 第十二課戴斗笠的地藏 【品德教育】 【生命教育】 【多元文化教育】 【國際教育】	食物(二) Unit 4 Do You Want Some Pizza? 【國際教育】	三、清氣相 5. 搨掃	耕種人 1	五、生日	越南語 第四課 -牛奶果	十、統計圖表 10-1 報讀長條圖、10-2 製作長條圖 【能源教育】 【科技教育】	第六單元家鄉故事地圖 家鄉故事地圖 【環境教育】	四、電路好好玩 2. 電路的串聯與並聯 【性別平等教育】 【人權教育】 【環境教育】	單元三服務心體驗 活動 2 齊心服務去 2 【生涯規畫教育】 【閱讀素養教育】 【戶外教育】	6-1 一起準備遊行 3 【人權教育】	6-1 一起準備遊行	第三單元熱與火的危機 第三課火場應變 1	第六單元嬉游樂舞鈴 第二課打水遊戲 2 【海洋教育】	

二十 0108 0114	評量週 第肆單元跟著故事跑 語文天地四 【閱讀素養教育】	評量週 複習二、總複習、第二次評量 Review 2、 Final Review、 Exam 2 【品德教育】	評量週 三、清氣相 5. 摒掃	評量週 搞麼个? 1	五、生 日	越南語 第四課 -牛奶 果	評量週 十、統計圖表、學習加油讚(二) 10-3 報讀折線圖、綜合與應用、探索中學數學、看繪本學數學 【能源教育】 【科技教育】 【閱讀素養教育】 【環境教育】	評量週 第六單元家鄉故事地圖 家鄉故事地圖 【環境教育】	評量週 四、電路好好玩 3. 生活中的電 【性別平等教育】 【人權教育】 【環境教育】	評量週 單元三服務心體驗 活動 3 社區服務樂 2 【生命教育】	評量週 6-1 一起準備遊行 3 【人權教育】 【國際教育】	評量週 6-1 一起準備遊行	評量週 第三單元熱與火的危機 第三課火場應變 1	評量週 第六單元嬉游樂舞鈴 第二課打水遊戲 2 【海洋教育】
二十一 0115 0121		文化單元 Culture 【多元文化教育】 【國際教育】	三、清氣相 5. 摒掃	出任務囉! 1	五、生 日	越南語 第四課 -牛奶 果	數學園地 世界最長的距離、動腦玩創意 【環境教育】 【國際教育】 【科技教育】	第六單元家鄉故事地圖 家鄉故事地圖 【環境教育】		單元三服務心體驗 活動 3 社區服務樂 2 【生命教育】	6-2 好戲上場 3 【人權教育】	6-2 好戲上場	第三單元熱與火的危機 第三課火場應變 1	第三單元熱與火的危機 第三課火場應變 1

桃園市八德區八德國民小學 112 學年度第二學期各領域教學進度總表【四年級】~~十二年國教課程

週別 日期	領域學習課程-25 節/週													
	語文(7)					數學 (4) (翰林)	社會 (3) (翰林)	自然 科學 (3) (南一)	綜合 活動 (2) (康軒)	藝術 (3) (康軒)		健康與體育(3) (康軒)		
	國語(5) (南一)	英語(1) (翰林 Here We 4)	(1)			新住民語					音樂 (1)	美勞 (2)	健康 (1)	體育 (2)
			閩 (真平)	客 (康軒)	原									
一 0212 0218	第壹單元文化寶盒 第一課旁龍慶元宵 【家庭教育】 【多元文化教育】 【國際教育】	開學預備 Starter Unit 【品德教育】	一、街頭巷尾 1. 好厝邊	第一課海洋世界 1 【環境教育】 【海洋教育】 【戶外教	六、願 望	越南語 第一課 -尊敬	一、概數 1-1 生活中的概數、1-2 無條件捨去法、1-3 無條件進入法 【國際教育】 【家庭教育】	第一單元家鄉老故事 第一課家鄉的開發 【海洋教育】 【原住民族教育】 【戶外教育】	一、生活中有趣的力 1. 物體受力的變化 【環境教育】 【性別平等教育】 【海洋教育】	單元一文化你我他 活動 1 文化大觀園 2	1-1 春之歌 【人權教育】 【品德教育】 【戶外教育】	3-1 房子追追追、5-1 影子開麥拉	第一單元迎向青春 期 第一課相處萬花筒 1	第四單元球來球往 第一課桌球擊球趣 2

				育】										
二 0219 0225	第壹單元文化寶盒 第一課)旁龍慶元宵 【家庭教育】 【多元文化教育】 【國際教育】	時間 Unit 1 What Time Is It? 【國際教育】	一、街頭巷尾 1. 好厝邊	第一課海洋世界 1 【環境教育】 【海洋教育】 【戶外教育】	六、願望	越南語 第一課 -尊敬	一、概數 1-4 四捨五入法、1-5 概數的應用、練習園地(一) 【國際教育】 【家庭教育】	第一單元家鄉老故事 第一課家鄉的開發 【海洋教育】 【原住民族教育】 【戶外教育】	一、生活中有趣的力 1. 物體受力的變化 【環境教育】 【性別平等教育】 【海洋教育】	單元一文化你我他 活動 1 文化大觀園 2	1-1 春之歌 【人權教育】 【品德教育】	3-2 房子的個性、5-1 影子開麥拉	第一單元 迎向青春 期 第一課相 處萬花筒 1	第四單元 球來球往 第一課桌 球擊球趣 2
三 0226 0304	第壹單元文化寶盒 第二課看戲 【多元文化教育】 【戶外教育】 【國際教育】	時間 Unit 1 What Time Is It? 【國際教育】	一、街頭巷尾 1. 好厝邊	第一課海洋世界 1 【環境教育】 【海洋教育】 【戶外教育】	六、願望	越南語 第一課 -尊敬	二、四則運算 2-1 列式與逐步求解、2-2 先乘除後加減 【海洋教育】 【家庭教育】	第一單元家鄉老故事 第一課家鄉的開發、第二課家鄉的古蹟與文物 【海洋教育】 【原住民族教育】 【戶外教育】	一、生活中有趣的力 2. 力的三要素 【環境教育】 【性別平等教育】 【海洋教育】	單元一文化你我他 活動 2 在地文化生活家 2 【人權教育】	1-1 春之歌 【人權教育】 【品德教育】	3-3 紙的遊戲場、5-2 光影特效師	第一單元 迎向青春 期 第一課相 處萬花筒 1	第四單元 球來球往 第二課籃 球輕鬆玩 2 【人權教育】
四 0305 0311	第壹單元文化寶盒 第三課舞吧！小飛魚 【人權教育】 【原住民族教育】 【多元文化教育】 【國際教育】	時間 Unit 1 What Time Is It? 【國際教育】	一、街頭巷尾 1. 好厝邊	第二課山貓 1 【環境教育】 【戶外教育】	六、願望	越南語 第一課 -尊敬	二、四則運算 2-3 由左而右算、2-4 四則運算的性質、練習園地(二) 【海洋教育】 【家庭教育】	第一單元家鄉老故事、第二單元家鄉的山與海 第二課家鄉的古蹟與文物、第一課山中傳奇 【海洋教育】 【原住民族教育】 【戶外教育】 【環境教育】	一、生活中有趣的力 2. 力的三要素 【環境教育】 【性別平等教育】 【海洋教育】	單元一文化你我他 活動 2 在地文化生活家 2 【人權教育】	1-2 來歡唱 【人權教育】 【品德教育】 【科技教育】	3-4 讓紙站起來、5-2 光影特效師	第一單元 迎向青春 期 第二課青 春你我他 1	第四單元 球來球往 第二課籃 球輕鬆玩 2 【人權教育】

五 0312 0318	第壹單元文化寶盒 讀寫練功房 【多元文化教育】 【戶外教育】 【閱讀素養教育】 【國際教育】	時間 Unit 1 What Time Is It? 【國際教育】	一、街頭巷尾 2. 便利商店	第二課山貓 1 【環境教育】 【戶外教育】	七、禮拜天	越南語 第一課 - 尊敬	三、垂直、平行與四邊形 3-1 認識垂直與做出垂直線、3-2 認識平行與做出平行線 【環境教育】 【科技教育】	第二單元家鄉的山與海 第一課山中傳奇 【環境教育】	一、生活中有趣的力 3. 浮力 【環境教育】 【性別平等教育】 【海洋教育】	單元一文化你我他 活動 3 文化推推 2	1-2 來歡唱 【人權教育】 【品德教育】 【科技教育】	3-5 製造紙房子的工具材料、5-2 光影特效師	第一單元 迎向青春 期 第二課 青春你我他 1	第四單元 球來球往 第三課 球來襲 2
六 0319 0325	第壹單元文化寶盒 語文天地一	動作 Unit 2 What Are You Doing? 【國際教育】	一、街頭巷尾 2. 便利商店	第二課山貓 1 【環境教育】 【戶外教育】	七、禮拜天	越南語 第二課 - 生日快樂	三、垂直、平行與四邊形 3-3 認識四邊形家族、練習園地(三)、遊戲中學數學(一) 【環境教育】 【科技教育】	第二單元家鄉的山與海 第一課山中傳奇 【環境教育】	一、生活中有趣的力 3. 浮力 【環境教育】 【性別平等教育】 【海洋教育】	單元一文化你我他 活動 3 文化推推 2	1-2 來歡唱 【人權教育】 【科技教育】	3-6 房子的組合、5-3 影子博物館	第一單元 迎向青春 期 第二課 青春你我他 1	第四單元 球來球往 第四課 攻閃交手 2
七 0326 0401	第貳單元迎向挑戰 第四課蝶之生 【環境教育】 【品德教育】 【生命教育】 【閱讀素養教育】	動作、節慶教學 Unit 2 What Are You Doing?、Festival 【國際教育】 【品德教育】	一、街頭巷尾 2. 便利商店	單元活動一 1 【環境教育】	七、禮拜天	越南語 第二課 - 生日快樂	四、分數(一) 4-1 同分母分數的加減法、4-2 分數的整數倍、練習園地(四) 【環境教育】 【家庭教育】	第二單元家鄉的山與海 第二課漁之島 【海洋教育】	二、昆蟲家族 1. 認識昆蟲 【環境教育】 【品德教育】 【戶外教育】	單元二工作放大鏡 活動 1 工作與我們 2 【家庭教育】	1-3 小小愛笛生 【人權教育】 【科技教育】	3-7 設計它的家、5-3 影子博物館	第一單元 迎向青春 期 第三課 尊重與保護自我 1 【性別平等教育】	第五單元 投擊奔極限 第一課 傳接投擲趣 2
八 0402 0408	第貳單元迎向挑戰 第五課活出生命奇蹟 【人權教育】 【品德教育】 【生命教育】 【生涯規劃教育】	動作 Unit 2 What Are You Doing? 【國際教育】	一、街頭巷尾 2. 便利商店	第三課利便个生活 1 【環境教育】 【安全教育】	七、禮拜天	越南語 第二課 - 生日快樂	五、周長與面積 5-1 長方形與正方形的周長、5-2 長方形與正方形的面積、5-3 周長與面積 【生涯規劃教育】 【科技教育】	第二單元家鄉的山與海、第三單元家鄉的河流 第二課漁之島、第一課珍貴的水資源 【海洋教育】 【環境教育】	二、昆蟲家族的生存妙方 【環境教育】 【品德教育】 【戶外教育】	單元二工作放大鏡 活動 1 工作與我們 2 【家庭教育】	1-3 小小愛笛生 【人權教育】 【科技教育】	3-7 設計它的家、5-4 紙影偶劇場	第一單元 迎向青春 期 第三課 尊重與保護自我 1 【性別平等教育】	第五單元 投擊奔極限 第一課 傳接投擲趣 2

九 0409 0415	第貳單元迎向挑戰 第六課走過就知道 【生命教育】 【閱讀素養教育】 【戶外教育】	動作 Unit 2 What Are You Doing? 【國際教育】	二、愛寶惜 3. 烏白 唬	第三課利便个生活 1 【環境教育】 【安全教育】	七、禮拜天	越南語 第二課 -生日快樂	五、周長與面積 5-4 平方公尺與平方公分、5-5 簡單複合圖形的面積、練習園地(五) 【生涯規劃教育】 【科技教育】	第三單元家鄉的河流 第一課珍貴的水資源 【環境教育】	二、昆蟲家族 2. 昆蟲的生存妙方 【環境教育】 【品德教育】 【戶外教育】	單元二工作放大鏡 活動 2 工作小學堂 2	2-1 溫暖心甜蜜情 【人權教育】	4-1 翻轉「視」界、5-4 紙影偶劇場	第二單元天然災害知多少 第一課天搖地動 1 【安全教育】	第五單元投擊奔極限 第一課傳接投擲趣 2
十 0416 0422	評量週 第貳單元迎向挑戰 語文天地二	評量週 我們的學校生活 Review 1 【品德教育】	評量週 二、愛寶惜 3. 烏白 唬	評量週 第三課利便个生活 1 【環境教育】 【安全教育】	、禮拜天	越南語 第二課 -生日快樂	評量週 學習加油讚(一) 綜合與應用、探索中學數學、看繪本學數學 【科技教育】 【閱讀素養教育】	評量週 第三單元家鄉的河流 第二課水資源可持續利用 【環境教育】	評量週 二、昆蟲家族 3. 昆蟲與生活 【環境教育】 【品德教育】 【戶外教育】	評量週 單元二工作放大鏡 活動 2 工作小學堂 2	評量週 2-1 溫暖心甜蜜情 【人權教育】	評量週 4-2 想像力超展開、5-4 紙影偶劇場	評量週 第二單元天然災害知多少 第一課天搖地動 1 【安全教育】	評量週 第五單元投擊奔極限 第一課傳接投擲趣 2
十一 0423 0429	第參單元愛在哪裡 第七課不一樣的母親花 【家庭教育】 【閱讀素養教育】 【國際教育】	第一次評量、房間名稱 Exam1、Unit 3 Where Are You? 【國際教育】 【閱讀素養教育】	二、愛寶惜 3. 烏白 唬	第四課圖書館 1 【戶外教育】	七、禮拜天	越南語 第三課 -水上市場	六、小數乘法 6-1 乘數是一位數、6-2 一位小數乘以整數、6-3 二位小數乘以整數、練習園地(六) 【資訊教育】 【家庭教育】	第三單元家鄉的河流 第二課水資源可持續利用 【環境教育】	三、水的移動情形 1. 水的移動情形 【性別平等教育】 【人權教育】 【品德教育】 【閱讀素養教育】	單元二工作放大鏡 活動 2 工作小學堂 2	2-1 溫暖心甜蜜情 【人權教育】	4-3 異想天開、5-4 紙影偶劇場	第二單元天然災害知多少 第二課小救護員 1 【安全教育】	第五單元投擊奔極限 第二課耐力小鐵人 2 【安全教育】
十二 0430 0506	第參單元愛在哪裡 第七課不一樣的母親花 【家庭教育】 【閱讀素養教育】 【國際教育】	房間名稱 Unit 3 Where Are You? 【國際教育】 【閱讀素養教育】	二、愛寶惜 3. 烏白 唬	第四課圖書館 1 【戶外教育】	七、禮拜天	越南語 第三課 -水上市場	七、體積 7-1 認識體積、7-2 認識立方公分、7-3 體積有多大、練習園地(七)、遊戲中學數學(二) 【資訊教育】 【科技教育】	第三單元家鄉的河流 第二課水資源可持續利用 【環境教育】	三、水的移動情形 1. 水的移動情形 【性別平等教育】 【人權教育】 【品德教育】 【閱讀素養教育】	單元二工作放大鏡 活動 3 有你好 2 【生涯規劃教育】	2-2 山野之歌 【人權教育】 【戶外教育】	4-4 變大變小變變變、5-4 紙影偶劇場	第二單元天然災害知多少 第二課小救護員 1 【安全教育】	第五單元投擊奔極限 第二課耐力小鐵人 2 【安全教育】

十三 0507 0513	第參單元愛在哪裡 第八課屋頂上的野貓 【環境教育】 【家庭教育】 【生命教育】	房間名稱 Unit 3 Where Are You? 【國際教育】 【閱讀素養教育】	二、愛寶惜 4. 欲按怎	第四課圖書館 1 【戶外教育】	九、颶風	越南語 第三課 -水上市場	八、分數(二) 8-1 等值分數、8-2 簡單異分母分數的比較 【戶外教育】 【家庭教育】 【科技教育】	第四單元家鄉的生產活動與環境 第一課農耕一步一腳印 【環境教育】	三、水的移動 2. 連通管原理 【性別平等教育】 【人權教育】 【品德教育】 【閱讀素養教育】	單元二工作放大鏡 活動 3 有你好 2 【生涯規劃教育】	2-2 山野之歌 【人權教育】 【多元文化教育】	4-5 移花接木創新意、5-4 紙影偶劇場	第二單元天然災害知多少 第三課颶風來襲 1 【安全教育】	第五單元投擊奔極限 第三課友善攻防術 2
十四 0514 0520	第參單元愛在哪裡 第九課用一公斤愛嘉明湖 【環境教育】 【防災教育】 【戶外教育】	房間名稱 Unit 3 Where Are You? 【國際教育】 【閱讀素養教育】	二、愛寶惜 4. 欲按怎	單元活動 二 1 【戶外教育】	九、颶風	越南語 第三課 -水上市場	八、分數(二) 8-3 簡單異分母分數的加減、8-4 分數與小數、練習園地(八) 【戶外教育】 【家庭教育】 【科技教育】	第四單元家鄉的生產活動與環境 第一課農耕一步一腳印、第二課紡織機上的千絲萬縷 【環境教育】	三、水的移動 3. 虹吸現象 【性別平等教育】 【人權教育】 【品德教育】 【閱讀素養教育】	單元三讓生活充滿美 活動 1 美，無所不在 2	2-2 山野之歌 【人權教育】 【多元文化教育】	4-5 移花接木創新意、5-4 紙影偶劇場	第二單元天然災害知多少 第三課颶風來襲 1 【安全教育】	第五單元投擊奔極限 第三課友善攻防術 2
十五 0521 0527	第參單元愛在哪裡 讀寫練功房 【生命教育】 【品德教育】 【閱讀素養教育】	位置 Unit 4 Where's My Hat? 【國際教育】 【科技教育】	二、愛寶惜 4. 欲按怎	第五課朗讀比賽 1 【生命教育】 【家庭教育】	九、颶風	越南語 第三課 -水上市場	九、時間的計算 9-112 時制與 24 時制、9-2 日、小時的換算與計算、9-3 小時、分鐘、秒的換算與計算 【安全教育】 【環境教育】	第四單元家鄉的生產活動與環境、第五單元家鄉新願景 第二課紡織機上的千絲萬縷、第一課環境新風貌 【環境教育】	三、水的移動 3. 虹吸現象 【性別平等教育】 【人權教育】 【品德教育】 【閱讀素養教育】	單元三讓生活充滿美 活動 1 美，無所不在 2	2-3 小小愛笛生 【人權教育】 【戶外教育】	4-6 乾坤大挪移、5-4 紙影偶劇場	第三單元健康方程式 第一課呼吸系統 1	第六單元箱木跳跳隨花舞 第一課跳箱平衡木 2
十六 0528 0603	第參單元愛在哪裡 語文天地三	位置 Unit 4 Where's My Hat? 【國際教育】 【科技教育】	二、愛寶惜 4. 欲按怎	第五課朗讀比賽 1 【生命教育】 【家庭教育】	九、颶風	越南語 第四課 -外婆的家	九、時間的計算 9-4 跨午的時間計算、9-5 跨日的時間計算、練習園地(九) 【安全教育】 【環境教育】	第五單元家鄉新願景 第一課環境新風貌、第二課鄉鎮新活力 【環境教育】 【戶外教育】	四、了解臺灣的環境 1. 臺灣的環境 【環境教育】 【海洋教育】 【性別平等教育】	單元三讓生活充滿美 活動 2 美，探索發現 2 【人權教育】	2-3 小小愛笛生 【人權教育】 【品德教育】 【戶外教育】	4-6 乾坤大挪移、5-4 紙影偶劇場	第三單元健康方程式 第一課呼吸系統 1	第六單元箱木跳跳隨花舞 第一課跳箱平衡木 2

十七 0604 0610	第肆單元想像起飛 第十課想像與發明 【科技教育】 【生涯規劃教育】 【閱讀素養教育】	位置 Unit 4 Where's My Hat? 【國際教育】 【科技教育】	三、日子 5. 時間表	第五課朗讀比賽 1 【生命教育】 【家庭教育】	十、秋天	越南語 第四課 -外婆的家	十、規律 10-1 數的規律、10-2 奇偶數的規律 【原住民族教育】 【科技教育】	第五單元家鄉新願景 第二課鄉鎮新活力、第三課都市新生活 【環境教育】 【戶外教育】	四、了解臺灣環境 1. 臺灣的環境 【環境教育】 【海洋教育】 【性別平等教育】	單元三讓生活充滿美 活動2美，探索發現 2 【人權教育】	6-1 暖心小劇場 3 【人權教育】 【生命教育】	6-1 暖心小劇場	第三單元健康方程式 第二課肺炎防疫通 1	第六單元箱木跳跳隨花舞 第二課線條愛跳舞 2
十八 0611 0617	第肆單元想像起飛 第十一課小事物大驚奇 【環境教育】 【科技教育】 【資訊教育】	位置 Unit 4 Where's My Hat? 【國際教育】 【科技教育】	三、日子 5. 時間表	單元活動 三 1 【多元文化教育】	十、秋天	越南語 第四課 -外婆的家	十、規律 10-3 圖案的規律、練習園地(十) 【原住民族教育】 【科技教育】	第五單元家鄉新願景、第六單元歡迎來到我的家鄉 第三課都市新生活 【環境教育】 【戶外教育】	四、了解臺灣環境 2. 臺灣的災害與防災 【環境教育】 【海洋教育】 【性別平等教育】	單元三讓生活充滿美 活動2美，探索發現 2 【人權教育】	6-1 暖心小劇場 3 【人權教育】	6-1 暖心小劇場	第三單元健康方程式 第二課肺炎防疫通 1	第六單元箱木跳跳隨花舞 第二課線條愛跳舞 2
十九 0618 0624	評量週 第肆單元想像起飛 第十二課九蛙傳奇 【環境教育】 【防災教育】 【閱讀素養教育】	評量週 我的房間、總複習 Review 2、 Final Review 【品德教育】	評量週 三、日子 5. 時間表	評量週 阿啾箭， 尾砵砵/ 電視機 1	十、秋天	越南語 第四課 -外婆的家	評量週 學習加油讚(二) 綜合與應用、探索中學數學、看繪本學數學 【科技教育】 【閱讀素養教育】	評量週 第六單元歡迎來到我的家鄉 【人權教育】	評量週 四、了解臺灣環境 3. 水土保持的重要性 【環境教育】 【海洋教育】 【性別平等教育】	評量週 單元三讓生活充滿美 活動3美，改變生活 2	評量週 6-2「花」現美好的禮物 3 【人權教育】 【環境教育】	評量週 6-2「花」現美好的禮物	評量週 第三單元健康方程式 第三課就醫好習慣 1	評量週 第六單元箱木跳跳隨花舞 第三課花之舞 2
二十 0625 0701	第肆單元想像起飛 語文天地四	第二次評量、文化單元 Exam 2、 Culture 【多元文化教育】 【國際教育】	三、日子 5. 時間表	搞麼个？ / 出任務囉！ 1	十、秋天	越南語 第四課 -外婆的家	數學園地 星球的運行、規律圖案的美 【環境教育】 【國際教育】 【科技教育】	第六單元歡迎來到我的家鄉 【人權教育】	四、了解臺灣環境 3. 水土保持的重要性 【環境教育】 【海洋教育】 【性別平等教育】	單元三讓生活充滿美 活動3美，改變生活 2	6-3 傳遞感恩心 3 【人權教育】 【多元文化教育】 【品德教育】	6-3 傳遞感恩心	第三單元健康方程式 第三課就醫好習慣 1	第六單元箱木跳跳隨花舞 第三課花之舞 2

桃園市八德區八德國民小學 112 學年度第1學期各領域教學進度總表【五年級】~~~十二年國教課程

領域學習課程-26 節/週

週別 日期	語文(7)						數學 (4)	社會 (3)	自然 科學 (3)	綜合 活動 (2)	藝術 (3)			健康與體育(3)	
	國語文(5)	英語文(2)	(1)								音樂 (1)	視覺 藝術 (1)	表演 藝術 (1)	健康 (1)	體育 (2)
			本土語文			新住民 語文									
			閩	客	原										
一 08.28 09.03	單元主題引導 ／第一課蚊帳 大使 3 【人權教育】 【生命教育】 【生涯規畫教育】	字母拼讀、數字 Get Ready	1. 線頂 買賣	第一課 神奇個 手機(仔)	一、螞 蟻	第一 課-美 麗的S 型	第一單元多 位小數與加 減 4 【人權教 育】 【品德教 育】	第一單元 (一)臺灣 的位置在 哪裡？	一、太陽與光 1. 太陽在天空 中的位置變化 3 【環境教育】 【品德教育】 【戶外教育 】	主題一團隊 合作 LET' S GO 單元一 團隊 中的我 【人權教 育】	1-1 真 善美的旋 律 1	3-1 續 紛的慶典 1	5-1 雙 手的 進擊 1	第一單元 健康樂活 我當家 第一課疾 病不要來 1	第四單元 擊球特攻 隊 第一課排 球高手 2
二 09.04 09.10	第一課蚊帳大 使／第二課從 空中看臺灣 5 【人權教育】 【生命教育】 【生涯規畫教 育】 【環境教育】	飲料 Unit 1 The Best Drink	1. 線頂 買賣	第一課 神奇個 手機(仔)	一、螞 蟻	第一 課-美 麗的S 型	第一單元多 位小數與加 減 4 【人權教 育】 【品德教 育】	第一單元 (一)臺灣 的位置在 哪裡？ (二)地理位 置帶來什麼 影響？	一、太陽與光 1. 太陽在天空 中的位置變化 3 【環境教育】 【品德教育】 【戶外教育 】	主題一團隊 合作 LET' S GO 單元一 團隊 中的我 【人權教 育】	1-1 真 善美的旋 律 1	3-2 續 紛的慶典 1	5-1 雙 手的 進擊 1	第一單元 健康樂活 我當家 第一課疾 病不要來 1	第四單元 擊球特攻 隊 第一課排 球高手 2
三 09.11 09.17	第二課從空中 看臺灣 5 【環境教育】	飲料 Unit 1 The Best Drink	1. 線頂 買賣	第一課 神奇個 手機(仔)	一、螞 蟻	第一 課-美 麗的S 型	第二單元因 數與公因數 4 【人權教 育】 【安全教 育】	第一單元 (二)地理位 置帶來什麼 影響？	一、太陽與光 1. 太陽在天空 中的位置變化 2. 認識光的現 象 3 【環境教育】 【品德教育】 【戶外教育 】	主題一團隊 合作 LET' S GO 單元一團隊 中的我、單 元二我是關 鍵小螺絲 【人權教 育】	1-1 真 善美的旋 律 1	3-2 色 彩搜 查隊 1	5-2 手 偶合 體來 表演 1	第一單元 健康樂活 我當家 第一課疾 病不要來 1	第四單元 擊球特攻 隊 第二課樂 棒攻守樂 趣多 2【品德 教育】

四 09.18 09.24	第三課憧憬 6 【生涯規畫教育】	飲料 Unit 1 The Best Drink	1. 線頂 買賣	第二課 警察當 無閒	一、螞 蟻	第一 課-美 麗的S 型	第二單元因 數與公因數 4 【人權教 育】 【安全教 育】	第二單元 (一)臺灣 為什麼在 大航海時 代崛起？	一、太陽與光 2. 認識光的現 象 3 【環境教育】 【品德教育】 【戶外教育 】	主題一團隊 合作 LET' S GO 單元二我是 關鍵小螺 絲、單元三 合作齊步走 【人權教 育】	1-2 藝 術的 瑰寶 1	3-3 給 點顏 色瞧 瞧 1	5-2 手 偶合 來演 1	第一單元 健康樂活 我當家 第一課疾 病不要來 1	第四單元 擊球特攻 隊 第二課樂 棒攻守樂 趣多 2【品德 教育】
五 09.25 10.01	學習地圖一/ 單元主題引導 4 【人權教育】 【生涯規畫教 育】	水果 Unit 2 Let' s Make Fruit Salad	2. 未來 一直來	第二課 警察當 無閒	二、比 賽	第一 課-美 麗的S 型	第三單元倍 數與公倍數 4 【人權教 育】 【安全教 育】	第二單元 (一)臺灣 為什麼在 大航海時 代崛起？ (二)大航 海時代在 臺灣留下 哪些影響 ？	一、太陽與光 3. 太陽能對生 活的影響 3 【環境教育】 【科技教育】 【能源教育 】	主題一團隊 合作 LET' S GO 單元三合作 齊步走 【人權教 育】	1-2 藝 術的 瑰寶 1	3-4 藝 術家 的法 寶 1	5-2 手 偶合 來演 1	第一單元 健康樂活 我當家 第一課疾 病不要來 1	第四單元 擊球特攻 隊 第二課樂 棒攻守樂 趣多 2【品德 教育】
六 10.02 10.08	第四課恆久的 美 5 【生命教育】	水果 Unit 2 Let' s Make Fruit Salad	2. 未來 一直來	第二課 警察當 無閒	二、比 賽	第二 課-那 裡很 冷	第三單元倍 數與公倍數 4 【人權教 育】 【安全教 育】	第二單元 (二)大航 海時代在 臺灣留下 哪些影響 ？	二、植物世界 1. 植物根莖葉 的功能 3 【環境教育】 【品德教育】 【戶外教育 】	主題二學習 規畫師 單元一我的 學習有計畫 【人權教 育】	1-2 藝 術的 瑰寶 1	3-4 藝 術家 的法 寶 1	5-2 手 偶合 來演 1	第一單元 健康樂活 我當家 第一課疾 病不要來 1	第五單元 跑跳武動 秀 第一課身 體管理員 2 【安全 教育】
七 10.09 10.15	第四課恆久的 美/第五課它 抓得住你一商 標的故事 3 【生命教育】 【人權教育】	水果 Unit 2 Let' s Make Fruit Salad	2. 未來 一直來	單元活 動一	二、比 賽	第二 課-那 裡很 冷	第四單元擴 分、約分與 通分 4 【品德教 育】	第三單元 (一)清帝 國在臺灣 有什麼轉 變？	二、植物世界 1. 植物根莖葉 的功能 3 【環境教育】 【品德教育】 【戶外教育 】	主題二學習 規畫師 單元一我的 學習有計畫 【人權教 育】	1-3 小 小愛 笛生 1	3-5 小 小室 內設 計師 1	5-3 掌 中戲 真有趣 1	第一單元 健康樂活 我當家 第二課視 力口腔檢 查站 1	第五單元 跑跳武動 秀 第一課身 體管理員 2 【安全 教育】

	【法治教育】														教育】
八 10.16 10.22	第五課它抓得住你—商標的故事／第六課故事「動」起來 5 【法治教育】 【閱讀素養教育】	水果 Unit 2 Let's Make Fruit Salad	2. 未來一直來	第三課 係鹹菜	二、比賽	第二課—那裡很冷	第四單元擴分、約分與通分 4 【品德教育】	第三單元 (一)清帝國在臺灣有什麼轉變？	二、植物世界 2. 植物的繁殖 3 【環境教育】 【品德教育】 【戶外教育】	主題二學習 規畫師 單元二我的學習不「卡」關 【人權教育】	1-3 小小愛笛生 1	3-5 小小室內設計師 1	5-3 掌中戲真有趣 1	第一單元健康樂活我當家 第二課視力口腔檢查站 1	第五單元跑跳武動秀 第二課跑跳無阻 2
九 10.23 10.29	第六課故事「動」起來 5 【閱讀素養教育】	複習第一、第二課內容 Review 1	3. 燒冷冰	第三課 係鹹菜	三、豐收	第二課—那裡很冷	第五單元多邊形與扇形 4 【人權教育】 【安全教育】	第三單元 (二)西方人為什麼要再次進入臺灣？	二、植物世界 3. 植物與人類生活 3 【環境教育】 【品德教育】 【戶外教育】	主題二學習 規畫師 單元二我的學習不「卡」關、單元三學習行動實踐家 【人權教育】	2-1 山海風情 1	4-1 上看、下看大不同 1	5-3 掌中戲真有趣 1	第一單元健康樂活我當家 第二課視力口腔檢查站 1	第五單元跑跳武動秀 第二課跑跳無阻 2
十 10.30 11.04	學習地圖二／閱讀階梯一畫家的天空 5 【環境教育】 【閱讀素養教育】	複習第一、第二課內容 Review 1	3. 燒冷冰	第三課 係鹹菜	三、豐收	第二課—那裡很冷	第五單元多邊形與扇形 4 【人權教育】 【安全教育】	第三單元 (二)西方人為什麼要再次進入臺灣？	三、水溶液 1. 溶解現象 3 【科技教育】 【環境教育】	主題二學習 規畫師 單元三學習行動實踐家 【人權教育】	2-1 山海風情、 1	4-2 移動的視角 1	5-3 掌中戲真有趣 1	第一單元健康樂活我當家 第二課視力口腔檢查站 1	第五單元跑跳武動秀 第二課跑跳無阻 2

十一 11.06 11.12	閱讀階梯一畫家的天空／單元主題引導／第七課為生命找出口5 【閱讀素養教育】 【生涯規畫教育】	星期 Unit 3 A Fun Day	3. 燒冷冰	單元活動二	三、豐收	第三課-到市場走一走	第六單元異分母分數的加減4 【環境教育】 【家庭教育】	第四單元(一)早期漢人到臺灣如何開墾與生活?	期中評量週 三、水溶液 2. 水溶液的酸鹼性3 【人權教育】 【科技教育】 【資訊教育】	主題三「特」別不一樣單元一我的特質大探索【生命教育】	2-1 山海風情、1	4-3 透視的魔法1	5-3 掌中戲真有趣1	第二單元做自己愛自己第一課不要被引誘1 【資訊教育】 【法治教育】	第五單元跑跳武動秀第三課小路輕鬆學2
十二 11.13 11.19	第七課為生命找出口5 【生涯規畫教育】	星期 Unit 3 A Fun Day	3. 燒冷冰	第四課旅行計畫	三、豐收	第三課-到市場走一走	第六單元異分母分數的加減4 【環境教育】 【家庭教育】	第四單元(一)早期漢人到臺灣如何開墾與生活? (二)人們如何適應不同地形創造所需?	三、水溶液 2. 水溶液的酸鹼性3 【人權教育】 【科技教育】	主題三「特」別不一樣單元一我的特質大探索單元二特質你我他【生命教育】	2-2 慶讚生活1	4-4 跟著藝術家去旅行1	5-3 掌中戲真有趣1	第二單元做自己愛自己第二課全力反毒1 【資訊教育】	第五單元跑跳武動秀第三課小路輕鬆學2
十三 11.20 11.26	第八課最勇敢的女孩5 【人權教育】 【性別平等教育】	星期 Unit 3 A Fun Day	4. 嬌標無地比	第四課旅行計畫	四、腳踏車	第三課-到市場走一走	第七單元線對稱圖形4 【人權教育】 【品德教育】	第四單元(二)人們如何適應不同地形創造所需?	三、水溶液 2. 水溶液的酸鹼性3 【科技教育】 【安全教育】	主題三「特」別不一樣單元二特質你我他、單元三How nice we are【生命教育】	2-2 慶讚生活1	4-4 跟著藝術家去旅行1	5-3 掌中戲真有趣1	第二單元做自己愛自己第二課全力反毒1 【資訊教育】	第五單元跑跳武動秀第三課小路輕鬆學2
十四 11.27 12.03	第八課最勇敢的女孩／第九課在挫折中成長5 【人權教育】	星期 Unit 3 A Fun Day	4. 嬌標無地比	第四課旅行計畫	四、腳踏車	第三課-到市場走一走	第七單元線對稱圖形4 【人權教育】 【品德教育】	第四單元(三)沿海的利用為什麼呈現多元發展	三、水溶液 3. 水溶液的導電性3 【科技教育】	主題三「特」別不一樣單元三How nice we are【生命教育】	2-2 慶讚生活1	4-5 取景變化多1	5-3 掌中戲真有趣1	第二單元做自己愛自己第二課全力反毒1	第五單元跑跳武動秀第三課小路輕鬆學

	【性別平等教育】 【生命教育】				走	育】	？		育】				【資訊教育】	2	
十五 12.04 12.09	第九課在挫折中成長／學習地圖三 5 【生命教育】 【人權教育】 【生涯規畫教育】 【閱讀素養教育】	科目 Unit 4 My Favorite Subject	4. 矯標無地比	第五課 客家名產	四、腳踏車	第三課-到市場走一走	第八單元整數四則運算 4 【環境教育】 【家庭教育】 【品德教育】 【戶外教育】	第四單元(三)沿海的利用為什麼呈現多元發展？ 第五單元(一)史前人們如何善用環境資源生活？	四、力與運動 1. 力的測量 3 【性別平等教育】 【環境教育】 【人權教育】	主題三「特」別不一樣 單元三 How nice we are 【生命教育】	2-3 小 小愛 笛生 1	4-6 換 場說 故事 1	5-3 掌 中戲 真有趣 1	第二單元做自己愛自己 第三課獨特的我 1 【性別平等教育】 【生涯規畫教育】	第六單元自在動起來 第一課逗陣來跳繩 2
十六 12.11 12.17	單元主題引導／第十課山中寄情 5 【生涯規畫教育】	科目 Unit 4 My Favorite Subject	4. 矯標無地比	第五課 客家名產	四、腳踏車	第四課-問路	第八單元整數四則運算 4 【環境教育】 【家庭教育】 【品德教育】 【戶外教育】	第五單元(一)史前人們如何善用環境資源生活？	四、力與運動 1. 力的測量 3 【人權教育】	主題四化險為夷 單元一危機四伏 【環境教育】 【海洋教育】 【性別平等教育】	2-3 小 小愛 笛生 1	4-6 換 場說 故事 1	5-3 掌 中戲 真有趣 1	第二單元做自己愛自己 第三課獨特的我 1 【性別平等教育】 【生涯規畫教育】	第六單元自在動起來 第一課逗陣來跳繩 2
十七 12.18 12.24	第十課山中寄情／第十一課與達駭黑熊走入山林 5 【生涯規畫教育】 【原住民族教	科目 Unit 4 My Favorite Subject	5. 過年	第五課 客家名產	五、搭火車	第四課-問路	第九單元面積 4 【品德教育】 【生涯規畫教育】	第五單元(二)原住民族如何在生活中展現文化？	四、力與運動 2. 摩擦力 3 【環境教育】	主題四化險為夷 單元一危機四伏 單元二啟動危機 【環境教育】	6-1 用 物品 說故事 1	6-1 用 物品 說故事 1	6-1 用 物品 說故事 1	第三單元安全新生活 第一課校園事故傷害 1 【安全	第六單元自在動起來 第二課划手前進 2 【海洋

	育】									【海洋教育】 【性別平等教育】				教育】	教育】
十八 12.25 12.31	第十一課與達駭黑熊走入山林／第十二課荒島上的國王 5 【原住民族教育】 【環境教育】 【生命教育】	科目 Unit 4 My Favorite Subject	5. 過年	單元活動三	五、搭火車	第四課-問路	第九單元面積 4 【品德教育】 【生涯規劃教育】	第五單元(二)原住民族如何在生活中展現文化？ (三)土地開發與環境保護該如何抉擇？	四、力與運動 2. 摩擦力 3 【性別平等教育】	主題四化險為夷 單元二啟動危機、單元三維安特勤隊 【環境教育】 【海洋教育】 【性別平等教育】	6-2 說 個故事真有趣 1	6-2 說 個故事真有趣 1	6-2 說 個故事真有趣 1	第三單元安全新生活 第一課校園事故傷害 1 【安全教育】	第六單元自在動起來 第二課划手前進 2 【海洋教育】
十九 01.01 01.07	第十二課荒島上的國王 4 【環境教育】 【生命教育】	複習第三、第四課內容 Review 2	5. 過年	掌牛哥仔面黃黃	五、搭火車	第四課-問路	第十單元柱體、錐體和球 4 【人權教育】 【環境教育】 【品德教育】	第五單元(三)土地開發與環境保護該如何抉擇？	四、力與運動 3. 運動狀態的快慢 3 【人權教育】	主題四化險為夷 單元三維安特勤隊 【環境教育】 【海洋教育】 【性別平等教育】	6-2 說 個故事真有趣 1	6-2 說 個故事真有趣 1	6-2 說 個故事真有趣 1	第三單元安全新生活 第二課騎車乘車保平安 1 【安全教育】	第六單元自在動起來 第二課划手前進 2 【海洋教育】
二十 01.08 01.14	學習地圖四／閱讀階梯二分享的金牌 5 【環境教育】 【閱讀素養教育】	複習第三、第四課內容 Review 2	5. 過年	搞麼个？	五、搭火車	第四課-問路	第十單元柱體、錐體和球 4 【人權教育】 【環境教育】	第六單元臺灣小書	期末評量週 四、力與運動 3. 運動狀態的快慢 3 【性別平等教育】	主題四化險為夷 單元三維安特勤隊 【環境教育】 【海洋教育】	6-3 音 樂裡的故事 1	6-3 音 樂裡的故事 1	6-3 音 樂裡的故事 1	第三單元安全新生活 第二課騎車乘車保平安 1 【安全	第六單元自在動起來 第三課快樂動趣 2

							【品德教育】			【性別平等教育】				教育】	
二十一 01.15 01.21	閱讀階梯二分享的金牌3 【閱讀素養教育】	中外節慶：中國新年 Culture & Festivals Chinese New Year	5. 過年	出任務囉！	五、搭火車	第四課-問路	第十單元柱體、錐體和球4 【人權教育】 【環境教育】 【品德教育】	桃園市在地化教材-賞桃園	期末定期評量 休業式	主題四化險為夷 單元三維安特勤隊 【環境教育】 【海洋教育】 【性別平等教育】	6-3 音樂裡的故事1	6-3 音樂裡的故事1	6-3 音樂裡的故事1	第三單元安全新生活 第二課騎車乘車保平安1 【安全教育】	第六單元自在動起來 第三課快樂動動趣2

桃園市八德區八德國民小學 112 學年度第2學期各領域教學進度總表【五年級】~~~十二年國教課程

週別 日期	領域學習課程-26 節/週														
	語文(7)						數學 (4)	社會 (3)	自然 科學 (3)	綜合 活動 (2)	藝術 (3)			健康與體育(3)	
	國語文(5)	英語文(2)	(1)			新住民 語文					音樂 (1)	視覺 藝術 (1)	表演 藝術 (1)	健康 (1)	體育 (2)
			閩	客	原										
一 02.12 02.18	單元主題引導 /第一課你會怎麼回答? 2 【生涯規畫教育】	數字 Get Ready	1. 地動		六、在路上	第一課-拜訪鄰居	第一單元體積4 【性別平等教育】 【生涯規畫教育】	第一單元(一)日本的治臺措施	一、星星的世界 1. 認識星空3 【環境教育】 【原住民族教育】 【資訊教育】 【多元文化教育】 【閱讀素養教育】 【戶外教育】	主題一團隊合作 LET' S GO 單元一 團隊中的我 【人權教育】	1-1 異國風情1	3-1 漫畫狂想曲1	5-1 各國慶典一家親1	第一單元健康幸福 一家人 第一課健康家庭互動1 【家庭教育】	第四單元球技對決 第一課羽毛球共舞2

									【國際教育】						
二 02.19 02.25	第一課你會怎麼回答？ 5 【生涯規畫教育】	社區場所 Unit 1 A Surprise for Jello	1. 地動	第一課 烤龍還生趣	六、在路上	第一課-拜訪鄰居	第一單元體積 4 【性別平等教育】 【生涯規畫教育】	第一單元 (一)日本的治臺措施 (二)殖民統治下的臺灣社會	一、星星的世界 1. 認識星空 3 【環境教育】 【原住民族教育】 【資訊教育】 【多元文化教育】 【閱讀素養教育】 【戶外教育】 【國際教育】	主題一團隊合作 LET' S GO 單元一 團隊中的我 【人權教育】	1-1 異國風情 1	3-2 漫符趣味多 1	5-1 各國慶典一家親 1	第一單元健康幸福 一家人 第二課關懷家人 1 【家庭教育】 【生命教育】	第四單元球技對決 第一課羽球共舞 2
三 02.26 03.03	第二課智救養馬人 4 【人權教育】 【生涯規畫教育】	社區場所 Unit 1 A Surprise for Jello	1. 地動	第一課 烤龍還生趣	六、在路上	第一課-拜訪鄰居	第二單元分數的計算 4 【性別平等教育】 【生涯規畫教育】	第一單元 (二)殖民統治下的臺灣社會	一、星星的世界 2. 觀測星空 3 【環境教育】 【科技教育】 【安全教育】 【閱讀素養教育】 【戶外教育】	主題一團隊合作 LET' S GO 單元一 團隊中的我、單元二 我是關鍵小螺絲 【人權教育】	1-1 異國風情 1	3-3 表情會說話 1	5-2 扮演祕笈大公開 1	第一單元健康幸福 一家人 第二課關懷家人 1 【家庭教育】 【生命教育】	第四單元球技對決 第二課籃球攻防 2
四 03.04 03.10	第二課智救養馬人／第三課真正的「聰明」 5 【人權教育】	社區場所 Unit 1 A Surprise for Jello	1. 地動	第二課 阿爐伯个手藝	六、在路上	第一課-拜訪鄰居	第二單元分數的計算 4 【性別平等教育】 【生涯規畫教育】	第二單元 (一)交通運輸與國際連結	一、星星的世界 3. 星星的移動 3 【閱讀素養教育】	主題一團隊合作 LET' S GO 單元二 我是關鍵小螺	1-2 歡唱人生 1	3-3 表情會說話 1	5-2 扮演祕笈大公開 1	第一單元健康幸福 一家人 第二課關懷家人 1	第四單元球技對決 第二課籃球攻防 2

	【生涯規畫教育】 【閱讀素養教育】					劃教育】			絲、單元三 合作齊步走 【人權教育】				【家庭教育】 【生命教育】		
五 03.11 03.17	第三課真正的「聰明」／學習地圖一5 【生涯規畫教育】 【閱讀素養教育】	社區場所 Unit 1 A Surprise for Jello	2. 火燒厝	第二課 阿爐伯个手藝	七、台灣的山	第一課-拜訪鄰居	第三單元容積4 【生涯規劃教育】 【環境教育】	第二單元(一)交通運輸與人際連結 (二)南中北東看臺灣	一、星星的世界 3. 星星的移動3 【環境教育】 【閱讀素養教育】 【戶外教育】	主題一團隊合作 LET'S GO 單元三合作齊步走 【人權教育】	1-2 歡唱人生1	3-4 角色大變身1	5-2 扮演祕笈大公開1	第一單元健康幸福一家人 第三課青春快樂行1	第四單元球技對決 第二課籃球攻防2
六 03.18 03.24	學習地圖一／單元主題引導／第四課小記者，出動！5 【生涯規畫教育】	交通工具 Unit 2 City Adventure	2. 火燒厝	第二課 阿爐伯个手藝	七、台灣的山	第二課-逛超市	第三單元容積4 【生涯規劃教育】 【環境教育】	第二單元(二)南中北東看臺灣	二、認識空氣 1. 空氣與燃燒的關係3 【資訊教育】 【閱讀素養教育】 【性別平等教育】 【人權教育】 【品德教育】	主題二學習規畫師 單元一我的學習有計畫 【人權教育】	1-2 歡唱人生1	3-5 小小漫畫家1	5-2 扮演祕笈大公開1	第一單元健康幸福一家人 第三課青春快樂行1	第四單元球技對決 第二課籃球攻防2
七 03.25 03.31	第四課小記者，出動！／第五課奇幻光芒的祕密5 【生涯規畫教育】	交通工具 Unit 2 City Adventure	2. 火燒厝	單元活動一	七、台灣的山	第二課-逛超市	第四單元小數的乘法4 【生涯規劃教育】 【環境教育】	第三單元(一)從農業社會到工業社會	二、認識空氣 1. 空氣與燃燒的關係3 【環境教育】 【品德教育】 【安全教育】 【閱讀素養教育】 【防災教育】	主題二學習規畫師 單元一我的學習有計畫 【人權教育】	1-3 小小愛笛生1	3-6 偶是小達人1	5-2 扮演祕笈大公開1	第一單元健康幸福一家人 第三課青春快樂行1	第五單元奔騰泳休閒 第一課短跑衝刺2

八 04.01 04.07	第五課奇幻光芒的祕密／第六課人「聲」就是戲 5 【生涯規畫教育】	交通工具 Unit 2 City Adventure	2. 火燒厝	第三課班項(上)个同學	七、台灣的山	第二課-逛超市	第四單元小數的乘法 4 【生涯規畫教育】 【環境教育】	第三單元 (一)從農業社會到工業社會 (二)從經濟起飛到資訊科技年代	二、認識空氣 2. 氧氣和二氧化的特性 3 【環境教育】 【人權教育】 【品德教育】 【閱讀素養教育】	主題二學習 規畫師 單元二我的學習不「卡」關 【人權教育】	1-3 小愛笛生 1	3-6 偶是小達人 1	5-2 扮演祕笈大公開 1	第二單元健康安全飲食 第一課健康飲食 1	第五單元奔騰泳休閒 第一課短跑衝刺 2
九 04.08 04.14	第六課人「聲」就是戲 5 【生涯規畫教育】	交通工具 Unit 2 City Adventure	3. 行踏	第三課班項(上)个同學	八、問路	第二課-逛超市	第五單元億以上的數 4 【生涯規畫教育】 【環境教育】	第三單元 (二)從經濟起飛到資訊科技年代	二、認識空氣 2. 氧氣和二氧化的特性 3 【人權教育】 【品德教育】 【閱讀素養教育】	主題二學習 規畫師 單元二我的學習不「卡」關、單元三學習行動實踐家 【人權教育】	2-1 愛的故事屋 1	4-1 找出心情的密碼 1	5-3 偶的創意SHOW 1	第二單元健康安全飲食 第一課健康飲食 1	第五單元奔騰泳休閒 第二課樂趣跳高 2
十 04.15 04.21	學習地圖二／「溜」出不一樣的人生——楊元慶 5 【生涯規畫教育】 【閱讀素養教育】	複習第一、第二課內容 節慶教學： 地球日 Review 1 Culture & Festivals Earth Day	3. 行踏	第三課班項(上)个同學	八、問路	第二課-逛超市	第六單元整數、小數除以整數 4 【多元文化教育】	第四單元 (一)戰後的政治	期中評量週 二、認識空氣 3. 空氣與生鏽的關係 3 【閱讀素養教育】 【安全教育】	主題二學習 規畫師 單元三學習行動實踐家 【人權教育】	2-1 愛的故事屋 1	4-2 尋找生活中的密碼 1	5-3 偶的創意SHOW 1	第二單元健康安全飲食 第一課健康飲食 1	第五單元奔騰泳休閒 第二課樂趣跳高 2
十一 04.22 04.28	「溜」出不一樣的人生——楊元慶／單元主題引導／第七課真相？真相！ 5 【生涯規畫教育】	衣物 Unit 3 Clothes Shopping for a Wedding	3. 行踏	單元活動二	八、問路	第三課-結婚	第六單元整數、小數除以整數 4 【品德教育】	第四單元 (一)戰後的政治 (二)邁向民主的發展	三、動物的生活 1. 動物的身體構造和運動 3 【環境教育】 【閱讀素養教育】 【戶外教育】	主題三 「特」別不一樣 單元一我的特質大探索 【生命教育】	2-1 愛的故事屋 1	4-3 來自音樂的密碼 1	5-3 偶的創意SHOW 1	第二單元健康安全飲食 第二課多元飲食文化 1 【資訊教育】	第五單元奔騰泳休閒 第三課水中健將 2 【海洋教育】

	【閱讀素養教育】 【海洋教育】								】					【多元文化教育】 【國際教育】	
十二 04.29 05.05	第七課真相？ 真相！／第八 課你想做人魚 嗎？ 5 【海洋教育】 【閱讀素養教育】 【環境教育】	衣物 Unit 3 Clothes Shopping for a Wedding	3. 行踏	第四課 注意安 全	八、問 路	第三 課-結 婚	第七單元表 面積 4 【品德教育】	第四單元 (二)邁向 民主的發展	三、動物的生 活 2. 動物的求生 本領和消化系 統 3 【環境教育】 【人權教育】 【海洋教育】 【品德教育】 【閱讀素養 教育】	主題三 「特」別不 一樣 單元一我的 特質大探索 單元二特質 你我他 【生命教 育】	2-2 我 的家 鄉我的 歌 1	4-4 排 列我的 密碼 1	5-3 偶 的創意 SHOW 1	第二單元 健康安全 飲食 第三課飲 食危機處 理 1 【安全 教育】	第五單元 奔騰泳休 閒 第三課水 中健將 2 【海洋 教育】
十三 05.06 05.12	第八課你想做 人魚嗎？ 5 【環境教育】 【海洋教育】	衣物 Unit 3 Clothes Shopping for a Wedding	4. 氣象 報導	第四課 注意安 全	九、海	第三 課-結 婚	第七單元表 面積 4 【品德教育】	第四單元 (三)憲法的 保障與規 範	三、動物的生 活 2. 動物的求生 本領和消化系 統 3 【性別平等教 育】 【環境教育】 【閱讀素養 教育】	主題三 「特」別不 一樣 單元二特質 你我他、單 元三 How nice we are 【生命教 育】	2-2 我 的家 鄉我的 歌 1	4-5 有 趣的漸 變 1	5-3 偶 的創意 SHOW 1	第二單元 健康安全 飲食 第三課飲 食危機處 理 1 【安全 教育】	第五單元 奔騰泳休 閒 第三課水 中健將 2 【海洋 教育】
十四 05.13 05.19	第九課海洋的 殺手 5 【環境教育】 【海洋教育】	衣物 Unit 3 Clothes Shopping for a Wedding	4. 氣象 報導	第四課 注意安 全	九、海	第三 課-結 婚	第八單元比 率與百分率 4 【性別平等 教育】 【生涯規 劃教育】	第四單元 (三)憲法的 保障與規 範 第五單元 (一)臺灣 的飲食與 服飾	三、動物的生 活 3. 動物延續生 命的方式 3 【性別平等教 育】 【人權教育】 【環境教育】 【閱讀素養 教育】	主題三 「特」別不 一樣 單元三 How nice we are 【生命教 育】	2-2 我 的家 鄉我的 歌 1	4-6 呈 現我的 藝術密 碼 1	5-3 偶 的創意 SHOW 1	第三單元 保護地球 動起來 第一課環 保愛地球 1 【環境 教育】	第五單元 奔騰泳休 閒 第四課家 庭休閒運 動 2 【家庭 教育】

									教育】						
十五 05.20 05.26	第九課海洋的殺手／學習地圖三／單元主題引導 5 【環境教育】 【海洋教育】 【資訊教育】	所有物 Unit 4 Whose Backpack Is It?	4. 氣象報導	第五課 寒(冷) 著了	九、海	第三課-結婚	第八單元比率與百分率 4 【性別平等教育】 【生涯規劃教育】	第五單元 (一)臺灣的飲食與服飾	三、動物的生活 3. 動物延續生命的方式 3 【性別平等教育】 【人權教育】 【品德教育】 【戶外教育】 【閱讀素養教育】	主題三 「特」別不一樣 單元三 How nice we are 【生命教育】	2-3 小小愛笛生 1	4-7 藝術密碼大集合 1	5-3 偶的創意SHOW 1	第三單元 保護地球動起來 第一課環保愛地球 1 【環境教育】	第五單元 奔騰泳休閒 第四課家庭休閒運動 2 【家庭教育】
十六 05.27 06.02	第十課玉米人的奇蹟 5 【閱讀素養教育】 【國際教育】	所有物 Unit 4 Whose Backpack Is It?	4. 氣象報導	第五課 寒(冷) 著了	九、海	第四課-過新年	第九單元時間的乘除 4 【性別平等教育】 【生涯規劃教育】	第五單元 (二)臺灣的藝術與休閒	四、聲音與樂器 1. 認識聲音三要素 3 【科技教育】 【閱讀素養教育】	主題四化險為夷 單元一危機四伏 【環境教育】 【海洋教育】 【性別平等教育】	2-3 小小愛笛生 1	4-7 藝術密碼大集合 1	5-3 偶的創意SHOW 1	第三單元 保護地球動起來 第一課環保愛地球 1 【環境教育】	第六單元 我的運動舞臺 第一課靈活滾躍 2
十七 06.03 06.09	第十課玉米人的奇蹟／第十一課幸福的火苗 5 【閱讀素養教育】 【國際教育】 【生命教育】	所有物 Unit 4 Whose Backpack Is It?	5. 火車	第五課 寒(冷) 著了	十、捕魚	第四課-過新年	第九單元時間的乘除 4 【性別平等教育】 【生涯規劃教育】	第五單元 (二)臺灣的藝術與休閒 (三)臺灣的流行音樂與文化	四、聲音與樂器 1. 認識聲音三要素 3 【科技教育】 【閱讀素養教育】	主題四化險為夷 單元一危機四伏 單元二啟動危機 【環境教育】 【海洋教育】	6-1 大自然的禮物 1	6-1 大自然的禮物 1	6-1 大自然的禮物 1	第三單元 保護地球動起來 第一課環保愛地球 1 【環境教育】	第六單元 我的運動舞臺 第一課靈活滾躍 2

										【性別平等教育】					
十八 06.10 06.16	第十一課幸福的火苗／第十二課神農嘗百草 5 【生命教育】 【生涯規畫教育】 【科技教育】	所有物 Unit 4 Whose Backpack Is It?	5. 火車	單元活動三	十、捕魚 第四課-過新年	第十單元生活中的大單位與折線圖 4 【性別平等教育】	第五單元(三)臺灣的流行音樂與文化	四、聲音與樂器 1. 認識聲音三要素 3 【科技教育】 【閱讀素養教育】	主題四化險為夷 單元二啟動危機、單元三維安特勤隊 【環境教育】 【海洋教育】 【性別平等教育】	6-1 大自然的禮物、 6-2 大自然的樂章 1	6-1 大自然的禮物、 6-2 大自然的樂章 1	6-1 大自然的禮物、 6-2 大自然的樂章 1	第三單元保護地球動起來 第二課環境汙染面面觀 1 【環境教育】	第六單元我的運動舞臺 第一課靈活躍 2	
十九 06.17 06.23	第十二課神農嘗百草／學習地圖四 5 【生涯規畫教育】 【科技教育】 【多元文化教育】	複習第三、第四課內容 Review 2	5. 火車	拍拍手，唱唱歌	十、捕魚 第四課-過新年	第十單元生活中的大單位與折線圖 4 【性別平等教育】	第六單元臺灣小旅行	期末評量週 四、聲音與樂器 2. 製作簡易樂器 3 【科技教育】 【閱讀素養教育】 【環境教育】	主題四化險為夷 單元三維安特勤隊 【環境教育】 【海洋教育】 【性別平等教育】	6-2 大自然的樂章、 6-3 自然與神話劇場 1	6-2 大自然的樂章、 6-3 自然與神話劇場 1	6-2 大自然的樂章、 6-3 自然與神話劇場 1	第三單元保護地球動起來 第二課環境汙染面面觀 1 【環境教育】	第六單元我的運動舞臺 第二課動秀 2	
二十 06.24 06.30	學習地圖四／旗魚王 5 【多元文化教育】 【海洋教育】 【閱讀素養教育】	複習第三、第四課內容 Review 2	5. 火車	搞麼个？／出任務囉！	十、捕魚 第四課-過新年	第十單元生活中的大單位與折線圖 4 【性別平等教育】	桃園市在地化教材-賞桃園	四、聲音與樂器 3. 噪音與防治 3 【品德教育】 【安全教育】 【閱讀素養教育】	主題四化險為夷 單元三維安特勤隊 【環境教育】	6-3 自然與神話劇場 1	6-3 自然與神話劇場 1	6-3 自然與神話劇場 1	第三單元保護地球動起來 第二課環境汙染面面觀 1	第六單元我的運動舞臺 第二課動秀 2	

	育】								【戶外教育】	【海洋教育】 【性別平等教育】				【環境教育】	
--	----	--	--	--	--	--	--	--	--------	--------------------	--	--	--	--------	--

桃園市八德區八德國民小學 112 學年度第 1 學期各領域教學進度總表【六年級】~~~九年一貫課程

週別 日期	領域學習課程-27 節/週													
	語文(8)					數學 (4)	社會 (3)	自然 與生活科技 (3)	綜合 活動 (3)	藝術與人文 (3)			健康與體育(3)	
	國語(5)	英語(2)	本土語文(1)							音樂 (1)	視覺 藝術 (1)	表演 藝術 (1)	健康 (1)	體育 (2)
閩			客	原										
一 08/30 09/03	一、神奇的藍絲帶 【人權教育】	Starter Unit	一、對臺灣看世界 1. 伴手	一、狂風同(摺)日頭(1)	一、我回來了	一、最大公因數與最小公倍數(4) 【性別平等教育】 【環境教育】	一、文明的搖籃 (一)四大古文明	1-1 大氣中的水(3) 【資訊教育】	1-1 探索課程 【生涯發展教育】	1-1 歌劇中的喜怒哀樂 【人權教育】	3-1 傳統藝術之美 【生涯發展】	5-1 聚光燈下的戲劇 【資訊教育】	單元五、環保行動家活動1護河小達人	單元一、馳騁球場活動1上籃練習
二 09/04 09/10	一、神奇的藍絲帶 【人權教育】 二、跑道 【人權教育】	Unit 1 Be an Early Bird	一、對臺灣看世界 1. 伴手	一、狂風同(摺)日頭(1)	一、我回來了	一、最大公因數與最小公倍數(4) 【性別平等教育】 【環境教育】	一、文明的搖籃 (二)地中海文明	1-1 大氣中的水(3) 【資訊教育】	1-2 努力學習 【生涯發展教育】 【資訊教育】	1-1 歌劇中的喜怒哀樂 【人權教育】	3-2 刻劃之美 【資訊教育】	5-1 聚光燈下的戲劇 【資訊教育】	單元五、環保行動家活動1護河小達人	單元一、馳騁球場活動1上籃練習

三 09/11 09/17	二、跑道 【人權教育】 三、說話也要 停看聽 【生涯發展教 育】 【人權教育】	Unit 1 Be an Early Bird	一、對臺 灣看世界 1. 伴手	一、狂風 同(摻)日 頭(1)	一、我回 來了	一、最大公 因數與最小 公倍數(4) 【人權教 育】 【性別平 等教育】	一、文明 的搖籃 (二)地中 海文明	1-2 認識天 氣的變化(3) 【海洋教 育】 【資訊教 育】	2-1 當時間 的主人 【生涯發 展教育】	1-1 歌 劇中喜 怒哀 樂 【生涯發 展】	3-3 版 畫好好 玩 【資 訊教 育】	5-2 認 識演 出的 場地 一劇 場 【資 訊教 育】	單元五 、環 保 行 動 家 活 動 2 地 球 偵 查 員	單元一 、馳 騁 球 場 活 動 1 上 籃 球 練 習
四 09/18 09/24	三、說話也要 停看聽 【生涯發展教 育】 【人權教育】 四、朱子治家 格言選 【生涯發展教 育】 【家政教育】	Unit 1 Be an Early Bird	一、對臺 灣看世界 2. 出國去 觀光	二、地動 (1) 【環境教 育】	一、我回 來了	二、分數除 法(4) 【人權教 育】 【性別平 等教育】	一、文明 的搖籃 (二)地中 海文明	1-2 認識天 氣的變化(2) 1-3 颱風(1) 【海洋教 育】 【資訊教 育】	2-2 時間管 理高手 【生涯發 展教育】	1-1 歌 劇中喜 怒哀 樂 【生涯發 展】	3-3 版 畫好好 玩 【資 訊教 育】	5-2 認 識演 出的 場地 一劇 場 【資 訊教 育】	單元五 、環 保 行 動 家 活 動 2 地 球 偵 查 員	單元一 、馳 騁 球 場 活 動 2 防 守 動 作 與 移 位 步 伐 、 活 動 3 對 戰 遊 戲
五 09/25 10/01	四、朱子治家 格言選 【生涯發展教 育】 【家政教育】 統整活動一	Unit 2 I Could Eat a Horse!	一、對臺 灣看世界 2. 出國去 觀光	二、地動 (1) 【環境教 育】	二、你喜 歡吃什麼	二、分數除 法(4) 【人權教 育】 【性別平 等教育】	二、科技 的發展 (一)科技 的發展	1-3 颱風(3) 【海洋教 育】 【資訊教 育】	2-3 理財小 達人 【生涯發展 教育】 【環境教 育】 【家政教 育】	1-2 音 樂劇 在臺 灣 【人 權教 育】	3-3 版 畫好好 玩 【生 涯發 展】	5-3 表 演欣 賞停 看聽 【資 訊教 育】	單元五 、環 保 行 動 家 活 動 3 綠 色 消 費 愛 地 球	單元一 、馳 騁 球 場 活 動 3 對 戰 遊 戲 、 活 動 4 趣 味 鬥 牛 賽
六 10/02 10/08	統整活動一 五、山的巡禮 【環境教育】	Unit 2 I Could Eat a Horse!	一、對臺 灣看世界 2. 出國去 觀光	二、地動 (1) 【環境教 育】	二、你喜 歡吃什麼	三、數量關 係(4) 【家政教 育】 【性別平 等教育】	二、科技 的發展 (二)現代 科技 的發 展	2-1 物質受 熱後的變化 (3) 【資 訊教 育】	2-3 理財小 達人 【生涯發展 教育】 【環境教 育】 【家政教 育】	1-2 音 樂劇 在臺 灣 【人 權教 育】	3-3 版 畫好好 玩 【生 涯發 展】	5-4 跨 國界 的表 演藝 術 【生 涯發 展】	單元五 、環 保 行 動 家 活 動 3 綠 色 消 費 愛 地 球	單元二 、輕 如 鴻 毛 活 動 1 「 羽 」 翼 飛 翔

									育】	育】	展】	涯發 展】		
七 10/09 10/15	五、山的巡禮 【環境教育】 六、東海岸鐵路 【環境教育】	Unit 2 I Could Eat a Horse!	一、對臺灣看世界 2. 出國去觀光	單元活動 一(1) 【環境教育】	二、你喜歡吃什麼	三、數量關係(4) 【環境教育】 【家政教育】	二、科技的發展 社會放大鏡、從電話到智慧型行動電話	2-1 物質受熱後的變化(3) 【性別平等教育】 【資訊教育】 【環境教育】 【生涯發展教育】	1-3 持續發展 【生涯發展教育】 【資訊教育】	1-2 音樂劇在臺灣 【人權教育】	3-3 版畫好好玩 【生涯發展】	5-4 跨國界的表演藝術 【生涯發展】	單元五 、環保行動家活動3綠色消費愛地球	單元二 、輕如鴻毛活動1「羽」翼飛翔
八 10/16 10/22	六、東海岸鐵路 【環境教育】 七、蚵鄉風情 【環境教育】	Unit 2 I Could Eat a Horse!	二、進步的科技3. 電腦會曉揀塗豆	三、桃花開(1)	二、你喜歡吃什麼	四、小數除法(4) 【人權教育】 【性別平等教育】	三、科技的危機與因應 第1課科技發展的危機	2-1 物質受熱後的變化(1) 2-2 熱的傳播(2) 【性別平等教育】 【資訊教育】 【環境教育】 【生涯發展教育】 【家政教育】	3-1 服務的真諦 【性別平等教育】	1-3 笛聲飛揚 【人權教育】	3-3 版畫好好玩 【生涯發展】	5-4 跨國界的表演藝術 【生涯發展】	單元六 、健康焦點新聞活動1遠離酒害	單元二 、輕如鴻毛活動1「羽」翼飛翔

九 10/23 10/29	七、蚵鄉風情 【環境教育】 統整活動二	Review 1	二、進步的科技3. 電腦會曉 揀塗豆	三、桃花 開(1)	三、在餐 廳裡	四、小數除 法(4) 【人權教 育】 【性別平 等教育】	三、科技 的危機與 因應 第2課科技 的管理與 展望	2-2 熱的傳 播(3) 【性別平等 教育】 【環境教 育】 【生涯發展 教育】 【家政教 育】	3-1 服務的 真諦 【性別平 等教育】	2-1 與 音樂 對話 【人權教 育】	4-1 人 生百 態 【生涯發 展】	5-4 跨 國界的表 演藝術 【生涯發 展】	單元六 、健康 焦點新 聞 活動2防 毒沾身	單元二 、輕如 鴻毛 活動1「 羽」翼 飛翔
十 10/30 11/05	統整活動二	Review 1	二、進步的科技3. 電腦會曉 揀塗豆	三、桃花 開(1)	三、在餐 廳裡	五、長條圖 與折線圖(4) 【資訊教 育】 【性別平 等教育】	三、科技 的危機與 因應 社會放大 鏡、數位 生活安全 有保障	2-3 保溫與 散熱(3) 【性別平等 教育】 【生涯發展 教育】 【環境教 育】	3-2 服務中 學習 【性別平 等教育】	2-1 與 音樂 對話 【人權教 育】	4-1 人 生百 態 【生涯發 展】	5-4 跨 國界的表 演藝術 【生涯發 展】	單元六 、健康 焦點新 聞 活動2防 毒沾身	單元三 、排球 樂無窮 活動1高 手傳球
十一 11/06 11/12	閱讀階梯一進 入雨林 【資訊教育】 八、大小剛好 的鞋子 【生涯發展教 育】	Unit 3 It' s All Greek to Me	二、進步的科技3. 電腦會曉 揀塗豆	單元活動 二(1)	三、在餐 廳裡	六、圓周率 與圓周長(4) 【生涯發 展教育】	四、經濟 生活面面 觀 第1課消費 與生產	3-1 多變的 大地景觀(3) 【生涯發展 教育】 【環境教 育】	3-3 服務中 成長 【性別平等 教育】 【資訊教 育】	2-1 與 音樂 對話 【人權教 育】	4-1 人 生百 態 【生涯發 展】	5-5 說 學逗樣 樣精 【生涯發 展】	單元六 、健康 焦點新 聞 活動3壓 力調適	單元三 、排球 樂無窮 活動1高 手傳球
十二 11/13 11/19	八、大小剛好 的鞋子 【生涯發展教 育】 九、沉思三帖 【生涯發展教 育】	Unit 3 It' s All Greek to Me	三、溫暖 的世界4. 阿川真好 禮	四、臺灣 風景好 (1)	三、在餐 廳裡	六、圓周率 與圓周長(4) 【性別平 等教育】	四、經濟 生活面面 觀 第2課投資 理財	3-1 多變的 大地景觀(3) 【環境教 育】 【性別平等 教育】 【海洋教 育】	3-3 服務中 成長 【性別平等 教育】 【資訊教 育】	2-2 清 新的旋 律 【人權教 育】	4-2 塑 造精 彩人 生 【生涯發 展】	5-5 說 學逗樣 樣精 【生涯發 展】	單元六 、健康 焦點新 聞 活動3壓 力調適	單元三 、排球 樂無窮 活動1高 手傳球

十三 11/20 11/26	九、沉思三帖 【生涯發展教育】 十、狐假虎威 【人權教育】	Unit 3 It's All Greek to Me	三、溫暖的世界4. 阿川真好禮	四、臺灣風景好(1)	四、水果	七、圓面積(4) 【環境教育】	四、經濟生活面面觀 第2課投資理財四、經濟生活面面觀	3-1 多變的大地景觀(3) 【環境教育】 【性別平等教育】 【海洋教育】	4-1 我們這一家 【生涯發展教育】 【家政教育】	2-2 清新的旋律 【人權教育】	4-2 塑造精彩人生 【生涯發展】	5-5 說唱樣樣精 【生涯發展】	單元六、健康焦點新聞 活動4急救須知	單元三、排球樂無窮 活動1高手傳球
十四 11/27 12/03	十、狐假虎威 【人權教育】 統整活動三	Unit 4 You're under My Umbrella	三、溫暖的世界4. 阿川真好禮	四、臺灣風景好(1)	四、水果	七、圓面積(4) 【性別平等教育】 【家政教育】	四、經濟生活面面觀 社會放大鏡、聰明消費有一套	3-1 多變的大地景觀(1) 3-2 岩石與礦物(2) 【性別平等教育】	4-2 親情交流站 【資訊教育】 【家政教育】	2-2 清新的旋律 【人權教育】	4-2 塑造精彩人生 【生涯發展】	5-5 說唱樣樣精 【生涯發展】	單元七知性時間 活動1「性」是什麼	單元三、排球樂無窮 活動2運動安全你我他
十五 12/04 12/10	統整活動三 十一、我願 【生涯發展教育】	Unit 4 You're under My Umbrella	三、溫暖的世界5. 風恰日頭	五、風車個故鄉(1) 【人權教育】	四、水果	八、等量公理與應用(4) 【人權教育】 【資訊教育】	五、戰後臺灣的經濟發展 第1課戰後經濟的重建	3-2 岩石與礦物(3) 【性別平等教育】 【環境教育】	4-2 親情交流站 【資訊教育】 【家政教育】	2-3 笛聲飛揚 【人權教育】	4-2 塑造精彩人生 【生涯發展】	5-5 說唱樣樣精 【生涯發展】	單元七知性時間 活動2與異性相處	單元四、體能UP! UP! UP 活動1運動一級棒、活動2一指神功
十六 12/11 12/17	十一、我願 【生涯發展教育】 十二、最好的味覺禮物 【家政教育】	Unit 4 You're under My Umbrella	三、溫暖的世界5. 風恰日頭	五、風車個故鄉(1) 【人權教育】	四、水果	八、等量公理與應用(4) 【性別平等教育】 【人權教育】 【資訊教育】	五、戰後臺灣的經濟發展 第2課挑戰與轉型	3-2 岩石與礦物(1) 3-3 風化與土壤(2) 【性別平等教育】 【資訊教育】 【環境教育】	4-3 互動一家親 【資訊教育】 【家政教育】	2-3 笛聲飛揚 【人權教育】	4-2 塑造精彩人生 【生涯發展】	5-3 藝術新視野 【生涯發展】	單元七知性時間 活動2與異性相處	單元四、體能UP! UP! UP 活動3飛鴿傳書

								育】						
十七 12/18 12/24	十二、最好的 味覺禮物 【家政教育】 十三、空城計 【生涯發展教 育】	Unit 4 You' re under My Umbrella	三、溫暖 的世界5. 風伶日頭	五、風車 个故鄉(1) 【人權教 育】	五、果樹	九、比、比 值與成正比 (4) 【環境教 育】 【性別平 等教育】	五、戰後 臺灣的經 濟發展 第2課挑戰 與轉型	4-1 指北針 和地磁(2) 4-2 電磁鐵 (1) 【性別平 等教育】	5-1 危機要 提防 【性別平 等教育】	6-1 大 海的歌 唱【性 別平等 教育】 【生 涯發 展教 育】	6-1 大 海的歌 唱【性 別平等 教育】 【生 涯發 展教 育】	6-1 大 海的歌 唱【性 別平等 教育】 【生 涯發 展教 育】	單元七 知性時 間 活動2與 異性相 處	單元四 、體能 UP! UP! UP 活動3飛 鴿傳書 、活動4 盤中乾 坤
十八 12/25 12/31	十三、空城計 【生涯發展教 育】 十四、桂花雨 【家政教育】	Review 2	三、溫暖 的世界5. 風伶日頭	單元活動 三(1) 【人權教 育】	五、果樹	九、比、比 值與成正比 (4) 【生涯發 展教 育】 【性別平 等教育】	五、戰後 臺灣的經 濟發展 社會放大 鏡、臺灣 森林的珍 寶 檜木	4-2 電磁鐵 (3) 【性別平 等教育】	5-2 危機急 轉彎 【人權教 育】 【資 訊教 育】	6-1 大 海的歌 唱【性 別平等 教育】 【生 涯發 展教 育】	6-1 大 海的歌 唱【性 別平等 教育】 【生 涯發 展教 育】	6-1 大 海的歌 唱【性 別平等 教育】 【生 涯發 展教 育】	單元七 知性時 間 活動2與 異性相 處	單元四 、體能 UP! UP! UP 活動4盤 中乾坤
十九 01/01 01/07	十四、桂花雨 【家政教育】	Review 2	俗語、古 詩吟唱— —楓橋夜 泊	童謠—天 公落水(1) 【環境教 育】	五、果樹	九、比、比 值與成正比 (4) 【生涯發 展教 育】 【性別平 等教育】	六、臺灣 向前行 第1課臺灣 的國際關 係	4-2 電磁鐵 (3) 【性別平 等教育】	5-3 化險為 夷 【人權教 育】 【資 訊教 育】	6-2 海 洋之舞 【性 別平等 教育】	6-2 海 洋之舞 【性 別平等 教育】	6-2 海 洋之舞 【性 別平等 教育】	單元七 知性時 間 活動3性 的自我 保護	單元四 、體能 UP! UP! UP 活動5撐 箱跳躍

										【生涯發展教育】	【生涯發展教育】	【生涯發展教育】		
二十 01/08 01/14	統整活動四	Final Review	閩南語歌 欣賞—— 感謝你的 愛	俗諺(1)	五、果樹	十、縮圖、 放大圖與比 例尺(4) 【生涯發展 教育】 【性別平 等教育】	六、臺灣 向前行 第2課讓世 界看見臺 灣	4-3 電磁鐵 的應用(3) 【性別平等 教育】 【資訊教 育】	5-3 化險為 夷 【人權教 育】 【資訊教 育】	6-3 海 洋風 情畫 【性 別平 等教 育】 【環 境教 育】	6-3 海 洋風 情畫 【性 別平 等教 育】 【環 境教 育】	6-3 海 洋風 情畫 【性 別平 等教 育】 【環 境教 育】	單元七 知性時 間 活動3性 的自我 保護	單元四 、體能 UP! UP! UP 活動5撐 箱跳躍
二十一 01/15 01/21	閱讀階梯二 故事的真相	Culture: Hot Spots	咱來熟似 語詞俗句 型	總複習(1)	六、冰箱	十、縮圖、 放大圖與比 例尺(4) 【生涯發展 教育】 【性別平 等教育】	六、臺灣 向前行 社會放大 鏡、從金 龍少棒到 中華職棒	4-3 電磁鐵 的應用 自由探究、 科學閱讀(3) 【性別平等 教育】 【資訊教 育】	1-3 持續發 展 【生涯發展 教育】 【資訊教 育】	6-3 海 洋風 情畫 【性 別平 等教 育】 【環 境教 育】	6-3 海 洋風 情畫 【性 別平 等教 育】 【環 境教 育】	6-3 海 洋風 情畫 【性 別平 等教 育】 【環 境教 育】	單元七 知性時 間 活動3性 的自我 保護	單元四 、體能 UP! UP! UP 活動6有 趣的體 能遊戲

桃園市八德區八德國民小學 112 學年度第2學期各領域教學進度總表【六年級】~~~九年一貫課程

週別 日期	領域學習課程-25 節/週												
	語文(7)				數學 (4)	社會 (3)	自然 科學 (3)	綜合 活動 (2)	藝術 (3)			健康與體育(3)	
	國語文(5)	英語文(1)	(1)						音樂 (1)	視覺 藝術	表演 藝術	健康 (1)	體育 (2)
本土語文													

			閩	客	原						(1)	(1)		
一 02/12 02/18	一、過故人莊 【家政教育】	Starter Unit	一、鬥陣來參與 1. 鬥陣做公益	一、去義民廟遊祭(1) 【家政教育】	六、冰箱	一、分數與小數的計算 【性別平等教育】 【家政教育】	攜手愛地球 第1課全球環境議題	1-1 認識槓桿(3) 【性別平等教育】 【資訊教育】	1-1 我的成長(3) 【性別平等教育】 【環境教育】	1-1 唱歌謠看世界 【人權教育】	3-1 藝術漫遊 【資訊教育】	5-1 有故事的戲服 【家政教育】	單元六、健康飲食生活 活動1 守護家人的健康	單元一、聰明選購，開心運動 活動1 誰「羽」爭鋒
二 02/19 02/25	一、過故人莊 【家政教育】 二、把愛傳下去 【人權教育】	Unit 1 He Has Ants in His Pants	一、鬥陣來參與 1. 鬥陣做公益	一、去義民廟遊祭(1) 【家政教育】	六、冰箱	一、分數與小數的計算 【性別平等教育】 【家政教育】	攜手愛地球 第1課全球環境議題	1-1 認識槓桿(2) 1-2 滑輪與輪軸(1) 【性別平等教育】 【資訊教育】	1-2 生命中的變化(3) 【性別平等教育】 【環境教育】	1-1 唱歌謠看世界 【人權教育】	3-1 藝術漫遊 【資訊教育】	5-1 有故事的戲服 【家政教育】	單元六、健康飲食生活 活動1 守護家人的健康	單元一、聰明選購，開心運動 活動1 誰「羽」爭鋒
三 02/26 03/03	二、把愛傳下去 【人權教育】 三、山村車軌 【環境教育】	Unit 1 He Has Ants in His Pants	一、鬥陣來參與 1. 鬥陣做公益	一、去義民廟遊祭(1) 【家政教育】	六、冰箱	一、分數與小數的計算 【性別平等教育】 【家政教育】	攜手愛地球 第2課守護地球家園	1-2 滑輪與輪軸(3) 【性別平等教育】 【資訊教育】	1-2 生命中的變化(3) 【性別平等教育】 【環境教育】	1-1 唱歌謠看世界 【人權教育】	3-1 藝術漫遊 【資訊教育】	5-1 有故事的戲服 【家政教育】	單元六、健康飲食生活 活動2 飲食安全與衛生	單元一、聰明選購，開心運動 活動2 龍爭虎鬥
四 03/04 03/10	三、山村車軌 【環境教育】 統整活動一	Unit 1 He Has Ants in His Pants	一、鬥陣來參與 1. 鬥陣做公益	二、迎媽祖(1) 【家政教育】	七、蛀牙	二、速率 【人權教育】	攜手愛地球 《社會放大鏡》海洋垃圾終結者 海	1-2 滑輪與輪軸(2) 1-3 動力的傳送(1) 【性別平等教育】	2-1 生態環境改變(3) 【環境教育】 【家政教育】 【海洋教	1-2 樂器嘉年華 【人權教育】	3-1 藝術漫遊 【資訊教育】	5-2 衣起環遊世界 【家政教育】	單元六、健康飲食生活 活動2 飲食安全	單元一、聰明選購，開心運動 活動2

							洋吸塵器	【資訊教育】	育】				與衛生	龍爭虎鬥 活動3認真挑、聰明購
五 03/11 03/17	統整活動一 四、巨人的階梯 【環境教育】	Unit 2 The Game Is in the Bag!	二、臺語文真趣味 2. 春天的花蕊	二、迎媽祖(1) 【家政教育】	七、蛀牙	二、速率 【人權教育】	全球議題面面觀 第1課全球的社會議題	1-3 動力的傳送(3) 【性別平等教育】 【資訊教育】	2-1 生態環境改變(3) 【環境教育】 【家政教育】 【海洋教育】	1-2 樂器嘉年華 【人權教育】	3-2 公共藝術在 校園 【資訊教育】	5-2 衣起環遊世界 【家政教育】	單元六、健康飲食生活 活動2飲食安全與衛生、活動3營養標示看仔細	單元二、桌球運動我最愛 活動1正面迎擊
六 03/18 03/24	四、巨人的階梯 【環境教育】 五、馬達加斯加，出發！ 【環境教育】	Unit 2 The Game Is in the Bag!	二、臺語文真趣味 2. 春天的花蕊	二、迎媽祖(1) 【家政教育】	七、蛀牙	二、速率 【人權教育】	全球議題面面觀 第1課全球的社會議題	1-3 動力的傳送(1) 2-1 生活中的微生物(2) 【性別平等教育】 【資訊教育】 【環境教育】	2-2 珍惜生態環境(3) 【環境教育】 【家政教育】 【海洋教育】	1-2 樂器嘉年華 【人權教育】	3-3 送給母校的禮物 【資訊教育】	5-3 造型設計變變變 【家政教育】	單元六、健康飲食生活 活動3營養標示看仔細	單元二、桌球運動我最愛 活動1正面迎擊、活動2一決勝負
七 03/25 03/31	五、馬達加斯加，出發！ 【環境教育】 六、沉睡的天空之城	Unit 2 The Game Is in the Bag!	二、臺語文真趣味 2. 春天的	單元活動一(1) 【家政教育】 【資	七、蛀牙	三、形體關係、體積與表面積 【性別平等教育】	二、全球議題面面觀 第2課全球的經貿議	2-1 生活中的微生物(2) 2-2 食物腐壞的原因(1)	2-2 珍惜生態環境(3) 【環境教育】 【家政教	1-2 樂器嘉年華 【人權教	3-3 送給母校的禮物 【資	5-3 造型設計變變變 【家	單元六、健康飲食生活 活動4爺	單元二、桌球運動我最愛 活動1正

	【環境教育】		花蕊	訊教育】		【家政教育】	題	【性別平等教育】 【資訊教育】 【環境教育】	育】 【海洋教育】	育】	訊教育】	政教育】	爺過生日	面迎擊、活動2 一決勝負
八 04/01 04/07	六、沉睡的天空之城 【環境教育】 統整活動二	Review 1	二、臺語文真趣味 3. 獅伶鳥鼠	三、懶尸个草蝨(仔)(1)	八、稱讚	三、形體關係、體積與表面積 【性別平等教育】 【家政教育】	二、全球議題面面觀 第2課全球的經貿議題	2-2食物腐壞的原因(3) 【性別平等教育】	3-1文化面面觀(3) 【性別平等教育】 【環境教育】 【家政教育】 【人權教育】 【生涯發展教育】	1-3 笛聲飛揚 【人權教育】	4-1 生活中的好設計 【資訊教育】	5-3 造型設計變變變 【家政教育】	單元六、健康飲食生活活動4 爺過生日	單元三、FUTSAL樂無窮活動1 最佳門將、活動2 射門得分
九 04/08 04/14	統整活動二 閱讀階梯一、 驚蟄驅蟻記	Review 1	二、臺語文真趣味 3. 獅伶鳥鼠	三、懶尸个草蝨(仔)(1)	八、稱讚	三、形體關係、體積與表面積 【性別平等教育】 【家政教育】	二、全球議題面面觀 《社會放大鏡》淺談「公平貿易」	2-2 食物腐壞的原因(2) 2-3保存食物的方法(1) 【性別平等教育】 【海洋教育】	3-1文化面面觀(3) 【性別平等教育】 【環境教育】 【家政教育】 【人權教育】 【生涯發展教育】	2-1 夏日輕歌 【人權教育】	4-1 生活中的好設計 【資訊教育】	5-3 造型設計變變變 【家政教育】	單元六、健康飲食生活活動5 食物梗塞急救	單元三、FUTSAL樂無窮活動1 最佳門將、活動2 射門得分

十 04/15 04/21	七、油條報紙·文字夢 【生涯發展教育】	Unit 3 He Has a Sweet Tooth	二、臺語文真趣味 3. 獅伶鳥鼠	三、懶尸个草蝨(仔)	八、稱讚	四、基準量與比較量 【人權教育】	愛與關懷的世界 第1課人權問題與保障	2-3 保存食物的方法(2) 3-1 生物生長的環境(1) 【性別平等教育】 【環境教育】	3-2 在地文化族群探索(3) 【性別平等教育】 【環境教育】 【家政教育】 【人權教育】 【生涯發展教育】	2-1 夏日輕歌 【人權教育】	4-2 秀出好設計 【家政教育】	5-4 決戰造型展臺 【資訊教育】	單元七、就醫基本功活動1 認識中醫	單元三、FUTSAL 樂無窮活動2 射門得分、活動3 合作無間
十一 04/22 04/28	七、油條報紙·文字夢 【生涯發展教育】 八、雕刻一座小島 【海洋教育】	Unit 3 He Has a Sweet Tooth	二、臺語文真趣味 3. 獅伶鳥鼠	單元活動二(1) 【資訊教育】 【生涯規劃教育】	八、稱讚	四、基準量與比較量 【人權教育】	三、愛與關懷的世界 第1課人權問題與保障	3-1 生物生長的環境(3) 【環境教育】 【性別平等教育】 【海洋教育】	3-2 在地文化族群探索(3) 【性別平等教育】 【環境教育】 【家政教育】 【人權教育】 【生涯發展教育】	2-1 夏日輕歌 【人權教育】	4-2 秀出好設計 【家政教育】	5-4 決戰造型展臺 【資訊教育】	單元七、就醫基本功活動1 認識中醫	單元三、FUTSAL 樂無窮活動2 射門得分、活動3 合作無間
十二 04/29 05/05	八、雕刻一座小島 【海洋教育】 九、童年·夏日·棉花糖 【環境教育】	Unit 3 He Has a Sweet Tooth	二、臺語文真趣味 3. 獅伶鳥鼠	四、鳳凰花開(1)	九、午餐	四、基準量與比較量 【人權教育】	三、愛與關懷的世界 第2課守護人權一起來	3-1 生物生長的環境(3) 【環境教育】 【資訊教育】 【性別平	4-1 資源搜查線(3) 【性別平等教育】 【資訊教育】 【人權教育】	2-2 歌詠家鄉 【人權教育】	4-2 秀出好設計 【資訊教育】	5-4 決戰造型展臺 【家政教育】	單元七、就醫基本功活動2 健保—健康有保	單元三、FUTSAL 樂無窮活動4 五人制足球賽、活動5 運

								等教育】 【海洋教育】						動飲料 知多少
十三 05/06 05/12	九、童年·夏日·棉花糖 【環境教育】 統整活動三	Unit 4 Let' s Hit the Road!	三、感恩祝福 4. 我已經大漢	四、鳳凰花開(1)	九、午餐	五、怎樣解題 【人權教育】 【性別平等教育】	三、愛與關懷的世界 第2課守護人權一起來	3-2人類活動對環境的影響(3) 【環境教育】 【資訊教育】	4-1 資源搜查線(3) 【性別平等教育】 【資訊教育】 【人權教育】	2-2 歌詠家鄉 【人權教育】	4-2 秀出好設計 【家政教育】	5-4 決戰造型伸展臺 【資訊教育】	單元七、就醫基本功活動2健保—健康有保、活動3珍惜健保資源	單元四、舞動精采活動1翻轉自如、活動2肢體力與美
十四 05/13 05/19	統整活動三十、追夢的翅膀 【生涯發展教育】	Unit 4 Let' s Hit the Road!	三、感恩祝福 4. 我已經大漢	四、鳳凰花開(1)	九、午餐	五、怎樣解題 【人權教育】 【性別平等教育】	三、愛與關懷的世界 《社會放大鏡》家扶基金會用愛溫暖世界	3-2 人類活動對環境的影響(2) 3-3珍惜自然資源(1) 【環境教育】 【海洋教育】 【性別平等教育】	4-2 善用資源(3) 【性別平等教育】 【資訊教育】 【人權教育】	2-3 笛聲飛揚 【人權教育】	4-2 秀出好設計 【家政教育】	5-4 決戰造型伸展臺 【資訊教育】	單元七、就醫基本功活動2健保—健康有保、活動3珍惜健保資源	單元四、舞動精采活動1翻轉自如、活動2肢體力與美
十五 05/20 05/26	十、追夢的翅膀 【生涯發展教育】 十一、祝賀你，孩子 【生涯發展教育】	Unit 4 Let' s Hit the Road!	三、感恩祝福 4. 我已經大漢	五、勵志个老古人言(1)	九、午餐	五、怎樣解題 【人權教育】 【性別平等教育】	公民責任與全球永續 第1課邁向世界公民之路	3-3珍惜自然資源(3) 【性別平等教育】 【資訊教育】	4-2 善用資源(3) 【性別平等教育】 【資訊教育】 【人權教育】	6--1 點點滴滴的回憶 【人權教育】	6--1 點點滴滴的回憶 【人權教育】	6--1 點點滴滴的回憶 【人權教育】	單元八、防治疾病一起來 活動1認識傳染病	單元四、舞動精采活動3運動欣賞

										【家政教育】 【資訊教育】	【家政教育】 【資訊教育】	【家政教育】 【資訊教育】		
十六 05/27 06/02	十一、祝賀你，孩子 【生涯發展教育】 統整活動四	Review 2	三、感恩祝福 4. 我已經大漢	五、勵志个 老古人言 (1)	十、跌倒	六、圓形圖 【生涯發展教育】 【性別平等教育】	四、公民責任與全球永續 第1課邁向世界公民之路	自由探究 (3) 【性別平等教育】 【資訊教育】	1-1 我的成長(3) 【性別平等教育】 【環境教育】	6--2 美麗的印記 【人權教育】 【家政教育】 【資訊教育】	6--2 美麗的印記 【人權教育】 【家政教育】 【資訊教育】	6--2 美麗的印記 【人權教育】 【家政教育】 【資訊教育】	單元八、防治疾病一起來 活動1認識傳染病	單元五、水中樂悠「游」 活動1捷泳
十七 06/03 06/09	統整活動四 閱讀階梯二、 桃花源	Culture: Holidays and Colors	俗語、俗語故事	單元活動三 (1) 【資訊教育】	十、跌倒	六、圓形圖 【生涯發展教育】 【性別平等教育】	四、公民責任與全球永續 第2課致力全球永續發展	科學閱讀 (3) 【環境教育】	1-1 我的成長(3) 【性別平等教育】 【環境教育】	6-3 祝福的樂聲 【人權教育】 【家政教育】 【資訊教育】	6-3 祝福的樂聲 【人權教育】 【家政教育】 【資訊教育】	6-3 祝福的樂聲 【人權教育】 【家政教育】 【資訊教育】	單元八、防治疾病一起來 活動2認識心血管疾病	單元五、水中樂悠「游」 活動1捷泳

十八 06/10 06/16	畢業週	畢業週	畢業週	畢業週	畢業週	畢業週	畢業週	畢業週	畢業週	畢業週	畢業週	畢業週	畢業週	畢業週
十九 06/17 06/23														
二十 06/24 06/30														

桃園市八德區八德國民小學 112 學年度第 1 學期各領域教學進度總表【六年級】~~~九年一貫課程

週別 日期	領域學習課程-27 節/週													
	語文(8)					數學 (4)	社會 (3)	自然 與生活科技 (3)	綜合 活動 (3)	藝術與人文 (3)			健康與體育(3)	
	國語(5)	英語(2)	本土語文(1)							音樂 (1)	視覺 藝術 (1)	表演 藝術 (1)	健康 (1)	體育 (2)
閩			客	原										
一 08/30 09/03	一、神奇的藍 絲帶 【人權教育】	Starter Unit	一、對臺 灣看世界 1. 伴手	一、狂風 同(摺)日 頭(1)	一、我回 來了	一、最大公 因數與最小 公倍數(4) 【性別平等 教育】 【環境教 育】	一、文明 的搖籃 (一)四大 古文明	1-1 大氣中 的水(3) 【資訊教 育】	1-1 探索課 程 【生涯發 展教育】	1-1 歌 劇中喜 怒哀 樂 【人 權教 育】	3-1 傳 統藝 術之 美 【生 涯發 展】	5-1 聚 光燈 下的 戲劇 【資 訊教 育】	單元五 、環 保 行 動 家 活 動 1 護 河 小 達 人	單元一 、馳 騁 球 場 活 動 1 上 籃 練 習

二 09/04 09/10	一、神奇的藍絲帶 【人權教育】 二、跑道 【人權教育】	Unit 1 Be an Early Bird	一、對臺灣看世界 1. 伴手	一、狂風同(摻)日頭(1)	一、我回來了	一、最大公因數與最小公倍數(4) 【性別平等教育】 【環境教育】	一、文明的搖籃 (二)地中海文明	1-1 大氣中的水(3) 【資訊教育】	1-2 努力學習 【生涯發展教育】 【資訊教育】	1-1 歌劇中喜怒哀樂 【人權教育】	3-2 刻劃之美 【資訊教育】	5-1 聚光燈下的戲劇 【資訊教育】	單元五、環保行動家活動1護河小達人	單元一、馳聘球場活動1上籃練習
三 09/11 09/17	二、跑道 【人權教育】 三、說話也要停看聽 【生涯發展教育】 【人權教育】	Unit 1 Be an Early Bird	一、對臺灣看世界 1. 伴手	一、狂風同(摻)日頭(1)	一、我回來了	一、最大公因數與最小公倍數(4) 【人權教育】 【性別平等教育】	一、文明的搖籃 (二)地中海文明	1-2 認識天氣的變化(3) 【海洋教育】 【資訊教育】	2-1 當時間的主人 【生涯發展教育】	1-1 歌劇中喜怒哀樂 【生涯發展】	3-3 版畫好好玩 【資訊教育】	5-2 認識演出的場地—劇場 【資訊教育】	單元五、環保行動家活動2垃圾偵查員	單元一、馳聘球場活動1上籃練習
四 09/18 09/24	三、說話也要停看聽 【生涯發展教育】 【人權教育】 四、朱子治家格言選 【生涯發展教育】 【家政教育】	Unit 1 Be an Early Bird	一、對臺灣看世界 2. 出國去觀光	二、地動(1) 【環境教育】	一、我回來了	二、分數除法(4) 【人權教育】 【性別平等教育】	一、文明的搖籃 (二)地中海文明	1-2 認識天氣的變化(2) 1-3 颱風(1) 【海洋教育】 【資訊教育】	2-2 時間管理高手 【生涯發展教育】	1-1 歌劇中喜怒哀樂 【生涯發展】	3-3 版畫好好玩 【資訊教育】	5-2 認識演出的場地—劇場 【資訊教育】	單元五、環保行動家活動2垃圾偵查員	單元一、馳聘球場活動2防守動作與移位步伐、活動3對戰遊戲
五 09/25 10/01	四、朱子治家格言選 【生涯發展教育】 【家政教育】 統整活動一	Unit 2 I Could Eat a Horse!	一、對臺灣看世界 2. 出國去觀光	二、地動(1) 【環境教育】	二、你喜歡吃什麼	二、分數除法(4) 【人權教育】 【性別平等教育】	二、科技的發展 (一)科技的發展	1-3 颱風(3) 【海洋教育】 【資訊教育】	2-3 理財小達人 【生涯發展教育】 【環境教育】	1-2 音樂劇在臺灣 【人權教育】	3-3 版畫好好玩 【生涯發展】	5-3 表演欣賞停看聽 【資訊教育】	單元五、環保行動家活動3綠色消費	單元一、馳聘球場活動3對戰遊戲、

									【家政教育】	育】	展】	育】	愛地球	活動4 趣味鬥牛賽
六 10/02 10/08	統整活動一 五、山的巡禮 【環境教育】	Unit 2 I Could Eat a Horse!	一、對臺灣看世界 2. 出國去觀光	二、地動(1) 【環境教育】	二、你喜歡吃什麼	三、數量關係(4) 【家政教育】 【性別平等教育】	二、科技的發展 (二) 現代科技的發展	2-1 物質受熱後的變化(3) 【資訊教育】	2-3 理財小達人 【生涯發展教育】 【環境教育】 【家政教育】	1-2 音樂劇在臺灣 【人權教育】	3-3 版畫好好玩 【生涯發展】	5-4 跨國界的表演藝術 【生涯發展】	單元五、環保行動家 活動3綠色消費愛地球	單元二、輕如鴻毛 活動1「羽」翼飛翔
七 10/09 10/15	五、山的巡禮 【環境教育】 六、東海岸鐵路 【環境教育】	Unit 2 I Could Eat a Horse!	一、對臺灣看世界 2. 出國去觀光	單元活動一(1) 【環境教育】	二、你喜歡吃什麼	三、數量關係(4) 【環境教育】 【家政教育】	二、科技的發展 社會放大鏡、從電話到智慧型行動電話	2-1 物質受熱後的變化(3) 【性別平等教育】 【資訊教育】 【環境教育】 【生涯發展教育】	1-3 持續發展 【生涯發展教育】 【資訊教育】	1-2 音樂劇在臺灣 【人權教育】	3-3 版畫好好玩 【生涯發展】	5-4 跨國界的表演藝術 【生涯發展】	單元五、環保行動家 活動3綠色消費愛地球	單元二、輕如鴻毛 活動1「羽」翼飛翔
八 10/16 10/22	六、東海岸鐵路 【環境教育】 七、蚵鄉風情 【環境教育】	Unit 2 I Could Eat a Horse!	二、進步的科技 3. 電腦會曉揀塗豆	三、桃花開(1)	二、你喜歡吃什麼	四、小數除法(4) 【人權教育】 【性別平等教育】	三、科技的危機與因應 第1課科技發展的危機	2-1 物質受熱後的變化(1) 2-2 熱的傳播(2) 【性別平等教育】 【資訊教育】 【環境教育】	3-1 服務的真諦 【性別平等教育】	1-3 笛聲飛揚 【人權教育】	3-3 版畫好好玩 【生涯發展】	5-4 跨國界的表演藝術 【生涯發展】	單元六、健康焦點新聞 活動1遠離酒害	單元二、輕如鴻毛 活動1「羽」翼飛翔

								【生涯發展教育】 【家政教育】						
九 10/23 10/29	七、蚵鄉風情 【環境教育】 統整活動二	Review 1	二、進步的科技3. 電腦會曉 揀塗豆	三、桃花 開(1)	三、在餐 廳裡 四、小數除 法(4) 【人權教 育】 【性別平 等教育】	三、科技 的危機與 因應 第2課科技 的管理與 展望	2-2 熱的傳 播(3) 【性別平等 教育】 【環境教 育】 【生涯發展 教育】 【家政教 育】	3-1 服務的 真諦 【性別平 等教育】	2-1 與 音樂 對話 【人權教 育】	4-1 人 生百 態 【生涯發 展】	5-4 跨 國界的表 演藝術 【生涯發 展】	單元六 、健康 焦點新 聞 活動2防 毒沾身	單元二 、輕如 鴻毛 活動1「 羽」翼 飛翔	
十 10/30 11/05	統整活動二	Review 1	二、進步的科技3. 電腦會曉 揀塗豆	三、桃花 開(1)	三、在餐 廳裡 五、長條圖 與折線圖(4) 【資訊教 育】 【性別平 等教育】	三、科技 的危機與 因應 社會放大 鏡、數位 生活安全 有保障	2-3 保溫與 散熱(3) 【性別平等 教育】 【生涯發展 教育】 【環境教 育】	3-2 服務中 學習 【性別平 等教育】	2-1 與 音樂 對話 【人權教 育】	4-1 人 生百 態 【生涯發 展】	5-4 跨 國界的表 演藝術 【生涯發 展】	單元六 、健康 焦點新 聞 活動2防 毒沾身	單元三 、排球 樂無窮 活動1高 手傳球	
十一 11/06 11/12	閱讀階梯一進 入雨林 【資訊教育】 八、大小剛好 的鞋子 【生涯發展教 育】	Unit 3 It' s All Greek to Me	二、進步的科技3. 電腦會曉 揀塗豆	單元活動 二(1)	三、在餐 廳裡 六、圓周率 與圓周長(4) 【生涯發 展教育】	四、經濟 生活面 面觀 第1課消費 與生產	3-1 多變的 大地景觀(3) 【生涯發展 教育】 【環境教 育】	3-3 服務中 成長 【性別平等 教育】 【資訊教 育】	2-1 與 音樂 對話 【人權教 育】	4-1 人 生百 態 【生涯發 展】	5-5 說 學逗樣 樣精 【生涯發 展】	單元六 、健康 焦點新 聞 活動3壓 力調適	單元三 、排球 樂無窮 活動1高 手傳球	

十二 11/13 11/19	八、大小剛好的鞋子 【生涯發展教育】 九、沉思三帖 【生涯發展教育】	Unit 3 It' s All Greek to Me	三、溫暖的世界4. 阿川真好禮	四、臺灣風景好 (1)	三、在餐廳裡	六、圓周率與圓周長(4) 【性別平等教育】	四、經濟生活面面觀 第2課投資理財	3-1 多變的大地景觀(3) 【環境教育】 【性別平等教育】 【海洋教育】	3-3 服務中成長 【性別平等教育】 【資訊教育】	2-2 清新的旋律 【人權教育】	4-2 塑造精彩人生 【生涯發展】	5-5 說唱樣樣精 【生涯發展】	單元六、健康焦點新聞 活動3壓力調適	單元三、排球樂無窮 活動1高手傳球
十三 11/20 11/26	九、沉思三帖 【生涯發展教育】 十、狐假虎威 【人權教育】	Unit 3 It' s All Greek to Me	三、溫暖的世界4. 阿川真好禮	四、臺灣風景好 (1)	四、水果	七、圓面積(4) 【環境教育】	四、經濟生活面面觀 第2課投資理財四、經濟生活面面觀	3-1 多變的大地景觀(3) 【環境教育】 【性別平等教育】 【海洋教育】	4-1 我們這一家 【生涯發展教育】 【家政教育】	2-2 清新的旋律 【人權教育】	4-2 塑造精彩人生 【生涯發展】	5-5 說唱樣樣精 【生涯發展】	單元六、健康焦點新聞 活動4急救須知	單元三、排球樂無窮 活動1高手傳球
十四 11/27 12/03	十、狐假虎威 【人權教育】 統整活動三	Unit 4 You' re under My Umbrella	三、溫暖的世界4. 阿川真好禮	四、臺灣風景好 (1)	四、水果	七、圓面積(4) 【性別平等教育】 【家政教育】	四、經濟生活面面觀 社會放大鏡、聰明消費有一套	3-1 多變的大地景觀(1) 3-2 岩石與礦物(2) 【性別平等教育】	4-2 親情交流站 【資訊教育】 【家政教育】	2-2 清新的旋律 【人權教育】	4-2 塑造精彩人生 【生涯發展】	5-5 說唱樣樣精 【生涯發展】	單元七知性時間 活動1「性」是什麼	單元三、排球樂無窮 活動2運動安全你我他
十五 12/04 12/10	統整活動三 十一、我願 【生涯發展教育】	Unit 4 You' re under My Umbrella	三、溫暖的世界5. 風恰日頭	五、風車个故鄉(1) 【人權教育】	四、水果	八、等量公理與應用(4) 【人權教育】 【資訊教育】	五、戰後臺灣的經濟發展 第1課戰後經濟的重建	3-2 岩石與礦物(3) 【性別平等教育】 【環境教育】	4-2 親情交流站 【資訊教育】 【家政教育】	2-3 笛聲飛揚 【人權教育】	4-2 塑造精彩人生 【生涯發展】	5-5 說唱樣樣精 【生涯發展】	單元七知性時間 活動2與異性相處	單元四、體能UP! UP! UP 活動1運動一級棒、活動2一指神功

十六 12/11 12/17	十一、我願 【生涯發展教育】 十二、最好的味覺禮物 【家政教育】	Unit 4 You' re under My Umbrella	三、溫暖的世界5. 風恰日頭	五、風車 个故鄉(1) 【人權教育】	四、水果	八、等量公理與應用(4) 【性別平等教育】 【人權教育】 【資訊教育】	五、戰後臺灣的經濟發展 第2課挑戰與轉型	3-2 岩石與礦物(1) 3-3 風化與土壤(2) 【性別平等教育】 【資訊教育】 【環境教育】	4-3 互動一家親 【資訊教育】 【家政教育】	2-3 笛聲飛揚 【人權教育】	4-2 塑造精彩人生 【生涯發展】	5-3 藝術新視野 【生涯發展】	單元七 知性時間 活動2與 異性相處	單元四 、體能 UP! UP! UP 活動3飛 鴿傳書
十七 12/18 12/24	十二、最好的味覺禮物 【家政教育】 十三、空城計 【生涯發展教育】	Unit 4 You' re under My Umbrella	三、溫暖的世界5. 風恰日頭	五、風車 个故鄉(1) 【人權教育】	五、果樹	九、比、比值與成正比(4) 【環境教育】 【性別平等教育】	五、戰後臺灣的經濟發展 第2課挑戰與轉型	4-1 指北針和地磁(2) 4-2 電磁鐵(1) 【性別平等教育】	5-1 危機要提防 【性別平等教育】	6-1 大海的歌唱 【性別平等教育】 【生涯發展教育】	6-1 大海的歌唱 【性別平等教育】 【生涯發展教育】	6-1 大海的歌唱 【性別平等教育】 【生涯發展教育】	單元七 知性時間 活動2與 異性相處	單元四 、體能 UP! UP! UP 活動3飛 鴿傳書 、活動4 盤中乾坤
十八 12/25 12/31	十三、空城計 【生涯發展教育】 十四、桂花雨 【家政教育】	Review 2	三、溫暖的世界5. 風恰日頭	單元活動 三(1) 【人權教育】	五、果樹	九、比、比值與成正比(4) 【生涯發展教育】 【性別平等教育】	五、戰後臺灣的經濟發展 社會放大鏡、臺灣森林的珍寶 檜木	4-2 電磁鐵(3) 【性別平等教育】	5-2 危機急轉彎 【人權教育】 【資訊教育】	6-1 大海的歌唱 【性別平等教育】 【生涯發展教育】	6-1 大海的歌唱 【性別平等教育】 【生涯發展教育】	6-1 大海的歌唱 【性別平等教育】 【生涯發展教育】	單元七 知性時間 活動2與 異性相處	單元四 、體能 UP! UP! UP 活動4盤 中乾坤

十九 01/01 01/07	十四、桂花雨 【家政教育】	Review 2	俗語、古詩吟唱—— 楓橋夜泊	童謠—天公落水(1) 【環境教育】	五、果樹	九、比、比值與成正比(4) 【生涯發展教育】 【性別平等教育】	六、臺灣 向前行 第1課臺灣的國際關係	4-2 電磁鐵(3) 【性別平等教育】	5-3 化險為夷 【人權教育】 【資訊教育】	6-2 海洋之舞 【性別平等教育】 【生涯發展教育】	6-2 海洋之舞 【性別平等教育】 【生涯發展教育】	6-2 海洋之舞 【性別平等教育】 【生涯發展教育】	單元七 知性時間 活動3性的自我保護	單元四 、體能UP! UP! UP 活動5撐箱跳躍
二十 01/08 01/14	統整活動四	Final Review	閩南語歌欣賞—— 感謝你的愛	俗諺(1)	五、果樹	十、縮圖、放大圖與比例尺(4) 【生涯發展教育】 【性別平等教育】	六、臺灣 向前行 第2課讓世界看見臺灣	4-3 電磁鐵的應用(3) 【性別平等教育】 【資訊教育】	5-3 化險為夷 【人權教育】 【資訊教育】	6-3 海洋風情畫 【性別平等教育】 【環境教育】	6-3 海洋風情畫 【性別平等教育】 【環境教育】	6-3 海洋風情畫 【性別平等教育】 【環境教育】	單元七 知性時間 活動3性的自我保護	單元四 、體能UP! UP! UP 活動5撐箱跳躍
二十一 01/15 01/21	閱讀階梯二 故事的真相	Culture: Hot Spots	咱來熟似語詞俗句型	總複習(1)	六、冰箱	十、縮圖、放大圖與比例尺(4) 【生涯發展教育】 【性別平等教育】	六、臺灣 向前行 社會放大鏡、從金龍少棒到中華職棒	4-3 電磁鐵的應用 自由探究、科學閱讀(3) 【性別平等教育】 【資訊教育】	1-3 持續發展 【生涯發展教育】 【資訊教育】	6-3 海洋風情畫 【性別平等教育】 【環境教育】	6-3 海洋風情畫 【性別平等教育】 【環境教育】	6-3 海洋風情畫 【性別平等教育】 【環境教育】	單元七 知性時間 活動3性的自我保護	單元四 、體能UP! UP! UP 活動6有趣的體能遊戲

桃園市八德區八德國民小學 112 學年度第2學期各領域教學進度總表【六年級】~~~九年一貫課程

週別 日期	領域學習課程-25 節/週													
	語文(7)					數學 (4)	社會 (3)	自然 科學 (3)	綜合 活動 (2)	藝術 (3)			健康與體育(3)	
	國語文(5)	英語文(1)	(1)							音樂 (1)	視覺 藝術 (1)	表演 藝術 (1)	健康 (1)	體育 (2)
			本土語文											
			閩	客	原									
一 02/12 02/18	一、過故人莊 【家政教育】	Starter Unit	一、鬥陣來參與 1. 鬥陣做公益	一、去義民廟遊祭 (1) 【家政教育】	六、冰箱	一、分數與小數的計算 【性別平等教育】 【家政教育】	攜手愛地球 第1課全球環境議題	1-1 認識槓桿(3) 【性別平等教育】 【資訊教育】	1-1 我的成長(3) 【性別平等教育】 【環境教育】	1-1 唱歌謠看世界 【人權教育】	3-1 藝術漫遊 【資訊教育】	5-1 有故事的戲服 【家政教育】	單元六、健康飲食生活 活動1 守護家人的健康	單元一、聰明選購，開心運動 活動1 誰「羽」爭鋒
二 02/19 02/25	一、過故人莊 【家政教育】 二、把愛傳下去 【人權教育】	Unit 1 He Has Ants in His Pants	一、鬥陣來參與 1. 鬥陣做公益	一、去義民廟遊祭 (1) 【家政教育】	六、冰箱	一、分數與小數的計算 【性別平等教育】 【家政教育】	攜手愛地球 第1課全球環境議題	1-1 認識槓桿(2) 1-2 滑輪與輪軸(1) 【性別平等教育】 【資訊教育】	1-2 生命中的變化(3) 【性別平等教育】 【環境教育】	1-1 唱歌謠看世界 【人權教育】	3-1 藝術漫遊 【資訊教育】	5-1 有故事的戲服 【家政教育】	單元六、健康飲食生活 活動1 守護家人的健康	單元一、聰明選購，開心運動 活動1 誰「羽」爭鋒
三 02/26 03/03	二、把愛傳下去 【人權教育】 三、山村車軌 【環境教育】	Unit 1 He Has Ants in His Pants	一、鬥陣來參與 1. 鬥陣做公益	一、去義民廟遊祭 (1) 【家政教育】	六、冰箱	一、分數與小數的計算 【性別平等教育】 【家政教育】	攜手愛地球 第2課守護地球家園	1-2 滑輪與輪軸(3) 【性別平等教育】 【資訊教育】	1-2 生命中的變化(3) 【性別平等教育】 【環境教育】	1-1 唱歌謠看世界 【人權教育】	3-1 藝術漫遊 【資訊教育】	5-1 有故事的戲服 【家政教育】	單元六、健康飲食生活 活動2 飲食安全與衛生	單元一、聰明選購，開心運動 活動2 龍爭虎鬥

四 03/04 03/10	三、山村車軌 察 【環境教育】 統整活動一	Unit 1 He Has Ants in His Pants	一、門 陣來參 與 1. 門 陣做公 益	二、迎媽 祖(1) 【家政教 育】	七、蛀牙	二、速率 【人權教 育】	攜 手愛地球 《社會放 大鏡》海 洋垃圾終 結者 海 洋吸塵器	1-2滑輪與 輪軸(2) 1-3動力的 傳送(1) 【性別平 等教育】 【資訊教 育】	2-1 生態環 境改變(3) 【環境教 育】 【家政教 育】 【海洋教 育】	1-2 樂 器嘉 年華 【人 權教 育】	3-1 藝 術漫 遊 【資 訊教 育】	5-2 衣 起環 遊世 界 【家 政教 育】	單元六 、健康 飲食生 活 活動2飲 食安全 與衛生	單元一 、聰明 選購， 開心運 動 活動2 龍爭虎 鬥 活動3認 真挑、 聰明購
五 03/11 03/17	統整活動一 四、巨人的階 梯 【環境教育】	Unit 2 The Game Is in the Bag!	二、臺 語文真 趣味 2. 春天的 花蕊	二、迎媽 祖(1) 【家政教 育】	七、蛀牙	二、速率 【人權教 育】	全球 議題面 面觀 第1課全 球的社 會議 題	1-3 動力的 傳送(3) 【性別平 等教育】 【資訊教 育】	2-1 生態環 境改變(3) 【環境教 育】 【家政教 育】 【海洋教 育】	1-2 樂 器嘉 年華 【人 權教 育】	3-2 公 共藝 術在 校 園 【資 訊教 育】	5-2 衣 起環 遊世 界 【家 政教 育】	單元六 、健康 飲食生 活 活動2飲 食安全 與衛生 、活動3 營養標 示看仔 細	單元二 、桌球 運動我 最愛 活動1正 面迎擊
六 03/18 03/24	四、巨人的階 梯 【環境教育】 五、馬達加斯 加，出發！ 【環境教育】	Unit 2 The Game Is in the Bag!	二、臺 語文真 趣味 2. 春天的 花蕊	二、迎媽 祖(1) 【家政教 育】	七、蛀牙	二、速率 【人權教 育】	全球 議題面 面觀 第1課全 球的社 會議 題	1-3 動力的 傳送(1) 2-1 生活 中的微 生物 (2) 【性別平 等教育】 【資訊教 育】 【環境教 育】	2-2 珍惜生 態環境(3) 【環境教 育】 【家政教 育】 【海洋教 育】	1-2 樂 器嘉 年華 【人 權教 育】	3-3 送 給母 校的 禮 物 【資 訊教 育】	5-3 造 型設 計變 變變 【家 政教 育】	單元六 、健康 飲食生 活 活動3營 養標示 看仔細	單元二 、桌球 運動我 最愛 活動1正 面迎擊 、活動2 一決勝 負

								育】						
七 03/25 03/31	五、馬達加斯加，出發！ 【環境教育】 六、沉睡的天空之城 【環境教育】	Unit 2 The Game Is in the Bag!	二、臺語文真趣味 2. 春天的花蕊	單元活動一(1) 【家政教育】 【資訊教育】	七、蛀牙	三、形體關係、體積與表面積 【性別平等教育】 【家政教育】	二、全球議題面面觀 第2課全球的經貿議題	2-1 生活中的微生物(2) 2-2 食物腐壞的原因(1) 【性別平等教育】 【資訊教育】 【環境教育】	2-2 珍惜生態環境(3) 【環境教育】 【家政教育】 【海洋教育】	1-2 樂器嘉年華 【人權教育】	3-3 送給母校的禮物 【資訊教育】	5-3 造型設計變變變 【家政教育】	單元六、健康生活活動4 爺爺過生日	單元二、桌球運動我最愛 活動1 正面迎擊、活動2 一決勝負
八 04/01 04/07	六、沉睡的天空之城 【環境教育】 統整活動二	Review 1	二、臺語文真趣味 3. 獅伶鳥鼠	三、懶尸个草蜢(仔)(1)	八、稱讚	三、形體關係、體積與表面積 【性別平等教育】 【家政教育】	二、全球議題面面觀 第2課全球的經貿議題	2-2 食物腐壞的原因(3) 【性別平等教育】	3-1 文化面面觀(3) 【性別平等教育】 【環境教育】 【家政教育】 【人權教育】 【生涯發展教育】	1-3 笛聲飛揚 【人權教育】	4-1 生活中的好設計 【資訊教育】	5-3 造型設計變變變 【家政教育】	單元六、健康生活活動4 爺爺過生日	單元三、FUTSAL 樂無窮 活動1 最佳門將、活動2 射門得分
九 04/08 04/14	統整活動二 閱讀階梯一、 驚蟄驅蟻記	Review 1	二、臺語文真趣味 3. 獅伶鳥鼠	三、懶尸个草蜢(仔)(1)	八、稱讚	三、形體關係、體積與表面積 【性別平等教育】 【家政教育】	二、全球議題面面觀 《社會放大鏡》淺	2-2 食物腐壞的原因(2) 2-3 保存食物的方法(1)	3-1 文化面面觀(3) 【性別平等教育】 【環境教育】	2-1 夏日輕歌 【人權教育】	4-1 生活中的好設計 【資訊教育】	5-3 造型設計變變變 【家政教育】	單元六、健康生活活動5 食	單元三、FUTSAL 樂無窮 活動1

						育】	談「公平貿易」	【性別平等教育】 【海洋教育】	【家政教育】 【人權教育】 【生涯發展教育】	育】	訊教育】	政教育】	物梗塞急救	最佳門將、活動2射門得分
十 04/15 04/21	七、油條報紙·文字夢 【生涯發展教育】	Unit 3 He Has a Sweet Tooth	二、臺語文真趣味 3. 獅伶鳥鼠	三、懶尸个草蝨(仔)	八、稱讚	四、基準量與比較量 【人權教育】	愛與關懷的世界 第1課人權問題與保障	2-3 保存食物的方法(2) 3-1 生物生長的環境(1) 【性別平等教育】 【環境教育】	3-2 在地文化族群探索(3) 【性別平等教育】 【環境教育】 【家政教育】 【人權教育】 【生涯發展教育】	2-1 夏日輕歌 【人權教育】	4-2 秀出好設計 【家政教育】	5-4 決戰造型伸展臺 【資訊教育】	單元七、就醫基本功活動1 認識中醫	單元三、FUTSAL 樂無窮活動2 射門得分、活動3 合作無間
十一 04/22 04/28	七、油條報紙·文字夢 【生涯發展教育】 八、雕刻一座小島 【海洋教育】	Unit 3 He Has a Sweet Tooth	二、臺語文真趣味 3. 獅伶鳥鼠	單元活動二(1) 【資訊教育】 【生涯規劃教育】	八、稱讚	四、基準量與比較量 【人權教育】	三、愛與關懷的世界 第1課人權問題與保障	3-1 生物生長的環境(3) 【環境教育】 【性別平等教育】 【海洋教育】	3-2 在地文化族群探索(3) 【性別平等教育】 【環境教育】 【家政教育】 【人權教育】 【生涯發展教育】	2-1 夏日輕歌 【人權教育】	4-2 秀出好設計 【家政教育】	5-4 決戰造型伸展臺 【資訊教育】	單元七、就醫基本功活動1 認識中醫	單元三、FUTSAL 樂無窮活動2 射門得分、活動3 合作無間

十二 04/29 05/05	八、雕刻一座小島 【海洋教育】 九、童年·夏日·棉花糖 【環境教育】	Unit 3 He Has a Sweet Tooth	二、臺語文真趣味 3. 獅伶鳥鼠	四、鳳凰花開(1)	九、午餐	四、基準量與比較量 【人權教育】	三、愛與關懷的世界 第2課守護人權一起來	3-1 生物生長的環境(3) 【環境教育】 【資訊教育】 【性別平等教育】 【海洋教育】	4-1 資源搜查線(3) 【性別平等教育】 【資訊教育】 【人權教育】	2-2 歌詠家鄉 【人權教育】	4-2 秀出好設計 【資訊教育】	5-4 決戰造型伸展臺 【家政教育】	單元七、就醫基本功活動2健保—健康有保	單元三、FUTSAL 樂無窮活動4五人制足球賽、活動5運動飲料知多少
十三 05/06 05/12	九、童年·夏日·棉花糖 【環境教育】 統整活動三	Unit 4 Let's Hit the Road!	三、感恩祝福 4. 我已經大漢	四、鳳凰花開(1)	九、午餐	五、怎樣解題 【人權教育】 【性別平等教育】	三、愛與關懷的世界 第2課守護人權一起來	3-2 人類活動對環境的影響(3) 【環境教育】 【資訊教育】	4-1 資源搜查線(3) 【性別平等教育】 【資訊教育】 【人權教育】	2-2 歌詠家鄉 【人權教育】	4-2 秀出好設計 【家政教育】	5-4 決戰造型伸展臺 【資訊教育】	單元七、就醫基本功活動2健保—健康有保、活動3珍惜健保資源	單元四、舞動精采活動1翻轉自如、活動2肢體力與美
十四 05/13 05/19	統整活動三 十、追夢的翅膀 【生涯發展教育】	Unit 4 Let's Hit the Road!	三、感恩祝福 4. 我已經大漢	四、鳳凰花開(1)	九、午餐	五、怎樣解題 【人權教育】 【性別平等教育】	三、愛與關懷的世界 《社會放大鏡》家扶基金會用愛溫暖世界	3-2 人類活動對環境的影響(2) 3-3 珍惜自然資源(1) 【環境教育】 【海洋教育】 【性別平等教育】	4-2 善用資源(3) 【性別平等教育】 【資訊教育】 【人權教育】	2-3 笛聲飛揚 【人權教育】	4-2 秀出好設計 【家政教育】	5-4 決戰造型伸展臺 【資訊教育】	單元七、就醫基本功活動2健保—健康有保、活動3珍惜健保資源	單元四、舞動精采活動1翻轉自如、活動2肢體力與美

十五 05/20 05/26	十、追夢的翅膀 【生涯發展教育】 十一、祝賀你，孩子 【生涯發展教育】	Unit 4 Let' s Hit the Road!	三、感恩祝福 4. 我已經大漢	五、勵志个 老古人言 (1)	九、午餐	五、怎樣解題 【人權教育】 【性別平等教育】	公民 責任與全球永續 第1課邁向世界公民之路	3-3珍惜自然資源(3) 【性別平等教育】 【資訊教育】	4-2 善用資源(3) 【性別平等教育】 【資訊教育】 【人權教育】	6--1 點點滴滴的回憶 【人權教育】 【家政教育】 【資訊教育】	6--1 點點滴滴的回憶 【人權教育】 【家政教育】 【資訊教育】	6--1 點點滴滴的回憶 【人權教育】 【家政教育】 【資訊教育】	單元八、防治疾病一起來 活動1認識傳染病	單元四、舞動精采 活動3運動欣賞
十六 05/27 06/02	十一、祝賀你，孩子 【生涯發展教育】 統整活動四	Review 2	三、感恩祝福 4. 我已經大漢	五、勵志个 老古人言 (1)	十、跌倒	六、圓形圖 【生涯發展教育】 【性別平等教育】	四、公民 責任與全球永續 第1課邁向世界公民之路	自由探究 (3) 【性別平等教育】 【資訊教育】	1-1 我的成長(3) 【性別平等教育】 【環境教育】	6--2 美麗的印記 【人權教育】 【家政教育】 【資訊教育】	6--2 美麗的印記 【人權教育】 【家政教育】 【資訊教育】	6--2 美麗的印記 【人權教育】 【家政教育】 【資訊教育】	單元八、防治疾病一起來 活動1認識傳染病	單元五、水中樂悠「游」 活動1捷泳
十七 06/03 06/09	統整活動四 閱讀階梯二、桃花源	Culture: Holidays and Colors	俗語、俗語故事	單元活動三 (1) 【資訊教育】	十、跌倒	六、圓形圖 【生涯發展教育】 【性別平等教育】	四、公民 責任與全球永續 第2課致力全球永續發展	科學閱讀 (3) 【環境教育】	1-1 我的成長(3) 【性別平等教育】 【環境教育】	6-3 祝福的樂聲 【人權教育】 【家政教育】	6-3 祝福的樂聲 【人權教育】 【家政教育】	6-3 祝福的樂聲 【人權教育】 【家政教育】	單元八、防治疾病一起來 活動2認識心血管疾病	單元五、水中樂悠「游」 活動1捷泳

										育】 【資 訊教 育】	育】 【資 訊教 育】	育】 【資 訊教 育】		
十八 06/10 06/16	畢業週	畢業週	畢業週	畢業週	畢業週	畢業週	畢業週	畢業週	畢業週	畢業週	畢業週	畢業週	畢業週	畢業週
十九 06/17 06/23														
二十 06/24 06/30														

三、各年級領域/科目選用之教科書一覽表

年級	教科書選用 (含自編) 版本										
	領域	語文						數學	生活課程	健康與體育	
		國語文	本土語文				新住民語				臺灣手語
一年級	112 學年度選用版本	翰林	真平	◎	康軒	教育部	教育部	◎	康軒	翰林	康軒

年級	教科書選用 (含自編) 版本										
	領域	語文						數學	生活課程	健康與體育	
		國語文	本土語文				新住民語				臺灣手語
二年級	111 學年度選用版本	康軒	真平	◎	康軒	教育部	教育部	◎	康軒	翰林	翰林

年級	教科書選用 (含自編) 版本												
	領域	語文						數學	社會	自然科學	藝術	生活/綜合活動	健康與體育
		國語文	英語文	本土語文			新住民語						
三年級	110 學年度選用版本	翰林	◎	真平	康軒	教育部	教育部	南一	◎	◎	◎	康軒	康軒

年級	教科書選用 (含自編) 版本												
	領域	語文						數學	社會	自然科學	藝術	生活/綜合活動	健康與體育
		國語文	英語文	本土語文			新住民語						
四年級	109 學年度選用版本	康軒	◎	真平	康軒	教育部	教育部	康軒	◎	◎	◎	翰林	南一

110 學年度 選用版本	康軒	◎	真平	康軒	教育部	教育部	康軒	◎	◎	◎	翰林	南一
111 學年度 選用版本	南一	翰林 Here We Go 1	真平	康軒	教育部	教育部	翰林	翰林	南一	康軒	康軒	康軒
112 學年度 選用版本	南一	翰林 Here We Go3	真平	康軒	教育部	教育部	翰林	翰林	南一	康軒	康軒	康軒

領域	語文						數學	社會	自然 科學	藝術	生活 / 綜合 活動	健康 與 體育
	國語 文	英語文	本土語文			新住 民語						
			閩	客	原							
108 學年 度選用版 本	翰林		真平	康軒	教育部	教育部	南一	◎	◎	◎	康軒	康軒
109 學年 度選用版 本	翰林		真平	康軒	教育部	教育部	南一	◎	◎	◎	康軒	康軒
110 學年 度選用版 本	康軒	康軒 Wonder World	真平	康軒	教育部	教育部	南一	翰林	南一	康軒	南一	康軒
111 學年 度選用版 本	康軒	康軒 Wonder World 3	真平	康軒	教育部	教育部	南一	翰林	南一	康軒	南一	康軒
112 學年 度選用版 本	康軒	康軒 Wonder World 5	真平	康軒	教育部	教育部	康軒	翰林	南一	康軒	翰林	康軒

領域	語文						數學	社會	自然 與 生活 科技	藝術 與 人文	生活 / 綜合 活動	健康 與 體育
	國語 文	英語	本土語文									
			閩	客	原							
107 學年 度選用版 本	康軒	翰林 Ready go	真平	康軒	教育部	南一	◎	◎	◎	康軒	翰林	
108 學年 度選用版 本	康軒	翰林 Ready go	真平	康軒	教育部	南一	◎	◎	◎	康軒	翰林	

109 學年度 選用版本	康軒	康軒 Follow Me	真平	康軒	教育部	南一	翰林	南一	康軒	康軒	翰林
110 學年度 選用版本	康軒	康軒 Follow Me	真平	康軒	教育部	南一	翰林	南一	康軒	康軒	翰林
111 學年度 選用版本	康軒	康軒 Follow Me 5	真平	康軒	教育部	康軒	南一	康軒	康軒	康軒	翰林
112 學年度 選用版本	康軒	康軒 Follow Me 7	真平	康軒	教育 部	康軒	南一	康軒	康軒	康軒	翰林

*教科書選用若為自編版本，續附上自編教材內容說明，並經課程發展委員會通過之會議紀錄。(修訂後請刪除本行)

陸、各年級各彈性學習課程計畫

一、各年級彈性學習課程規劃表

桃園市八德區八德國民小學 112 學年度第一學期彈性學習(節數)課程規劃表

年級	項次	主題/專題探究課程					社 團 活 動	特 殊 需 求	其他類課程			學 習 節 數
		國 際 教 育	樂 活 八 德	閱 讀 八 德	創 資 課 程 (科技)	創 數 課 程			創 作 之 美			
一 年 級	普通班	國 際 教 育 /21	樂 活 八 德 /21	閱 讀 八 德 /21								63

	分散式身障資源班													
	分散式資優資源班													
	巡迴輔導													
	特教班													
二年級	普通班	國際教育 /21	樂活八德 /21	閱讀八德 /21										63
	分散式身障資源班													
	分散式資優資源班													
	巡迴輔導													
	特教班													
三年級	普通班	國際教育 /21	樂活八德 /21	閱讀八德 /21	創資課程 (科技) /21									84
	分散式身障資源班													
	分散式資優資源班													
	巡迴輔導													
	特教班													
	藝才班													
四年級	普通班	國際教育 /21	樂活八德 /21	閱讀八德 /21	創資課程 (科技) /21									84
	分散式身障資源班													
	分散式資優資源班													
	巡迴輔導													
	特教班													
	藝才班													
五年級	普通班	國際教育 /21	樂活八德 /21	樂活八德 /21	創資課程 (科技) /21	創數課程 /21	創作之美 /21							126
	分散式身障資源班													
	分散式資優資源班													
	巡迴輔導													

	特教班											
	藝才班											
	體育班											
六年級	國際教育/21	樂活八德/21	樂活八德/21	創數課程/21	創作之美/21							105

桃園市八德區八德國民小學 112 學年度第二學期彈性學習(節數)課程規劃表

年級	項次	主題/專題探究課程						社團活動	特殊需求	其他類課程			學習節數
		國際教育	樂活八德	閱讀八德	創資課程 (科技)	創數課程	創作之美						
一年級	普通班	國際教育/20	樂活八德/20	閱讀八德/20									60
	分散式身障資源班												
	分散式資優資源班												
	巡迴輔導												
	特教班												
二年級	普通班	國際教育/20	樂活八德/20	閱讀八德/20									60
	分散式身障資源班												
	分散式資優資源班												
	巡迴輔導												
	特教班												
三年級	普通班	國際教育/20	樂活八德/20	閱讀八德/20	創資課程 (科技) /20								80
	分散式身障資源班												
	分散式資優資源班												
	巡迴輔導												
	特教班												
	藝才班												
四年級	普通班	國際教育/20	樂活八德/20	閱讀八德/20	創資課程 (科技) /20								80

	分散式身障資源班													
	分散式資優資源班													
	巡迴輔導													
	特教班													
	藝才班													
五年級	普通班	國際教育/20	樂活八德/20	樂活八德/20	創資課程(科技)/20	創數課程/20	創作之美/20							120
	分散式身障資源班													
	分散式資優資源班													
	巡迴輔導													
	特教班													
	藝才班													
	體育班													
六年級	國際教育/20		樂活八德/20		樂活八德/20		創數課程/20		創作之美/20		100			

桃園市八德區八德國民小學資訊科技教育課程地圖

年級/ 課程/ 學期		一年級	二年級	三年級	四年級	五年級	六年級
課程名稱	資訊、科技、科技整合			認識電腦與作業系統	Word 文書軟體運用	Scratch 程式運用	Photo cap 影像處理
				認識電腦與作業系統	Power point 簡報軟體運用	Scratch 程式運用	威力導演影音剪輯

二、各年級彈性學習課程之課程計畫

(一)一年級

桃園市八德區八德國民小學 112 學年度第 1 學期【一年級】彈性學習課程【國際教育】課程計畫			
每週節數	1 節		設計者
核心素養	A 自主行動	○A1. 身心素質與自我精進 ○A2. 系統思考與問題解決 ○A3. 規劃執行與創新應變	
	B 溝通互動	●B1. 符號運用與溝通表達 ○B2. 科技資訊與媒體素養 ●B3. 藝術涵養與美感素養	
	C 社會參與	○C1. 道德實踐與公民意識 ●C2. 人際關係與團隊合作 ●C3. 多元文化與國際理解	
融入議題	國際教育 國 E5 體認國際文化的多樣性。 國 E6 具備學習不同文化的意願與能力。 品德教育 品 E3 溝通合作與和諧人際關係。 多元文化 多 E4 理解到不同文化共存的事實。 安全教育 安 E9 學習相互尊重的精神。		

學習重點	學習表現	<p>英語</p> <p>1-I-1 能聽辨 26 個字母。</p> <p>2-I-1 能說出 26 個字母。</p> <p>2-I-3 能說出課堂中所學的字詞。</p> <p>2-I-4 能使用簡易的教室用語。</p> <p>6-I-1 能專注於教師的說明與演示。</p> <p>6-I-2 積極參與各種課堂練習活動。</p> <p>6-I-3 樂於回答老師或同學所提的問題。</p> <p>8-I-1 能了解國內外基本的招呼方式。</p> <p>8-I-3 能了解課堂中所介紹的國外主要節慶習俗。</p> <p>生活</p> <p>3-I-1 願意參與各種學習活動，表現好奇與求知探究之心。</p> <p>4-I-1 利用各種生活的媒介與素材進行表現與創作，喚起豐富的想像力。</p> <p>5-I-1 覺知生活中人、事、物的豐富面貌，建立初步的美感經驗。</p> <p>7-I-3 覺知他人的感受，體會他人的立場及學習體諒他人，並尊重和自己不同觀點的意見。</p>		
	學習內容	<p>英語</p> <p>Aa-I-1 字母名稱。</p> <p>Ac-I-1 簡易的教室用語。</p> <p>Ac-I-2 簡易的生活用語。</p> <p>C-I-1 國內（外）招呼方式。</p> <p>C-I-2 國內外主要節慶習俗。</p> <p>生活</p> <p>C-I-1 事物特性與現象的探究。</p> <p>D-I-1 自我與他人關係的認識。</p>		
學習目標	<ol style="list-style-type: none"> 1. 能了解加拿大、巴西、日本與澳洲的地理位置、國旗，並與我國對照。 2. 認識加拿大、巴西、日本與澳洲的多元文化。 3. 能製作與上台分享自己的作品。 4. 學生能了解綠林對地球生物和空氣淨化的重要並能同理和憐憫棲息地遭毀滅的動物。 5. 透過巴西傳統樂器的介紹，培養學生音樂鑑賞的能力。 6. 學生能知道我國與日本在節慶文化風俗上的差異性。 7. 透過女兒節的介紹，透過師生討論淺略的辨識性別角色的刻板化印象。 			
評量方式	<p>素養導向之多元評量，包括課堂觀察評量、口語評量、實作評量、完成任務、實作、作業、學習單等方式。</p>			
週次日期	單元名稱	課程內容	表現任務	學習評量
1	歡迎來到八德國小 Welcome to BDES	認識你我他(安全教育-繪本教學) 繪本: 透過《School' s Fisrt Day of School》向學生介紹新環境，原來開學時，學校也會緊張呢!讓我們一起尊重學校、尊重老師和同學，尊重彼此，展開小學生活吧!	學生能說出第一次上小學的心情，校園內要注意的事。	實作評量 (口語表達) 課堂觀察 (互動討論) 作業評量 (學習單及補

2	楓情萬種 Canada	世界旅票(國際教育-繪本教學) 繪本: 透過《Canada ABC》來介紹加拿大 世界萬花筒(體驗課程) 加拿大好楓光 老師讓學生看一段加拿大的介紹影片。 https://www.youtube.com/watch?v=uDQkf8pn8bE 看完影片後問學生, 你看到了哪些風景? 你最想去影片中的哪一個地方? 加拿大的氣候你覺得和臺灣有什麼不同? 加拿大好楓景<節慶教學> 加拿大的國慶日是幾月幾日? 臺灣的國慶日是幾月幾日? 請各位同學回想一下, 臺灣國慶日的時候會怎麼慶祝呢? 加拿大的國慶日他們是怎麼慶祝的?	學生能正確完成各國文化與特色配對學習單	充教材)
3				
4				
5				
6				
7	巴西風情畫	世界旅票(國際教育-繪本教學) 繪本: 透過《1 hunter》來介紹巴西 世界萬花筒(體驗課程) 「巴西」風情畫 巴西文化代表圖, 請學生看, 並發表自己的想法, 這六張圖片分別是(咖啡豆、嘉年華會、巴西足球隊、巨嘴鳥、亞馬遜熱帶雨林、耶穌像), 跟學生說, 這六張圖片, 代表著巴西的文化。 巴西一叢林大冒險 老師讓學生看一小段里約大冒險 2 的片段, 請學生告訴老師在裡面看到了哪些動物? https://www.youtube.com/watch?v=1QzPJ5Ah60w 老師利用 ppt 介紹雨林動物	學生能正確完成各國文化與特色配對學習單	實作評量 (口語表達) 課堂觀察 (互動討論) 作業評量 (學習單及補充教材)

8		世界停看聽(補充教材) 加強學生對於在繪本中發現的英文字母的認識。(字母 A to G)	學生能從日常生活環境中發現及辨識出課堂上所教的字母	
9				
10		世界真美好(任務導向) 森「巴」熱舞嘉年華製作動感嘉年華頭飾	學生能上台分享介紹創作。	
11	日本通	世界旅票(國際教育-繪本教學) 繪本: 透過《I live in Tokyo》來介紹日本	學生能正確完成各國文化與特色配對學習單	實作評量 (口語表達) 課堂觀察 (互動討論) 作業評量 (學習單及補充教材)
12		世界萬花筒(體驗課程) 「日本」風情畫 老師問學生,一提到日本這個國家你會想到什麼? 台灣受日本的影響很深,現在請各位小朋友看看自己的文具、書包、餐袋等身邊的東西,裡面有沒有是日本製的呢?請學生拿給大家看。 臺、日友好童玩趣 老師在桌面上擺著日本與台灣的童玩,請學生到前面把玩與觀察。 老師請學生猜猜看,那些是日本的童玩,那些是臺灣的童玩? 老師請同學到前面玩玩看,並且猜猜看它們怎麼玩?		
13		世界停看聽(補充教材) 加強學生對於在繪本中發現的英文字母的認識。(字母 H to M)		
14				
15		世界真美好(任務導向) 日躍龍門一創意鯉魚旗製作可愛鯉魚旗		
16		世界旅票(國際教育-繪本教學) 繪本: 透過《Over in Australia: Amazing animals down under》來介紹澳洲		
17		世界萬花筒(體驗課程) 「澳」客行 老師問學生有沒有看過動畫電影海底總動員嗎?老師解釋,這個故事發生在澳洲,現在我們一起來看看澳洲到底在哪裡?		
	樂活澳洲	學生能正確完成各國文化與特色配對學習單	實作評量 (口語表達) 課堂觀察 (互動討論) 作業評量 (學習單及補充教材)	

		<p>老師拿了五大洲的地圖複習一次世界上的五大洲，分別是哪七大洲，接著老師告訴學生今天要介紹的國家位於大洋洲，請學生觀察地圖，澳洲的位置在台灣的哪裡？</p> <p>神秘的藍寶石—大堡礁</p> <p>師生討論：小朋友，你們去過海邊嗎？你們在海邊會看到些什麼？想想，如果在海底，應該可以看到些什麼呢？</p> <p>在海裡你可以看到珊瑚，什麼是珊瑚呢？有誰可以跟老師說？摸起來感覺怎樣？</p> <p>老師播放「Hello, 海洋(海生館活動頁)：認識海洋生物&海底夜未眠-珊瑚產卵」。</p> <p>https://www.facebook.com/watch/?v=643783092341726</p>	
18		<p>世界停看聽(補充教材)</p> <p>加強學生對於在繪本中發現的英文字母的認識。(字母 H to M)</p>	學生能從日常生活環境中發現及辨識出課堂上所教的字母
19			
20		<p>世界真美好(任務導向)</p> <p>澳洲神話故事</p> <p>請各組上台演故事內容(Tiddalik、袋熊、笑翡翠、袋鼠、鸚鵡、蛇)共六個角色(老師可以利用棒偶的方式讓孩子說故事)。</p>	學生能上台演故事。
21			

桃園市八德區八德國民小學 112 學年度第 2 學期【一年級】彈性學習課程【國際教育】課程計畫			
每週節數	1 節		設計者
核心素養	A 自主行動	○A1. 身心素質與自我精進 ○A2. 系統思考與問題解決 ○A3. 規劃執行與創新應變	
	B 溝通互動	●B1. 符號運用與溝通表達 ●B2. 科技資訊與媒體素養 ●B3. 藝術涵養與美感素養	
	C 社會參與	○C1. 道德實踐與公民意識 ●C2. 人際關係與團隊合作 ●C3. 多元文化與國際理解	
融入議題	<p>國際教育</p> <p>國 E5 體認國際文化的多樣性。</p> <p>國 E6 具備學習不同文化的意願與能力。</p> <p>品德教育</p> <p>品 E3 溝通合作與和諧人際關係。</p> <p>多元文化</p>		

	多 E4 理解到不同文化共存的事實。 安全教育		
學習重點	學習表現	<p>英語</p> <p>2-I-3 能說出課堂中所學的字詞。 2-I-4 能使用簡易的教室用語。 6-I-1 能專注於教師的說明與演示。 6-I-2 積極參與各種課堂練習活動。 6-I-3 樂於回答老師或同學所提的問題。 8-I-3 能了解課堂中所介紹的國外主要節慶習俗。</p> <p>生活</p> <p>3-I-1 願意參與各種學習活動，表現好奇與求知探究之心。 4-I-1 利用各種生活的媒介與素材進行表現與創作，喚起豐富的想像力。 7-I-3 覺知他人的感受，體會他人的立場及學習體諒他人，並尊重和自己不同觀點的意見。 5-I-1 覺知生活中人、事、物的豐富面貌，建立初步的美感經驗。</p>	
	學習內容	<p>英語</p> <p>Ac-I-1 簡易的教室用語。 Ac-I-2 簡易的生活用語。 C-I-1 國內（外）招呼方式。 C-I-2 國內外主要節慶習俗。</p> <p>生活</p> <p>C-I-1 事物特性與現象的探究。</p>	
學習目標	<ol style="list-style-type: none"> 1. 認識法國、美國、俄羅斯與泰國的基本地理環境與國旗，並與我國對照。 2. 學生認識法國、美國、俄羅斯與泰國地理、以及著名景點。 3. 認識法國、美國、俄羅斯與泰國地標，並能理解其歷史背景與發展。 4. 認識法國三大名畫家，並能說出至少兩幅不同畫家所畫的名畫，發揮自己的創意創作仿作畫。 5. 認識法國獨特音樂-香頌。 6. 認識與體驗法式甜點，理解其由來及歷史。動手做出拿破崙的雙角帽。 7. 能理解美國重要傳統節慶與其由來並對應我國重要節慶。 8. 認識阿拉斯加獨特的地理環境與北美特有動物。 9. 按照老師的指令製作自己的牛仔帽，體驗當一位西部牛仔的樂趣。 10. 能了解俄羅斯娃娃的起源與文化背景，並能透過簡易的勞作做出屬於自己的俄羅斯娃娃，在小組中發表(Show and Tell)。 11. 認識俄羅斯的五大音樂家，並能對其作品鑑賞。 12. 認識並理解泰國的市場型態(水上、鐵路)，並能說出影響的文化因素。 13. 學生能按照老師的指令自己創作環保的水燈，並理解環境保育對於節慶的重要性。 		
評量方式	素養導向之多元評量，包括課堂觀察評量、口語評量、實作評量、完成任務、實作、作業、學習單等方式。		
週次日期	單元名稱	課程內容	表現任務

1	時尚法國	世界旅票(國際教育-繪本教學) 繪本: 透過《Let's Explore France》來介紹法國 世界萬花筒(體驗課程) 「法」國風情 老師拿出歐洲地圖, 向學生說明歐洲其實是好幾個不同的國家連起來的, 所以只要在歐洲可以搭火車到附近的不同國家去旅行, 因為都在同一塊歐洲大陸上。 老師讓學生看一段影片<【國家介紹影片】法國 France > https://www.youtube.com/embed/JvZ0ifg9kko?rel=0&autoplay=1 老師根據影片的內容詢問學生下列問題。 為什麼法國的國旗是藍、白、紅呢? 臺灣的國旗是由那些顏色組合而成的? 法國的三色旗分別代表什麼意思? 世界上有哪些國家的國旗也和法國十分相似呢? 法國的國慶日是幾月幾日? 台灣的國慶日是幾月幾日 法國著名地標 艾菲爾鐵塔、凱旋門、巴黎聖母院、羅浮宮、巴黎歌劇院、塞納河 老師問學生我們學到法國哪些景點? 這些景點分別對於法國人來說有什麼重大的意義? 如果你到法國, 你最想去哪一個景點旅遊? 說說看你的原因?	學生能正確完成各國文化與特色配對學習單	
2				
3			世界停看聽(補充教材) 加強學生對於在繪本中發現的英文字母的認識。(字母 N to S)	學生能從日常生活環境中發現及辨識出課堂上所教的字母
4				
5			世界真美好(任務導向) 藝術饗宴-仿作畫 發下圖畫紙給學生, 請老師選定一幅畫, 讓同學進行拼貼	學生能上台分享介紹創作。

6	精「美」絕 輪-The USA	世界旅票(國際教育-繪本教學) 繪本: 透過《Hello, America!: Statue of Liberty》來介紹美國 世界萬花筒(體驗課程) 盡善盡「美」 老師播放影片<【國家介紹影片】美國 the USA >, 並問學生問題, https://www.youtube.com/watch?v=7J5pig50o2k 美國上的國旗的星星, 一顆代表什麼? 美國到底有幾個州? 美國是由幾大區域組成的呢? 美國的國慶日是幾月幾日? 台灣的國慶日是幾月幾日? 「美」不勝收-阿拉斯加 老師透過教學投影片呈現極光的照片, 老師問學生知不知道什麼是極光?通常極光都會出現在哪裡?極光是什麼顏色的? 老師拿出美國地圖告訴學生阿拉斯加位於美國的左上方, 與加拿大相連, 雖然它沒有和美國相連, 但是它也是屬於美國的其中一州之一。 在阿拉斯加有許多保育類的動物, 老師問學生知道有哪些保育類的動物在阿拉斯加嗎? 今天這一堂課, 我們將帶領同學一起來認識美國最北邊的一州-阿拉斯加。	學生能正確完成各國文化與特色配對學習單	
7				
8			世界停看聽(補充教材) 加強學生對於在繪本中發現的英文字母的認識。(字母 N to S)	學生能從日常生活環境中發現及辨識出課堂上所教的字母
9				
10			世界真美好(任務導向) 牛仔文化 be a cowboy 一張紙作牛仔帽	學生能上台分享介紹創作。
11		戰鬥民族! Russia	世界旅票(國際教育-繪本教學) 繪本: 透過《Let' s Explore Russia》來介紹俄羅斯 世界萬花筒(體驗課程) Spotlight on Russia	學生能正確完成各國文化與特色配對學習單
12				

		<p>老師播放一部介紹俄羅斯的影片，接著問學影片中的問題。 <影片欣賞：俄羅斯之旅 令人驚嘆的俄羅斯旅遊景點全貌> https://www.youtube.com/watch?v=WRkNwwgy8x8 俄羅斯的首都是哪一個城市？ 在影片中你看到了哪些景點？ 老師告訴學生今天我們要來認識一些俄羅斯著名的文化、景點、人文風情等。</p>	
13		<p>世界停看聽(補充教材) 加強學生對於在繪本中發現的英文字母的認識。(字母 T to Z)</p>	<p>學生能從日常生活環境中發現及辨識出課堂上所教的字母</p>
14			
15		<p>世界真美好(任務導向) Russian Dolls 俄羅斯娃娃-製作俄羅斯娃娃</p>	
16	<p>三陽開 「泰」! Thailand</p>	<p>世界旅票(國際教育-繪本教學) 繪本：透過《Foods around Thailand》來介紹泰國 世界萬花筒(體驗課程) 「泰」好玩 老師詢問學生在班上有沒有認識的同學，他的家人是居住在國外的呢？ 老師透過準備的教學簡報圖片請學生猜猜看這是哪一個國家？ 老師詢問學生說到泰國，你會想到什麼？臺灣其實有很多泰式料理，這些料理有什麼相同的特性？ 老師告訴學生今天我們這個單元，我們要來學習泰國的文化，除了認識美食與節慶以外，我們還會認識泰國的宗教以及有趣的景點。 ? 老師播放影片國家介紹影片< 【國家小學堂】#2 泰國文化 // 在泰國的生活禁忌! ?> https://www.youtube.com/watch?v=HviTS9ViEtY 在泰國星期一到星期天每天都有不同的顏色？</p>	<p>學生能正確完成各國文化與特色配對學習單</p>
17			

		<p>泰國人根據泰國神話相信一週七天，每一天都有對應著一顆星星，而每顆星星都有一位守護神和代表的顏色?週一到周日分別是那些顏色?</p> <p>老師請同學找出自己的 lucky color. What' s your lucky color?</p> <p>泰國的父親節是每年的幾月幾日?</p> <p>台灣的父親節是幾月幾日?</p>	
18		<p>世界停看聽(補充教材)</p> <p>加強學生對於在繪本中發現的英文字母的認識。(字母 T to Z)</p>	<p>學生能從日常生活環境中發現及辨識出課堂上所教的字母</p>
19			
20			

二、各年級彈性學習課程之課程計畫

(一)二年級

桃園市八德區八德國民小學 112 學年度第一學期 二年級 彈性學習課程				
【閱讀八德】課程計畫				
每週節數	1 節	設計者	二年級教學團隊、閱讀推動教師	
核心素養	A 自主行動	●A1. 身心素質與自我精進 ●A2. 系統思考與問題解決 ○A3. 規劃執行與創新應變		
	B 溝通互動	●B1. 符號運用與溝通表達 ●B2. 科技資訊與媒體素養 ●B3. 藝術涵養與美感素養		
	C 社會參與	●C1. 道德實踐與公民意識 ●C2. 人際關係與團隊合作 ●C3. 多元文化與國際理解		
融入議題	閱讀素養、家庭教育、生命教育、多元文化、環境教育、國際教育、海洋教育、性別平等教育			
學習重點	學習表現	1-I-1 養成專心聆聽的習慣，尊重對方的發言。 2-I-1 以正確發音流利的說出語意完整的話。 4-I-1 認識常用國字至少 1,000 字，使用 700 字。 5-I-1 以適切的速率正確地朗讀文本。 5-I-8 認識圖書館(室)的功能。 5-I-9 喜愛閱讀，並樂於與他人分享閱讀心得。 性 1-I-2 覺察每個人均有其獨特性與長處，進而欣賞自己的優點、喜歡自己。 環 2-I-1 以感官知覺探索生活，覺察事物及環境的特性。 海 6-I-5 覺察人與環境的依存關係，進而珍惜資源，愛護環境、尊重生命。 生 6-I-1 覺察自己可能對生活中的人、事、物產生影響，學習調整情緒與行為。 生 6-I-2 體會自己分內該做的事，扮演好自己的角色，並身體力行。		
	學習內容	Ad-I-2 篇章的大意。 Ab-I-51, 500 個常用語詞的認念。 Ad-I-3 故事、童詩等。 Cb-I-1 各類文本中的親屬關係、道德倫理、儀式風俗等文化內涵。 性 D-I-1 自我與他人關係的認識。 環 A-I-2 事物變化現象的觀察。 海 B-I-3 環境的探索與愛護。 生 D-I-2 情緒調整的學習。 生 D-I-1 自我與他人關係的認識。		
學習目標	1. 學生能透過不同層次提問的引導，思考並體會繪本之核心意涵。 2. 學生利用繪本故事情境，能自省與覺察自我感受。 3. 學生能提出不同層次之問題詢問自我是否讀懂了沒。 4. 學生藉由閱讀融入不同議題，豐富生活並擴大其視野。			
評量方式	口語表達、互動討論、心得分享、實作成果、任務單			
週次 日期	單元名稱	課程內容	表現任務	學習評量

1	《紅氣球》- 家庭教育	活動一-暖身 學生利用封面與書名臆測故事內容。 學生聆聽故事 活動二-教師提問 *小男孩的爸爸和媽媽發生了什麼事?	1. 學生發表及討論。 2. 學生利用小日記或學習單寫下繪本閱讀心得。	口語表達 互動討論 同儕評量 任務單
2		*小男孩的紅氣球總是紅的發亮，請問從甚麼時候開始，氣球已不再紅的發亮? *太陽和月亮雖然不會一起出現，卻會一直在我身邊故事裡的這一段話代表著什麼?		
3		*雖然小男孩的父母親決定要分開，但是他們心中始終還是愛著小男孩的。小朋友請問你最愛和爸爸媽媽一起做甚麼事呢? *看完這故事，我想對爸爸媽媽說		
4		活動三-學生提問、發表 *引導學生與學習夥伴討論並分享答案 *引導學生與學習夥伴尋找屬於自己的問題並互相提問。 *學生上台提問給所有同學。 *全班使用適當語氣朗讀繪本。 活動四 *練習使用方法體察情感並抒發情感。 *練習應用文-信 寫一封信給爸媽與小男孩		
5	《尼可萊的三個問題》- 生命教育	活動一-暖身 學生利用封面與書名臆測故事內容。 學生聆聽故事 活動二-教師提問 *尼可萊的三個問題是什麼? *尼可萊曾經向誰請教過這三個問題?	1. 學生發表及討論。 2. 學生利用小日記或學習單寫下繪本閱讀心得。	口語表達 互動討論 心得分享 實作成果 任務單
6		*尼可萊最後到哪裡去找這三個問題的答案? *尼可萊如何找到這三個問題的答案? *尼可萊是什麼時候知道這三個問題		

7		<p>的答案的？</p> <p>*尼可萊認為，只要找到三個問題的答案，他就可以成為好人。還有什麼方法可以幫助我們成為好人？</p> <p>活動三-學生提問、發表</p> <p>*引導學生與學習夥伴討論並分享答案。</p> <p>*引導學生與學習夥伴尋找屬於自己的問題並互相提問。</p> <p>*學生上台提問給所有同學。</p> <p>*全班使用適當語氣朗讀繪本。</p>		
8		<p>活動四</p> <p>*寫出屬於自己的三個問題的答案並發表。</p> <p>*體察自己此時此刻屬於自己最重要的人、事、物。</p> <p>*完成學習單</p>		
9	<p>《狐狸愛上圖書館》 -閱讀素養</p>	<p>活動一-暖身</p> <p>*學生利用封面與書名臆測故事內容。</p> <p>*學生聆聽故事</p>	<p>1. 學生發表及討論。</p> <p>2. 學生利用小日記或學習單寫下繪本閱讀心得。</p>	<p>心得分享 實作成果 任務單 教師觀察</p>
10		<p>活動二-探訪圖書館</p> <p>* 教師講解圖書館內須遵守的規則（安靜、不可吵鬧、跑跳，說明借書期限內未歸還書籍或遺失會受到的分。）。</p>		
11		<p>*教師說明並示範借書尺的使用方式。 *介紹繪本之書名、作者、出版社。</p> <p>活動三-發表、分享</p> <p>*學生找一本自己喜歡的書籍，大概說明繪本大意。</p>		
12		<p>活動四-我愛圖書館</p> <p>*學生發表在圖書館的發現</p> <p>*學生表達自己對圖書館的喜愛。</p>		
13	<p>《從小事情看天氣》 -環境教育</p>	<p>活動一-暖身</p> <p>*學生利用封面與書名臆測故事內容。</p> <p>*學生聆聽故事</p>	<p>1. 學生發表及討論。</p> <p>2. 學生利用小日記或學習單寫下繪本閱讀心得。</p>	<p>口語表達 互動討論 實作成果 任務單</p>
14		<p>*天氣歌謠教唱</p> <p>活動二-認識天氣</p>		
15		<p>*認識晴天、雨天、陰天</p> <p>*天氣符號教學</p> <p>*各種天氣須注意的事項</p>		
16		<p>活動三-學生提問、發表</p> <p>*討論繪本童謠與天氣的關係。</p> <p>活動四-實作</p>		

		*完成學習單 *查詢本星期的天氣並做預測。		
17	《看地圖認識全世界》- 國際教育, 多元教育	活動一-暖身 *學生利用封面與書名臆測故事內容。 *學生聆聽故事	1. 學生發表及討論。 2. 學生利用小日記或學習單寫下繪本閱讀分享, 或者活動心得。	口語表達 互動討論 心得分享 實作成果 任務單
18		*撥放介紹各大洲之特色與旅遊影片 活動二-認識世界 *拿出世界地圖標示影片所介紹之地方。		
19		*介紹世界七大洲的風土人情與特色。如國家、都市、民族服飾、建築物、節慶…等。		
20		*引導學生認識世界的時刻、高山、長河、動物、節慶、食物。 *引導學生了解台灣在世界地圖的位置所在。		
21		活動三-分組活動 *學生選出自己喜愛的洲別並介紹此地之特色。 *地圖拼拼樂 活動四 *完成學習單 *體察自己對於台灣的情感並發表。		

桃園市八德區八德國民小學 112 學年度第二學期 二年級 彈性學習課程			
【閱讀八德】課程計畫			
每週節數	1 節	設計者	二年級教學團隊、閱讀推動教師
核心素養	A 自主行動	●A1. 身心素質與自我精進 ●A2. 系統思考與問題解決 ○A3. 規劃執行與創新應變	
	B 溝通互動	●B1. 符號運用與溝通表達 ●B2. 科技資訊與媒體素養 ●B3. 藝術涵養與美感素養	
	C 社會參與	●C1. 道德實踐與公民意識 ●C2. 人際關係與團隊合作 ●C3. 多元文化與國際理解	
融入議題	閱讀素養、家庭教育、生命教育、環境教育、國際教育、多元教育		
學習重點	學習表現	1-I-1 養成專心聆聽的習慣, 尊重對方的發言。 2-I-1 以正確發音流利的說出語意完整的話。 4-I-1 認識常用國字至少 1,000 字, 使用 700 字。 5-I-1 以適切的速率正確地朗讀文本。 5-I-8 認識圖書館(室)的功能。 5-I-9 喜愛閱讀, 並樂於與他人分享閱讀心得。 性 1-I-2 覺察每個人均有其獨特性與長處, 進而欣賞自己的優點、喜歡自己。 環 2-I-1 以感官知覺探索生活, 覺察事物及環境的特性。 海 6-I-5 覺察人與環境的依存關係, 進而珍惜資源, 愛護環境、尊重生命。 生 6-I-1 覺察自己可能對生活中的人、事、物產生影響, 學習調整情緒與行為。 生 6-I-2 體會自己分內該做的事, 扮演好自己的角色, 並身體力行。	

	學習內容	Ad-I-2 篇章的大意。 Ab-I-5 1,500 個常用語詞的認念。 Ad-I-3 故事、童詩等。 Cb-I-1 各類文本中的親屬關係、道德倫理、儀式風俗等文化內涵。 性 D-I-1 自我與他人關係的認識。 環 A-I-2 事物變化現象的觀察。 海 B-I-3 環境的探索與愛護。 生 D-I-2 情緒調整的學習。 生 D-I-1 自我與他人關係的認識。		
學習目標	1. 學生能透過不同層次提問的引導，思考並體會繪本之核心意涵。 2. 學生利用繪本故事情境，能自省與覺察自我感受。 3. 學生能提出不同層次之問題詢問自我是否讀懂了沒。 4. 學生藉由閱讀融入不同議題，豐富生活並擴大其視野。			
評量方式	口語表達、互動討論、心得分享、實作成果、任務單、教師觀察			
週次 日期	單元名稱	課程內容	表現任務	學習評量
1	《飛向鯨魚島》 -海洋教育	活動一-暖身 *學生利用封面與書名臆測故事內容。 *學生聆聽故事 *教師播放影片：「被塑膠殺死的一隻鯨魚」。	1. 學生發表及討論。 2. 學生利用小日記或學習單寫下繪本閱讀分享，或者活動心得。	口語表達 互動討論 心得分享 實作成果 任務單
2		活動二-教師提問 *影片中的海洋，到處是什麼？ *鯨魚發生了什麼事？ *鯨魚最後為什麼衝出了海面？ *如果你是鯨魚，你希望的能擁有什麼樣的生活環境？		
3		*海洋生物面臨的危機是？ *海洋生物的肚子裡藏了什麼法寶？ *你覺得大海很髒嗎？ *海洋的污染和人類為什麼息息相關？		
4		活動三-創作 *畫出主角是鯨魚的圖畫，用圖畫給予鯨魚一個乾淨的環境。 活動四 *寫文章-如果我是動物 *發表文章內容 *蒐集關於海洋物染的報導與資料併小組想出解決的辦法。		

5	《薩琪到底有沒有小雞雞》 -性別平等教育	活動一-暖身 *學生利用封面與書名臆測故事內容。 *學生聆聽故事	1. 學生發表及討論。 2. 學生利用小日記或學習單寫下繪本閱讀分享，或者活動心得。	口語表達 互動討論 心得分享 任務單
6		活動二-教師提問 *馬克思是有小雞雞的？還是沒有？ *薩琪是有小雞雞的人，還是沒有？ *最後，馬克思怎樣發現薩琪的不同呢？ *馬克思如何去調查薩琪到底有什麼毛病呢？		
7		*接下來的十幾個白天和晚上，如果你是馬克思，你會用什麼方法去調查？ *有小雞雞的人比沒有小雞雞的人強壯嗎？ *男生和女生到底有哪些地方不一樣？		
8		*你覺得家裡面誰最厲害？為什麼？他是男生還是女生呢？ *你喜歡當男生還是女生？為什麼？ 活動三-認識不同特質 *完成特質學習單 *發現自己的特質並說明。 *討論為什麼需要尊重不同特質的人。 活動四 *故事編寫-請小組討論：當馬克思發現薩琪沒有小雞雞時會有什麼反應。		
9	《用愛心說實話》 -品德教育	活動一-暖身 *學生利用封面與書名臆測故事內容。 *學生聆聽故事	1. 學生發表及討論。 2. 學生利用小日記或學習單寫下繪本閱讀分享，或者活動心得。	口語表達 互動討論 實作成果 自我評量 任務單 教師觀察
10		活動二-教師提問 *故事中，莉莉為了什麼事情而對媽媽說謊話了呢？ *說謊之後，莉莉有什麼感受？ *你有過說謊經驗嗎？為什麼要說謊？		
11		*說謊之後，你有什麼感受呢？ *你覺得對別人說謊好不好？ *說謊會帶來什麼後果呢？請寫下你的想法。		

12		<p>活動三-想一想並發表</p> <p>*教師提供情境給孩子思考，如果是你，你會怎麼用愛心說實話，不會讓對方受傷害</p> <p>*分享如果時間回到過去，你想將你的謊話變成實話嗎?為什麼?</p> <p>活動四</p> <p>*完成學習單</p> <p>*辯論-說實話與不說實話的辯論。</p>		
13	《我的媽媽真麻煩》 -家庭教育	<p>活動一-暖身</p> <p>*學生利用封面與書名臆測故事內容。</p> <p>*學生聆聽故事</p> <p>活動二-教師提問</p> <p>*為什麼書中主角的媽媽和其他媽媽不一樣，你能從書中找出來嗎?</p> <p>*巫婆媽媽送主角上學時，為什麼其他的小朋友覺得很好笑?</p> <p>*巫婆媽媽參加懇親會時和其他同學的爸媽發生了什麼事?</p> <p>*主角的爸爸是個什麼樣的人?</p> <p>*為什麼其他的小朋友覺得巫婆媽媽酷斃了?</p> <p>*同學們在巫婆媽媽家的下午發生了什麼事?</p> <p>*主角和新同學之間的關係為什麼改變了?</p> <p>*同學的爸爸和媽媽態度為何改變了?</p> <p>*現在主角是不是和所有的同學成為好朋友了?為什麼?</p> <p>活動三-我的媽媽</p> <p>*學生輪流發表自己媽媽的特色與長處，可以的話帶照片來。</p> <p>*將自己的媽媽畫在圖畫紙上。</p> <p>活動四</p> <p>*寫信-給辛苦的媽媽</p>	<p>1. 學生發表及討論。</p> <p>2. 學生利用小日記或學習單寫下繪本閱讀心得。</p>	口語表達 心得分享 實作成果 同儕評量 任務單
14				
15				
16				
17	《不信你去問鯊魚》 -品德教育	<p>活動一-暖身</p> <p>*學生利用封面與書名臆測故事內容。</p> <p>*學生聆聽故事</p> <p>活動二-教師提問</p> <p>*鯊魚阿姨寄來的「鬧鐘」有什麼特別的功能，讓鯊魚不再睡懶覺?</p> <p>*你是用什麼方法讓自己不會「賴床」，準時起床的呢?</p>	<p>1. 學生發表及討論。</p> <p>2. 學生利用小日記或學習單寫下繪本閱讀心得。</p>	口語表達 互動討論 心得分享 實作成果 自我評量 同儕評量 任務單

		<p>*海豚為什麼不敢在大家的面前唱歌？</p> <p>*是誰幫海豚建立自信的？他是怎麼幫助海豚的呢？</p> <p>*海裡的郵差是誰？</p> <p>*從故事中發現：要將信件確實送到對方手中，要注意什麼</p> <p>*調皮搗蛋的小蝦子，曾經做過哪些惡作劇，讓大家很生氣？</p> <p>*你有惡作劇的經驗嗎？將事情的經過畫出來。</p> <p>活動三-辯論與思考</p> <p>*學生思考睡懶覺的壞處與解決的方法。</p> <p>*學生思考膽小的壞處與解決的方法。</p> <p>*學生思考惡作劇的壞處與解決的方法。</p> <p>活動四</p> <p>*完成學習單</p> <p>*優點大轟炸(說出同學的優點)</p>		
--	--	--	--	--

桃園市八德區八德國民小學 112 學年度第 1 學期【二年級】彈性學習課程【國際教育】課程計畫				
每週節數	1 節		設計者	
核心素養	A 自主行動	○A1. 身心素質與自我精進 ○A2. 系統思考與問題解決 ○A3. 規劃執行與創新應變		
	B 溝通互動	●B1. 符號運用與溝通表達 ○B2. 科技資訊與媒體素養 ●B3. 藝術涵養與美感素養		
	C 社會參與	○C1. 道德實踐與公民意識 ●C2. 人際關係與團隊合作 ●C3. 多元文化與國際理解		
融入議題	<p>國際教育</p> <p>國 E5 體認國際文化的多樣性。</p> <p>國 E6 具備學習不同文化的意願與能力。</p> <p>品德教育</p> <p>品 E3 溝通合作與和諧人際關係。</p> <p>多元文化</p> <p>多 E4 理解到不同文化共存的事實。</p> <p>安全教育</p> <p>安 E9 學習相互尊重的精神。</p>			
學習重點	學習表現	<p>英語</p> <p>1-I-1 能聽辨 26 個字母。</p> <p>2-I-1 能說出 26 個字母。</p> <p>2-I-3 能說出課堂中所學的字詞。</p> <p>2-I-4 能使用簡易的教室用語。</p> <p>6-I-1 能專注於教師的說明與演示。</p> <p>6-I-2 積極參與各種課堂練習活動。</p>		

		<p>6-I-3 樂於回答老師或同學所提的問題。</p> <p>8-I-1 能了解國內外基本的招呼方式。</p> <p>8-I-3 能了解課堂中所介紹的國外主要節慶習俗。</p> <p>生活</p> <p>3-I-1 願意參與各種學習活動，表現好奇與求知探究之心。</p> <p>4-I-1 利用各種生活的媒介與素材進行表現與創作，喚起豐富的想像力。</p> <p>5-I-1 覺知生活中人、事、物的豐富面貌，建立初步的美感經驗。</p> <p>7-I-3 覺知他人的感受，體會他人的立場及學習體諒他人，並尊重和自己不同觀點的意見。</p>		
	學習內容	<p>英語</p> <p>Aa-I-1 字母名稱。</p> <p>Ac-I-1 簡易的教室用語。</p> <p>Ac-I-2 簡易的生活用語。</p> <p>C-I-1 國內（外）招呼方式。</p> <p>C-I-2 國內外主要節慶習俗。</p> <p>生活</p> <p>C-I-1 事物特性與現象的探究。</p> <p>D-I-1 自我與他人關係的認識。</p>		
	學習目標	<ol style="list-style-type: none"> 1. 能了解義大利、新加坡、埃及與荷蘭的地理位置、國旗，並與我國對照。 2. 認識義大利、新加坡、埃及與荷蘭的多元文化與重要節慶。 3. 透過義大利歌劇的介紹，培養學生音樂鑑賞的能力。 4. 能了解新加坡的歷史由來，並能將故事展演出來。 5. 認識從尼羅河上游到下游的地貌與著名歷史建築。 6. 能了解埃及文明的特色與相關知識。 7. 能理解建造金字塔之關鍵方式。 8. 學生能了解荷蘭的文化特色，並能理解為何荷蘭人要與水共生的背後原因。 9. 能認識荷蘭兩大節慶—聖尼古拉節、風車節，並能動手製作出屬於自己的風車。 		
	評量方式	<p>素養導向之多元評量，包括課堂觀察評量、口語評量、實作評量、完成任務、實作、作業、學習單等方式。</p>		
週次 日期	單元名稱	課程內容	表現任務	學習評量
1	義式風情 畫 Italy	<p>世界萬花筒(體驗課程)</p> <p>「義」氣風發</p> <p>老師讓學生看一段義大利的介紹影片</p> <p><【國家小學堂】#4 義大利文化></p> <p>https://www.youtube.com/watch?v=L6Gii3lqnMU</p> <p>看完影片後問學生，義大利的地圖是狹長的還是寬的？</p> <p>影片中提到義大利一種有幾種不同的乳酪？</p> <p>老師補充說明說義大利麵也有200多種口味，義大利麵條本身</p>	<p>學生能正確完成各國文化與特色配對學習單</p>	<p>實作評量 (口語表達)</p> <p>課堂觀察 (互動討論)</p> <p>作業評量 (學習單及補充教材)</p>
2				

		<p>也有很多種類，請學生說說看吃過什麼樣子的麵條？</p> <p>義大利的國民飲料是什麼？</p> <p>老師拿出世界地圖，請學生指出臺灣與義大利，並請學生猜猜看若是搭飛機從臺灣到義大利要搭多久的飛機？</p> <p>老師根據世界地圖解釋，臺灣位於亞洲，而義大利位於歐洲。</p> <p>老師拿出義大利的國旗與臺灣的國旗讓學生觀察，請學生進行比較。</p> <p>義大利國旗共有幾種顏色，是什麼形狀？</p> <p>臺灣的國旗有幾種顏色，是什麼形狀？</p> <p>老師解釋義大利國旗顏色的意思。</p> <p>臺灣國旗上面有什麼圖案？</p> <p>老師介紹義大利和台灣的英文 (Italy, Taiwan)。Ciao! I am from Italy. Hello, I am from Taiwan. 請學生練習說自己從哪裡來搭配打招呼用語。</p> <p>交通安全繪本 MR. FIRST 引導學生正確交通禮儀。</p>		
3		<p>世界停看聽(補充教材)</p> <p>老師請學生閉上眼睛，仔細聽威爾第的凱旋進行曲〈Alto cagion v' aduna ... Su! del Nilo al sacro lido〉</p> <p>https://www.youtube.com/watch?time_continue=241&v=lhxxpYTT81k&feature=emb_logo</p> <p>請學生發表聽完後的想法。</p> <p>接著老師再放另一首普契尼的杜蘭朵公主</p> <p>https://www.youtube.com/watch?v=msVDZRjOTmo</p> <p>請學生比較這兩首聽完的感覺並發表自己的想法。</p>	<p>學生能踴躍發言樂於回答老師或同學所提的問題。</p>	
4				

5		世界真美好(任務導向) 有「義」思! 威尼斯面具嘉年華 嘉年華面具製作	學生能上台 分享介紹創 作。	
6	煥然一 「新」- Singapore e 深度之 旅	世界旅票(國際教育-繪本教學) 繪本: 透過《Tales Around the World 6: The naming of Singapore》來介紹新加坡 世界萬花筒(體驗課程) 新國風情 老師播放 Unit 2 <巴布烏大冒險 > 老師問學生問題, 今天我們要認 識的是哪一個國家? 新加坡的英文是 Singapore (老 師帶學生一起發出 S 的音), 主 角 Emma 開門的時候 Bobby 正在 做什麼呢? Emma 打斷了 Bobby 正在做的 事情, 這時 Emma 說了什麼? 老師向同學解釋, 當你做錯事 情, 不管是不是不小心的, 都要 跟對方說一聲 I' m sorry! 當個 有禮貌的好孩子喔! 老師繼續問 學生, 當對方跟你道歉後, 你要 原諒他嗎? 影片中 Bobby 原諒了 Emma, 這時他說了什麼? 所以當 你要原諒一個人的時候, 你可以 說 That' s OK! 沒有關係的意 思。 老師問學生說: Bobby 他在畫什 麼? 你們有看過這種動物嗎? 你 覺得它可愛嗎	學生能正確 完成各國文 化與特色配 對學習單	實作評量 (口語表達) 課堂觀察 (互動討論) 作業評量 (學習單及補 充教材)
7				
8				
9		世界停看聽(補充教材) 新加坡的語言: 老師播放一小段 小孩不笨的片段 https://www.youtube.com/watch?v=vEXzBtLH-1o 試著問學生在這段影片當中, 你 聽到了哪些語言? 他們的英文和 我們在說的英文一樣嗎?。在新 加坡華人佔了大多數, 主要族群 有華人、馬來族、印度裔和歐亞 裔/混血, 有四種官方語言: 華 語、英語、馬來語、淡米爾語。 老師播放一段 Singlish 的影片	學生能夠表 達自己的想 法、學生自 主發言次數	

		給學生看，請同學聽聽看和我們所學的美式英語有何不同？			
10		世界真美好(任務導向) 「新新」之火：屠妖節 製作 Diwai 小書	學生能上台分享介紹創作。		
11	神秘的古埃及 Egypt	世界旅票(國際教育-繪本教學) 繪本：透過《We are sailing down the Nile: A journey through Egypt》來介紹埃及	學生能正確完成各國文化與特色配對學習單	實作評量 (口語表達) 課堂觀察 (互動討論)	
12		世界萬花筒(體驗課程) 尼羅河贈禮：埃及古文明 老師播放影片【國家小學堂】 #14 埃及文化//為什麼建造這麼多金字塔呢？ https://www.youtube.com/watch?v=0SBmdD-EmFs 老師問學生世界上有哪四大古文明？ 這些古文明有何共同的特徵呢？ 根據影片的內容老師繼續與學生討論：古埃及人的文化水準非常的高，他們採用什麼文字？			
13		世界停看聽(補充教材) 法老的國度：古埃及神祇 老師先讓學生看一段影片<Mumford's Song: Gods and Goddesses> https://www.youtube.com/watch?v=djwATyrGoB0&feature=youtu.be			學生能夠表達自己的想法、學生自主發言次數
14		老師告訴學生這首歌是有關於埃及的神祇，接著請學生看看埃及的神的外觀長怎樣？			
15		世界真美好(任務導向) 木乃伊軍團-製作簡易木乃伊			學生能上台分享介紹創作。
16	Let's go Dutch!	世界旅票(國際教育-繪本教學) 繪本：透過《All Around the World: Netherlands》來介紹荷蘭	學生能正確完成各國文化與特色配對學習單	實作評量 (口語表達) 課堂觀察 (互動討論)	
17		世界萬花筒(體驗課程) 與水共舞的漂浮國 老師讓學生看一段影片，荷蘭「與水共舞」打造漂浮社區、吸水建築 https://www.youtube.com/watch?v=0SBmdD-EmFs			作業評量 (學習單及補充教材)

		<p>h?v=AEUsS3B7u64&feature=emb_logo</p> <p>為什麼荷蘭人要把房子蓋在水上？</p> <p>鹿特丹是歐洲最大的港口，也是最低的都會區，就如影片中的停車場與公園是一地兩用最好的例子。</p> <p>荷蘭首都：阿姆斯特丹，荷蘭最大城市，人口約 110 萬。位於該國西部省份北荷蘭省，世界著名的國際大都市。其名稱源於 Amstel dam，這表明了該城市的起源：一個位於阿姆斯特爾河上的水壩，即今水壩廣場址。</p>		
18		<p>世界停看聽(補充教材)</p> <p>荷式藝文饗宴</p> <p>老師讓同學聽一首梵谷的 starry, starry night (https://reurl.cc/r87lQr)，請學生閉上眼睛，想像這首歌會搭配著怎樣的情境老師可以請學生舉手發表他自己的看法。</p>	學生能夠上台發表自己的想法	
19				
20				
21		<p>世界真美好(任務導向)</p> <p>設計自己的紙風車</p>	學生能上台分享介紹創作。	

桃園市八德區八德國民小學 112 學年度第 2 學期【二年級】彈性學習課程【國際教育】課程計畫			
每週節數	1 節		設計者
核心素養	A 自主行動	<input type="checkbox"/> A1.身心素質與自我精進 <input type="checkbox"/> A2.系統思考與問題解決 <input type="checkbox"/> A3.規劃執行與創新應變	
	B 溝通互動	<input checked="" type="checkbox"/> B1.符號運用與溝通表達 <input checked="" type="checkbox"/> B2.科技資訊與媒體素養 <input checked="" type="checkbox"/> B3.藝術涵養與美感素養	
	C 社會參與	<input type="checkbox"/> C1.道德實踐與公民意識 <input checked="" type="checkbox"/> C2.人際關係與團隊合作 <input checked="" type="checkbox"/> C3.多元文化與國際理解	
融入議題	<p>國際教育</p> <p>國 E5 體認國際文化的多樣性。</p> <p>國 E6 具備學習不同文化的意願與能力。</p> <p>品德教育</p> <p>品 E3 溝通合作與和諧人際關係。</p> <p>多元文化</p> <p>多 E4 理解到不同文化共存的事實。</p>		

學習重點	學習表現	<p>英語</p> <p>2-I-3 能說出課堂中所學的字詞。</p> <p>2-I-4 能使用簡易的教室用語。</p> <p>6-I-1 能專注於教師的說明與演示。</p> <p>6-I-2 積極參與各種課堂練習活動。</p> <p>6-I-3 樂於回答老師或同學所提的問題。</p> <p>8-I-3 能了解課堂中所介紹的國外主要節慶習俗。</p> <p>生活</p> <p>3-I-1 願意參與各種學習活動，表現好奇與求知探究之心。</p> <p>4-I-1 利用各種生活的媒介與素材進行表現與創作，喚起豐富的想像力。</p> <p>7-I-3 覺知他人的感受，體會他人的立場及學習體諒他人，並尊重和自己不同觀點的意見。</p> <p>5-I-1 覺知生活中人、事、物的豐富面貌，建立初步的美感經驗。</p>		
	學習內容	<p>英語</p> <p>Ac-I-1 簡易的教室用語。</p> <p>Ac-I-2 簡易的生活用語。</p> <p>C-I-1 國內（外）招呼方式。</p> <p>C-I-2 國內外主要節慶習俗。</p> <p>生活</p> <p>C-I-1 事物特性與現象的探究。</p>		
學習目標	<ol style="list-style-type: none"> 1. 認識紐西蘭、英國、夏威夷與臺灣的基本地理環境與國旗，並對照。 2. 學生認識紐西蘭、英國、夏威夷與臺灣地理、以及著名景點。 3. 認識紐西蘭、英國、夏威夷與臺灣地標，並能理解其歷史背景與發展。 4. 能理解奇異鳥的生活習性與生存環境，並能說出奇異鳥對於紐西蘭的象徵意義。 5. 能按照老師的指導製作出屬於自己的銀蕨拓印。 6. 認識巨石陣並探究其背後成因。 7. 能理解英國歌劇的歷史背景，並能舉出至少兩齣英國著名的歌劇。 8. 認識夏威夷傳統的神話故事。 9. 能理解形成火山的原因，並能知道火山與人類生活之間的關係。 10. 按照老師的指令製作自己的草裙，體驗夏威夷草裙舞的樂趣。 11. 能理解現今臺灣特有種危機，透過課程擬定出保護特有種的行動策略。 12. 按照老師的指令製作自己的小天燈，並以簡易英語介紹自己的天燈。 			
評量方式	<p>素養導向之多元評量，包括課堂觀察評量、口語評量、實作評量、完成任務、實作、作業、學習單等方式。</p>			
週次 日期	單元名稱	課程內容	表現任務	學習評量
1	「紐」轉乾坤 New Zealand	<p>世界萬花筒(體驗課程)</p> <p>「紐」氣沖天</p> <p>老師讓學生看一段紐西蘭的介紹影片</p> <p><巴布鳥大冒險： New Zealand 紐西蘭></p> <p>https://www.youtube.com/watch?ap</p>	<p>學生能正確完成各國文化與特色配對學習單</p>	實作評量 (口語表達)
2				課堂觀察 (學習態度)

		<p>p=desktop&v=tu_PD2nc7Y&list=PLOW91f4nzh6UGEbWXql6CIATUgT6Lch6U&index=1</p> <p>老師首先停在影片的第一個畫面，問學生說請問圖片上出現的兩個圖片是什麼？</p> <p>看完影片後問學生，一開始Emma看到我們的什麼族在舉辦豐年祭？</p> <p>影片中提到紐西蘭一共有幾種不同的地形？</p> <p>這些台灣都有嗎？</p> <p>紐西蘭的原住民最擅長什麼？</p> <p>老師接著問同學，那有沒有和我們台灣的原住民一樣呢？</p> <p>請學生猜猜看若是搭飛機從臺灣到紐西蘭要搭多久的飛機？</p> <p>老師根據世界地圖解釋，臺灣位於亞洲，而紐西蘭位於大洋洲。</p> <p>老師拿出紐西蘭的國旗與臺灣的國旗讓學生觀察，請學生進行比較</p> <p>紐西蘭的國旗共有幾種顏色，是什麼形狀？</p> <p>臺灣的國旗有幾種顏色，是什麼形狀？</p> <p>那你們覺得為什麼這三個國家的國旗會這麼像？</p> <p>紐西蘭國旗上面有什麼圖案？臺灣國旗上面有什麼圖案？</p> <p>交通安全:歌曲 Traffic Safty Song 透過歌曲讓學生了解正確交通禮儀。</p>		作業評量 (學習單及補充教材)
3		<p>世界停看聽(補充教材) 讓學生看一段影片<科普-【奇異鳥】世界上唯一沒翅膀的鳥類> https://www.youtube.com/watch?v=ZvoAWCyYVS8</p> <p>世界真美好(任務導向) 鑽「紐」角尖-銀蕨拓印</p>	能理解奇異鳥的生活習性與生存環境，並能說出奇異鳥對於紐西蘭的象徵意義。	
4			學生能上台分享介紹創作。	
5				
6	「英」才大略	世界萬花筒(體驗課程)	學生能正確	實作評量

7	- the UK	<p>「英」雄好漢：日不落國 老師讓學生看一段影片 Unit 2 < 巴布鳥大冒險 > https://www.youtube.com/watch?v=gk2yFAQf6BE&list=PLOW91f4nzh6UGEbWXql6CIATUgT6Lch6U&index=2 老師首先停在影片的第一個畫面，問學生說請問圖片上出現的四個圖片是什麼？ 影片中的巴比在吃鹹酥雞嗎？ 影片中提到英國是由幾個國家所組成的？ 英國的首都在哪裡？ 請學生猜猜看若是搭飛機從臺灣到英國要搭多久的飛機？ 老師根據世界地圖解釋，臺灣位於亞洲，而英國位於歐洲。 老師拿出英國的國旗與臺灣的國旗讓學生觀察，請學生進行比較英國的國旗共有幾種顏色，是什麼形狀？臺灣的國旗有幾種顏色，是什麼形狀？ 英國人口約 6500 萬人，多數居住在英格蘭。英國首都倫敦—也是英格蘭首府—是英國最大的城市，擁有多元的文化和宗教信仰，一如其他地區。在英國要尊重其他人的宗教信仰，正如其他人也會尊重你的宗教信仰一樣。</p>	完成各國文化與特色配對學習單	(口語表達) 課堂觀察 (學習態度) 作業評量 (學習單及補充教材)
8		<p>世界停看聽(補充教材) 老師播放一段新聞影片給學生看 < 神秘 52 區 / 神秘力量的產物揭曉「巨石陣」之謎 > https://www.youtube.com/watch?v=Dgjwps_bpRM</p>	學生能認識巨石陣並探究其背後成因。	
9		<p>世界真美好(任務導向) 「英」姿煥發：英國的特殊節慶介紹英國特有的三大節日：五朔節、焰火節、鬆餅日並完成學習單。</p>	學生能自主的完成學習單	
10		<p>「英」姿煥發：英國的特殊節慶 介紹英國特有的三大節日：五朔節、焰火節、鬆餅日並完成學習單。</p>	學生能自主的完成學習單	
11	Aloha- 夏威夷 Hawaii	<p>世界萬花筒(體驗課程) 暖風徐徐~夏威夷 老師讓學生看一段夏威夷的介紹影片 < 巴布鳥大冒險：the USA Hawaii > https://youtu.be/BOIHCqyWFIw</p>	學生能正確完成各國文化與特色配對學習單	實作評量 (口語表達)
12		<p>世界萬花筒(體驗課程) 暖風徐徐~夏威夷 老師讓學生看一段夏威夷的介紹影片 < 巴布鳥大冒險：the USA Hawaii > https://youtu.be/BOIHCqyWFIw</p>	學生能正確完成各國文化與特色配對學習單	課堂觀察 (學習態度)

		<p>老師首先停在影片的第一個畫面，問學生看到了什麼？</p> <p>看完影片後問學生，Emma 看到的是什麼蛋糕？</p> <p>老師問學生有沒有吃過？</p> <p>有看過火山的照片嗎？</p> <p>夏威夷是美國第幾個州？</p> <p>相傳夏威夷的火山女神脾氣好還是脾氣不好呢？</p> <p>所以夏威夷人做什麼表達對於火山女神的敬意？</p> <p>老師問學生，請問在影片當中夏威夷歡迎遊客的時候會做什麼？</p> <p>請學生猜猜看若是搭飛機從臺灣到紐西蘭要搭多久的飛機？</p> <p>老師根據世界地圖解釋，臺灣位於亞洲，而夏威夷位於大洋洲。</p>		<p>作業評量 (學習單及補充教材)</p>
13		<p>世界停看聽(補充教材)</p> <p>烏克麗麗音樂欣賞： https://www.youtube.com/watch?v=TmiEX99BZTI&t=12s</p>	<p>學生能夠根據影片內容正確回應老師的問題、學生自主發言</p>	
14				
15		<p>世界真美好(任務導向)</p> <p>火山歷險-製作火山爆發 (好玩的小實驗)</p>	<p>學生能理解形成火山的原因，並能知道火山與人類生活之間的關係。</p>	
16	<p>大家來「臺」槓： 臺灣 Taiwan</p>	<p>世界萬花筒(體驗課程)</p> <p>美麗的寶島</p> <p>老師讓學生觀看下方的介紹影片<巴布烏大冒險：臺灣 Taiwan> https://youtu.be/O2CxslP_kZg</p> <p>老師首先停在影片的第一個畫面，問學生看到了什麼？</p> <p>看完影片後問學生，Emma 晚餐想像吃什麼？</p> <p>老師問學生有沒有吃過？</p> <p>Emma 要去哪裡才能一次吃到這些東西呢？</p> <p>當你去夜市的時候你通常都會吃什麼食物呢？</p> <p>你最常去逛哪一個夜市？</p> <p>老師帶學生認識影片中出現的生字</p>	<p>學生能正確完成各國文化與特色配對學習單</p>	<p>實作評量 (口語表達)</p> <p>課堂觀察 (學習態度)</p> <p>作業評量 (學習單及補充教材)</p>
17				

		<p>老師請同學打開課本 p.51 問學生說書中的夜市是哪一個夜市</p> <p>老師接著打開臺灣的國旗，老師告訴學生臺灣的國旗我們在每一堂課都有學過，現在讓我們來複習一下，臺灣的國旗總共有哪幾個顏色?三種顏色! 那上面有什麼符號，他們又是象徵著什麼呢?老師接著請同學一起打開課本第 51 頁，一起練習句型 Here you are! Thank you very much. 老師講解什麼時候要使用這個句型，當我們去東西的時候，或是跟同學、老師借東西的時候，都需要講到這一句。</p>		
18		<p>世界停看聽(補充教材)</p> <p>影片欣賞<公視《台灣特有種》微視界 HD 版 Episode#7 帝雉> https://www.youtube.com/watch?v=rKaxg6EoLNg</p> <p>影片欣賞<【百年回鮭】臺灣櫻花鉤吻鮭 瀕危與重生> https://www.youtube.com/watch?v=CKubhbmM8fk</p> <p>影片欣賞<臺灣特有種 The small big 台灣櫻花鉤吻鮭 披著樹皮外衣的擬態者-陳浩銘> https://youtu.be/GKWmVSc40UQ</p>	能理解現今臺灣特有種危機，透過課程擬定出保護特有種的行動策略。	
19				
20		<p>世界真美好(任務導向)</p> <p>元宵節 Lantern festival-製作摺紙小天燈</p>	學生能上台分享介紹創作。	

二、各年級彈性學習課程之課程計畫

(一)三年級

桃園市八德區八德國民小學 112 學年度第一學期 三年級 彈性學習課程			
【閱讀八德】課程計畫			
每週節數	1 節	設計者	三年級教學團隊、閱讀推動教師
核心素養	A 自主行動	●A1. 身心素質與自我精進 ●A2. 系統思考與問題解決 ○A3. 規劃執行與創新應變	
	B 溝通互動	●B1. 符號運用與溝通表達 ●B2. 科技資訊與媒體素養 ●B3. 藝術涵養與美感素養	
	C 社會參與	●C1. 道德實踐與公民意識 ●C2. 人際關係與團隊合作 ●C3. 多元文化與國際理解	
融入議題	閱讀素養、家庭教育、生命教育、多元文化、環境教育、國際教育、性別平等教育、品德教育、人權教育		
學習重點	學習表現	1-I-1 養成專心聆聽的習慣，尊重對方的發言。 2-I-1 以正確發音流利的說出語意完整的話。 4-I-1 認識常用國字至少 1,000 字，使用 700 字。 5-I-1 以適切的速率正確地朗讀文本。 5-I-8 認識圖書館(室)的功能。 5-I-9 喜愛閱讀，並樂於與他人分享閱讀心得。 性 1-I-2 覺察每個人均有其獨特性與長處，進而欣賞自己的優點、喜歡自己。 環 2-I-1 以感官知覺探索生活，覺察事物及環境的特性。 海 6-I-5 覺察人與環境的依存關係，進而珍惜資源，愛護環境、尊重生命。 生 6-I-1 覺察自己可能對生活中的人、事、物產生影響，學習調整情緒與行為。 生 6-I-2 體會自己分內該做的事，扮演好自己的角色，並身體力行。	
	學習內容	Ab-II-6 2000 個常用語詞的使用。 Ac-II-2 篇章的大意、主旨與簡單結構。 Ac-II-4 各類文句的語氣與意義。 Ad-II-3 故事、童詩、現代散文等。 Bb-II-5 藉由敘述事情與描寫景物間接抒情。 Be-II-3 在學習應用方面，以心得報告的寫作方法為主。	
學習目標	1. 學生能透過不同層次提問的引導，思考並體會繪本之核心意涵。 2. 學生利用繪本故事情境，能自省與覺察自我感受。 3. 學生能提出不同層次之問題詢問自我是否讀懂了沒。 4. 學生藉由閱讀融入不同議題，豐富生活並擴大其視野。		
評量方式	口語表達、互動討論、心得分享、實作成果、任務單		

週次 日期	單元名稱	課程內容	表現任務	學習評 量
1	《不是我的 錯》 -品德教育	活動一 引起動機 學生利用封面與書名臆測故事內容， 提供個人的觀點和意見。 活動二 教師提問 1. 你覺得那個小孩到底為什麼事在 哭？ 2. 想一想，你會為什麼事情哭？ 3. 如果你一直哭，卻沒有人理你，你 覺得怎麼樣？ 4. 當你看到很多人欺負一個人的時 候，你有什麼反應？會怎麼處理？ 5. 你認為男生可不可以哭？為什 麼？ 6. 有人說：「眼淚是軟弱的象徵。」 「哭，不能解決事情。」你覺得呢？ 7. (p. 7) 中，那個人說：「……我只 有打一下下而已……。」打一下下算 不算打？打一下下就沒有錯嗎？ 8. (p. 8) 中，那個人說：「不是我先 打他的，是別人先打的……」別人先 打的，自己就比較沒有錯嗎？請舉 出生活中的經驗，和大家一起討論。 9. 從打人者的說詞中，大概可以初解 事情發生的原因，是因為看不順眼被 欺負者，和學童進一步探討對別人 不具侵略性或傷害性的不同行為或習 慣時，應該以如何的態度來面對？ 10. 為什麼書的後面要加上那些照片 呢？那些事件和我們有什麼關係？它 們給你什麼感覺？ 11. 很多災難的發生，都不是我們造 成的，為什麼我們要伸出援手？	1. 學生發表及 討論。 2. 學生利用小 日記或學習單 寫下繪本閱讀 心得。	口語表達 互動討論 學習單
2		活動三 實做學習單 教師指導學生習寫習寫學習單。 活動四 歸納 讓學生歸納出書中值得效法之處。 學生分組上台分享對“霸凌”的看 法、如何避免以及該怎麼做。		
3				
4	《我們班上 的小不點》 -品德教育	活動一 引起動機 學生利用封面與書名臆測故事內容， 提供個人的觀點和意見。 活動二 教師提問 1. 假如老師安排一個很骯髒的同學	1. 學生發表及 討論。 2. 學生利用小 日記或學習單	口語表達 閱讀心得 學習單

5		和你一起坐，你會討厭他嗎？為什麼？ 2. 班上有一位同學，大家都不願意和他玩，你會不會和他玩？為什麼？ 3. 有個同學功課很差，什麼都不會，你願不願意教他？為什麼？ 4. 你有被別人排擠的經驗嗎？如果有，那是什麼感覺？ 5. 你有過排擠別人的經驗嗎？做了這件事後，你有什麼感覺？ 6. 當你看到有人被欺負時，你會怎麼做？ 7. 想一想，「聰明的人，講聰明的話；愚蠢的人，做愚蠢的事！」這句話指的是什麼？	寫下繪本閱讀分享，或者活動心得。	
6		活動三 實做學習單 教師指導學生習寫習寫學習單。		
7		活動四 歸納 讓學生歸納出書中值得效法之處。		
8	《無敵環保小蜜蜂》 -環境教育	活動一 引起動機 學生利用封面與書名臆測故事內容，提供個人的觀點和意見。 活動二 教師提問 藉由繪本內容討論分享在現實生活中的節能環保經驗，再引導學生思考我們該如何面對生病的地球。 活動三 延伸介紹	1. 學生發表及討論。 2. 學生利用小日記或學習單寫下繪本閱讀分享，或者活動心得。	口語表達 互動討論 學習單
9		1. 節能環保綠主張——綠色消費： 你知道「綠色消費」嗎？快來認識可以更加落實節能減碳環保的綠色生活的綠色消費吧。綠色生活資訊網-兒童專區： http://greenliving.epa.gov.tw/GreenLife/green-child/index.html		
10		(1)介紹綠色消費的基本原則 (2)討論如何實踐綠色消費 活動四 實做學習單 1. 最速配的標章與標語學習單習寫。 2. 畫出自己的環保標章，並上台分享。		
11	《班上養了一頭牛》 -生命教育	活動一 引起動機 學生利用封面與書名臆測故事內容，提供個人的觀點和意見。 活動二 教師提問	1. 學生發表及討論。 2. 學生利用小日記或學習單	口語表達 學習單 閱讀心得

12		根據文本內容提問相關問題： 1. 書中的班上適合養牛嗎？ 2. 養牛需要注意什麼事情？ 3. 你家中養了什麼寵物呢？ 4. 你覺得現在班上適合養什麼動物？ 5. 你願意為了班上養的動物付出什麼？ 6. 班上的同學因為養了一頭牛學習到什麼？	寫下繪本閱讀分享，或者活動心得。	
13		活動三 實做學習單 教師指導學生學習單習寫 活動四 歸納 讓學生歸納出書中值得效法之處。		
14	《小王子》 -國際教育	活動一 引起動機 學生利用封面與書名臆測故事內容，提供個人的觀點和意見。 活動二 閱讀文本、教師提問 每週一段章節閱讀，教師根據書中內容作提問。 活動三 實做學習單 教師指導學生習寫習寫學習單。	1. 學生發表及討論。 2. 學生利用小日記或學習單寫下繪本閱讀分享，或者活動心得。	口語表達 互動討論 學習單 寫作
15		第14週 學習單習寫 第15週 遊記習寫 第16週 畫圖創作(畫出屬於自己的小星球)		
16		第17週 短篇創作(把自己當作故事的一個角色，創造遇到小王子的探險故事。)		
17		活動四 歸納、分享 讓學生歸納出書中值得效法之處。 學生上台分享圖畫創作。		
18	《無聊村》 -生涯規劃	活動一 引起動機 學生利用封面與書名臆測故事內容，提供個人的觀點和意見。 活動二 教師提問 根據文本內容提問相關問題，並以無聊村做示範，延伸個人生涯規劃的多元方向。	1. 學生發表及討論。 2. 學生利用小日記或學習單寫下繪本閱讀分享，或者活動心得。	口語表達 互動討論 學習單
19		活動三 實做學習單、各組創作 學生分組創作，以各組為“村“，各組找一特色創作畫作並習寫學習單。		
20		活動四 歸納 讓學生歸納出書中值得效法之處。		
21		學生分組上台分享各組圖畫創作。		

桃園市八德區八德國民小學 112 學年度第二學期 三年級 彈性學習課程
【閱讀八德】課程計畫

每週節數	1 節	設計者	三年級教學團隊、閱讀推動教師	
核心素養	A 自主行動	●A1. 身心素質與自我精進 ●A2. 系統思考與問題解決 ●A3. 規劃執行與創新應變		
	B 溝通互動	●B1. 符號運用與溝通表達 ●B2. 科技資訊與媒體素養 ●B3. 藝術涵養與美感素養		
	C 社會參與	●C1. 道德實踐與公民意識 ●C2. 人際關係與團隊合作 ●C3. 多元文化與國際理解		
融入議題	閱讀素養、家庭教育、海洋教育、環境教育、人權教育、多元文化			
學習重點	學習表現	1-I-1 養成專心聆聽的習慣，尊重對方的發言。 2-I-1 以正確發音流利的說出語意完整的話。 4-I-1 認識常用國字至少 1,000 字，使用 700 字。 5-I-1 以適切的速率正確地朗讀文本。 5-I-8 認識圖書館(室)的功能。 5-I-9 喜愛閱讀，並樂於與他人分享閱讀心得。 性 1-I-2 覺察每個人均有其獨特性與長處，進而欣賞自己的優點、喜歡自己。 環 2-I-1 以感官知覺探索生活，覺察事物及環境的特性。 海 6-I-5 覺察人與環境的依存關係，進而珍惜資源，愛護環境、尊重生命。 生 6-I-1 覺察自己可能對生活中的人、事、物產生影響，學習調整情緒與行為。 生 6-I-2 體會自己分內該做的事，扮演好自己的角色，並身體力行。		
	學習內容	Ab-II-6 2000 個常用語詞的使用。 Ac-II-2 篇章的大意、主旨與簡單結構。 Ac-II-4 各類文句的語氣與意義。 Ad-II-3 故事、童詩、現代散文等。 Bb-II-5 藉由敘述事情與描寫景物間接抒情。 Be-II-3 在學習應用方面，以心得報告的寫作方法為主。		
學習目標	1. 學生能透過不同層次提問的引導，思考並體會繪本之核心意涵。 2. 學生利用繪本或橋樑書的故事情境，能自省與覺察自我感受。 3. 學生能提出不同層次之問題詢問自我是否讀懂了沒。 4. 學生藉由閱讀融入不同議題，豐富生活並擴大其視野。			
評量方式	口語表達、互動討論、心得分享、實作成果、任務單、教師觀察			
週次日期	單元名稱	課程內容	表現任務	學習評量
1	《我是大明星》 -品德教育	活動一 引起動機 學生利用封面與書名臆測故事內容，提供個人的觀點和意見。	1. 學生發表及討論。 2. 學生利用小日記或學習單寫下繪本閱讀分享，或者活動心得。	口語表達 學習單 閱讀心得
2		活動二 教師提問 根據文本內容提問相關問題： 1. 大明星的定義是什麼？ 2. 誰適合當大明星？		
3		活動三 實做學習單		

4		1. 教師指導學生學習單習寫 2. 試想自己變成大明星的生活(寫作或繪畫) 活動四 歸納 讓學生歸納出書中值得效法之處。		
5	《我的名字叫小董》 -家庭教育	活動一 引起動機 學生利用封面與書名臆測故事內容，提供個人的觀點和意見。 活動二 教師提問 根據文本內容提問相關問題： 1. 名字跟人的性格有沒有關聯？ 2. 你的名字的由來？ 3. 你的家裡有沒有兄弟姊妹？ 4. 當哥哥或姊姊的好處以及辛苦是什麼？ 活動三 實做學習單 教師指導學生學習單習寫 活動四 歸納 1. 讓學生歸納出書中值得效法之處。 2. 延伸活動：分享家中與兄弟姊妹相處的情形(照片)。	1. 學生發表及討論。 2. 學生利用小日記或學習單寫下繪本閱讀分享，或者活動心得。	口語表達 學習單 閱讀心得
6				
7				
8				
9	《魔法阿默拉》 -品德教育	活動一 引起動機 學生利用封面與書名臆測故事內容，提供個人的觀點和意見。 活動二 教師提問 根據文本內容提問相關問題： 1. 「魔法阿默拉」是什麼意思？ 2. <u>阿健</u> 為什麼可以得到蝙蝠王的幫助？ 3. <u>阿健</u> 的生活因為蝙蝠王而有什麼改變？ 活動三 實做學習單 教師指導學生學習單習寫 活動四 歸納 讓學生歸納出書中值得效法之處。	1. 學生發表及討論。 2. 學生利用小日記或學習單寫下繪本閱讀分享，或者活動心得。	口語表達 學習單 閱讀心得
10				
11				
12				
13	《潮間帶大作戰》 -海洋教育	活動一 引起動機 學生利用封面與書名臆測故事內容，提供個人的觀點和意見。 活動二 背景介紹 老師用影片介紹 <u>東港小琉球的生態</u> 。 活動三 文本分析 活動四 品德教育 如果自己是書中主人翁會如何做，上台與同學分享自己的做法。	1. 學生發表及討論。 2. 學生利用小日記或學習單寫下繪本閱讀分享，或者活動心得。	口語表達 學習單 閱讀心得
14				
15				
16				
17	《林良爺爺的700字故	活動一 引起動機 學生利用封面與書名臆測故事內容，	1. 學生發表及	上台說故事

18	事書》 -閱讀素養	提供個人的觀點和意見。	討論。 2. 學生利用小 日記或學習單 寫下繪本閱讀 心得。	學習單 閱讀心得
19		活動二 教師提問 根據文本內容提問相關問題。		
20		活動三 實作：上台說故事 教師指導學生挑選一篇故事上台分 享。 活動四 反省 讓學生欣賞與反省同學與自己的演 出。		

桃園市八德區八德國民小學 112 學年度第一學期 三年級 彈性學習課程 【國際教育】課程計畫				
每週節數	1 節		設計者	賴冠伶
核心素養	A 自主行動	■A1. 身心素質與自我精進 ■A2. 系統思考與問題解決 ○A3. 規劃執行與創新應變		
	B 溝通互動	■B1. 符號運用與溝通表達 ○B2. 科技資訊與媒體素養 ○B3. 藝術涵養與美感素養		
	C 社會參與	○C1. 道德實踐與公民意識 ■C2. 人際關係與團隊合作 ○C3. 多元文化與國際理解		
融入議題	<p>【品德教育】 品 E1 良好生活習慣與德行。</p> <p>【閱讀素養教育】 閱 E1 認識一般生活情境中需要使用的，以及學習學科基礎知識所應具備的字詞彙。 閱 E8 低、中年級以紙本閱讀為主。 閱 E12 培養喜愛閱讀的態度。</p> <p>【戶外教育】 戶 E3 善用五官的感知，培養眼、耳、鼻、舌、觸覺及心靈對環境感受的能力。</p> <p>【國際教育】 國 E5 體認國際文化的多樣性。</p> <p>【安全教育】 安 E6 了解自己的身體。</p>			
學習重點	學習表現	<p>【英語領域】</p> <p>◎1-I-1 能聽辨 26 個字母。 ◎1-I-3 能聽懂課堂中所學的字詞。 ◎1-I-4 能聽懂簡易的教室用語。 ◎1-I-5 能聽懂簡易的日常生活用語。 ◎2-I-1 能說出 26 個字母。 ◎2-I-3 能說出課堂中所學的字詞。 ◎3-I-1 能辨識 26 個印刷體大小寫字母。 ◎3-I-2 能辨識課堂中所學的字詞。 ◎4-I-1 能書寫 26 個印刷體大小寫字母。 ◎5-I-1 能正確地認讀與聽寫 26 個字母。 ◎5-I-2 在聽讀時，能辨識書本中相對應的書寫文字。 ◎6-I-1 能專注於老師的說明與演示。 ◎6-I-2 積極參與各種課堂練習活動。</p>		

	<p>◎6-I-3 樂於回答老師或同學所提的問題。</p> <p>◎1-II-1 能聽辨 26 個字母。</p> <p>◎1-II-2 能聽辨英語的子音、母音及其基本的組合。</p> <p>◎2-II-1 能說出 26 個字母。</p> <p>◎2-II-3 能說出課堂中所學的字詞。</p> <p>◎2-II-5 能使用簡易的日常生活用語。</p> <p>◎2-II-6 能以正確的發音及適切的語調說出簡易句型的句子。</p> <p>◎3-II-1 能辨識 26 個印刷體大小寫字母。</p> <p>◎3-II-2 能辨識課堂中所學的字詞。</p> <p>◎3-II-3 能看懂課堂中所學的句子。</p> <p>◎5-II-1 能正確地認讀與聽寫 26 個字母。</p> <p>◎5-II-2 在聽讀時，能辨識書本中相對應的書寫文字。</p> <p>◎5-II-3 能以正確的發音及適切的速度朗讀簡易句型的句子。</p> <p>◎6-II-1 能專注於教師的說明與演示。</p> <p>◎6-II-2 積極參與各種課堂練習活動。</p> <p>◎6-II-3 樂於回答教師或同學所提的問題。</p> <p>◎6-II-4 認真完成教師交待的作業。</p> <p>◎7-II-1 善用預習、複習強化學習效果。</p> <p>◎7-II-2 能妥善運用情境中的非語言訊息以幫助學習。</p> <p>◎8-II-1 能了解國內外基本的打招呼方式。</p> <p>◎8-II-3 能了解課堂中所介紹的國外主要節慶習俗。</p> <p>【社會領域】</p> <p>2b-II-1 體認人們對生活事物與環境有不同的感受，並加以尊重。</p> <p>2b-II-2 感受與欣賞不同文化的特色。</p> <p>2c-II-1 省思個人的生活習慣與在群體中的角色扮演，尊重人我差異，避免對他人產生偏見。</p> <p>3b-II-1 透過適當的管道蒐集與學習主題相關的資料，並判讀其正確性。</p> <p>3b-II-2 摘取相關資料中的重點。</p> <p>【數學領域】</p> <p>n-I-1 理解一千以內數的位值結構，據以做為四則運算之基礎。</p> <p>n-I-2 理解加法和減法的意義，熟練基本加減法並能流暢計算。</p> <p>【自然領域】</p> <p>ai-II-1 保持對自然現象的好奇心，透過不斷的探尋和提問，常會有新發現。</p>
學習內容	<p>【英語領域】</p> <p>◎Aa-I-1 字母名稱。</p> <p>◎Aa-I-2 印刷體大小寫字母的辨識與書寫。</p> <p>Aa-II-1 字母名稱。</p> <p>Aa-II-2 印刷體大小寫字母的辨識及書寫。</p> <p>B-II-1 第二學習階段所學字詞及句型的生活溝通。</p> <p>Ac-II-3 第二學習階段所學字詞。</p> <p>◎C-II-1 國內（外）招呼方式。</p> <p>◎C-II-2 國內外主要節慶習俗。</p> <p>【社會領域】</p> <p>Ba-II-1 人們對社會事物的認識、感受與意見有相同之處，亦有差異性。</p> <p>Bc-II-1 各個族群有不同的節慶與風俗習慣。</p> <p>Da-II-1 時間與資源有限，個人預在在生活中學會做選擇。</p>

		<p>【數學領域】 N-1-3 基本加減法：以操作活動為主。以熟練為目標。指 1 到 10 之數與 1 到 10 之數的加法，及反向的減法計算。</p> <p>【閱讀歷程】 閱 I-E1 認識一般生活情境中所需使用的，以及學習學科基礎知識所應具備的字詞彙。 閱 I-E3 熟悉與學科學習相關的文本閱讀策略。</p> <p>【閱讀態度】 閱 I-E12 培養喜愛閱讀的態度。 閱 I-E14 喜歡與他人討論、分享自己閱讀的文本。</p> <p>【自然領域】 INb-II-7 動植物體的外部形態和內部構造，與其生長、行為、繁衍後代和適應環境有關。</p>		
學習目標	<ol style="list-style-type: none"> 1. 能聽辨並說出數字 1-5。 2. 能聽辨及說出教室用語並做適當的回應。 3. 能聽懂並跟讀故事對話。 4. 能聽懂、辨識並說出所學的單字及句子。 5. 能朗讀及吟唱歌謠。 6. 能聽懂並說出日常生活用語。 7. 能聽辨、說出及辨識 26 個字母及字母例字。 8. 能認識中外主要節慶習俗及由來。 9. 能認識外國風土民情，並能從多元文化觀點，瞭解及尊重不同的文化及習俗。 			
評量方式	口頭評量 作業評量 參與度評量 遊戲評量 實作評量 觀察評量			
週次日期	單元名稱	課程內容	表現任務	學習評量
第一週 8/30~9/1	生活常規 開學準備週	第一節課 暖身活動 <ol style="list-style-type: none"> 1. 教師自我介紹。 2. 點名認識學生。 默契建立 <ol style="list-style-type: none"> 1. 發下課本並指導學生完成姓名欄填寫。 2. 班級常規建立與說明，例如：發言前先舉手、上課時專心聽講。 3. 請同學簡單自我介紹，彼此認識新同學。 4. 進行自我介紹口語練習或遊戲。 5. 分組並選出班級幹部。 統整活動 請學生完成老師交代的任務。	能主動完成教師任務，與同儕合作學習。	口頭評量 參與度評量 遊戲評量 觀察評量
第二週 9/4~9/8	打招呼 彈性單元 Discover1 打招呼的方	第一節課 暖身活動 1 教師播放 Hello! 的歌 by Super Simple Songs. 帶學生邊唱	能透過活動理解並熟悉各種打招呼	口頭評量 參與度評量 實作評量 遊戲評量

	式	<p>邊做動作。 https://www.youtube.com/watch?v=tVlcKp3bWH8 發展教學 1. 翻到課本 P18-19，請學生觀察課本中這兩頁 Discover 單元的文字與圖片，請學生發表看到的內容。 2. 教師解釋本單元內容：打招呼的方式。 Shake hands: 握手，全球通用的打招呼方式。 High five: 擊掌，年輕人喜歡的打招呼方式。 Wave: 揮手，遠近皆適合的打招呼方式。 Fist bump 碰拳：在運動賽事上常見的打招呼方式。 Elbow bump: 撞手肘，減低握手的疾病傳染的打招呼方式。 3. 播放 CD 或 E-book 讓學生跟讀。 4. 各組練習與討論，並說說除此之外還有哪些打招呼方式。 統整活動 翻到課本後面附錄 Discover 學習單 1，請學生完成學習單，教師討論說明學習單。</p>	的方式。	觀察評量 作業評量
<p>第三週 9/11~9/15</p>	打招呼 彈性單元 Discover1 打招呼的方式	<p>第二節課 暖身活動 1 教師播放 Hello! 的歌 by Super Simple Songs. 帶學生邊唱邊做動作。 https://www.youtube.com/watch?v=tVlcKp3bWH8 統整活動 1. 教師在請學生翻到課本 P18-19 Discover 單元，請學生分享並討論本單元的內容，請學生依據圖片說出不同的打招呼方式以及適合的場合或國家，接著請學生分享還有哪些打招呼的方式。 2. 播放 CD 或電子書，請學生跟著讀一次。 3. 活動：尋找好夥伴 a. 準備 shake hands, high five, wave, fist bump, elbow bump 圖卡數張，每人發一張，請學生看完後把圖卡收起來尋找自己的朋友，學生必須自我介紹說： A: Hi, my name is <u>Jenny</u>. How are you? (依據自己的圖卡做動作，例：拿 fist bump 卡的就必須跟對方碰拳) B: I' m good. (回答後依據自己的卡做動作，拿 high five 卡的就</p>	能透過活動熟悉各種打招呼的方式，以實踐人際關係的素養。	口頭評量 參與度評量 實作評量 遊戲評量 觀察評量 作業評量

		<p>做擊掌動作)。</p> <p>b. 如果做一樣動作的就是自己的好夥伴，必須一起去找下一位跟自己同圖卡同動作的人。</p> <p>c. 先找到所有夥伴的組獲勝。</p> <p>統整活動</p> <p>播放影片介紹美國人兩種的打招呼方式：shake hands and fist bump.</p> <p>https://www.youtube.com/watch?v=Mj-dg2Inp4M</p> <p>在解說一次這首歌的內容，學生如果英語能力不錯可以請學生跟著唱，如果無法跟上請他們跟著做動作即可。</p>		
<p>第四週 9/18~9/22</p>	<p>打招呼 Discover1 打招呼的方式</p>	<p>第三節課</p> <p>暖身活動</p> <p>1 教師播放 Hello! 的歌 by Super Simple Songs. 重複播放後，帶學生邊唱邊做動作。</p> <p>https://www.youtube.com/watch?v=tVlcKp3bWH8</p> <p>發展教學</p> <p>1. 播放影片介紹美國人兩種的打招呼方式：shake hands and fist bump.</p> <p>https://www.youtube.com/watch?v=Mj-dg2Inp4M</p> <p>學生如果英語能力不錯可以請學生跟著唱，如果無法跟上請他們跟著做動作即可</p> <p>2 .播放 Hello to the Children of the World 影片。</p> <p>https://www.youtube.com/watch?v=4hoF06mo2Pg</p> <p>教師以 PPT 的方式介紹各國 Hello 的說法。</p> <p>Hello, bonjour, buenos dias Good day, guten-Tag, konichiwa Ciao, shalom, do-brey dien</p> <p>2. 與學生一起編各國打招呼的動作。</p> <p>3. 分組練習。</p> <p>統整活動</p> <p>教師再次播放音樂請學生配合音樂做出各國打招呼的方式。</p>	<p>能與同儕透過經驗分享，創造打招呼的方式，以促進團隊合作。</p>	<p>口頭評量 參與度評量 遊戲評量 觀察評量</p>
<p>第五週 9/25~9/29</p>	<p>打招呼 Discover1 打招呼的方式</p>	<p>第四節課</p> <p>暖身活動</p> <p>播放 Hello to the Children of the World 影片。</p> <p>https://www.youtube.com/watch?v=4hoF06mo2Pg</p> <p>教師以 PPT 的方式複習各國 Hello</p>	<p>能透過小組成果發表，實踐建立人際關係與團隊合作的素養。</p>	<p>口頭評量 參與度評量 遊戲評量 觀察評量</p>

		<p>的說法與動作。</p> <p>發展活動</p> <ol style="list-style-type: none"> 1. 介紹 Hello to the Children of the World 其他歌詞。 2. 分組練習，選出各組組長帶領全組練習。 3. 各組上台表演。 <p>統整活動</p> <p>全班表演教師錄影下來，如有多的時間可以上傳影片給全班觀賞，也可以欣賞其他班的表演。</p>		
<p>第六週 10/2~10/ 6</p>	<p>數字 1 到 10 Discover2 羅馬數字</p>	<p>第一節課</p> <p>暖身活動</p> <ol style="list-style-type: none"> 1. 播放歌曲 How Many Fingers? 帶領學生先聽一遍，再唱一遍並跟著做動作。 https://www.youtube.com/watch?v=xNw1SSz18Gg&t=5s 2. 利用身體部位 (legs, fingers, toes, mouth, arms, shoulders) 做問答練習： How many eyes do you have? I have two eyes.。 <p>發展活動</p> <ol style="list-style-type: none"> 1. 翻到課本 P32-33，請學生觀察課本中這兩頁 Discover 單元的文字與圖片，請學生發表看到的內容：羅馬數字 Roman Numerals。 2. 請學生發表在哪些地方可以看到羅馬數字，例如：手錶…，說明羅馬數字這套記數系統只要用來記數，卻不方便於四則演算，右加左減：在一個較大的羅馬數字的右邊記上一個較小的羅馬數字，表示大數字加小數字。例如：VI 表示 $5+1=6$。 在一個較大的數字的左邊記上 1 個較小的羅馬數字，表示大數字減小數字。例如：IV 表示 $5-1=4$。 3. 播放 CD 或 E-book 讓學生跟讀。 4. 各組練習與討論，請一位學生上台寫一個羅馬數字，其他學生用英語說出這是數字多少。 <p>統整活動</p> <p>翻到課本後面附錄 Discover 學習單 1，請學生完成學習單，教師討論說明學習單。</p>	<p>能透過經驗分享，理解不同的計數系統，實踐符號運用的素養。</p>	<p>口頭評量 參與度評量 實作評量 遊戲評量 觀察評量 作業評量</p>
<p>第七週 10/9~10/ 13</p>	<p>數字 1 到 10 Discover2 羅馬數字</p>	<p>第二節課</p> <p>暖身活動</p> <ol style="list-style-type: none"> 1. 播放歌曲 How Many Fingers? 帶領學生唱一遍並跟著做動作。 https://www.youtube.com/watch?v=xNw1SSz18Gg&t=5s 2. 玩 I Am a Big Monster： (1) 先複習身體部位的英文說法 	<p>能透過歌謠及活動，辨識不同的計數系統，實踐符號運用的素養。</p>	<p>口頭評量 參與度評量 實作評量 遊戲評量 觀察評量 作業評量</p>

		<p>(head, hand, leg, foot)</p> <p>(2) 將全班分成數組，仔細聽老師的指令，如：I have seven legs. 全組加起來只能有七條腿，多的腿要縮起來。</p> <p>發展活動</p> <ol style="list-style-type: none"> 1. 翻到課本 P32-33，請學生觀察課本中這兩頁 Discover 單元的文字與圖片，請學生發表看到的內容：羅馬數字 Roman Numerals。 2. 請學生發表在哪些地方可以看到羅馬數字，例如：手錶，書籍前面…，說明羅馬數字這套記數系統是用來記數，不用來計算。 3. 撥放 CD 或 E-book 讓學生跟讀。 4. 撥放 https://www.youtube.com/watch?v=z1UmAgekzbs Roman Numerals 讓學生更多關於羅馬數字的知識。 <p>統整活動</p> <p>請學生畫出一個時鐘，整點的部分用羅馬數字表示。</p>		
<p>第八週 10/16~10/20</p>	<p>數字 1 到 10 Discover2 羅馬數字</p>	<p>第三節課</p> <p>暖身活動</p> <p>撥放 Roman Numerals 影片複習羅馬數字 https://www.youtube.com/watch?v=wlhwsf2YbYk</p> <p>發展活動</p> <ol style="list-style-type: none"> 1. 翻到課本 P32-33，請學生觀察課本中這兩頁 Discover 單元的文字與圖片，請學生聽 CD 跟著讀一次。 2. 請學生拿出上次劃出或製作的時鐘，指著上面的羅馬數字講出 1-12。 3. 教師用黑板或投影機出題，用羅馬數字寫出加減數學題，例如： $XII - II = ?$，$VI - V = ?$ …. 4. 並請學生自己出題。 <p>活動：猜猜我幾歲？</p> <ol style="list-style-type: none"> a. 發給學生每人一張 A4 白紙，請他們折 8 小張撕下。 b. 每張白紙依羅馬數字出題(如上)，答案不可超過數字 10。 c. 學生走動拿著手上出的羅馬數學題兩兩猜拳，猜贏的問對方：How old are you? 輸的拿出一張卡讓對方看，並說： I am _____. 數字讓贏家說出，贏家說出正確答案可以拿走輸家卡片。 d. 時間內拿到最多卡片的是大贏家。 	<p>能透過活動，辨識及轉換不同的計數方式解決問題，實踐符號運用，培養問題解決的素養。</p>	<p>口頭評量 參與度評量 遊戲評量 觀察評量</p>

		<p>總結活動 撥放 Hickory Dickory Dock 歌曲的影片。 https://www.youtube.com/watch?v=GpXZl8aWfYw 請學生注意影片時鐘上的羅馬數字，並念一次。</p>		
<p>第九週 10/23~10/27</p>	<p>FESTIVAL Halloween 萬聖節</p>	<p>第一節課 暖身活動 1. 播放歌曲 Knock, knock, Trick of Treat 帶領學生唱一遍。 https://www.youtube.com/watch?v=4jxcWlq3CBg 2. 請學生觀察故事主角們扮演的是什麼角色。 3. 詢問學生是否有在萬聖節扮裝、出門要糖果的經驗。</p> <p>發展活動 1. 翻到課本 P72-73，請學生觀察課本中這兩頁 Halloween 單元的文字與圖片，請學生發表看到的內容：羅馬數字。 2. 教師利用單字字卡與圖卡，引導學生了解字義。 3. 播放 CD，請學生用手指出聽到的單字。</p> <p>單字活動：萬聖節猜謎王 1. 全班分為 2 組，各組代表輪流上臺表演。 2. 教師隨機抽一張單字圖卡或字卡，讓上臺的學生表演，提醒學生表演時不可說話。 3. 同組的組員可猜 2 次，答對者可得一分。 4. 教師亦可加入其他相關的節慶單字如：Jack-o'-lantern, candy 等，增加遊戲趣味。</p> <p>故事導讀 1. 請學生看本課章名頁，請學生猜猜看故事內容。 2. 簡單說明情境內容，針對情境提問相關問題，如： (1)What are the kids wearing? Costumes. (2)Is it Halloween today? Yes, it is. 3. 請學生看本課故事，請學生試著說出故事內容。 4. 簡單說明情境內容，針對故事提問相關問題，如： (1)Why are the kids dressed up? It' s Halloween today. (2)What is Teddy? He' s a mummy.</p>	<p>能透過歌謠、故事認識中外主要節慶習俗及由來。</p>	<p>口頭評量 參與度評量 實作評量 遊戲評量 觀察評量</p>

		5. 播放 CD，引導學生看圖聽故事，請學生用手指指出聽到的字。 統整活動 分組作角色扮演。		
第十週 10/30~11/3	數字 1 到 10 Discover2 羅馬數字	第四節課 暖身活動 撥放 Hickory Dickory Dock 歌曲的影片。 https://www.youtube.com/watch?v=GpXZ18aWfYw 教師指著影片的羅馬數字請學生跟讀數次。 發展活動 1. 翻到課本 P32-33，請學生觀察課本中這兩頁 Discover 單元的文字與圖片，請學生聽 CD 跟著讀一次。 2. 請學生拿出上次劃出或製作的時鐘，指著上面的羅馬數字講出 1-12。 3. 撥放不同版本的 Hickory Dickory Dock 歌曲。 https://www.youtube.com/watch?v=ygcN65S1LFg https://www.youtube.com/watch?v=HGgsk1W-mtg https://www.youtube.com/watch?v=uPGwUMe-Ahw (教學版) 4. 教師說明歌詞內容，並請學生跟讀與跟唱數次。 5. 分組請學生分組練習歌曲。 6. 各組上台表演。 統整活動 撥放 https://www.youtube.com/watch?v=z1UmAgekzbs Roman Numerals 並為本單元的羅馬數字做總結。	能透過歌謠，複習並熟悉不同的計數方式，實踐符號運用的素養。	口頭評量 參與度評量 實作評量 觀察評量
第十一週 11/6~11/10	書籍資訊 彈性單元 Discover 3	第一節課 暖身活動 撥放歌曲 Rock, Scissors, Paper，複習本單元 What's this?的句型。 https://www.youtube.com/watch?v=P65yE_EXLd8 發展教學 1. 翻到課本 P50-51，請學生觀察課本中這兩頁 Discover 單元的文字與圖片，請學生發表看到的內容: Parts of a Book 書籍內容。 2. 說明本課書籍內容，介紹英語書的作者、繪者、書名、ISBN。 ISBN(International Standard Book Number):國際標準書碼的縮	能透過歌謠與繪本，藉由閱讀策略，找出關鍵資訊，培養解決問題的能力。	口頭評量 參與度評量 實作評量 遊戲評量 觀察評量 作業評量

		<p>寫</p> <p>Author (作家):通常寫成 written by…。</p> <p>Illustrator (插畫家): 通常寫成 illustrated by…。</p> <p>Title (書名):通常是封面最大的文字。</p> <p>3. 拿出一本書或用投影機讓學生一起找出該書的作者、繪者、書名、ISBN。</p> <p>3. 播放 CD 或 E-book 讓學生跟讀。</p> <p>4. 各組發一本書練習與討論寫出該書籍的資訊。</p> <p>統整活動</p> <p>翻到課本後面附錄 Discover 學習單 3, 請學生完成學習單, 教師討論說明學習單。</p>		
第十二週 11/13~11/17	書籍資訊 彈性單元 Discover 3	<p>第二節課</p> <p>暖身活動</p> <p>撥放歌曲 Rock, Scissors, Paper! , 複習本單元 What' s this? 的句型。</p> <p>https://www.youtube.com/watch?v=P65yE_EXLd8</p> <p>發展活動</p> <p>1. 翻到課本 P50-51, 再次說明課本這兩頁 Discover 單元的文字與圖片, 請學生發表看到的內容: Parts of a Book 書籍內容。</p> <p>2. 撥放 CD 或 E-book 讓學生安靜聆聽並跟讀。</p> <p>3. 使用影片延伸 Parts of a book 的內容</p> <p>https://www.youtube.com/watch?v=gECUFhqoULI&t=28s(作者)</p> <p>https://www.youtube.com/watch?v=7dhW9I2xbFg (Parts of a book)</p> <p>統整活動</p> <p>拿出幾本書, 請學生一起回答該書的作者、繪者、書名、ISBN。</p>	能藉由學習策略, 找出繪本的關鍵資訊, 培養解決問題的能力。	口頭評量 參與度評量 實作評量 遊戲評量 觀察評量 作業評量
第十三週 11/20~11/24	書籍資訊 彈性單元 Discover 3	<p>第三節課</p> <p>暖身活動</p> <p>What' s this? What' s that?</p> <p>播放物品歌曲, 帶領學生一同暖身, 準備上課。</p> <p>https://www.youtube.com/watch?v=UKNiCMrd3nU</p> <p>發展教學</p> <p>1. 翻到課本 P50-51, 再次說明課本這兩頁 Discover 單元的文字與圖片: Parts of a Book 書籍內容, 並請學生跟讀一次。</p> <p>2. 拿出幾本書, 請學生一起回答該書的作者、繪者、書名、ISBN。</p>	能透過活動活用學過的知識, 完成自己的作品。	口頭評量 參與度評量 實作評量 遊戲評量 觀察評量 作業評量

		<p>3. 分給學生每人 A4 的白紙，教導如何摺成八頁作小書。 https://www.slideshare.net/bel1543/ss-29286830</p> <p>4. 請學生 Title 寫 What' s This? What' s That? 作者與繪者寫學生自己的英語名字，ISBN 自己任編 13 個數字。</p> <p>5. 請學生依據 What' s This? What' s That? 歌曲中的設計方式，先畫東西的影子，翻過來後解答 It' s a <u>cat</u>.</p> <p>總結教學 撥放另一版本的 What' s This? What' s That? 影片，請學生回家後仔細觀察並想一想有什麼文具或動物可以畫。 https://www.youtube.com/watch?v=mU-xKGmWc0c</p>		
第十四週 11/27~12/1	書籍資訊 彈性單元 Discover 3	<p>第四節課 暖身活動 What' s this? What' s that? 播放物品歌曲，帶領學生一同暖身，準備上課。 https://www.youtube.com/watch?v=UKNiCMrd3nU</p> <p>發展活動 1. 叮嚀學生做小書須完成的書籍資訊(title, author, illustrator, ISBN) 2. 巡視學生完成的狀況。 3. 作品分享：請學生跟 3-4 位同學分享自己作品。 (如果時間足夠可以將學生作品讓全班可以翻閱，之後票選最有趣或最有創意的作品)。</p> <p>統整活動 請優秀作品的小朋友上台分享小書內容。 (請學生收好自己的作品，也可以老師保管)</p>	能活用學過的知識，以口語的方式與同儕分享。	口頭評量 參與度評量 實作評量 遊戲評量 觀察評量 作業評量
第十五週 12/4~12/8	顏色 彈性單元 I Spy Colors 顏色小偵探	<p>第一節課 暖身活動 撥放歌曲 I see something blue，複習本單元單字-顏色。 https://www.youtube.com/watch?v=jYAWf8Y91hA</p> <p>發展教學 1. 翻到課本 P64-65，請學生觀察課本中這兩頁 Discover 單元的文字與圖片，請學生發表看到的內容:I Spy Colors 顏色小偵探。 2. 說明本課自然界的偽裝:camouflage，介紹動物的保護色。</p>	能連結自己的生活經驗，發掘生活中的保護色，養成系統思考的能力。	口頭評量 參與度評量 實作評量 遊戲評量 觀察評量 作業評量

		<p>Yellow: 圖中是弓足梢蛛，將身體的顏色變成花的顏色躲避天敵的狩獵。</p> <p>White: 圖中為北極熊，在冰天雪地裡用白色為保護色。</p> <p>Red: 圖中為活潑錡狹蝶，全紅翅膀讓他可以安全藏在花裡。</p> <p>Brown: 圖中為貓頭鷹，築巢在樹洞裡。</p> <p>Green: 圖中為青蛙，利用綠色的膚色與斑點隱身在池塘。</p> <p>3. 播放 CD 或 E-book 讓學生跟讀。</p> <p>4. 撥放影片，討論為什麼動物需要利用身體的顏色偽裝。</p> <p>https://www.youtube.com/watch?v=YOIRci0CKzg</p> <p>5. 請學生想一想並分享還有哪些動物有保護色可以隱藏自己?</p> <p>統整活動</p> <p>翻到課本後面附錄 Discover 學習單 3，請學生完成學習單，教師討論說明學習單。</p>		
<p>第十六週 12/11~12 /15</p>	<p>顏色 彈性單元 I Spy Colors 顏色小偵探</p>	<p>第二節課 暖身活動</p> <p>1. 撥放歌曲 I see something blue，複習本單元單字-顏色。 https://www.youtube.com/watch?v=jYAWf8Y91hA</p> <p>2. 尋找身邊的顏色，引導學生說: Teacher, teacher, what color do you see? 教師說: Students, students, I see something blue. Find something blue. 學生須在 5 秒內摸到藍色物品，否則淘汰。</p> <p>發展活動</p> <p>1. 翻到課本 P64-65，再次說明課本這兩頁 Discover 單元的文字與圖片，請學生發表看到的內容: :I Spy Colors 顏色小偵探。</p> <p>2. 撥放 CD 或 E-book 讓學生安靜聆聽並跟讀。</p> <p>3. 使用影片延伸:I Spy Colors 顏色小偵探的內容 https://www.youtube.com/watch?v=uX5t5tdJsZQ (Animals Hide and Seek) https://www.youtube.com/watch?v=aX1422Q8FxQ (動物偽裝高手)</p> <p>統整活動</p> <p>發給學生一張小卡，請他們寫出一種本單元教過的英語單字顏色，並畫出哪種動物可能會利用這個顏色作為保護色，若想不出來可以回想</p>	<p>能將學過的詞彙與跨領域知識，透過學習策略，延伸運用至生活中。</p>	<p>口頭評量 參與度評量 實作評量 遊戲評量 觀察評量 作業評量</p>

		今日上課的內容。		
第十七週 12/18~12/22	顏色 彈性單元 I Spy Colors 顏色小偵探	<p>第三節課 暖身活動 Hide and Seek/ Animals song 播放動物躲貓貓歌曲，帶領學生一同暖身，準備上課。 https://www.youtube.com/watch?v=uX5t5tdJsZQ</p> <p>發展教學 1 翻到課本 P64-65，再次說明課本這兩頁 Discover 單元的文字與圖片：:I Spy Colors 顏色小偵探內容，並請學生跟讀一次。 2. 撥放 Animal camouflage 並解說動物使用顏色作為保護色。 https://www.youtube.com/watch?v=VfKVRwDtCho (繪本: I spy with my little eye. Something that is...) https://www.youtube.com/watch?v=IHLpdKXd3Ts 3. 分給學生每人 A4 的白紙，教導如何摺成八頁作小書。 https://www.slideshare.net/bel1543/ss-29286830 4. 請學生 Title 寫 I Spy Colors 作者與繪者寫學自己的英語名字，ISBN 自己任編 13 個數字。 5. 請學生依據顏色的單字設計，先畫動物的影子，翻過來後解答，例如前一面 I spy with my little eye. Something that is <u>blue</u>. 翻過來將該動物圖上顏色 It' s a <u>blue</u> frog... 總結教學 撥放另一版本的 I spy with my little eye. 影片，請學生回家後仔細觀察並想一想有什麼昆蟲或動物可以畫。 https://www.youtube.com/watch?v=j_rwfAMRIGE</p>	能夠製作自己的作品，展現個人藝術素養，並與同儕分享。	口頭評量 參與度評量 實作評量 遊戲評量 觀察評量 作業評量
第十八週 12/25~12/29	顏色 彈性單元 I Spy Colors 顏色小偵探	<p>第四節課 暖身活動 I Spy Colors 播放“我看到顏色”歌曲，帶領學生一同暖身，準備上課。 https://www.youtube.com/watch?v=EJR3WihJ5fc</p> <p>發展活動 1. 叮嚀學生做小書須完成的書籍資訊(title, author, illustrator, ISBN) 2. 巡視學生完成的狀況。 3. 作品分享：請學生跟 3-4 位同學</p>	能夠製作自己的作品，展現個人藝術素養，並與同儕分享。	口頭評量 參與度評量 實作評量 遊戲評量 觀察評量 作業評量

		<p>分享自己作品。 (如果時間足夠可以將學生作品讓全班可以翻閱，之後票選最有趣或最有創意的作品)。</p> <p>統整活動 請優秀作品的小朋友上台分享小書內容。 (請學生收好自己的作品，也可以老師保管)</p>		
第十九週 1/1~1/5	<p>CULTURE 文化 Say Hello To the World 跟全世界打招呼</p>	<p>第一節課 暖身活動 1. 教師請學生上臺用 Hi! / Hello! 打招呼，學生可行搭配動作。 2. 問學生在路上碰到朋友會以何種方式打招呼？請學生發表並表演。</p> <p>Presentation 發展教學 1. 教師詢問學生生活中有接觸或看過哪些國家的人？ 2. 是否有看過上述那些國家人的打招呼方式？請學生發表。 3. 根據學生提到的國家或不同的打招呼方式，帶入課本所呈現的打招呼方式。教師播放 CD，請學生重複不同的語言並可搭配打招呼的動作。 活動：世界大不同 1. 教師將課本上每個國家標上號碼。如：the USA 為 1 號，Japan 為 2 號。 2. 教師事先準備 1~6 號不同的號碼牌，全班學生輪流抽一張，抽到幾號就要以該國的方式跟大家打招呼。 3. 教師也可將全班分為 6 組，每組代表一個國家。教師事先設計數組亂數號碼，如：215436，完成分組後再秀出數字，各組須依此順序演出各國的打招呼。 4. 播放 Hello to all the Children of the World 複習不同打招呼法。 https://www.youtube.com/watch?v=4hoF06mo2Pg 5. 分組練習動作與歌唱。</p> <p>統整活動 全班表演 Hello to All the Children of the World (教師可以錄影下來給學生欣賞，若時間足夠也可以各組表演)。</p>	<p>能運用學過的知識，與同儕分享自身經驗，並促進團隊合作。</p>	<p>口頭評量 參與度評量 實作評量 遊戲評量 觀察評量</p>
第二十週 1/8~1/12	<p>總複習 Final Review 總複習</p>	<p>第一節課 暖身活動 1. 發給每位學生一張小紙條，請學生寫上自己的英文名字、年齡、性</p>	<p>能夠整合學過的知識，與同儕分享自身經驗並</p>	<p>參與度評量 觀察評量 口頭評量 實作評量</p>

		<p>別，寫完後丟進教師準備的箱子。</p> <p>2. 教師抽一張紙（也可以請學生抽），教師提示該生性別、年齡、名字，如：She is a girl. She is nine years old. Her name starts with A. 猜到的組可以得一分。</p> <p>3. 請被抽到紙條的學生起立自我介紹，如：Hello! My name is Amy. I' m a girl. I' m nine years old. 該組亦可得分。</p> <p>Presentation 發展教學</p> <p>1. 教師拿出自己最喜歡的文具說 This is my favorite pencil. It' s red and blue.</p> <p>2. 請學生兩人一組，每人拿出自己最喜歡的文具或物品，依照課本頁面的提示，練習介紹該物品給對方聽，直到熟練。教師可在教室內巡視、協助。</p> <p>3. 亦可請學生參考課本的提示，將要說的內容寫在白紙上，看著白紙練習。</p> <p>統整活動</p> <p>全班一起把第一到第四課的單字念讀數次。</p>	進行合作學習。	作業評量
第二十一週 1/15~1/19	總複習 Final Review 總複習	<p>第二節課 暖身活動</p> <p>延續上一堂課的暖身活動，教師拿出上一堂課，該班的箱子，抽出數位學生，教師提示該生性別、年齡、名字，如：She is a girl. She is nine years old. Her name starts with A. 猜到的組得一分。</p> <p>Presentation 發展教學</p> <p>1. 帶領學生翻到 Final Review P78-79，請學生拿出上一堂課寫下來的紙(也可以讓學生再多寫一次練習)。</p> <p>2. 教師說明並示範發表時的音量、音調、速度與手勢，以清楚表達自己。</p> <p>3. 請學生自己練習一次，再起身找同學練習，完成後在對方的頁面簽名，至少要收集 2-3 個簽名。</p> <p>4. 請學生依意願上臺發表，可輔以手勢或自製海報上臺。</p> <p>統整活動</p> <p>請學生票選『最佳英語解說員』。請學生說看看為什麼該位同學表現最好？最後教師可給予獎勵。</p>	能夠整合學過的知識，與同儕分享自身經驗。	參與度評量 觀察評量 口頭評量 實作評量 作業評量

【國際教育】課程計畫			
每週節數	1 節	設計者	賴冠伶
核心素養	A 自主行動	○A1. 身心素質與自我精進 ■A2. 系統思考與問題解決 ○A3. 規劃執行與創新應變	
	B 溝通互動	■B1. 符號運用與溝通表達 ○B2. 科技資訊與媒體素養 ○B3. 藝術涵養與美感素養	
	C 社會參與	○C1. 道德實踐與公民意識 ■C2. 人際關係與團隊合作 ○C3. 多元文化與國際理解	
融入議題	<p>【性別平等教育】 性 E2 覺知生活中性別刻板、偏見與歧視，培養性別平等意識，提出促進性別平等的改善策略。</p> <p>【生命教育】 生 E7 發展設身處地、感同身受的同理心及主動去愛的能力，察覺自己從他者接受的各種幫助，培養感恩之心。</p> <p>【安全教育】 安 E5 了解日常生活危害安全的事件。</p> <p>【家庭教育】 家 E5 了解家庭中各種關係的互動(親子、手足、祖孫及其他親屬等)。</p> <p>【生涯規劃教育】 涯 E9 認識不同類型工作/教育環境。</p> <p>【閱讀素養教育】 閱 E1 認識一般生活情境中需要使用的，以及學習學科基礎知識所應具備的字詞彙。 閱 E8 低、中年級以紙本閱讀為主。</p> <p>【國際教育】 國 E5 體認國際文化的多樣性。</p>		
學習重點	學習表現	<p>【英語領域】</p> <p>◎1-I-1 能聽辨 26 個字母。 ◎1-I-3 能聽懂課堂中所學的字詞。 ◎1-I-4 能聽懂簡易的教室用語。 ◎1-I-5 能聽懂簡易的日常生活用語。 ◎2-I-1 能說出 6 出 26 個字母。 ◎2-I-3 能說出課堂中所學的字詞。 ◎3-I-1 能辨識 26 個印刷體大小寫字母。 ◎3-I-2 能辨識課堂中所學的字詞。 ◎4-I-1 能書寫 26 個印刷體大小寫字母。 ◎5-I-1 能正確地認讀與聽寫 26 個字母。 ◎5-I-2 在聽讀時，能辨識書本中相對應的書寫文字。 ◎6-I-1 能專注於老師的說明與演示。 ◎6-I-2 積極參與各種課堂練習活動。 ◎6-I-3 樂於回答老師或同學所提的問題。 ◎1-II-1 能聽辨 26 個字母。 ◎1-II-2 能聽辨英語的子音、母音及其基本的組合。 1-II-7 能聽懂課堂中所學的字詞。 ◎2-II-1 能說出 26 個字母。 2-II-2 能唸出英語的語音。 2-II-3 能說出課堂中所學的字詞。</p>	

	<p>2-II-4 能使用簡易的教室用語。</p> <p>2-II-5 能使用簡易的日常生活用語。</p> <p>2-II-6 能以正確的發音及適切的語調說出簡易句型的句子。</p> <p>◎3-II-1 能辨識 26 個印刷體大小寫字母。</p> <p>◎3-II-2 能辨識課堂中所學的字詞。</p> <p>◎3-II-3 能看懂課堂中所學的句子。</p> <p>4-II-4 能臨摹抄寫課堂中所學的句子</p> <p>◎5-II-1 能正確地認讀與聽寫 26 個字母。</p> <p>◎5-II-2 在聽讀時，能辨識書本中相對應的書寫文字。</p> <p>◎5-II-3 能以正確的發音及適切的速度朗讀簡易句型的句子。</p> <p>◎6-II-1 能專注於教師的說明與演示。</p> <p>◎6-II-2 積極參與各種課堂練習活動。</p> <p>◎6-II-3 樂於回答教師或同學所提的問題。</p> <p>◎6-II-4 認真完成教師交待的作業。</p> <p>◎7-II-1 善用預習、複習強化學習效果。</p> <p>◎7-II-2 能妥善運用情境中的非語言訊息以幫助學習。</p> <p>◎8-II-1 能了解國內外基本的打招呼方式。</p> <p>◎8-II-3 能了解課堂中所介紹的國外主要節慶習俗。</p> <p>9-II-1 能夠將所學字詞做簡易歸類。</p> <p>【健體領域】</p> <p>1c-I-1 認識身體活動的基本動作。</p> <p>3c-I-1 表現基本動作與模仿的能力。</p> <p>【藝術領域】</p> <p>視 1-II-1 能探索視覺元素，並表達自我感受與想像。</p> <p>視 1-II-2 能探索媒材特性與技法，進行創作。</p> <p>【社會領域】</p> <p>2b-II-1 體認人們對生活事物與環境有不同的感受，並加以尊重。</p> <p>2b-II-2 感受與欣賞不同文化的特色。</p> <p>2c-II-1 省思個人的生活習慣與在群體中的角色扮演，尊重人我差異，避免對他人產生偏見。</p> <p>2c-II-2 澄清及珍視自己的角色與權利，並具備責任感。</p>
學習內容	<p>【英語領域】</p> <p>◎Aa-I-1 字母名稱。</p> <p>◎Aa-I-2 印刷體大小寫字母的辨識與書寫。</p> <p>Aa-II-1 字母名稱。</p> <p>Aa-II-2 印刷品大小寫字母的辨識及書寫。</p> <p>Ab-II-1 子音、母音及其組合。</p> <p>Ab-II-3 片語及句子的重音。</p> <p>Ab-II-4 所學的字母拼讀規則（含看字讀音、聽音拼字）。</p> <p>Ac-II-1 簡易的教室用語。</p> <p>Ac-II-2 簡易的生活用語。</p> <p>Ac-II-3 第二學習階段所學字詞。</p> <p>B-II-1 第二學習階段所學字詞及句型的生活溝通。</p> <p>C-II-1 國內（外）招呼方式。</p> <p>C-II-2 國內外主要節慶習俗。</p> <p>【健體領域】</p>

	<p>Bc-I-1 各項暖身伸展動作。</p> <p>Da-I-2 身體的部位與衛生保健的重要性。</p> <p>【藝術領域】</p> <p>視 E-II-1 色彩感知、造形與空間的探索。</p> <p>視 E-II-2 媒材、技法及工具知能。</p> <p>【社會領域】</p> <p>Aa-II-1 個人在家庭、學校與社會中有各種不同的角色，個人發展也會受其影響。</p> <p>Aa-II-2 不同群體（例如：年齡、性別、族群、階層、職業、區域及身心特質等）應受到理解、尊重與保護，並避免偏見。</p> <p>Ba-II-1 人們對社會事物的認識、感受與意見有相同之處，亦有差異性。</p> <p>Bc-II-1 各個族群有不同的節慶與風俗習慣。</p> <p>【閱讀態度】</p> <p>閱 I-E12 培養喜愛閱讀的態度。</p> <p>閱 I-E14 喜歡與他人討論、分享自己閱讀的文本。</p>			
學習目標	<ol style="list-style-type: none"> 1. 能聽辨及說出教室用語並做適當的回應。 2. 能聽辨並說出數字 11-15。 3. 能聽懂並跟讀故事對話。 4. 能聽懂、辨識並說出所學的單字及句子。 5. 能朗讀及吟唱歌謠。 6. 能聽懂並說出日常生活用語。 7. 能聽辨、說出及辨識 26 個字母及字母例字。 8. 能聽辨及運用字母拼讀法，讀出以短母音 a, e, i, o, u 所組成的音組及例字。 9. 能認識中外主要節慶習俗及由來。 10. 能認識外國風土民情，並能從多元文化觀點，瞭解及尊重不同的文化及習俗。 			
評量方式	<p>口頭評量</p> <p>作業評量</p> <p>參與度評量</p> <p>遊戲評量</p> <p>實作評量</p> <p>觀察評量</p>			
週次 日期	單元名稱	課程內容	表現任務	學習評量
第一週 2/15~2/16	常見動物 彈性單元 Discover1 認識工作犬	<p>第一節課</p> <p>暖身活動</p> <p>播放 I have a Pet. 的歌 by Super Simple song。 https://www.youtube.com/watch?v=pWepfJ-8XU0</p> <p>發展教學</p> <p>翻到課本 P18-19，請學生觀察課本中這兩頁 Discover 單元的文字與圖片，請學生發表看到的內容。撥放與導盲犬相關的卡通短片。 Pip A Short Animated Film by Southeastern Guide Dogs https://www.youtube.com/watch?v=07d2dXHYb94</p> <p>教師與學生討論影片內容，怎麼樣</p>	第一週 2/15~2/16	常見動物 彈性單元 Discover1 認識工作犬

		<p>特質的狗適合當導盲犬？ 並問學生看完影片的想法。 解釋本單元內容：認識工作犬。 A sniffer dog: 緝毒犬。 為保護防範毒品走私，民國 89 年海關規劃成立緝毒犬隊，有些農業大國會在機場有 sniffer dog 防止旅客將國外的新鮮蔬果、肉類、泥土帶入境，以防病蟲害。 A therapy dog: 狗醫生。 狗醫生的服務內容有陪伴活動、復健治療等兩種服務。 A guided dog: 導盲犬。 提醒學生遇到導盲犬執勤時，不要撫摸或是餵食它們。 播放 CD 或 E-book 讓學生跟讀。 各組練習與討論，並說說除此之外還有哪些工作犬。 統整活動 翻到課本後面附錄 Discover 學習單 1，請學生完成學習單，教師討論說明學習單。</p>	
<p>第二週 2/19~2/23 3</p>	<p>常見動物 彈性單元 Discover1 認識工作犬</p>	<p>第二節課 暖身活動 I 教師播放 I have a pet. 的歌 by Super Simple Songs. 帶學生邊唱邊做動作。 https://www.youtube.com/watch?v=pWepfJ-8XU0 統整活動 教師在請學生翻到課本 P18-19 Discover 單元，請學生分享並討論本單元的內容，請學生依據圖片說出不同的工作犬，接著請學生分享還有哪些工作犬: shepherd dog 牧羊犬、search and rescue dog 搜救犬及 sled dog 雪橇犬。 播放 CD 或電子書，請學生跟著讀一次。 撥放相關短片: The Present A Short Film by Jacob Frey https://www.youtube.com/watch?v=C_nJJHaNmY 與學生討論影片中的狗是哪一分類個狗? (狗醫生) 活動: 猜猜我是哪種工作犬 準備 A sniffer dog, a therapy dog, a guided dog, shepherd dog, search and rescue dog, sled dog 圖片，與學生討論這些狗的功用，並請自願的學生做出動作提示種類。 將全班分成兩組: 每一組一次派一人上台，教師將工作狗的圖片投影在後方螢幕上，台上的兩人不能</p>	<p>常見動物 彈性單元 Discover1 認識工作犬</p> <p>第二週 2/19~2/23</p>

		<p>看。 台下的同學必須用英語或動作提示種類(不能講到種類名)，先答對的組得一分。最高分的組為贏家。</p> <p>統整活動 播放影片 Sesame Street: Gina Explains Service Dogs https://www.youtube.com/watch?v=aTX88WKHaE 詢問學生是否能理解內容，並為今天的教學內容作總結。</p>		
<p>第三週 2/26~3/1</p>	<p>常見動物 彈性單元 Discover1 認識工作犬</p>	<p>第三節課 暖身活動 教師播放 Bingo Song 的歌 by Super Simple Songs. https://www.youtube.com/watch?v=9mmF8z0lh_g 播放幾次後，帶學生邊唱邊做動作。</p> <p>發展教學 教師在請學生翻到課本 P18-19 Discover 單元，請學生分享並討論本單元的內容，請學生依據圖片說出不同的工作犬，接著請學生分享還有哪些工作犬: shepherd dog 牧羊犬、search and rescue dog 搜救犬及 sled dog 雪橇犬。 播放 CD 或電子書，請學生跟著讀一次。 撥放相關短片: Working Dogs National Geographic。 https://www.youtube.com/watch?v=6j9X3Fnswmo&t=92s 與學生討論影片內容，討論狗為何是人類的好朋友。 簡單介紹繪本 Dogs at Work https://www.youtube.com/watch?v=QCiv2Ms9i-E&t=187s 請學生回家查資料，想介紹那些種類的工作犬。</p> <p>統整活動 教師動畫影片並做總結。 Pip A Short Animated Film by Southeastern Guide Dogs https://www.youtube.com/watch?v=07d2dXHYb94</p>	<p>第三週 2/26~3/1</p>	<p>常見動物 彈性單元 Discover1 認識工作犬</p>
<p>第四週 3/4~3/8</p>	<p>常見動物 彈性單元 Discover1 認識工作犬</p>	<p>第四節課 暖身活動 教師播放 Bingo Song 的歌 by Super Simple Songs. https://www.youtube.com/watch?v=9mmF8z0lh_g 帶學生邊唱邊做動作。</p> <p>發展活動 教師在請學生翻到課本 P18-19</p>	<p>第四週 3/4~3/8</p>	<p>常見動物 彈性單元 Discover1 認識工作犬</p>

		<p>Discover 單元，請學生分享並討論本單元的內容，請學生依據圖片說出不同的工作犬，接著請學生分享還有哪些工作犬: shepherd dog 牧羊犬、search and rescue dog 搜救犬及 sled dog 雪橇犬。</p> <p>發給學生每人一張 A4 紙，教導學生如何摺成小書。</p> <p>選 6 種工作犬畫在小書上，並簡單介紹其工作內容。</p> <p>如有多餘時間請學生互相欣賞與介紹自己的小書。</p> <p>統整活動</p> <p>教師動畫影片並做總結。</p> <p>撥放相關短片: The Present A Short Film by Jacob Frey https://www.youtube.com/watch?v=C_nJJHaNmY</p>		
<p>第五週 3/11~3/15</p>	<p>能力:常見動詞 Discover2 游泳池安全守則</p>	<p>第一節課 暖身活動 Swimming Song By CoComelon Nursery Rhymes & Kids Songs https://www.youtube.com/watch?v=HvNdJ2RCReg 播放歌曲，帶領學生聽一遍，一同暖身，準備上課。</p> <p>發展活動</p> <ol style="list-style-type: none"> 1. 翻到課本 P32-33，觀察課本中這兩頁 Discover 單元的文字與圖片，請學生發表看到的內容:游泳池安全守則 Pool Safety。 2. 請學生發表在看到的圖片與文字:No Running(不奔跑). No Pushing(不推擠). No Diving(不跳水). No Drinking(不飲食). 3. 播放 CD 或 E-book 讓學生跟讀。 4. 各組練習與討論，討論游泳池的安全守則還有哪些，鼓勵學生舉手分享。其它安全守則有:No Pets 禁止寵物入內、No Peeing in the Pool 不在池中便溺、No Rough Housing 不打鬧、No Yelling / Screaming 不大聲尖叫、No Glassware 勿攜帶易碎物品、Use Cap and Goggles 請穿著泳帽及泳鏡。 <p>統整活動</p> <p>翻到課本後面附錄 Discover 學習單 2，請學生完成學習單，教師討論說明學習單。</p>	<p>第五週 3/11~3/15</p>	<p>能力:常見動詞 Discover2 游泳池安全守則</p>
<p>第六週 3/18~3/22</p>	<p>能力:常見動詞 Discover2 游泳池安全守則</p>	<p>第二節課 暖身活動 Swimming Song By CoComelon Nursery Rhymes & Kids Songs https://www.youtube.com/watch?</p>	<p>第六週 3/18~3/22</p>	<p>能力:常見動詞 Discover2 游泳池安全守則</p>

		<p>v=HvNdJ2RCReg 播放歌曲，帶領學生聽一遍，一同暖身，準備上課。</p> <p>發展活動</p> <ol style="list-style-type: none"> 1. 翻到課本 P32-33，觀察課本中這兩頁 Discover 單元的文字與圖片，請學生發表看到的內容:游泳池安全守則 Pool Safety。 請學生發表在看到的圖片與文字:No Running(不奔跑). No Pushing(不推擠). No Diving(不跳水). No Drinking(不飲食)。 2. 請學生發表與討論在那些(學校)場所也會有類似的規則，並且討論為何會這樣規定。 3. 撥放 CD 或 E-book 讓學生跟讀。 4. 撥放 https://www.youtube.com/watch?v=Ys7S6L1MgNw Pool Safety Rules 讓學生更多關於游泳池安全的知識。 <p>統整活動 請學生分組畫出本單元 Pool Safety Rules 海報，並上台發表。</p>		
<p>第七週 3/25~3/29 9</p>	<p>能力:常見動詞 Discover2 游泳池安全守則</p>	<p>第三節課 暖身活動 Song: Yes, I Can! By Super Simple Songs https://www.youtube.com/watch?v=_Ir0Mc6Qilo 播放歌曲，帶領學生聽一遍，再唱一遍，一同暖身，準備上課。發展教學</p> <ol style="list-style-type: none"> 1. 翻到課本 P32-33，唸讀內容:游泳池安全守則 Pool Safety。 2. 請學生朗讀看到的圖片與文字:No Running(不奔跑). No Pushing(不推擠). No Diving(不跳水). No Drinking(不飲食)。 3. 播放 CD 或 E-book 讓學生跟讀。 4. 討論游泳池的安全守則還有哪些，並唸讀一次:No Pets 禁止寵物入內、No Peeing in the Pool 不在池中便溺、No Rough Housing 不大聲尖叫、No Glassware 勿攜帶易碎物品、Use Cap and Goggles 請穿著泳帽及泳鏡。 撥放相關短片:Pool Safety Rules。 https://www.youtube.com/watch?v=Ys7S6L1MgNw 與學生討論影片內容，討論游泳時有哪些要注意。 	<p>第七週 3/25~3/29</p>	<p>能力:常見動詞 Discover2 游泳池安全守則</p>

		<p>簡單介紹繪本 I Read Signs by Tana Hoban https://www.youtube.com/watch?v=7VvpU7xSa7c&t=159s 請學生觀察生活中的標誌，最好有英語標示。 統整活動 教師動畫影片並做總結。 A Memory to Remember 記憶月台 Kingston 形象廣告 https://www.youtube.com/watch?v=xTRyYdUHtK0&t=1s 並問學生捷運車站，小心間隙的英文如何說?</p>		
第八週 4/1~4/5	<p>能力:常見動詞 Discover2 游泳池安全守則</p>	<p>第四節課 暖身活動 Song: Yes, I Can! By Super Simple Songs https://www.youtube.com/watch?v=_Ir0Mc6Qilo 播放歌曲，帶領學生聽一遍，再唱一遍，一同暖身，準備上課。 發展活動 1. 翻到課本 P32-33，唸讀內容:游泳池安全守則 Pool Safety。 2. 請學生朗讀看到的圖片與文字:No Running(不奔跑). No Pushing(不推擠). No Diving(不跳水). No Drinking(不飲食). 3. 播放 CD 或 E-book 讓學生跟讀。發給學生每人一張 A4 紙，教導學生如何摺成小書。選 6 種生活中常見的標示畫在小書上，如:No Running, No Drinking, Mind the gap(捷運站)……。 如有多餘時間請學生互相欣賞與介紹自己的小書。 統整活動 教師動畫影片並做總結。 A Memory to Remember 記憶月台 Kingston 形象廣告 https://www.youtube.com/watch?v=xTRyYdUHtK0&t=1s 並鼓勵學生注意身邊的英語標示，包括路標、捷運站、機場…。</p>	第八週 4/1~4/5	<p>能力:常見動詞 Discover2 游泳池安全守則</p>
第九週 4/8~4/12	<p>短母音韻文 Phonics Plus Starter (a) Unit 1(e) Unit 2 (i)</p>	<p>第一節課 暖身活動 播放歌曲 The Short Vowel Song By Best Phonics 帶領學生先聽一遍，教師分段做解說。 https://www.youtube.com/watch?v=RUSCz41aDug</p>	第九週 4/8~4/12	<p>短母音韻文 Phonics Plus Starter (a) Unit 1(e) Unit 2 (i)</p>

		<p>發展活動</p> <ol style="list-style-type: none"> 1. 複習短母音 a, e, i, o, u 與 CVC 字。 2. 教師利用影片依序介紹短母音 a, e, i。 Learn letter "a" with the Alphablocks Magic Words https://www.youtube.com/watch?v=egWW51b2hpE Learn letter "e" with the Alphablocks Magic Words https://www.youtube.com/watch?v=XlTtTF7_gRI Learn letter "i" with the Alphablocks Magic Words https://www.youtube.com/watch?v=hDvWymWpUBY 3. 教師播放各課字母拼讀韻文，請學生仔細聽，邊聽邊在腦中重播聽到的內容，再念出來。 4. 教師運用韻文情境圖，以圖帶領學生理解韻文句意後，再次播放韻文，請學生用手指指出聽到的字。 5. 待學生熟悉韻文後，帶領學生邊指著字邊念出來，鼓勵學生勇敢說，不要怕犯錯。 <p>統整活動</p> <p>韻文活動:大海撈針</p> <ol style="list-style-type: none"> 1. 教師依分組數製作韻文字卡。影印韻文，將句子一句句裁開，較長的句子可拆成兩部分。 2. 將學生分組，發給各組一份韻文字卡，請學生聽教師念出的句子，將句子重組並念出來。 3. 動作最快且正確念出的組得分，最後分數最高的組別獲勝。 		
第十週 4/15~4/19	拓印藝術:家人 彈性單元 Discover 3	<p>第一節課</p> <p>暖身活動</p> <p>撥放歌曲 The finger family song, By Super JoJo。 https://www.youtube.com/watch?v=VsTKk10CzUE</p> <p>發展教學</p> <ol style="list-style-type: none"> 1. 翻到課本 P50-51，請學生觀察課本中這兩頁 Discover 單元的文字與圖片，請學生發表看到的內容: Fingerprint Arts 拓印藝術。 2. 撥放相關影片: Printmaking For Kids: Super Fun Fingerprint Art! https://www.youtube.com/watch?v=s42kSL-r8lw 3. 說明本單元拓印藝術的方法: A:準備材料:paper, pencil and 	第十週 4/15~4/19	拓印藝術:家人 彈性單元 Discover 3

		<p>marker, ink pad</p> <p>B:步驟:dip - press - draw and write</p> <p>4 播放 CD 或 E-book 讓學生跟讀。</p> <p>5. 各組發一張紙，大家討論一個主題，發揮創意完成作品。</p> <p>統整活動</p> <p>翻到課本後面附錄 Discover 學習單 3，請學生完成學習單，教師討論說明學習單。</p>		
<p>第十一週 4/22~4/26 6</p>	<p>拓印藝術:家人 彈性單元 Discover 3</p>	<p>第二節課</p> <p>暖身活動</p> <p>撥放歌曲 Finger Family Song - Extended Family! / By Bounce Patrol。 https://www.youtube.com/watch?v=uLUcKFL248M</p> <p>發展活動</p> <p>1. 翻到課本 P50-51，再次說明課本這兩頁 Discover 單元的文字與圖片，請學生發表上一堂課該組的作品。</p> <p>2. 撥放 CD 或 E-book 讓學生安靜聆聽並跟讀。</p> <p>3. 撥放相關影片: Printmaking For Kids: Super Fun Fingerprint Art! https://www.youtube.com/watch?v=s42kSL-r8lw</p> <p>準備一張白紙發給每位學生，請他們在紙上先畫出 family tree，教師可以先在黑板上示範或簡單地寫出家裡有什麼成員: mother, father, brother, sister, grandmother, grandfather, me...。</p> <p>請學生用拓印的方式畫出自己的家人。</p> <p>統整活動</p> <p>1. 請學生分組輪流跟自己組員介紹自己的 fingerprint 作品，並用本課的句型。This is my family. She is my <u>mother</u>. He is my <u>father</u>. This is me.</p> <p>2. 如果有多餘的時間，每一組派一位最厲害的小朋友上台介紹自己的 fingerprint: My family。</p>	<p>第十一週 4/22~4/26</p>	<p>拓印藝術:家人 彈性單元 Discover 3</p>
<p>第十二週 4/29~5/3</p>	<p>FESTIVAL Mother' s Day 母親節</p>	<p>第一節課</p> <p>暖身活動</p> <p>1. 請學生觀察故事主角們正在做什麼?</p> <p>2. 詢問學生是否在母親節寫卡片給媽媽或家中負責照顧你的人?</p> <p>發展活動</p>	<p>第十二週 4/29~5/3</p>	<p>FESTIVAL Mother' s Day 母親節</p>

		<p>1. 翻到課本 P72-73 下頁，請學生觀察課本中這兩頁 Mother' s Day 單元的單字與圖片，請學生發表看到的內容。</p> <p>2. 教師利用單字字卡與圖卡，引導學生了解字義。</p> <p>3. 播放 CD，請學生用手指出聽到的單字。</p> <p>單字活動:母親節猜謎王</p> <p>1. 全班分為 2 組，各組代表輪流上臺表演。</p> <p>2. 教師隨機抽一張單字圖卡或字卡，讓上臺的學生表演，提醒學生表演時不可說話。</p> <p>3. 同組的組員可猜 2 次，答對者可得一分。</p> <p>4. 教師亦可加入其他相關的節慶單字如：a card, a flower, a gift... 等，增加遊戲趣味。</p> <p>課文內容</p> <p>1. 請學生看本課章名頁，請學生猜猜看故事內容。</p> <p>2. 簡單說明情境內容，針對情境提問相關問題，如：</p> <p>(1) Where are the kids? They are in a classroom (at school).</p> <p>(2) What can you see on the desk? I can see paper, glue, scissors</p> <p>3. 請學生看本課故事，請學生試著說出故事內容。</p> <p>4. 簡單說明情境內容，針對故事提問相關問題，如：</p> <p>(1) What can Edison make? A flower. / He can make a flower.</p> <p>(2) What can Rocky make? A card. / He can make a card.</p> <p>5. 播放 CD，引導學生看圖聽故事，請學生用手指出聽到的字。</p> <p>統整活動</p> <p>播放歌曲 I Love You Mommy By The Kiboomers。 https://www.youtube.com/watch?v=4jxcWlq3CBg 帶領學生唱一遍。</p>		
<p>第十三週 5/6~5/10</p>	<p>拓印藝術:家人 彈性單元 Discover 3</p>	<p>第三節課 暖身活動 撥放歌曲 Finger Family Song - Extended Family! / By Bounce Patrol。並請學生動動手指跟著唱。 https://www.youtube.com/watch?v=uLUcKFL248M</p>	<p>第十三週 5/6~5/10</p>	<p>拓印藝術:家人 彈性單元 Discover 3</p>

		<p>發展教學 翻到課本 P50-51，再次說明課本這兩頁 Discover 單元的文字與圖片：Fingerprint Art 拓印藝術內容，並請學生跟讀一次。 使用影片延伸 Fingerprint Art 內容。 Fingerprint Art For Kids To Learn The Alphabet https://www.youtube.com/watch?v=oblbd_aUcr8&t=44s 請學生設計一張 Aa~Zz 代表字的 fingerprint 作品。</p> <p>總結教學 撥放影片** THE CONTROLLER ** Family Animation Kids Cartoon by Ringling Team https://www.youtube.com/watch?v=U9Uh_H5mCbQ 與學生討論與家人相處的方式，是否與家人用好的語氣講話，並能幫忙家裡的人分擔家事？</p>		
第十四週 5/13~5/17 7	拓印藝術:家人 彈性單元 Discover 3	<p>第四節課 暖身活動 Sesame Street: Family Song 播放家人歌曲，帶領學生一同暖身，準備上課。 https://www.youtube.com/watch?v=ii_LtHrEiao</p> <p>發展活動 1. 翻到課本 P50-51，再次說明課本這兩頁 Discover 單元的文字與圖片：Parts of a Book 書籍內容，並請學生跟讀一次。 2. 使用影片延伸 Fingerprint Art 內容。 Fingerprint Art For Kids To Learn The Alphabet https://www.youtube.com/watch?v=oblbd_aUcr8&t=44s 請學生分組發表上周完成的 Aa~Zz 代表字作品。 3. 選出各組最好的作品上台發表。</p> <p>統整活動 撥放影片 When Red Balloons Fly 記憶的紅氣球 By Kingston 金士頓形象廣告， https://www.youtube.com/watch?v=CNGZyGi9Vz8 與學生討論故事內容，並問學生家人會問他們做什麼事？那他們會為家人做什麼事？</p>	第十四週 5/13~5/17	拓印藝術:家人 彈性單元 Discover 3
第十五週 5/20~5/24	職業 Discover 4	第一節課 暖身活動	第十五週 5/20~5/24	職業 Discover 4

4	More Jobs 職業萬花筒	<p>撥放歌曲"Alphabet Occupations" By Bounce Patrol，加強本單元單字-職業。 https://www.youtube.com/watch?v=r60xqyd5qUw</p> <p>發展教學</p> <p>1. 翻到課本 P64-65，請學生觀察課本中這兩頁 Discover 單元的文字與圖片，請學生發表看到的內容：More jobs 職業萬花筒。 2. 說明本課職業萬花筒:more jobs，簡單介紹不同工作，讓學生培養自己的專長，為未來做準備。</p> <p>organic Farmer: 有機農夫，有機農業是一種較不污染環境、不破壞生態，並能提供消費者健康與安全農產品的生產方式。</p> <p>AI engineer: 人工智慧 (Artificial Intelligence, AI)，又稱人工智能，是計算機科學領域的部分範疇，意指讓機器具備和人類一樣的思考邏輯與行為模式。</p> <p>Firefighter 消防員:消防安全設備稽查與消防教育宣導等工作；另一種是實戰工作，主要負責滅火與拯救工作。</p> <p>Youtuber: 是指以影音網站 YouTube 為主要活動據點的網路紅人或 YouTube 投稿之影片創作者。</p> <p>3. 播放 CD 或 E-book 讓學生跟讀。 4. 撥放影片，Learn About Professions for Kids/ By Kiddo World。 https://www.youtube.com/watch?v=cyy6sLTFKHc 請學生想一想並分享還有哪些工作？想想自己的興趣與專長，未來想從事的工作。</p> <p>統整活動 翻到課本後面附錄 Discover 學習單 4，請學生完成學習單，教師討論說明學習單。</p>		More Jobs 職業萬花筒
第十六週 5/27~5/31	職業 Discover 4 More Jobs 職業萬花筒	<p>第二節課 暖身活動</p> <p>1. 撥放歌曲"Alphabet Occupations" By Bounce Patrol，加強本單元 單字-職業。 https://www.youtube.com/watch?v=r60xqyd5qUw 2. 比手畫腳，教師選一樣影片中或</p>	第十六週 5/27~5/31	職業 Discover 4 More Jobs 職業萬花筒

		<p>課本教過的職業，做出他們的工作內容，然後問:Who am I? 學生:You' re a <u>doctor</u>。接下來找學生上來演給大家猜。</p> <p>發展活動</p> <ol style="list-style-type: none"> 1. 翻到課本 P64-65，再次說明課本這兩頁 Discover 單元的文字與圖片，請學生發表看到的內容: More jobs 職業萬花筒。 2. 撥放 CD 或 E-book 讓學生安靜聆聽並跟讀。 3. 使用 Hyundai : A Message to Space 影片延伸不同工作的內容。 https://www.youtube.com/watch?v=3EOAXrTrsOE 問學生故事裡 Stephanie 的爸爸是什麼工作? (astronaut) 你們長大後想做什麼工作? 為什麼? <p>統整活動</p> <p>發給學生一張小卡，請他們畫出並寫出自己家長的工作，回家訪問自己家人的工作內容，與這個工作需要具備什麼專長，下回上課分享。</p>		
第十七週 6/3~6/7	職業 Discover 4 More Jobs 職業萬花筒	<p>第三節課</p> <p>暖身活動</p> <ol style="list-style-type: none"> 1. 撥放歌曲"Alphabet Occupations" By Bounce Patrol，加強本單元 單字-職業。 https://www.youtube.com/watch?v=r60xqyd5qUw 2. 比手畫腳，教師選一樣影片中或課本教過的職業，請一位男生上台，只那位男生問全班: He or she? 請自願的男生演出工作內容，然後問:Who is he? 學生: He' s a teacher.。 <p>發展教學</p> <ol style="list-style-type: none"> 1 翻到課本 P64-65，再次說明課本這兩頁 Discover 單元的文字與圖片: 職業萬花筒:more jobs，並請學生跟讀一次。 2. 撥放 A Farmer - Kids Dream Job 並解說農夫的工作。 https://www.youtube.com/watch?v=WtH7hNKyOD8 撥放 Roller Coaster Engineer 雲霄飛車工程師 https://www.youtube.com/watch?v=gX1VBi0633Q World' s Best Job/ By Nas Daily https://www.youtube.com/watch?v=jt69WFjmzew 3. 分給學生每人 A4 的白紙，教導 	第十七週 6/3~6/7	職業 Discover 4 More Jobs 職業萬花筒

		<p>如何摺成八頁作小書。 https://www.slideshare.net/bel1543/ss-29286830 請學生 Title 寫 More Jobs 作者與繪者寫學自己的英語名字，ISBN 自己任編 13 個數字。 請學生依據他喜歡的工作排名順序，畫出並寫出不同的職業；或結合家人的單字，請學生畫出家人及其職業。 <u>總結教學</u> 撥放 Jobs Song for Kids 影片，請學生回家後仔細觀察並想一想有什麼常見的職業。 https://www.youtube.com/watch?v=2nesqKP9-5c&t=47s</p>		
<p>第十八週 6/10~6/14 4</p>	<p>職業 Discover 4 More Jobs 職業萬花筒</p>	<p><u>第四節課</u> <u>暖身活動</u> 1. 撥放歌曲 "Alphabet Occupations" By Bounce Patrol，加強本單元單字-職業。 https://www.youtube.com/watch?v=r60xqyd5qUw 2. 比手畫腳，教師選一樣影片中或課本教過的職業，請一位男生上台，只那位男生問全班: He or she? 請自願的男生演出工作內容，然後問: Who is he? 學生: He' s a teacher.。 <u>發展活動</u> 1. 叮嚀學生做小書須完成的書籍資訊(title, author, illustrator, ISBN) 2. 巡視學生完成的狀況。 作品分享: 請學生跟 3-4 位同學分享自己作品。 (如果時間足夠可以將學生作品讓全班可以翻閱，之後票選最有趣或最有創意的作品)。 <u>統整活動</u> 請優秀作品的小朋友上台分享小書內容。 (如有多餘時間，可以把學生念自己小書的樣子錄下給它們看)</p>	<p>第十八週 6/10~6/14</p>	<p>職業 Discover 4 More Jobs 職業萬花筒</p>
<p>第十九週 6/17~6/21 1</p>	<p>CULTURE 文化+SHORT VOWELS Say Thank You To the World 跟全世界打招呼</p>	<p><u>第一節課</u> <u>暖身活動</u> 撥放 Moana 海洋奇緣的其中一段影片 Dwayne Johnson - You' re Welcome (From "Moana") https://www.youtube.com/watch?v=79DijltQXMM 跟學生說: Thank you (for coming to class today).</p>	<p>第十九週 6/17~6/21</p>	<p>CULTURE 文化+SHORT VOWELS Say Thank You To the World 跟全世界打招呼</p>

引導學生說: You' re welcome.

Presentation 發展教學

Say Thank You To the World

1. 教師準備一張世界地圖，並將本單元介紹之七個國家。
2. 帶學生念過這七個國家名稱，找出在地圖上的地理位置。
3. 將七個國家正確的地理位置標出，再帶念國家名稱。
4. 請學生翻開課本第 76-77 頁，教師發問，如 What do you see in picture 1? Why does the man say thank you to the woman?，請學生觀察圖片後回答，以此方式引導學生了解圖片情境。
5. 教師播放 CD，請學生邊聆聽，邊用手指著情境圖中的感謝語。聽完後，請學生試著說出剛剛聽到的內容。例如：Arigatou. (日語)、Thank you. (英語)及 Merci. (法語)等。
6. 教師帶領學生念出各國感謝語，直到學生皆已熟悉為止。
7. 播放 Thank You All Around The World 不同謝謝的說法。

<https://www.youtube.com/watch?v=PcAuJvljlqg>

Short Vowels Sound- o, u

播放歌曲 The Short Vowel Song | By Best Phonics
帶領學生先聽一遍，教師分段做解說。

<https://www.youtube.com/watch?v=RUSCz41aDug>

1. 複習短母音 o, u 與 CVC 字。
2. 教師利用影片依序介紹短母音 o, u。

Learn letter "o" with the Alphasblocks Magic Words
<https://www.youtube.com/watch?v=GSF5bFTs45Y>

Learn letter "u" with the Alphasblocks Magic Words
<https://www.youtube.com/watch?v=h8lhqQsV9oo>

3. 教師播放各課字母拼讀韻文，請學生仔細聽，邊聽邊在腦中重播聽到的內容，再念出來。
4. 教師運用韻文情境圖，以圖帶領學生理解韻文句意後，再次播放韻文，請學生用手指指出聽到的字。
5. 待學生熟悉韻文後，帶領學生邊指著字邊念出來，鼓勵學生勇敢說，不要怕犯錯。

統整活動

		<p>活動：手舞足蹈</p> <p>1. 教師帶念韻文，請學生看到當課紅色音組例字時拍手，看到學過的藍色音組例字跺腳。練習數次之後請學生起立。</p> <p>2. 再次帶念韻文，並逐漸加快速度，動作做錯或是跟不上的學生記名一次，記名三次須上臺念出韻文。</p>		
<p>第二十週 6/24~6/28</p>	<p>總複習 Final Review 總複習</p>	<p>第一節課 暖身活動</p> <p>1. 播放 I have a Pet. 的歌 by Super Simple song。 https://www.youtube.com/watch?v=pWepfJ-8XU0</p> <p>2. Song: Yes, I Can! By Super Simple Songs https://www.youtube.com/watch?v=_Ir0Mc6Qilo</p> <p>播放歌曲，帶領學生聽一遍，再唱一遍，一同暖身，準備上課。</p> <p>Presentation 發展教學 <u>Animals and verbs</u></p> <p>1. 教師拿出一張動物說: Is this a cat? (Yes, it is./ No, it isn' t.)</p> <p>2. 接下來問這動物能做的動作: Can a cat swim? (No, it can' t.)</p> <p>3. 請學生拿出一張白紙畫出幾個課本教過的動物，互問這幾個已經學過的句型。教師可在教室內巡視、協助。</p> <p><u>Family and jobs</u></p> <p>1. 撥放歌曲 The finger family song, By Super JoJo。 https://www.youtube.com/watch?v=VsTKk1OCzUE</p> <p>2. Jobs Word Songs Word Power Pinkfong Songs for Children 播放職業歌曲，帶領學生一同暖身，準備上課。 https://www.youtube.com/watch?v=gSBNSJvOmY8</p> <p>3. 帶領學生翻到 Final Review P78-79，請學生拿出上一堂課寫下來的紙(也可以讓學生再多寫一次練習)。</p> <p>4. 教師說明並示範發表時的音量、音調、速度與手勢，以清楚表達自己。</p> <p>5. 請學生自己練習一次，再起身找同學練習，完成後在對方的頁面簽名，至少要收集 2-3 個簽名。</p>		

		6. 請學生依意願上臺發表，可輔以手勢或自製海報上臺。 統整活動 請學生票選『最佳英語解說員』。 請學生說看看為什麼該位同學表現最好？最後教師可給予獎勵。		
--	--	---	--	--

桃園市八德區八德國民小學 112 學年度第一學期 三年級 彈性學習課程				
【創資】課程計畫(科技)				
每週節數	一節		設計者	黎恩彰
核心素養	A 自主行動	☑A1. 身心素質與自我精進 ☑A2. 系統思考與問題解決 ☑A3. 規劃執行與創新應變		
	B 溝通互動	☑B1. 符號運用與溝通表達 ☑B2. 科技資訊與媒體素養 ☑B3. 藝術涵養與美感素養		
	C 社會參與	☑C1. 道德實踐與公民意識 ☑C2. 人際關係與團隊合作 ☑C3. 多元文化與國際理解		
融入議題	環境、法治、科技、資訊、安全、多元文化、國際教育			
學習重點	學習表現	資 t-III-1 能認識常見的資訊系統 資 p-III-3 能認識基本的數位資源整理方法 資 t-III-2 能使用資訊科技解決生活中簡單的問題 資 t-III-3 能應用運算思維描述問題解決的方法 資 p-III-1 能認識與使用資訊科技以表達想法 藝 E-A2 認識設計思考，理解藝術實踐的意義 藝-E-B1 理解藝術符號，以表達情意觀點 1-III-6 能學習設計思考，進行創意發想和實作 1-II-3 能試探媒材特性與技法，進行創作 1-III-3 能學習多元媒材與技法，表現創作主題		
	學習內容	資 A-III-1 程序性的問題解決方法簡介 資 D-III-1 常見的數位資料類型與儲存架構 資 S-III-1 常見系統平台之基本功能操作 資 S-III-2 常見系統平台之使用與維護 資 T-III-1 繪圖軟體的使用 資 T-III-2 文書處理軟體的使用 資 T-III-3 瀏覽器的使用 資 T-III-4 資料搜尋的基本方法 視 E-III-3 設計思考與實作 視 E-II-2 媒材、技法及工具知能 視 E-II-1 色彩感知、造形與空間的探索		
學習目標	一、能配合全球化，發展國際觀。 二、能配合學校行事教學，推動學校本位精神發展。 三、能促進班級師生互動，使班級氣氛更融洽。 四、增進學校教師了解十二年國教理念，運用分享提升全體教師有效教學之專業能力。 五、落實十二年國教課綱實質內涵，轉化核心素養至課程中。			
評量方式	口語表達、互動討論、心得分享、實作成果、自我評量、同儕評量			
週次日期	單元名稱	課程內容	表現任務	學習評量
1	認識電腦與作業系統	1. 甚麼是電腦？ 電腦與生活有甚麼關係、作業系統介紹 (Windows)	1. 能認識電腦基本功能 2. 能正確開關機 3. 能正確開啟與關閉視	口頭問答15% 操作評量35% 作品評量50%
2		2. 電腦開機及關機操作、滑鼠操作 3. 開啟程式及控制視窗		

3			窗	
4	我的個人化電腦	1. 設定佈景主題	1. 能設定佈景主題、背景圖片、螢幕保護裝置 2. 能設定捷徑	口頭問答15% 操作評量35% 作品評量50%
5		2. 設定桌面背景圖片、螢幕保護裝置 3. 設定捷徑、釘選到工作列及動態磚		
6	我是鍵盤快手	1. 如何輸入英文、數字與符號	1. 能認識並正確切換中英文輸入法 2. 能學會基本文字編輯	口頭問答15% 操作評量35% 作品評量50%
7		2. 如何切換中文輸入法、輸入中文字		
8		3. 文字的基本編輯法		
9				
10	文書初階(一)	1. 了解文書軟體的應用	1. 能認識並啟動編輯文書軟體 2. 會設定文字格式	口頭問答15% 操作評量35% 作品評量50%
11		2. 會安裝和啟動 Word		
12		3. 從做中學文書編輯 4. 學會文字格式設定		
13	我是檔案小總管	1. 檔案的命名規則、認識檔案大小	能學會檢視、建立、刪除、複製、搬動檔案	口頭問答15% 操作評量35% 作品評量50%
14		2. 用不同的模式來檢視檔案、建立資料夾		
15		3. 刪除、複製、搬動檔案		
16	認識網路世界	1. 了解網際網路，操作瀏覽器	1. 能認識網際網路並操作瀏覽器 2. 會設定首頁、查詢資料	口頭問答15% 操作評量35% 作品評量50%
17		2. 設定首頁、查詢資料		
18				
19	我是小畫家	1. 使用填色工具、儲存與開啟檔案	1. 會認識並正確使用小畫家的畫圖工具 2. 能愉悅的發揮創意繪圖 3. 能學習設計思考，進行創意發想和實作 4. 能學習多元媒材與技法，表現創作主題	口頭問答15% 操作評量35% 作品評量50%
20		2. 調整畫布大小、使用工具作畫		
21		3. 在圖畫上輸入文字、設定為桌面		

桃園市八德區八德國民小學 112 學年度第二學期 三年級 彈性學習課程

【創資】課程計畫

每週節數	一節	設計者	黎恩彰
核心素養	A 自主行動	<input checked="" type="checkbox"/> A1. 身心素質與自我精進 <input checked="" type="checkbox"/> A2. 系統思考與問題解決 <input checked="" type="checkbox"/> A3. 規劃執行與創新應變	

	B 溝通互動	☑B1. 符號運用與溝通表達 ☑B2. 科技資訊與媒體素養 ☑B3. 藝術涵養與美感素養		
	C 社會參與	☑C1. 道德實踐與公民意識 ☑C2. 人際關係與團隊合作 ☑C3. 多元文化與國際理解		
融入議題		環境、法治、科技、資訊、安全、多元文化、國際教育		
學習重點	學習表現	資 t-III-2 能使用資訊科技解決生活中簡單的問題 資 p-III-4 能利用資訊科技分享學習資源與心得 資 a-III-3 能了解並遵守資訊倫理與使用資訊科技的相關規範 藝 E-A2 認識設計思考，理解藝術實踐的意義 藝-E-B1 理解藝術符號，以表達情意觀點 1-III-6 能學習設計思考，進行創意發想和實作 1-II-3 能試探媒材特性與技法，進行創作 1-III-3 能學習多元媒材與技法，表現創作主題		
	學習內容	資 A-III-1 程序性的問題解決方法簡介 資 D-III-1 常見的數位資料類型與儲存架構 資 S-III-1 常見系統平台之基本功能操作 資 S-III-2 常見系統平台之使用與維護 資 T-III-1 繪圖軟體的使用 資 T-III-2 文書處理軟體的使用 資 T-III-3 瀏覽器的使用 資 T-III-4 資料搜尋的基本方法 資 H-III-2 資訊科技之使用原則 視 E-III-3 設計思考與實作 視 E-II-2 媒材、技法及工具知能 視 E-II-1 色彩感知、造形與空間的探索		
學習目標		一、能配合全球化，發展國際觀。 二、能配合學校行事教學，推動學校本位精神發展。 三、能促進班級師生互動，使班級氣氛更融洽。 四、增進學校教師了解十二年國教理念，運用分享提升全體教師有效教學之專業能力。 五、落實十二年國教課綱實質內涵，轉化核心素養至課程中。		
評量方式		口語表達、互動討論、心得分享、實作成果、自我評量、同儕評量		
週次 日期	單元名稱	課程內容	表現任務	學習評量
1	文書初階 (二)	1. 文書插入表格 2. 文書插入圖案 3. 文書表格編輯	1. 能使用文書處理軟體插入表格、圖案並正確編輯表格 2. 能學習設計思考，進行創意發想和實作 3. 能學習多元媒材與技法，表現創作主題	口頭問答15% 操作評量35% 作品評量50%
2				
3				
4	漫遊網際網路	1. 認識網路與生活之關係 2. 認識網址、網站與網頁	能認識網路、網站、網頁與生活的關係	口頭問答15% 操作評量35% 作品評量50%
5				
6				

7	網路百寶箱	1. 用 google 找資料 2. 用 google 翻譯 3. 網頁書籤與管理	1. 會正確使用 google 來翻譯與找資料 2. 會管理網頁書籤	口頭問答15% 操作評量35% 作品評量50%
8				
9				
10	電子郵件與通訊	1. 登入及認識 Gmail 2. Gmail 個人化設定	會正確設定與使用 gmail	口頭問答15% 操作評量35% 作品評量50%
11				
12	電子郵件與通訊	1. 登入及認識 Gmail 2. Gmail 個人化設定 3. 我的第一封 Email	會正確設定與使用 gmail 併 寄收 Email	口頭問答15% 操作評量35% 作品評量50%
13	Windows 的 影音世界	1. 瀏覽照片、播放幻燈片秀 2. 使用 Media Player 播放 MP3、 影片	1. 會瀏覽照片、播放幻燈片秀 2. 會使用 Media Player 播放 MP3、影片 3. 能學習設計思考，進行創意發想和實作 4. 能學習多元媒材與技法，表現創作主題	口頭問答15% 操作評量35% 作品評量50%
14				
15				
16	網路地圖到處逛	1. Google 地圖搜尋 2. Google 街景搜尋 3. Google 地點路線規劃	會使用 Google 地圖搜尋街景並規劃路線	口頭問答15% 操作評量35% 作品評量50%
17				
18				
19	網路安全	網路安全的重要性 學習網路倫理 網路資訊安全的保護	1. 認識網路安全的重要性 2. 能注意網路禮節與網路倫理 3. 能認知網路資訊安全的重要性	口頭問答15% 操作評量35% 作品評量50%
20				

二、各年級彈性學習課程之課程計畫

(一) 四年級

桃園市八德區八德國民小學 112 學年度第一學期 四年級 彈性學習課程 【閱讀八德】課程計畫				
每週節數	1 節	設計者	四年級教學團隊、閱讀推動教師	
核心素養	A 自主行動	●A1. 身心素質與自我精進 ●A2. 系統思考與問題解決 ●A3. 規劃執行與創新應變		
	B 溝通互動	●B1. 符號運用與溝通表達 ●B2. 科技資訊與媒體素養 ●B3. 藝術涵養與美感素養		
	C 社會參與	●C1. 道德實踐與公民意識 ●C2. 人際關係與團隊合作 ●C3. 多元文化與國際理解		
融入議題	生命教育、人權教育、品德教育、生涯規劃、閱讀素養、家庭教育、國際理解、多元文化、性別議題、環境教育			
學習重點	學習表現	1-II-1 聆聽時能讓對方充分表達意見。 1-II-2 具備聆聽不同媒材的基本能力。 1-II-4 根據話語情境，分辨內容是否切題，理解主要內容和情感，並與對方互動。 2-II-4 樂於參加討論，提供個人的觀點和意見。 2-II-5 與他人溝通時能注重禮貌，並養成說話負責的態度。 5-II-1 以適切的速率朗讀文本，表現抑揚頓挫與情感。 5-II-3 讀懂與學習階段相符的文本。 5-II-6 運用適合學習階段的摘要策略，擷取大意。 5-II-7 就文本的觀點，找出支持的理由。 5-II-8 運用預測、推論、提問等策略，增進對文本的理解。 5-II-9 覺察自己的閱讀理解情況，適時調整策略。 5-II-10 透過大量閱讀，體會閱讀的樂趣。 6-II-2 培養感受力、想像力等寫作基本能力。 品 E-2 自尊尊人與自愛愛人。 生 4-3-1 認識各種災害及危險情境，並實際演練如何應對。 人 1-2-2 知道人權是普遍的、不容剝奪的，並能關心弱勢。 涯 E-5 探索自己的價值觀。		
	學習內容	Ab-II-6 2000 個常用語詞的使用。 Ac-II-2 篇章的大意、主旨與簡單結構。 Ac-II-4 各類文句的語氣與意義。 Ad-II-3 故事、童詩、現代散文等。 Bb-II-5 藉由敘述事情與描寫景物間接抒情。 Be-II-3 在學習應用方面，以心得報告的寫作方法為主。 Ca-II-1 各類文本中的飲食、服飾、交通工具、名勝古蹟及休閒娛樂等文化內涵。		
學習目標	1. 學生能透過不同層次提問的引導，思考並體會繪本之核心意涵。 2. 學生利用繪本或橋樑書的故事情境，能自省與覺察自我感受。 3. 學生能提出不同層次之問題詢問自我是否讀懂了沒。 4. 學生藉由閱讀融入不同議題，豐富生活並擴大其視野。			
評量方式	口語表達、教師觀察、心得寫作、問思討論、實作成果			
週次日期	單元名稱	課程內容	表現任務	學習評量

1	《我的名字叫希望》 -生命教育	活動一 引起動機 學生利用封面與書名臆測故事內容，提供個人的觀點和意見。	1. 學生發表及討論。 2. 學生利用小日記或學習單寫下繪本閱讀分享，或者活動心得。	口語表達 互動討論 閱讀心得
2		活動二 背景介紹		
3		學生面對地震的親身體驗，老師引導其說出發生地震時的安全措施。		
4		活動三 文本分析 活動四 歸納 讓學生歸納出書中值得效法之處。		
5	《一碗湯麵》 -人權教育	活動一 引起動機 以學生外食的經驗，提供個人的觀點和意見。	1. 學生發表及討論。 2. 學生利用小日記或學習單寫下繪本閱讀分享，或者活動心得。	口語表達 互動討論 閱讀心得
6		活動二 背景介紹		
7		老師引導學生說出當地的物價水平，比較餐點的內容物與價格的關聯。		
8		活動三 文本分析 活動四 品格教育 讓學生了解基本人權與感恩惜福的意義。		
9	《邪小刀的綠色眼淚》 -品德教育	活動一 引起動機 學生利用封面與書名臆測故事內容，提供個人的觀點和意見。	1. 學生發表及討論。 2. 學生利用小日記或學習單寫下繪本閱讀分享，或者活動心得。	口語表達 互動討論 閱讀心得
10		活動二 背景介紹		
11		老師用影片介紹布袋戲的呈現與其演變過程。		
12		活動三 文本分析 活動四 品德教育 兒時玩伴變成警察與嫌疑犯的對立，說明品德教育需要長時間的養成過程。		
13	《愛心阿嬤：陳樹菊》 -生涯規劃	活動一 引起動機 老師運用提問方式，引導學生說出職業是否有貴賤之分？並進一步引導其如何妥善處理錢財。	1. 學生發表及討論。 2. 學生利用小日記或學習單寫下繪本閱讀分享，或者活動心得。	口語表達 互動討論 閱讀心得
14		活動二 背景介紹		
15		陳樹菊阿嬤為 2010 年《時代雜誌》最具影響力百大人物之一。		
16		活動三 文本分析 活動四 歸納 讓學生明瞭”助人為樂”也可以作為生涯規劃的考量點。		
17	《找不到國小》 -閱讀素養	活動一 引起動機 引導學生說出印象中與現實生活中的國小校園樣貌，提供個人的觀點和意見。	1. 學生發表及討論。 2. 學生利用小日記或學習單寫下繪本閱讀	口語表達 互動討論 寫作
18		活動二 閱讀理解		

19		將自己化身為書中的一份子，倘伴於書中世界。	分享，或者活動心得。
20		活動三 運用想像力 老師引導學生運用想像力說出自己理想中的國小樣貌。	
21		活動四 寫作 將自己的構思，運用想像與感受，編織出與眾不同的國小樣貌，並將之寫成文章。	

**桃園市八德區八德國民小學 112 學年度第二學期 四年級 彈性學習課程
【閱讀八德】課程計畫**

每週節數	1 節	設計者	四年級教學團隊、閱讀推動教師
核心素養	A 自主行動	●A1. 身心素質與自我精進 ●A2. 系統思考與問題解決 ●A3. 規劃執行與創新應變	
	B 溝通互動	●B1. 符號運用與溝通表達 ●B2. 科技資訊與媒體素養 ●B3. 藝術涵養與美感素養	
	C 社會參與	●C1. 道德實踐與公民意識 ●C2. 人際關係與團隊合作 ●C3. 多元文化與國際理解	
融入議題	生命教育、人權教育、品德教育、生涯規劃、閱讀素養、家庭教育、國際理解、多元文化、性別議題、環境教育		
學習重點	學習表現	1-II-1 聆聽時能讓對方充分表達意見。 1-II-2 具備聆聽不同媒材的基本能力。 1-II-4 根據話語情境，分辨內容是否切題，理解主要內容和情感，並與對方互動。 2-II-4 樂於參加討論，提供個人的觀點和意見。 2-II-5 與他人溝通時能注重禮貌，並養成說話負責的態度。 5-II-1 以適切的速率朗讀文本，表現抑揚頓挫與情感。 5-II-3 讀懂與學習階段相符的文本。 5-II-6 運用適合學習階段的摘要策略，擷取大意。 5-II-7 就文本的觀點，找出支持的理由。 5-II-8 運用預測、推論、提問等策略，增進對文本的理解。 5-II-9 覺察自己的閱讀理解情況，適時調整策略。 5-II-10 透過大量閱讀，體會閱讀的樂趣。 6-II-2 培養感受力、想像力等寫作基本能力。 國-E-4 了解國際文化的多樣性。 家 I-1-2-2 描繪自己的家庭，並從中探討不一樣的家庭型態。 環 3-1-1 能經由親近生物而懂得愛護與尊重生命，並瞭解生態保育的重要性。 多 E-5 願意與不同文化背景的人相處，並發展群際關係。	
	學習內容	Ab-II-6 2000 個常用語詞的使用。 Ac-II-2 篇章的大意、主旨與簡單結構。 Ac-II-4 各類文句的語氣與意義。 Ad-II-3 故事、童詩、現代散文等。 Bb-II-5 藉由敘述事情與描寫景物間接抒情。 Be-II-3 在學習應用方面，以心得報告的寫作方法為主。 Ca-II-1 各類文本中的飲食、服飾、交通工具、名勝古蹟及休閒娛樂等文化內涵。	

學習目標	1. 學生能透過不同層次提問的引導，思考並體會繪本之核心意涵。 2. 學生利用橋樑書的故事情境，能自省與覺察自我感受。 3. 學生能提出不同層次之問題詢問自我是否讀懂了沒。 4. 學生藉由閱讀融入不同議題，豐富生活並擴大其視野。			
評量方式	口語表達、教師觀察、心得寫作、問思討論、實作成果、短劇展演			
週次 日期	單元名稱	課程內容	表現任務	學習評量
1	《別打！他是我爸爸》 -家庭教育	1. 專書導讀 2. 文本理解 ① 閱讀理解 ② 問思討論 (內容與形式) 3 延伸活動 ① 口說摘要 ② 口說推薦	1. 學生發表及討論。	問思討論 口說發表
2				
3				
4				
5	《請到我的家鄉來》 -國際理解	1. 專書導讀 2. 文本理解 ① 閱讀理解 ② 問思討論 (內容與形式) 3 延伸活動 ① 書寫學習單	1. 學生發表及討論。 2. 學生利用小日記或學習單寫下繪本閱讀分享，或者活動心得。	問思討論 學習單
6				
7				
8				
9	《哎呀！我的媽：外籍媽媽的奮鬥故事》 -多元文化	1. 專書導讀 2. 文本理解 ① 閱讀理解 ② 問思討論 (內容與形式) 3 延伸活動 ① 口說摘要 ② 口說推薦	1. 學生發表及討論。	問思討論 口說法表
10				
11				
12				
13	《黑猩猩的保母—少女珍古德》 -環境教育	1. 專書導讀 2. 文本理解 ① 閱讀理解 ② 問思討論 (內容與形式) 3 延伸活動 ① 心得寫作	1. 學生發表及討論。 2. 學生利用小日記或學習單寫下繪本閱讀分享，或者活動心得。	問思討論 心得寫作
14				
15				
16				
17	《貓村開麥拉》 -環境教育	1. 專書導讀 2. 文本理解 ① 閱讀理解 ② 問思討論 (內容與形式) 3 延伸活動 ① 小短劇編寫 ② 小短劇表演	1. 學生發表及討論。 2. 完成小組自編短劇劇本且演出。	問思討論 短劇表演
18				
19				
20				

桃園市八德區八德國民小學 112 學年度第一學期四年級 彈性學習課程
【國際教育】課程計畫

每週節數	1 節	設計者	四年級 英語領域團隊
核心素養	A 自主行動	■A1.身心素質與自我精進 ■A2.系統思考與問題解決 □A3.規劃執行與創新應變	
	B 溝通互動	■B1.符號運用與溝通表達 ■B2.科技資訊與媒體素養 □B3.藝術涵養與美感素養	
	C 社會參與	□C1.道德實踐與公民意識 ■C2.人際關係與團隊合作 ■C3.多元文化與國際理解	
融入議題	<p>【多元文化教育】 多 E6 了解各文化間的多樣性與差異性。</p> <p>【品德教育】 品 E1 良好生活習慣與德行。</p> <p>【科技教育】 科 E1 了解平日常見科技產品的用途與運作方式。</p> <p>【國際教育】 國 E5 體認國際文化的多樣性。</p> <p>【閱讀素養教育】 閱 E1 認識一般生活情境中需要使用的，以及學習學科基礎知識所應具備的字詞彙。</p> <p>【安全教育】 安 E9 學習互相尊重的精神</p>		
學習重點	學習表現	<p>【英語領域】</p> <p>◎1-I-1 能聽辨 26 個字母。 ◎1-I-3 能聽懂課堂中所學的字詞。 ◎1-I-4 能聽懂簡易的教室用語。 ◎1-I-5 能聽懂簡易的日常生活用語。 ◎2-I-1 能說出 26 個字母。 ◎2-I-3 能說出課堂中所學的字詞。 ◎3-I-1 能辨識 26 個印刷體大小寫字母。 ◎3-I-2 能辨識課堂中所學的字詞。 ◎4-I-1 能書寫 26 個印刷體大小寫字母。 ◎5-I-1 能正確地認讀與聽寫 26 個字母。 ◎5-I-2 在聽讀時，能辨識書本中相對應的書寫文字。 ◎6-I-1 能專注於老師的說明與演示。 ◎6-I-2 積極參與各種課堂練習活動。 ◎6-I-3 樂於回答老師或同學所提的問題。 1-II-1 能聽辨 26 個字母。 ◎1-II-2 能聽辨英語的子音、母音及其基本的組合。 1-II-4 能聽辨句子的語調。 ◎1-II-5 能聽辨課堂中所學的片語、句子及其重音。 ◎1-II-6 能聽辨句子的節奏。 ◎1-II-8 能聽懂簡易的教室用語。 ◎1-II-7 能聽懂課堂中所學的字詞。 ◎1-II-9 能聽懂簡易的日常生活用語。 ◎1-II-10 能聽懂簡易句型的句子。 2-II-1 能說出 26 個字母。</p>	

		<p>2-II-2 能念出英語的語音。</p> <p>◎2-II-3 能說出課堂中所學的字詞。</p> <p>◎2-II-4 能使用簡易的教室用語。</p> <p>◎2-II-5 能使用簡易的日常生活用語。</p> <p>◎2-II-6 能以正確的發音及適切的語調說出簡易句型的句子。</p> <p>◎3-II-1 能辨識 26 個印刷體大小寫字母。</p> <p>◎3-II-2 能辨識課堂中所學的字詞。</p> <p>◎3-II-3 能看懂課堂中所學的句子。</p> <p>4-II-2 能書寫自己的姓名。</p> <p>4-II-3 能臨摹抄寫課堂中所學的字詞。</p> <p>4-II-4 能臨摹抄寫課堂中所學的句子。</p> <p>◎5-II-1 能正確地認讀與聽寫 26 個字母。</p> <p>5-II-2 在聽讀時，能辨識書本中相對應的書寫文字。</p> <p>◎5-II-3 能以正確的發音及適切的速度朗讀簡易句型的句子。</p> <p>5-II-4 能運用所學的字母拼讀規則讀出英文字詞。</p> <p>◎6-II-1 能專注於教師的說明與演示。</p> <p>◎6-II-2 積極參與各種課堂練習活動。</p> <p>◎6-II-3 樂於回答教師或同學所提的問題。</p> <p>◎6-II-4 認真完成教師交待的作業。</p> <p>◎7-II-1 善用預習、複習強化學習效果。</p> <p>◎7-II-2 能妥善運用情境中的非語言訊息以幫助學習。</p> <p>8-II-1 能了解國內外基本的招呼方式。</p> <p>8-II-3 能了解課堂中所介紹的國外主要節慶習俗。</p> <p>◎9-II-1 能夠將所學字詞做簡易歸類。</p> <p>【社會領域】</p> <p>2b-II-1 體認人們對生活事物與環境有不同的感受，並加以尊重。</p> <p>2b-II-2 感受與欣賞不同文化的特色。</p> <p>【自然科學領域】</p> <p>ai-II-1 保持對自然現象的好奇心，透過不斷的探尋和提問，常會有新發現。</p> <p>ai-II-3 透過動手實作，享受以成品來表現自己構想的樂趣。</p> <p>tc-II-1 能簡單分辨或分類所觀察到的自然科學現象。</p>
	學習內容	<p>【英語領域】</p> <p>◎Aa-II-2 印刷品大小寫字母的辨識及書寫。</p> <p>Ab-II-1 子音、母音及其組合。</p> <p>Ab-II-3 片語及句子的重音。</p> <p>Ab-II-4 所學的字母拼讀規則（含看字讀音、聽音拼字）。</p> <p>◎Ac-II-1 簡易的教室用語。</p> <p>◎Ac-II-2 簡易的生活用語。</p> <p>◎Ac-II-3 第二學習階段所學字詞。</p> <p>◎B-II-1 第二學習階段所學字詞及句型的生活溝通。</p> <p>C-II-2 國內外主要節慶習俗。</p> <p>C-II-3 第二學習階段所學字詞。</p>

		◎D-II-1 所學字詞的簡易歸類。 【社會領域】 Bc-II-1 各個族群有不同的節慶與風俗習慣。 【自然科學領域】 pa-II-1 能運用簡單分類、製作圖表等方法，整理已有的資訊或數據。 INb-II-4 生物體的構造與功能是互相配合的。 INd-II-2 物質或自然現象的改變情形，可以運用測量的工具和方法得知。 INe-III-12 生物的分布和習性，會受環境因素的影響；環境改變也會影響生存於其中的生物種類。		
學習目標	1. 能聽辨並說出數字 16-20。 2. 能聽辨及說出教室用語並做適當的回應。 3. 能聽懂並跟讀故事對話。 4. 能聽懂、辨識並說出所學的單字及句子。 5. 能朗讀及吟唱歌謠。 6. 能聽懂並說出日常生活用語。 7. 能聽辨、說出及辨識 26 個字母及字母例字。 8. 能聽辨及運用字母拼讀法讀出以 b-, p-, d-, t-, g-, c-, v, f-, z-, s- 所組成的字詞並能聽讀字母拼讀韻文。 9. 能認識中外主要節慶習俗及由來。 10. 能認識外國風土民情，並能從多元文化觀點，瞭解及尊重不同的文化及習俗。			
評量方式	口頭評量 作業評量 參與度評量 遊戲評量 實作評量 觀察評量			
週次 日期	單元名稱	課程內容	表現任務	學習評量
第一週	Unit 1 我的家鄉天氣 Weather in My Hometown Culture 中秋節 Moon Festival	Unit 1 Discover 單元 暖身活動 複習本課的單字、句型與生活用語。 發展教學 1. 請學生觀察本單元的照片與文字，試著猜猜內容，教師可抽點學生發表，並詢問學生回家後試了什麼天氣預報的工具或 app? 2. 播放電子書的 Discover 教學影片，請學生說出影片中的重點有哪些？教師解說重點單字：°C 是 degree celsius，temperature 是溫度……。 3. 小組討論：播放一小段氣象預報，請學生說說一天氣象預報會包含哪些？（一天最高最低溫，天氣型態，降雨機率…） 4. 請學生依據天氣預報，記錄下重要訊息。	能透過分享查詢天氣資訊的方式，培養學生對科技資訊與媒體之素養。 能主動完成教師任務，與同儕合作學習。	口頭評量 參與度評量 遊戲評量 觀察評量 作業評量
第二週		發展活動		

第三週		1. 討論上次作業，分享方便好用的工具可以查詢天氣？ 2. 播放 Be a Weather Watcher Weather Science SciShow Kids https://www.youtube.com/watch?v=Uo8lbeVVb4M 討論影片中記錄天氣需記錄那些重要事項？ 3. 自製簡短的 weather forecast: 請學生幾個人一組討論要如何簡短呈現重點做天氣預報，請學生上台當氣象播報員。 4. 請學生完成學習單，一起討論答案。	能透過聆聽氣象預報，辨別分析資訊，以培養學生符號運用與溝通表達的能力。	
第四週		4. 請學生完成學習單，一起討論答案。 統整活動 播放電子書的 Discover 1 教學影片，教師統整本單元重點作結束。	能透過歌謠、故事認識中外主要節慶習俗及由來。	
第五週		Culture 單元 暖身活動 教師播放 Mid Autumn Festival story 動畫影片。 https://www.youtube.com/watch?v=EMMU1YJadzE		
		教師詢問學生從剛剛的影片，他們看到了什麼？ 說明中秋節的由來與嫦娥奔月的故事。 發展教學 節慶故事教學，並分組進行角色扮演。		
第六週		統整活動 播放現代版的中秋節卡通 OVER THE MOON Official Trailer https://www.youtube.com/watch?v=26DIABx44Tw 與學生討論嫦娥的傳說的真實可能性，太空人登月後看到的月球是什麼景象。 詢問學生有趣的問題，例：如果你可以登月，你想要做什麼事？ 如果你遇到嫦娥，你想要問他什麼問題？……。讓學生發揮想像力發表自己的想法。		
第七週	Unit 2 沙漠中的駱駝 Camels in Desert	Unit 2 Discover 單元 暖身活動 播放 Humpy Lumpy Camel 歌曲 By Pinkfong。 https://www.youtube.com/watch?v=1KE3rtfc8LA	能透過影片與圖照，認識沙漠動物的習性，	口頭評量 參與度評量 實作評量 遊戲評量 觀察評量

第八週	<p>發展活動</p> <p>1. 播放 What's Inside a Camel's Hump? SciShow Kids https://www.youtube.com/watch?v=74Z0HtrTgJM 說明駱駝身體如何適應沙漠極端環境。</p>	<p>以培養學生多元文化與國際理解之素養。</p>	
第九週	<p>2. 請學生觀察本單元的照片與文字，試著猜猜看內容，教師可抽點學生發表。教師解說影片與課本內容。</p> <p>3. 請學生分組討論還知道哪些沙漠動物，鼓勵學生舉手分享。與學生討論這些沙漠動物共通的特性。 參考解答：hare 野兔：嘴唇很厚，可以吃仙人掌。 ostrich 駝鳥：睫毛很長，可以防風沙。 sand cat 沙漠貓：毛皮很厚，可以阻擋陽光。</p>	<p>能透過資料收集與口頭分享的方式，了解沙漠動物的習性，以培養學生維護地球環境之公民意識素養。</p>	
第十週	<p>3. 請學生發表討論回家查詢的沙漠動物還有哪些，老師將沙漠動物寫在黑板上(desert fox, meerkat, antelope, scorpion, lizard, spider, sand cat, rattle snake, mous…)</p> <p>4. 詢問學生除了動物外，沙漠還有哪些常見植物? (cactus, palm tree…)</p> <p>5. 播放 camels 吃 cactus 的影片。 https://www.youtube.com/watch?v=f-6ReiIXa2Y</p> <p>6. 播放 How Do Animals Survive in the Desert? Animal fun Facts https://www.youtube.com/watch?v=3XF42x_72Xs&t=25s 說明沙漠動物如何適應沙漠極端環境： (1) 身體能自己保水，不須常喝水。 (2) 晚上才出來。 (3) 住在地洞裡。 (4) 身體有特殊機能可以散熱(如:大耳朵)。</p> <p>總結活動</p> <p>1. 播放 Three Crazy Camels By Nat Geo WILD 影片。 https://www.youtube.com/watch?v=zg80K34tg0A 學生發表想法，說明愛護動物保護動物的重要，別讓人類因自私的想法濫殺動物。</p> <p>2. 播放 https://www.youtube.com/watch?v=gaZKEc59g1w</p>	<p>。</p>	

		Amazing Ways to Live in the Desert! 為本單元的沙漠駱駝做總結。		
第十一週	Unit 3 水果長在哪 Where Do Fruits Grow?	Unit 3 Discover 單元 暖身活動 播放 Fruits Song / Dream English Kids, 認識更多水果。 https://www.youtube.com/watch?v=OESBH5SK_9c&t=167s 發展活動	能透過影片與圖照, 認識水果長在哪裡, 以增強學生跨領域知識。 能透過查詢各種水果的過程, 培養學生對科技資訊與媒體之素養。 能運用學過的單字句型, 以口語方式分享自身經驗。	口頭評量 參與度評量 實作評量 遊戲評量 觀察評量
第十二週		1. 播放 How do Fruits and Vegetables Grow? / Akili and Me https://www.youtube.com/watch?v=6oub1p7xUtw 說明不是所有的水果都長在樹上: 1. 樹上, 2 矮樹叢, 3. 蔓藤。		
第十三週		2. 請學生觀察本單元的照片與文字, 試著猜猜看內容, 教師可抽點學生發表。 3. 請學生發表討論回家查詢的水果還有哪些, 老師將常見水果寫在黑板上 (guavas, papayas, peaches, mangoes, lychees, currants, raspberries, blackberries, passion fruits, melons, kiwis, tomatoes...)		
第十四週		4. 請學生分組討論台灣還有那些常見水果, 哪些樹上、樹叢上、藤蔓上或地上的水果, 鼓勵學生舉手分享。 參考解答: Trees: guavas, papayas, peaches, mangoes, lychees Bushes: currants, raspberries, blackberries Vines: passion fruits, melons, kiwis, tomatoes 5. 分類水果: 請學生拿出一張紙畫出一種有趣的水果, 畫完後丟進老師的紙箱裡。老師在黑板上寫出 3 類的果樹: trees, bushes, vines。老師拿出一張學生寫的紙條, 念出水果名, 學生必須一起說出長在哪裡? 例如: T: oranges, S: Trees, T: watermelons, S: vines...。 6. 播放 Durian Fruit: A Smell So Rotten, a Taste So Sweet https://www.youtube.com/watch?v=UbngFA0ByE0&t=20s 說明水果的種類很多, 水果的長的位置, 外觀跟裡面不同, 教師示範如何用顏色, 種子, 或摸起來 spiky or smoothy 來形容一樣水果, 請學生畫出來並用英語形容給全班猜水果名。 總結活動		

		<p>播放 13 Extraordinary Fruits Around The World 影片。 https://www.youtube.com/watch?v=I05PXP5hysQ&t=196s 詢問學生認識幾樣水果，覺得哪一種水果最有趣？ 票選全班最喜歡的水果，或覺得最有趣的水果。</p>		
第十五週	<p>Unit 4 世界各地的冰品 Frozen Desserts Around the World</p>	<p>Unit 4 Discover 單元 <u>暖身活動</u> 播放 Kids Try Ice Cream from Around the World，認識更多冰品。 https://www.youtube.com/watch?v=GXGgCrCPb9U <u>發展活動</u> 1. 播放 Ice Cream Around The World，認識更多冰品。 https://www.youtube.com/watch?v=2VphfAnbsf8 2. 請學生翻到課本 P 64-65，觀察本單元的照片與文字，試著猜猜看內容，教師可抽點學生發表。 3. 討論：還知道哪些國家的冰品美食，鼓勵學生舉手分享。 4. 播放 Make Your Own Ice Cream! / SciShow Kids https://www.youtube.com/watch?v=5ub_5_b6y0Q 說明如何在家做簡易健康的冰淇淋，及簡單的科學原理。 5. 完成學習單，請學生簡單解說自己設計的冰品：用色及口味。 6. 小組發表：畫出並設計一種全世界最好吃的冰品。 <u>總結活動</u> 播放影片，認識更多世界各地的冰品，包括台灣 What Ice Cream Looks Like In 7 Countries Around The World。 https://www.youtube.com/watch?v=jCgiNZ9f2Pw 詢問學生認識幾樣冰品，覺得哪一種冰品最有趣？</p>	<p>能運用學過的單字句型，以口語方式分享自身經驗。</p> <p>能透過小組合作式學習，完成小組作品，並以口語方式說明自己的作品。</p> <p>能透過影片與圖照，認識世界各地的冰品，以培養學生多元文化與國際理解之素養。</p>	<p>參與度評量 觀察評量 口頭評量 實作評量 遊戲評量 作業評量</p>
第十六週				
第十七週				
第十八週				
第十九週	<p>Final Review 總複習 Culture 文化</p>	<p>Final Review 單元 <u>暖身活動</u> 教師以本冊 Units 1-4 的單字句型發問，請學生仔細觀察本跨頁插圖，回答教師的提問。 (1) How' s the weather? (2) What is on the table? (3) Does the little boy like oranges and pizza? (4) Does the little boy want some watermelon?</p>	<p>能夠運用學過的知識，與同儕分享自身經驗。</p> <p>能夠製作自己的作品，展現</p>	<p>口頭評量 參與度評量 實作評量 遊戲評量 觀察評量 作業評量</p>

<p>第二十週</p>		<p>(5) Is the little boy thirsty? Presentation 發展教學 1. 聽 CD 跟讀課本內容。 2. 口語發表內容創作 (1). 請學生兩人一組，回想先前開同樂會或同學會的情景，將段落中畫線的部分替換自己真實的經驗。 (2). 將替換的字詞寫在旁邊，並嘗試流暢地說出段落句子，例如：It's a windy day. We are having a happy party.。 (3). 各組上臺進行發表。</p>	<p>個人藝術素養，並與同儕分享。</p>	
<p>第二十一週</p>		<p>統整活動 個人口語發表內容創作 1. 拿出白紙，依據課本 P. 78-79 提示寫出新的一篇文章。 2. 將自己寫出的內容說給至少 5 個人聆聽。 3. 請全班推薦內容最棒表達能力最好的幾位。 4. 請被同學推薦的人上台表演。</p> <p>Culture 單元 暖身活動 1. 教師問學生 If you are hungry, what would you like to eat?, 請學生發表餓了會想吃什麼食物。 2. 教師問學生臺灣有什麼特色小吃?</p> <p>發展教學 1. 教師詢問學生，生活中有沒有看過或聽過課本頁面上的美食? 2. 教師進一步詢問學生是否有吃過? 在哪裡吃的呢? 喜不喜歡? 為什麼? 3. 教師播放 CD，請學生仔細聽，而後跟讀。 4. 兩兩一組，練習單字與對話。</p> <p>5. 教師帶領學生複習課本內容。教師說國家，學生說出食物名稱，例如：教師說 Japan，學生說 Sushi。 6. 完成後互換，教師說食物，學生說國家名。 7. 教師將學生分成數組，各請一位學生到前面來。 8. 教師說出國名，最快且正確說出對應的食物名的可獲得一分。 9. 最後分數最多的組別獲勝。</p> <p>統整活動 播放 World's 20 most delicious food of CNN Travel https://www.youtube.com/watch?v=bcXrWTbZRt0</p>	<p>能夠整合學過的知識，增進國際理解並進行合作學習。</p>	

		總結課程，並把 P. 76-77 內容朗讀一次。	
--	--	--------------------------	--

桃園市八德區八德國民小學 112 學年度第二學期四年級 彈性學習課程 【國際教育】課程計畫			
每週節數	1 節	設計者	四年級 英語領域團隊
核心素養	A 自主行動	<input checked="" type="checkbox"/> A1.身心素質與自我精進 <input checked="" type="checkbox"/> A2.系統思考與問題解決 <input type="checkbox"/> A3.規劃執行與創新應變	
	B 溝通互動	<input checked="" type="checkbox"/> B1.符號運用與溝通表達 <input checked="" type="checkbox"/> B2.科技資訊與媒體素養 <input type="checkbox"/> B3.藝術涵養與美感素養	
	C 社會參與	<input type="checkbox"/> C1.道德實踐與公民意識 <input checked="" type="checkbox"/> C2.人際關係與團隊合作 <input checked="" type="checkbox"/> C3.多元文化與國際理解	
融入議題	<p>【多元文化教育】 多 E6 了解各文化間的多樣性與差異性。</p> <p>【品德教育】 品 E1 良好生活習慣與德行。</p> <p>【科技教育】 科 E1 了解平日常見科技產品的用途與運作方式。</p> <p>【家庭教育】 家 E5 了解家庭中各種關係的互動(親子、手足、祖孫及其他親屬等)。</p> <p>【國際教育】 國 E5 體認國際文化的多樣性。</p> <p>【閱讀素養教育】 閱 E2 認識與領域相關的文本類型與寫作題材。 閱 E12 培養喜愛閱讀的態度。</p> <p>【安全教育】 安 E9 學習互相尊重的精神</p>		
學習重點	學習表現	<p>【英語領域】</p> <p>1-II-1 能聽辨 26 個字母。 1-II-2 能聽辨英語的子音、母音及其基本的組合。 1-II-4 能聽辨句子的語調。 1-II-7 能聽懂課堂中所學的字詞。 1-II-8 能聽懂簡易的教室用語。 1-II-9 能聽懂簡易的日常生活用語。 1-II-10 能聽懂簡易句型的句子。 2-II-1 能說出 26 個字母。 2-II-3 能說出課堂中所學的字詞。 2-II-5 能使用簡易的日常生活用語。 2-II-6 能以正確的發音及適切的語調說出簡易句型的句子。 3-II-1 能辨識 26 個印刷體大小寫字母。 3-II-2 能辨識課堂中所學的字詞。 4-II-2 能書寫自己的姓名。 4-II-4 能臨摹抄寫課堂中所學的句子。 5-II-2 在聽讀時，能辨識書本中相對應的書寫文字。 6-II-1 能專注於教師的說明與演示。 6-II-2 積極參與各種課堂練習活動。 6-II-3 樂於回答教師或同學所提的問題。</p>	

		6-II-4 認真完成教師交待的作業。 7-II-1 善用預習、複習強化學習效果。 7-II-2 能妥善運用情境中的非語言訊息以幫助學習。 【自然領域】 ah-II-1 透過各種感官了解生活週遭事物的屬性。		
	學習內容	【英語領域】 Aa-II-1 字母名稱。 Aa-II-2 印刷品大小寫字母的辨識及書寫。 Ac-II-1 簡易的教室用語。 Ac-II-2 簡易的生活用語。 Ac-II-3 第二學習階段所學字詞。 B-II-1 第二學習階段所學字詞及句型的生活溝通。 C-II-1 國內(外)招呼方式。 【自然領域】 INg-II-1 自然環境中有許多資源。人類生存與生活需依賴自然環境中的各種資源，但自然資源都是有限的，需要珍惜使用。		
學習目標	1. 能聽辨並說出數字 21-30。 2. 能聽辨及說出教室用語並做適當的回應。 3. 能聽懂並跟讀故事對話。 4. 能聽懂、辨識並說出所學的單字及句子。 5. 能朗讀及吟唱歌謠。 6. 能聽懂並說出日常生活用語。 7. 能聽辨、說出及辨識 26 個字母及字母例字。 8. 能聽辨及運用字母拼讀法，讀出以短母音與長母音 -a-, -a_e, -e-, -e_e, -i, -i_e, -o-, -o_e, -u-, -u_e 所組成的音組例字及韻文。 9. 能認識中外主要節慶習俗及由來。 10. 能認識外國風土民情，並能從多元文化觀點，瞭解及尊重不同的文化及習俗。			
評量方式	口頭評量 作業評量 參與度評量 遊戲評量 實作評量 觀察評量			
週次 日期	單元名稱	課程內容	表現任務	學習評量
第一週	Unit 1 各式各樣的 時鐘 Different Clocks	Unit 1 Discover 單元 暖身活動 播放 Hickory, Dickory Dock Super Simple Song https://www.youtube.com/watch?v=HGgsklW-mtg 發展活動	能運用學 過的單字 句型，以 口語方式 分享自身 經驗。	口頭評量 參與度評量 實作評量 遊戲評量 觀察評量 作業評量

第二週		1. 請學生觀察本單元的照片與文字，試著猜猜內容，教師可抽點學生發表。還知道哪些特別的時鐘，鼓勵學生舉手分享。 2. 請學生看著 P. 18-19，聽 CD 跟著讀一次。 3. 請學生分組討論還知道哪些特別的計時工具或時鐘，鼓勵學生舉手分享。	能在查詢資訊的過程中，培養科技資訊與媒體之素養。	
第三週		參考解答：日晷、沙漏、蠟燭鐘、水鐘都是很特別的計時工具。 4. 播放 What's the name of London Famous Clock Tower? "Big Ben" 影片，請學生說出影片中的重點？教師解說重點。	能查詢相關資訊，並運用學過的知識，透過小組合作式學習，完成小組作品。	
第四週		https://www.youtube.com/watch?v=BXdZycdEbJ0 https://www.youtube.com/watch?v=hk4r5WenX-w https://www.youtube.com/watch?v=tpYwWK7Xgvc 5. 請學生討論你覺得時鐘的發明對現代化的社會有什麼重要性，除了我們現在常使用的機械鐘和電子鐘，你還知道有什麼可以計時的東西？ 6. 討論計時器（沙漏，香，蠟燭，日晷…）這些古時候的計時器有何缺點？		
第五週		7. 播放 Make Your Own Sundial! SciShow Kids https://www.youtube.com/watch?v=SeSexM-wVzA 8. 自製簡短的日晷：請學生說說依據影片該準備什麼材料，如何製作？ 統整活動 1. 請學生看著 P. 18-19，說說自己喜歡圖片的哪一個鐘，為什麼？ 2. 回家查看除了時鐘還有什麼計時器？ 3. 請學生回家試著用手邊可得的工具查不同的時鐘（different clocks），下次上課時分享。		
第六週	Unit 2 泰國的寶藏：椰子樹 The	Unit 2 Discover 單元 暖身活動 播放 What Are You Doing? By Dream English Kids	能透過自身經驗的分享，了解能源的	口頭評量 參與度評量 實作評量 觀察評量

第七週	Treasure of Thailand: Coconut Tree	https://www.youtube.com/watch?v=HrHqq8xJiU4&t=62s 發展活動 1. 請學生觀察本單元的照片與文字，試著猜猜看內容，教師可抽點學生發表。 2. 請學生分組討論：還看過哪些椰子樹的相關產品以及使用自然資源的產品對我們有何益處，鼓勵學生舉手分享。 參考解答：椰子樹可製成桌椅、掃把、各種容器、燈罩、屋頂、吊床，果實也可以做成各種好吃的食品，而充分利用自然資源製造的產品還可以減少不易分解的垃圾，對環境和人類都有很大的益處。 3. 播放 Amazing Uses of Coconut: The Plant of Life 影片，請學生說出影片中的重點？教師解說。 https://www.youtube.com/watch?v=rdw77C5Yivc 4. 請學生討論使用類似像椰子樹這種 eco-friendly(友善環境)的天然產品對我們的環境有什麼好處？(可以再生，可以被分解，不會造成對人體或環境負擔) 5. 討論上次作業，除了椰子樹產品，還有哪些日用品是對環境友善的？(竹子牙刷，竹子地板，可分解的塑膠袋，不過度包裝的商品…) 6. 播放 How To Draw A Summer Beach Hammock https://www.youtube.com/watch?v=SjuMlLkgLXw 請學生拿出白紙跟著一起畫，畫完後跟著課本的內容標示:Leaves, shell, trunk, coconuts(fruits), hammock。接著拿著自己的作品解釋給朋友聽，並說出不同部位可以做什麼產品。 統整活動 1. 請學生看著 P. 32-33，說說自己用過課本裡的哪一種產品？ 2. 回家查詢除了椰子樹產品，還有哪些日用品是對環境友善的？	重要性，使學生提高公民意識之素養。	作業評量
第八週	Festival 單元 Happy Easter 復活節		能透過歌謠、分組活動，複習並活用學過的單字句型。	
第九週			能透過自身經驗的分享並在資訊蒐集的過程中，了解能源的重要性，使學生提高公民意識之素養。	
第十週		Festival 單元 故事教學 1. 請學生看本課章名頁，請學生猜猜看故事內容。 2. 簡單說明情境內容，針對情境提問相關問題，如： (1) Where are the color pens? They' re on the table.	能透過歌謠、故事認識中外主要節慶習俗及由來。	

		<p>(2) What can you see? I can see eggs, paints, baskets and...</p> <p>(3) What is Edison doing? He's washing the eggs</p> <p>3. 請學生看本課故事，請學生試著說出故事內容。</p> <p>4. 簡單說明情境內容，針對故事提問相關問題，如：</p> <p>(1) Is Mother's Day coming? No, it isn't. Easter is coming.</p> <p>(2) What are the kids doing? They're coloring the eggs.</p> <p>5. 播放 CD，引導學生看圖聽故事，請學生用手指指出聽到的字。</p> <p>6. 再次播放 CD，請學生邊聽邊在心中跟著說一遍，再念出來。</p> <p>7. 將學生以角色分組，進行對話練習，提醒學生邊指著字邊念出來，不要怕犯錯</p> <p>8. 活動：我是誰？</p> <p>統整活動 播放 The Easter Holiday Stories for Kids /By Little Fox https://www.youtube.com/watch?v=hkMTKYRNp60 本單元復活節做總結。</p>		
第十一週	Unit 3 書的種類 Types of Books	<p>Unit 3 Discover 單元 暖身活動 播放 What Are You Doing? By Dream English Kids https://www.youtube.com/watch?v=HrHqq8xJiU4&t=62s</p> <p>發展活動 1. 播放 Little Red Riding Hood By Little Fox https://www.youtube.com/watch?v=0YuIrp3Hul18&t=35s 2. 請學生觀察本單元的照片與文字，試著猜猜看內容，教師可抽點學生發表。 3. 請學生看著 P. 50-51，聽 CD 跟著讀一次。 4. 請學生分組討論： (1) 小紅帽 Little Red Riding Hood 是 fiction 或 non-fiction? (2) 討論看過哪些書籍，將其分類成 fiction or non-fiction。 (3) 我們常用的字典又是屬於哪一類? 參考解答：字典是知識類的整合應屬於真實事實的 Non-Fiction。 5. 播放 『關鍵少數 Hidden Figures』電影預告 https://www.youtube.com/watch?v=TTEhccVaw7k</p>	能透過歌謠、分組活動，複習並活用學過的單字句型。	口頭評量 參與度評量 實作評量 遊戲評量 觀察評量 作業評量
第十二週		<p>能透過書籍內容的討論，培養學生系統思考與邏輯推理的能力。</p>		
第十三週		<p>能透過歌謠、影片的播放，學生要能運用學過的知識，判斷內容，培養學生系統</p>		
第十四週				

		<p>請學生說看看這部電影可能是 fiction or non-fiction? (答: 這部是根據真實故事改編 non-fiction, 在男女不平等, 種族不平等的年代, 幾位數學極好的黑人女性, 因努力不懈打破 NASA 不用女性工程師, 不用黑人的淺規則。 You' re better than you think, stronger than you think. Never say never.)</p> <p>3. 播放『絕地救援 The Martian』電影預告 https://www.youtube.com/watch?v=Rq9pGy5hdgg 請學生說看看這片可能是 fiction or non-fiction? (答: 同樣與太空冒險相關的電影, 這一片則是 fiction, 因為截至目前為止, 人類還沒有能力在火星上生存, 影片要傳達生活中不會事事如意, 唯有冷靜下來解決問題, 才能解決問題。 At some point, everything' s going south on you. You just begin. You solve one problem, and next.)</p> <p>統整活動 請學生回家找一本最喜歡的書, 5 人一組討論自己手上這本書是 fiction or non-fiction? 並以小組形式上台報告。</p>	<p>思考與解決問題的能力。</p>	
第十五週	Unit 4 Parts of a Computer 電腦周邊設備	<p>Unit 4 Discover 單元 暖身活動 播放本課歌曲 Where' s My Pen? 歌曲, 全班起立跟著一起律動。 發展活動 1. 播放 Technology I - Vocabulary for Kids/By Smile and Learn https://www.youtube.com/watch?v=difvQyWFmxw 2. 請學生觀察本單元的照片與文字, 試著猜猜看內容, 教師可抽點學生發表。 3. 請學生看著 P. 64-65, 聽 CD 跟著讀一次。 4. 請學生分組討論:</p>	<p>能透過歌謠、分組 TPR 活動, 複習並活用學過的單字句型。</p>	<p>口頭評量 參與度評量 實作評量 遊戲評量 觀察評量 作業評量</p>
第十六週			<p>能運用學過的句型, 以口語的方式分享自身經驗。</p>	

第十七週		<p>有沒有使用 desktop 和 laptop 的經驗，以及這兩種電腦有什麼異同。 參考解答：桌上型電腦 desktop 和筆記型電腦 laptop 都有開機鈕、螢幕和鍵盤，而筆記型電腦可以外接滑鼠，也可以不另外接滑鼠。</p> <p>5. 播放 What are Computers for Kids By Socratica Kids https://www.youtube.com/watch?v=RmbFJq2jADY 教師解說。</p> <p>6. 學生分享回家作業，在電腦 keyboard 上有什麼鍵，學生提出後老師寫黑板上，例：Ctrl: control, Fn: function...</p> <p>參考以下影片： https://www.youtube.com/watch?v=Bg9lupplmoo</p> <p>7. 活動：我動口，你動手： 老師說出電腦上的按鍵或或周邊配備，學生找出來。例： 老師：Where' s the screen? 學生：It' s over here. (手碰 screen)</p> <p>8. 如果時間允許，播放相關影片讓學生知道電腦如何運作。 How Do Computers Work?/ By SciShow Kids https://www.youtube.com/watch?v=P2Fc0Aj_u58&t=56s</p> <p>統整活動 請學生抄寫下電腦鍵盤上的英文字，至少 10 個，下回討論。</p>	<p>能認識並運用科技資訊設備，以培養學生科技資訊與媒體素養之能力。</p>	
第十八週		<p>有沒有使用 desktop 和 laptop 的經驗，以及這兩種電腦有什麼異同。 參考解答：桌上型電腦 desktop 和筆記型電腦 laptop 都有開機鈕、螢幕和鍵盤，而筆記型電腦可以外接滑鼠，也可以不另外接滑鼠。</p> <p>5. 播放 What are Computers for Kids By Socratica Kids https://www.youtube.com/watch?v=RmbFJq2jADY 教師解說。</p> <p>6. 學生分享回家作業，在電腦 keyboard 上有什麼鍵，學生提出後老師寫黑板上，例：Ctrl: control, Fn: function...</p> <p>參考以下影片： https://www.youtube.com/watch?v=Bg9lupplmoo</p> <p>7. 活動：我動口，你動手： 老師說出電腦上的按鍵或或周邊配備，學生找出來。例： 老師：Where' s the screen? 學生：It' s over here. (手碰 screen)</p> <p>8. 如果時間允許，播放相關影片讓學生知道電腦如何運作。 How Do Computers Work?/ By SciShow Kids https://www.youtube.com/watch?v=P2Fc0Aj_u58&t=56s</p> <p>統整活動 請學生抄寫下電腦鍵盤上的英文字，至少 10 個，下回討論。</p>	<p>能認識並運用科技資訊設備，以培養學生科技資訊與媒體素養之能力。</p>	
第十九週	<p>Final Review 總複習</p> <p>Culture 文化</p>	<p>Final Review 單元</p> <p>暖身活動 複習 1-4 課單字與句型。</p> <p>發展教學</p> <p>1. 教師帶領學生念 Morning at Home 內容，念完後請學生說出各句中文意思。</p> <p>2. 教師根據頁面提問，引導學生依據內容，回答問題，確認學生是否理解。</p> <p>口語發表內容創作 請學生兩人一組，以自己的經驗在文章中畫線的部分替換自己真實的想法，並嘗試流暢地說出段落句子。 例如：It' s Sunday morning. I' m drinking milk in my bedroom. (如果沒有兄弟姐妹可用想像的。)</p> <p>統整活動</p>	<p>能運用學過的知識，與同儕分享自身經驗。</p> <p>能夠整合學過的知識，與同儕分享自身經驗並進行合作學習。</p>	<p>口頭評量 參與度評量 實作評量 遊戲評量 觀察評量 作業評量</p>
第二十週		<p>1. 教師帶領學生念 Morning at Home 內容，念完後請學生說出各句中文意思。</p>		

2. 請學生打開課本 P76-77 跟讀數次。
3. 口語發表內容創作
拿出白紙，以自己的經驗在文章中畫線的部分替換自己真實的想法，並嘗試流暢地說出段落句子。寫完後，至少要與 5 個同學分享。

Culture 單元

暖身活動

1. 請學生回想第三、四冊主角們去過的國家。
2. 以臺灣為例，藉由臺北 101 大樓 (Taipei 101)，說明 landmark (地標) 的意思，可請學生舉一反三，提出臺灣其他著名地標，例如：阿里山。
3. 接著請學生分享主角們從第三冊開始去過的哪些著名的地標。

發展教學

1. 請學生看課本第 78、79 頁的照片，看一看有哪些曾出現在課本中、哪些學生曾經去過。
2. 教師請學生念一次課本上的各地標。學生一邊念，教師一邊將各地標寫在黑板上。
3. 教師播放 CD，請學生闔上課本仔細聽，猜一猜 CD 內容是哪一個地標。
4. 教師再次播放 CD，請學生打開課本，一邊聽，一邊看課文。
5. 教師講述課本內容，並帶學生跟著念。

統整活動

1. 教師將課本第 78、79 頁影印數份，並將國旗、地標照片、句子各自裁開。
2. 教師將學生分成數組，發給每組一份國旗、地標照片和句子。
3. 請各組學生讀一讀句子，並將國旗、地標照片和句子配對。
4. 最快正確配對完成的組別獲勝。
5. 國際文化任務活動 - 世界任我行

桃園市八德區八德國民小學 112 學年度第一學期 四年級 彈性學習課程

【創資】課程計畫(科技)

每週節數	一節		設計者	黎恩彰
核心素養	A 自主行動	☑A1. 身心素質與自我精進 ☑A2. 系統思考與問題解決 ☑A3. 規劃執行與創新應變		
	B 溝通互動	☑B1. 符號運用與溝通表達 ☑B2. 科技資訊與媒體素養 ☑B3. 藝術涵養與美感素養		
	C 社會參與	☑C1. 道德實踐與公民意識 ☑C2. 人際關係與團隊合作 ☑C3. 多元文化與國際理解		
融入議題	環境、法治、科技、資訊、安全、多元文化、國際教育			
學習重點	學習表現	資 t-III-2 能使用資訊科技解決生活中簡單的問題 資 p-III-1 能認識與使用資訊科技以表達想法 資 p-III-3 能認識基本的數位資源整理方法 藝 E-A2 認識設計思考，理解藝術實踐的意義 藝-E-B1 理解藝術符號，以表達情意觀點 1-III-6 能學習設計思考，進行創意發想和實作 1-II-3 能試探媒材特性與技法，進行創作 1-III-3 能學習多元媒材與技法，表現創作主題		
	學習內容	資 D-IV-2 數位資料的表示方法 資 D-IV-3 資料處理概念與方法 資T-III-9 雲端服務或工具的使用 視 E-III-3 設計思考與實作 視 E-II-2 媒材、技法及工具知能 視 E-II-1 色彩感知、造形與空間的探索		
學習目標	一、能配合全球化，發展國際觀。 二、能配合學校行事教學，推動學校本位精神發展。 三、能促進班級師生互動，使班級氣氛更融洽。 四、增進學校教師了解十二年國教理念，運用分享提升全體教師有效教學之專業能力。 五、落實十二年國教課綱實質內涵，轉化核心素養至課程中。			
評量方式	口語表達、互動討論、心得分享、實作成果、自我評量、同儕評量			
週次 日期	單元名稱	課程內容	表現任務	學習評量
1	我是文書高手	1. 了解文書軟體的應用	1. 會啟動 word	口頭問答15% 操作評量35% 作品評量50%
2		2. 會啟動Word 3. 從做中學文書編輯 4. 學會文字格式設定 5. 學會插入圖片 6. 熟悉段落對齊設定 7. 瞭解電腦檔案的安全與病毒防護		

			<ul style="list-style-type: none"> 4. 會對其段落 5. 瞭解電腦檔案的安全與病毒防護的重要性 	
3	文書編輯版面設定	<ul style="list-style-type: none"> 1. 學會設定頁面和背景 2. 學會不同的檢視方法 3. 熟悉字型美工畫廊 4. 能複製格式和項目符號 5. 能夠應用文字方塊 	<ul style="list-style-type: none"> 1. 會設定頁面和背景 2. 會使用不同的檢視方法 3. 會使用美工畫廊 4. 會複製格式和項目符號 5. 會正確使用文字方塊 	<ul style="list-style-type: none"> 口頭問答15% 操作評量35% 作品評量50%
4				
5				
6	表格設定與調整	<ul style="list-style-type: none"> 1. 認識表格和應用 2. 學會建立表格 3. 學會調整欄和列 4. 能夠自動調整表格 5. 能夠設定框線和網底 6. 會製作標題和插入圖片 	<ul style="list-style-type: none"> 1. 能正確操作欄、列、框線、網底等設定 2. 會製作標題和插入圖片 	<ul style="list-style-type: none"> 口頭問答15% 操作評量35% 作品評量50%
7				
8				
9	我的功課表	<ul style="list-style-type: none"> 1. 能設定表格標題和置中 2. 學會欄寬、列高的調整 3. 熟悉儲存格分割和合併 4. 能插入Openclipart圖庫 5. 能設定標題和背景圖 	<ul style="list-style-type: none"> 1. 會正確設定和對齊表格標題 2. 會調整欄寬、列高 3. 會合併與分割儲存格 4. 會插入Openclipart圖庫 5. 能設定標題和背景圖 	<ul style="list-style-type: none"> 口頭問答15% 操作評量35% 作品評量50%
10				
11				
12	段落行距的設定	<ul style="list-style-type: none"> 1. 了解段落和段落標記 2. 會設定邊框和畫廊背景 3. 會設定行距和間距 4. 熟悉段落縮排和凸排 5. 認識文繞圖和應用 	<ul style="list-style-type: none"> 1. 會段落標記、行距、間距等設定 2. 能正確應用文繞圖 	<ul style="list-style-type: none"> 口頭問答15% 操作評量35% 作品評量50%
13				
14				

		6. 能善用網路找資料	3. 能善用網路找資料	
15	海報製作很簡單	1. 學會使用繪圖工具	1. 會使用繪圖工具美編海報 2. 了解如何列印海報	口頭問答15% 操作評量35% 作品評量50%
16		2. 學會自訂色彩		
17		3. 熟悉設定漸層色 4. 能處理圖案重疊和對齊 5. 能使用圖片做造型 6. 能了解如何列印海報		
18	製作圖文並茂的報告	1. 熟悉圖形化文件製作	1. 能熟悉圖形化文件製作 2. 會使用畫廊和循環圖 3. 能學習設計思考，進行創意發想和實作 4. 能發會創意製作圖文並茂的報告	口頭問答15% 操作評量35% 作品評量50%
19		2. 學會插入特殊字元		
20		3. 學會從畫廊插入圖片		
21		4. 能建立循環圖 5. 能做圖文並茂的清單		

桃園市八德區八德國民小學 112 學年度第二學期 四年級 彈性學習課程			
【創資】課程計畫(科技)			
每週節數	一節	設計者	黎恩彰
核心素養	A 自主行動	☑A1. 身心素質與自我精進 ☑A2. 系統思考與問題解決 ☑A3. 規劃執行與創新應變	
	B 溝通互動	☑B1. 符號運用與溝通表達 ☑B2. 科技資訊與媒體素養 ☑B3. 藝術涵養與美感素養	
	C 社會參與	☑C1. 道德實踐與公民意識 ☑C2. 人際關係與團隊合作 ☑C3. 多元文化與國際理解	
融入議題	環境、法治、科技、資訊、安全、多元文化、國際教育		
學習重點	學習表現	資 t-III-2 能使用資訊科技解決生活中簡單的問題 資 C-III-2 能使用資訊科技與他人合作產出想法與作品 資 a-III-3 能了解並遵守資訊倫理與使用資訊科技的相關規範 資p-III-1 能認識與使用資訊科技以表達想法 資 a-III-4 能具備學習資訊科技的興趣 資 p-III-4 能利用資訊科技分享學習資源與心得 po-III-1 能從學習活動、日常經驗及科技運用、自然環境、書刊及網路媒體等察覺問題	

		<p>社 3b-IV-1 適當選用多種管道蒐集與社會領域相關的資料</p> <p>藝 E-A2 認識設計思考，理解藝術實踐的意義</p> <p>藝-E-B1 理解藝術符號，以表達情意觀點</p> <p>1-III-6 能學習設計思考，進行創意發想和實作</p> <p>1-II-3 能試探媒材特性與技法，進行創作</p> <p>1-III-3 能學習多元媒材與技法，表現創作主題</p>			
	學習內容	<p>資 A-III-2 簡單的問題解決表示方法</p> <p>資 T-III-6 簡報軟體的使用</p> <p>資 T-III-9 雲端服務或工具使用</p> <p>資 H-III-3 資訊安全基本概念及相關議題</p> <p>視 E-III-3 設計思考與實作</p> <p>視 E-II-2 媒材、技法及工具知能</p> <p>視 E-II-1 色彩感知、造形與空間的探索</p> <p>公Bc-IV-2 日常生活規範與文化有什麼關係？</p> <p>自-E-A1 能運用五官，敏銳的觀察周遭環境，保持好奇心、想像力持續探索自然</p> <p>自-E-B2 能了解科技及媒體的運用方式，並從學習活動、日常經驗及科技運用、自然環境、書刊及網路媒體等，察覺問題或獲得有助於探究的資訊</p> <p>自-E-C1 培養愛護自然、珍愛生命、惜取資源的關懷心與行動力</p>			
	學習目標	<p>一、增加學生電腦操作的興趣與經驗，同時培養問題解決能力及創造力。</p> <p>二、透過電腦操作增加對科學原理的理解與應用。</p> <p>三、藉由電腦操作學習，培養專注力及挫折忍受力。</p> <p>四、由學生分組討論，分享的過程中進行同儕學習，並學習利用網路資源自學解決所遇到的問題</p> <p>五、增進學校教師了解十二年國教理念，運用分享提升全體教師有效教學之專業能力。</p> <p>六、落實十二年國教課綱實質內涵，轉化核心素養至課程中。</p>			
	評量方式	口語表達、互動討論、心得分享、實作成果、自我評量、同儕評量			
	週次日期	單元名稱	課程內容	表現任務	學習評量
	1	Powerpoint 簡報軟體運用	我是簡報高手 1. 認識簡報、用途 2. 套用佈景主題 3. 修改文字 4. 調整文字方塊 5. 插入圖片與效果 6. 認識播放檔格式 7. 瞭解電腦檔案的安全與病毒防護	1. 能認識簡報與用途 2. 會套用佈景主題 3. 會正確插入文字、圖片 4. 能認識播放檔格式	口頭問答15% 操作評量35% 作品評量50%
	2				
	3				

			5. 瞭解電腦檔案的安全與病毒防護	
4	SmartArt 設計	1. 瞭解SmartArt 2. 插入背景底圖 3. 建立 SmartArt 清單、編輯 SmartArt 4. 更換SmartArt圖形 5. 複製投影片	1. 會複製投影片 2. 能學習設計思考，進行創意發想和實作 3. 會使用與設定 SmartArt	口頭問答15% 操作評量35% 作品評量50%
5				
6				
7	反菸拒檳簡報設計	1. 學習搜集資料 2. 插入相簿 3. 認識圖層 4. 插入鏤空邊框 5. 插入背景音樂 6. 切換特效	1. 會搜集資料 2. 會插入圖片、邊框、背景音樂 3. 會切換轉場特效	口頭問答15% 操作評量35% 作品評量50%
8				
9				
10	大自然是我的好朋友	1. 套用樣式與效果 2. 圖說文字 3. 設定物件動畫效果 4. 設定動畫效果 5. 設定影片換頁效果	1. 會正確使用動畫特效 2. 會設定影片換頁效果	口頭問答15% 操作評量35% 作品評量50%
11				
12	資料簡報我很 SMART	1. 插入圖示作為按鈕 2. 超連結按鈕製作 3. 設定按鈕動作	1. 會插入圖示作為按鈕 2. 會設定按鈕的超連結動作	口頭問答15% 操作評量35% 作品評量50%
13				
14				
15	環保專題製作	1. 瞭解專題製作流程 2. 從網頁截取圖文貼至簡報 3. 製作跳頁目錄 4. 製作回到目錄按鈕	1. 會網頁截取圖文並貼至簡報 2. 瞭解專題製作流程 3. 了解環保的重要性並安排製作簡報	口頭問答15% 操作評量35% 作品評量50%
16				
17				
18	鄉土風俗介紹	1. 認識表格與圖表 2. 插入Word文件	1. 會插入Word文件	口頭問答15% 操作評量35%
19				

20		3. 插入表格 4. 插入圖表 5. 插入影片與播放	2. 會插入表格、圖表、影片 3. 能學習設計思考，進行創意發想和實作 4. 會了解並設定播放簡報	作品評量50%
----	--	----------------------------------	---	---------

二、各年級彈性學習課程之課程計畫

(一)五年級

桃園市八德區八德國民小學 112 學年度第一學期 五年級 彈性學習課程			
【閱讀八德】課程計畫			
每週節數	1 節	設計者	五年級教學團隊、閱讀推動教師
核心素養	A 自主行動	●A1. 身心素質與自我精進 ●A2. 系統思考與問題解決 ●A3. 規劃執行與創新應變	
	B 溝通互動	●B1. 符號運用與溝通表達 ●B2. 科技資訊與媒體素養 ●B3. 藝術涵養與美感素養	
	C 社會參與	●C1. 道德實踐與公民意識 ●C2. 人際關係與團隊合作 ●C3. 多元文化與國際理解	
融入議題	環境教育、海洋教育、品德教育、人權教育、生涯規畫		
學習重點	學習表現	1-II-1 聆聽時能讓對方充分表達意見。 1-II-2 具備聆聽不同媒材的基本能力。 1-II-4 根據話語情境，分辨內容是否切題，理解主要內容和情感，並與對方互動。 2-II-4 樂於參加討論，提供個人的觀點和意見。 2-II-5 與他人溝通時能注重禮貌，並養成說話負責的態度。 5-II-1 以適切的速率朗讀文本，表現抑揚頓挫與情感。 5-II-3 讀懂與學習階段相符的文本。 5-II-6 運用適合學習階段的摘要策略，擷取大意。 5-II-7 就文本的觀點，找出支持的理由。 5-II-8 運用預測、推論、提問等策略，增進對文本的理解。 5-II-9 覺察自己的閱讀理解情況，適時調整策略。 5-II-10 透過大量閱讀，體會閱讀的樂趣。 6-II-2 培養感受力、想像力等寫作基本能力。 國 E-1 了解我國與世界其他國家的文化特質。 家 I-1-3-1 瞭解家庭成員的發展樣貌，並正向看待家庭成員。 生 3-4-2 關懷世人與照顧弱勢團體。 品 E-4 生命倫理的意涵、重要原則、以及生與死的道德議題。 多 E-3 認識不同的文化概念，如族群、階級、性別、宗教等。	
	學習內容	Ab-II-6 2000 個常用語詞的使用。 Ac-II-2 篇章的大意、主旨與簡單結構。 Ac-II-4 各類文句的語氣與意義。 Ad-II-3 故事、童詩、現代散文等。 Bb-II-5 藉由敘述事情與描寫景物間接抒情。 Be-II-3 在學習應用方面，以心得報告的寫作方法為主。 Ca-II-1 各類文本中的飲食、服飾、交通工具、名勝古蹟及休閒娛樂等文化內涵。	
學習目標	1. 學生能透過不同層次提問的引導，思考並體會繪本之核心意涵。 2. 學生利用小說的故事情境，能自省與覺察自我感受。 3. 學生能提出不同層次之問題詢問自我是否讀懂了沒。 4. 學生藉由閱讀融入不同議題，豐富生活並擴大其視野。		
評量方式	口語表達、教師觀察、心得寫作、問思討論、實作成果		

週次 日期	單元名稱	課程內容	表現任務	學習評量
1	《教海鷗飛行的貓》 -環境教育	活動一 引起動機 教師播放海鷗和貓的影片，並且介紹動物的習性。	1. 學生發表及討論。 2. 學生利用小日記或學習單寫下繪本閱讀分享，或者活動心得。	口語表達 互動討論 閱讀心得
2		活動二 背景介紹 老師提問：「海鷗被船隻溢出的石油所困，臨死之前，把剛產下的海鷗蛋托付給黑貓。如果你是黑貓，你會如何照顧不同種類的動物呢？」		
3		請學生分組討論，並上台表演。		
4		活動三 文本分析 活動四 歸納 讓學生了解人類如何惡待環境，損害大自然，同時也會傷害人類自身。		
5	《揚帆吧！八級風》 -海洋教育	活動一 引起動機 教師播放臺灣海峽黑水溝的相關影片，並介紹過黑水溝的危險和困難。	1. 學生發表及討論。 2. 學生利用小日記或學習單寫下繪本閱讀分享，或者活動心得。	口語表達 互動討論 閱讀心得
6		活動二 背景介紹 老師提問：「如果你是八級風這個團體，想要駕著風帆橫渡臺灣海峽，需要做哪些準備？要如何團結合作，才能夠成功？」		
7		請學生分組討論，並上台表演。		
8		活動三 文本分析 活動四 歸納 讓學生了解海洋所暗藏的危機，先知海，再愛海，最後能親愛。		
9	《跟好朋友道歉的勇氣》 -品德教育	活動一 引起動機 老師引導學生，根據封面與書名，臆測故事內容。	1. 學生發表及討論。 2. 學生利用小日記或學習單寫下繪本閱讀分享，或者活動心得。	口語表達 互動討論 閱讀心得
10		活動二 背景介紹 老師提問：「在學校，你曾經和同學有誤會而爭吵嗎？請把爭吵的情境描述出來，並說明你是如何解決和道歉的？」		
11		請學生分組討論，並上台表演。		
12		活動三 文本分析 活動四 歸納 讓學生懂得傾聽自己內心的聲音，善待自己，並學習如何鼓起勇氣道歉。		

13	《五年級意見多》 -人權教育	活動一 引起動機 教師播放「什麼是人權」的影片，並共同探討何謂人權。	1. 學生發表及討論。 2. 學生利用小日記或學習單寫下繪本閱讀心得。	口語表達 互動討論 閱讀心得
14		活動二 背景介紹 老師提問：「在學校，老師曾經做了什麼事情，讓你有意見要說？請描述當時的情境，並說明要如何表達意見比較合適？」		
15		請學生分組討論，並上台表演。		
16		活動三 文本分析 活動四 歸納 校園生活有許多歡樂又難忘的回憶，學會如何正確的表達自己，爭取自己的權益，也學會尊重他人。		
17	《我的天堂在哪裡》 -生涯規畫	活動一 引起動機 老師引導學生，根據封面與書名，臆測故事內容。	1. 學生發表及討論。 2. 學生利用小日記或學習單寫下繪本閱讀心得。	口語表達 互動討論 寫作
18		活動二 閱讀理解 老師提問：「當你在課業或人際關係上遇到困難時，家人是如何協助你渡過難關？」		
19		請學生分組討論，並上台表演。		
20		活動三 文本分析 活動四 寫作		
21		請學生思考自己的未來人生藍圖，可從家庭或工作方面思考，並將其寫成文章-十年後的自己。		

桃園市八德區八德國民小學 112 學年度第二學期 五年級 彈性學習課程			
【閱讀八德】課程計畫			
每週節數	1 節	設計者	五年級教學團隊、閱讀推動教師
核心素養	A 自主行動	●A1. 身心素質與自我精進 ●A2. 系統思考與問題解決 ●A3. 規劃執行與創新應變	
	B 溝通互動	●B1. 符號運用與溝通表達 ●B2. 科技資訊與媒體素養 ●B3. 藝術涵養與美感素養	
	C 社會參與	●C1. 道德實踐與公民意識 ●C2. 人際關係與團隊合作 ●C3. 多元文化與國際理解	
融入議題	國際教育、家庭教育、生命教育、多元文化		
學習重點	學習表現	1-II-1 聆聽時能讓對方充分表達意見。 1-II-2 具備聆聽不同媒材的基本能力。 1-II-4 根據話語情境，分辨內容是否切題，理解主要內容和情感，並與對方互動。 2-II-4 樂於參加討論，提供個人的觀點和意見。 2-II-5 與他人溝通時能注重禮貌，並養成說話負責的態度。	

		<p>5-II-1 以適切的速率朗讀文本，表現抑揚頓挫與情感。</p> <p>5-II-3 讀懂與學習階段相符的文本。</p> <p>5-II-6 運用適合學習階段的摘要策略，擷取大意。</p> <p>5-II-7 就文本的觀點，找出支持的理由。</p> <p>5-II-8 運用預測、推論、提問等策略，增進對文本的理解。</p> <p>5-II-9 覺察自己的閱讀理解情況，適時調整策略。</p> <p>5-II-10 透過大量閱讀，體會閱讀的樂趣。</p> <p>6-II-2 培養感受力、想像力等寫作基本能力。</p> <p>國 E-1 了解我國與世界其他國家的文化特質。</p> <p>家 I-1-3-1 瞭解家庭成員的發展樣貌，並正向看待家庭成員。</p> <p>生 3-4-2 關懷世人與照顧弱勢團體。</p> <p>品 E-4 生命倫理的意涵、重要原則、以及生與死的道德議題。</p> <p>多 E-3 認識不同的文化概念，如族群、階級、性別、宗教等。</p>		
	學習內容	<p>Ab-II-6 2000 個常用語詞的使用。</p> <p>Ac-II-2 篇章的大意、主旨與簡單結構。</p> <p>Ac-II-4 各類文句的語氣與意義。</p> <p>Ad-II-3 故事、童詩、現代散文等。</p> <p>Bb-II-5 藉由敘述事情與描寫景物間接抒情。</p> <p>Be-II-3 在學習應用方面，以心得報告的寫作方法為主。</p> <p>Ca-II-1 各類文本中的飲食、服飾、交通工具、名勝古蹟及休閒娛樂等文化內涵。</p>		
	學習目標	<p>1. 學生能透過不同層次提問的引導，思考並體會繪本之核心意涵。</p> <p>2. 學生利用小說的故事情境，能自省與覺察自我感受。</p> <p>3. 學生能提出不同層次之問題詢問自我是否讀懂了沒。</p> <p>4. 學生藉由閱讀融入不同議題，豐富生活並擴大其視野。</p>		
	評量方式	口語討論及發表、海報製作、話劇演出、教師觀察、心得寫作、實作成果		
週次 日期	單元名稱	課程內容	表現任務	學習評量
1	《我的校外教學：荷蘭篇》 -國際教育	活動一 引起動機 教師與學生說明荷蘭的地理位置並討論荷蘭的民俗風情。	1. 世界地圖指認荷蘭籍首都的地理位置。 2. 價值澄清。 3. 口語討論及發表。	口語發表 教師觀察 實作成果
2		活動二 閱讀理解 1. 身為歐洲人的多柔身上留著哪幾國的血液?分別是來自哪些親人?這樣的血緣對她的想法造成了哪些影響? 2. 基斯舅舅說阿姆斯特丹是全世界最瘋狂的城市. 在你看了這本書之後, 也請你找出最瘋狂的三個地方, 並說明為什麼你覺得瘋狂的原因。		
3		活動三 文本分析 活動四 歸納 多柔本和爸爸居住, 因奶奶生病爸爸必須照顧奶奶兩人分隔兩地。		

4		<p>多柔因此寄居荷蘭舅舅家，也因此學習獨處，學習認識新朋友，學習獨立，學習思念。面對人生的無常，如何「隨遇而安」在本書娓娓道來，每段際遇的難題和迎刃而解。</p>		
5	<p>《媽媽向前跑》 -家庭教育</p>	<p>活動一 引起動機 教師與學生討論馬拉松的由來，以及參賽的年齡條件。</p> <p>活動二 閱讀理解 1. 書中主角希姆達一出生就有心臟病，不能跑跳，很多事情都不能做，小朋友你有生病的經驗嗎？請跟同學分享當時的症狀和心情。 2. 希姆達的媽媽為了治療她的心臟病，不顧一切參加馬拉松大賽，讓我們看到母親對孩子無私的愛。請你回想，生活中媽媽對你的愛留露在哪些生活的點滴？</p> <p>活動三 文本分析 活動四 歸納</p> <p>馬拉松是非常需要耐力的比賽，起跑點上多的是鬥志勃發的參與者，路上遇到的險阻與平常的訓練，都影響我們能不能完賽的重要變數。</p> <p>在呼吸和步伐不斷重複的狀況下，我們常常累到忘記我們為何出發，為何參與這場比賽，以致於關鍵的撞牆期發生的時候，缺少意志的撐持而停下腳步。</p> <p>羚媽為了心臟破洞的女兒希姆達籌措醫藥費，加入一場重要的馬拉松比賽，因此，這一場不只是考驗生理極限的比賽更是愛與堅持的馬拉松比賽。</p>	<p>1. 故事摘要之口與討論與發表。 2. 每人負責一個插曲摘要製作 memo 貼再集合貼至海報。</p>	<p>口語發表 海報製作</p>
6				
7				
8				
9	<p>《輪椅上的情誼》 -生命教育</p>	<p>活動一 引起動機 教師邀請班上轉學生分享搬家、轉學的經驗。教師主動分享腳受傷，行動不便的經驗。</p> <p>活動二 閱讀理解 1. 你的週遭或生活經驗中，有遇</p>	<p>1. 六六討論。 2. 口說發表。 3. 學生利用小日記或學習單寫下繪本閱讀</p>	<p>口語發表 教師觀察 心得寫作</p>

10		<p>過需要幫助的人嗎？你幫助他們什麼事呢？</p> <p>2. 在你的生活經驗中，曾經接受過什麼樣的幫助，當時你的感受如何？</p> <p>3. 請在性格卡表中找出兩個貼切的形容詞描述坐著輪椅的榮智。</p>	<p>分享，或者活動心得。</p>	
11		<p>活動三 文本分析</p> <p>活動四 歸納</p> <p>雙腿殘廢的富家少爺<u>榮智</u>，他被母親安排到偏僻的小鎮，受到許多同學的欺凌；擁有健康身體與好人緣的東尼，卻因為貧窮對前途憂心忡忡。他們從陌生人成為知己好友，突破心底自卑的防線，讓我們體會人間的溫情。</p>		
12		<p>如果你遇到有困難的人，他需要幫助，你會幫助他嗎？如果你會選擇幫助他，那你就得先衡量自己的能力，想一想到底要為他做些甚麼是才能適時的給予幫助。</p>		
13	<p>《烏龍路隊長》 -多元文化</p>	<p>活動一 引起動機</p> <p>教師和學生聊聊放學後的生活或返家的方式。</p> <p>活動二 閱讀理解</p> <p>1. 烏龍里路隊的成員們都來自不同的家庭，各組請提出三個隊員的資料，並在在性格卡表中找出兩個貼切的形容詞。</p>	<p>1. 問思發表。</p> <p>2. 話劇：以天使和惡魔演出偏見和正面的意識型態。</p>	<p>口語發表 話劇演出 教師觀察</p>
14		<p>2. 請各組找出書本中對新住民媽媽們有歧視的對話，並調整其對話內容。</p> <p>3. 請班上同學聊聊到東南亞國家旅行經驗，以書中有提及的國家為主，並和同學分享所見所聞。</p>		
15		<p>活動三 文本分析</p> <p>活動四 歸納</p> <p>故事發生在<u>烏龍里</u>。阿志是班上的路隊長，他的隊員不多，卻像「聯合國」一樣成員豐富，因為這些隊員的媽媽們來自世界各地，有從越南來的、大陸來的，還有從菲律賓來的……。</p>		

16		阿志媽媽開的理髮店，是烏龍里的八卦中心，每一戶人家發生的大小事情都會傳到這裡來。透過這些故事裡的趣味與感傷，呈現社會受多元文化影響的現況，加深讀者對不同文化的理解，建立包容異己，尊重多元的涵養，擁有更開闊的世界觀。		
17	《湯姆歷險記》 -閱讀素養 品德教育	活動一 引起動機 教師與學生討論有關冒險的經驗以及印象中最想經歷的冒險。	1. 六六討論。 2. 學生利用小日記或學習單寫下繪本閱讀分享，或者活動心得。 3. 狀況劇演出。	口語發表 話劇演出 教師觀察 心得寫作
18		活動二 閱讀理解 1. 智慧和魯莽乃一線之隔，請以湯姆的行為舉證，哪些是機智的行為？哪些是魯莽的行為？ 2. 你認為波特是什麼樣的人？並從書中的文句提出證據。最後反思最近生活因衝動而懊悔的經驗，與同學分享。		
19		活動三 文本分析 活動四 歸納		
20		湯姆的冒險經歷使人驚豔，在創意、聰明的冒險中，意外目睹印江·喬殺人，但他為了洗刷無辜的嫌疑犯的冤屈，冒著生命的危險在法庭上作證，這種道德勇氣固然難得，在現實生活中如何堅持道德勇氣，並保護自我，以實際情境和學生討論策略。		

桃園市八德區八德國民小學 112 學年度第 1 學期 五年級 彈性學習課程			
【國際教育】課程計畫			
每週節數	1 節	設計者	曹惠筑
核心素養	A 自主行動	■A1. 身心素質與自我精進 □A2. 系統思考與問題解決 □A3. 規劃執行與創新應變	
	B 溝通互動	□B1. 符號運用與溝通表達 ■B2. 科技資訊與媒體素養 ■B3. 藝術涵養與美感素養	
	C 社會參與	□C1. 道德實踐與公民意識 □C2. 人際關係與團隊合作 ■C3. 多元文化與國際理解	
融入議題	生活課程		
	生活-E-C2	覺察自己的情緒與行為表現可能對他人和環境有所影響，用合宜的方式與人友善互動，願意共同完成工作任務，展現尊重、溝通以及合作的技巧。	

		生活-E-C3	欣賞周遭不同族群與文化內涵的異同，體驗與覺察生活中全球關連的現象。		
		品德教育			
		品 E2	自尊尊人與自愛愛人。		
學習重點	學習表現	<p>【英語文(來源：桃園市國小英語課程實施建議)】</p> <p>1-III-12 能聽懂簡易故事及短劇的主要內容。</p> <p>2-III-6 能使用簡易的日常生活用語。</p> <p>3-III-2 能看懂校園內簡易的英文標示</p> <p>4-III-3 能拼寫國小階段基本字詞。</p> <p>6-III-1 具有好奇心，主動向老師或同學提出問題。</p> <p>6-III-2 樂於參與課堂中各類練習活動，不畏犯錯。</p> <p>6-III-5 樂於接觸課外英語學習素材。</p> <p>7-III-3 在生活中把握機會，勇於嘗試使用英語。</p> <p>9-III-2 能將事件依故事的發展加以排序</p> <p>【生活課程】</p> <p>2-I-3 探索生活中的人、事、物，並體會彼此之間 會相互影響。</p> <p>6-I-3 覺察生活中的規範與禮儀，探究其意義，並願意遵守。</p>			
	學習內容	<p>【英語文(來源：桃園市國小英語課程實施建議)】</p> <p>Ac-III-1 校園內簡易的英文標示</p> <p>Ac-III-4 國小階段所學字詞。</p> <p>Ad-III-2 簡易、常用的句型結構。</p> <p>Ae-III-2 繪本故事、兒童短劇</p> <p>B-III-2 國小階段所學字詞及句型的生活溝通</p> <p>D-III-1 所學字詞的簡易歸類。</p> <p>D-III-2 故事發展的排序</p> <p>D-III-3 依綜合資訊做簡易猜測</p> <p>【生活課程】</p> <p>E-I-3 自我行為的檢視與調整。</p> <p>E-I-4 對他人的感謝與服務。</p>			
學習目標		<p>生活中發現英語元素，在學習過程中學會傾聽、討論與表達。</p> <p>整合習得的知識並在日常生活中靈活運用。</p> <p>尊重與悅納多元文化，培養國際視野與全球永續發展的世界觀。</p>			
評量方式		實作評量, 課堂觀察, 作業評量			
週次日期	單元名稱	課程內容	表現任務	學習評量	
1	友情	全班共讀英語繪本:Yo Yes 學習此繪本中的生難字詞	進行故事發展脈絡的排序	實作評量 (口語表達)	
2					
3					
4					
5			1. 利用故事中的劇情作為範本和同	全班設計自	(學習態度)

6		學用英語演練	己的友情小書護照	、活動參與度)
7		2. 演練完畢即可用圖畫在友情小書上繪畫記錄		
8				
9				
10				
11	想像	1. 全班共讀英語繪本:Gruffalo 2. 學習此繪本中的生難字詞 3. 進行故事發展脈絡的排序	依綜合資訊做簡易猜測並故事發展的排序	實作評量 (口語表達)
12				
13				
14				
15				
16		全班分五至六人一組，搭配本繪本進行怪獸服裝與道具的製作(以回收再利用概念完成)。 依前次分好的小組，進行劇本改編。 改編原則以小組製作隻怪獸服裝為依據。 演出不同版本的 Gruffalo	小組完成服裝、道具並演出其中一段故事	課堂觀察 (學習態度、活動參與度)
17				
18				
19				
20				
21				

桃園市八德區八德國民小學 112 學年度第 2 學期 五年級 彈性學習課程			
【國際教育】課程計畫			
每週節數	1 節	設計者	曹惠筑
核心素養	A 自主行動	<input checked="" type="checkbox"/> A1. 身心素質與自我精進 <input type="checkbox"/> A2. 系統思考與問題解決 <input type="checkbox"/> A3. 規劃執行與創新應變	
	B 溝通互動	<input type="checkbox"/> B1. 符號運用與溝通表達 <input type="checkbox"/> B2. 科技資訊與媒體素養 <input checked="" type="checkbox"/> B3. 藝術涵養與美感素養	
	C 社會參與	<input checked="" type="checkbox"/> C1. 道德實踐與公民意識 <input checked="" type="checkbox"/> C2. 人際關係與團隊合作 <input type="checkbox"/> C3. 多元文化與國際理解	
融入議題	家庭教育		
	家 E5	了解家庭中各種關係的互動(親子、手足、祖孫及其他親屬等)。	
	家 E6	覺察與實踐兒童在家庭中的角色責任。	
	家 E7	表達對家庭成員的關心與情感。	
	安全教育		
安 E4	探討日常生活應該注意的安全。		

	安 E5	了解日常生活危害安全的事件。		
學習重點	學習表現	<p>【英語文(來源：桃園市國小英語課程實施建議)】</p> <p>1-III-12 能聽懂簡易故事及短劇的主要內容。 2-III-6 能使用簡易的日常生活用語。 3-III-2 能看懂校園內簡易的英文標示 4-III-3 能拼寫國小階段基本字詞。 5-III-9 具有好奇心，主動向老師或同學提出問題。 6-III-1 具有好奇心，主動向老師或同學提出問題。 6-III-2 樂於參與課堂中各類練習活動，不畏犯錯。 6-III-5 樂於接觸課外英語學習素材。 7-III-2 能用意點查閱字詞的發音及意義。 7-III-3 在生活中把握機會，勇於嘗試使用英語。 9-III-2 能將事件依故事的發展加以排序</p> <p>【生活課程】</p> <p>1-I-4 珍視自己並學習照顧自己的方法，且能適切、安全的行動。 2-I-3 探索生活中的人、事、物，並體會彼此之間會相互影響。 6-I-3 覺察生活中的規範與禮儀，探究其意義，並願意遵守。</p>		
	學習內容	<p>【英語文(來源：桃園市國小英語課程實施建議)】</p> <p>Ac-III-1 校園內簡易的英文標示 Ac-III-4 國小階段所學字詞。 Ad-III-2 簡易、常用的句型結構。 Ae-III-2 繪本故事、兒童短劇 B-III-2 國小階段所學字詞及句型的生活溝通 D-III-1 所學字詞的簡易歸類。 D-III-2 故事發展的排序 D-III-3 依綜合資訊做簡易猜測</p> <p>【生活課程】</p> <p>E-I-1 生活習慣的養成。 E-I-2 生活規範的實踐。 E-I-3 自我行為的檢視與調整。 E-I-4 對他人的感謝與服務。</p>		
學習目標	認知、技能、態度			
評量方式	實作評量, 課堂觀察, 作業評量			
週次日期	單元名稱	課程內容	表現任務	學習評量
1	親情	全班共讀英語繪本: A mother for Choco 學習此繪本中的生難字詞 進行故事發展脈絡的排序 故事中關於家人的定義討論	依綜合資訊 故事發展的 排序與簡易 猜測	實作評量 (口語表達)
2				
3				
4				
5		認識動物的分類	依學生舊經 驗分享相關 知識	(學習態度 、活動參與
6		分組活動:請學生小組討論與發表不同動物的特性,例如: 銘印效應 。		

7		卡片製作，感謝家人的小卡。	卡片製作	度)
8				
9				作業評量 (學習單及 補充教材)
10				
11	交通安全	1. 全班共讀英語繪本:click-clack 2. 學習此繪本中的生難字詞 3. 分享生活中會看到的安全帶 4. 思考各式安全帶設計的原因	進行故事發 展脈絡的排 序	實作評量 (口語表達) 課堂觀察 (學習態度 、活動參與 度)
12				
13				
14				
15		1. 利用故事中的劇情作為範本和同 學用英語演練 2. 理解交通規則罰則 3. 以小組方式完成交通安全海報(英 文版)並張貼在校園中	小組完成交 通安全海報	作業評量 (學習單及補 充教材)
16				
17				
18				
19				
20				

桃園市八德區八德國民小學 112 學年度第一學期 五年級 彈性學習課程 【創資】課程計畫(科技)			
每週節數	一節		設計者 黎恩彰
核心素養	A 自主行動	☑A1. 身心素質與自我精進 ☑A2. 系統思考與問題解決 ☑A3. 規劃執行與創新應變	
	B 溝通互動	☑B1. 符號運用與溝通表達 ☑B2. 科技資訊與媒體素養 ☑B3. 藝術涵養與美感素養	
	C 社會參與	☑C1. 道德實踐與公民意識 ☑C2. 人際關係與團隊合作 ☑C3. 多元文化與國際理解	
融入議題	環境、法治、科技、資訊、安全、多元文化、國際教育		
學習重點	學習表現	資 t-III-2 能使用資訊科技解決生活中簡單的問題。 資 p-III-4 能利用資訊科技分享學習資源與心得。 資 a-III-3 能了解並遵守資訊 藝 E-A2 認識設計思考，理解藝術實踐的意義 藝-E-B1 理解藝術符號，以表達情意觀點 1-III-6 能學習設計思考，進行創意發想和實作	

		1-II-3 能試探媒材特性與技法，進行創作		
		1-III-3 能學習多元媒材與技法，表現創作主題		
	學習內容	資 A-III-1 程序性的問題解決方法簡介 資 D-III-1 常見的數位資料類型與儲存架構 資 S-III-1 常見系統平台之基本功能操作 資 S-III-2 常見系統平台之使用與維護 資 T-III-1 繪圖軟體的使用 資 T-III-2 文書處理軟體的使用 資 T-III-3 瀏覽器的使用 資 T-III-4 資料搜尋的基本方法 資 H-III-2 資訊科技之使用原則 表 E-II-3 聲音、動作與各種媒材的組合 表 E-III-2 主題動作編創、故事表演 視 E-III-3 設計思考與實作 視 E-II-2 媒材、技法及工具知能 視 E-II-1 色彩感知、造形與空間的探索		
	學習目標	一、能配合全球化，發展國際觀。 二、能配合學校行事教學，推動學校本位精神發展。 三、能促進班級師生互動，使班級氣氛更融洽。 四、增進學校教師了解十二年國教理念，運用分享提升全體教師有效教學之專業能力。 五、落實十二年國教課綱實質內涵，轉化核心素養至課程中。		
	評量方式	口語表達、互動討論、心得分享、實作成果、自我評量、同儕評量		
週次 日期	單元名稱	課程內容	表現任務	學習評量
1	舞力全開	1. 選取舞台、角色、音樂 2. 讓舞臺呈現效果 3. 讓舞者跳舞 4. 讓舞者移動 5. 加入音效 6. 瞭解電腦檔案的安全與病毒防護	1. 會設定舞台 2. 會設定舞者跳舞、移動方式 3. 會加入音效 4. 能學習設計思考，進行創意發想和實作 5. 瞭解電腦檔案的安全與病毒防護	口頭問答15% 操作評量35% 作品評量50%
2				
3	魔法森林	1. 匯入角色、背景 2. 編寫角色程式 3. 複製程式積木	1. 會匯入角色、背景 2. 會編寫女巫	口頭問答15% 操作評量35%

4		4. 修正程式、複製全部程式積木 5. 改變女巫方向	角色動作程式	作品評量50%
5	貓咪與狐狸 對話與表演	1. 選取背景與角色 2. 編寫程式 3. 顯示對話播放影片	1. 會選取背景與角色 2. 會編寫對話程式 3. 會播放影片	口頭問答15% 操作評量35% 作品評量50%
6				
7				
8	動物賽跑	1. 繪製背景 2. 選取角色 3. 繪製第二個造型 4. 編寫動物賽跑程式	1. 會繪製背景 2. 會正確編寫動物賽跑程式	口頭問答15% 操作評量35% 作品評量50%
9				
10				
11	海底世界	1. 選取背景並製作水中泡泡移動 2. 新增角色-魚編寫背景程式 3. 編寫魚游動程式	1. 會編寫水中泡泡移動程式 2. 會編寫魚游動程式	口頭問答15% 操作評量35% 作品評量50%
12				
13	大魚吃小魚	1. 選取背景 2. 新增角色-編寫大魚跟隨鼠標移動程式 3. 編寫小魚游動程式 4. 編寫大魚吃小魚程式	1. 會選取背景與角色 2. 會編寫小魚游動程式 3. 會編寫大魚吃小魚程式	口頭問答15% 操作評量35% 作品評量50%
14				
15				
16	猴子接蘋果	1. 新增猴子、舞台背景、蘋果 2. 新增變數 3. 撰寫背景、猴子程式 4. 複製蘋果落下程式 5. 撰寫猴子接蘋果程式	1. 會選取背景與角色 2. 會編寫蘋果落下程式 3. 會編寫猴子接蘋果程式	口頭問答15% 操作評量35% 作品評量50%
17				
18				
19	打地鼠	1. 繪製背景、地鼠、槌子 2. 撰寫槌子程式 3. 撰寫地鼠程式 4. 撰寫地鼠被打到的程式 5. 複製地鼠	1. 會選取背景與角色 2. 會編寫槌子與地鼠動作程式 3. 會編寫打地鼠程式	口頭問答15% 操作評量35% 作品評量50%
20				
21				

**桃園市八德區八德國民小學 112 學年度第二學期 五年級 彈性學習課程
【創資】課程計畫(科技)**

每週節數	一節	設計者	黎恩彰
核心素養	A 自主行動	<input checked="" type="checkbox"/> A1. 身心素質與自我精進 <input checked="" type="checkbox"/> A2. 系統思考與問題解決 <input checked="" type="checkbox"/> A3. 規劃執行與創新應變	

	B 溝通互動	☑B1. 符號運用與溝通表達 ☑B2. 科技資訊與媒體素養 ☑B3. 藝術涵養與美感素養		
	C 社會參與	☑C1. 道德實踐與公民意識 ☑C2. 人際關係與團隊合作 ☑C3. 多元文化與國際理解		
融入議題		環境、法治、科技、資訊、安全、多元文化、國際教育		
學習重點	學習表現	資 t-III-2 能使用資訊科技解決生活中簡單的問題。 資 p-III-4 能利用資訊科技分享學習資源與心得。 資 a-III-3 能了解並遵守資訊 藝 E-A2 認識設計思考，理解藝術實踐的意義 藝-E-B1 理解藝術符號，以表達情意觀點 po-III-1 能從學習活動、日常經驗及科技運用、自然環境、書刊及網路媒體等察覺問題 1-III-6 能學習設計思考，進行創意發想和實作 1-II-3 能試探媒材特性與技法，進行創作 1-III-3 能學習多元媒材與技法，表現創作主題		
	學習內容	資 A-III-1 程序性的問題解決方法簡介 資 D-III-1 常見的數位資料類型與儲存架構 資 S-III-1 常見系統平台之基本功能操作 資 S-III-2 常見系統平台之使用與維護 資 T-III-1 繪圖軟體的使用 資 T-III-2 文書處理軟體的使用 資 T-III-3 瀏覽器的使用 資 T-III-4 資料搜尋的基本方法 資 H-III-2 資訊科技之使用原則 自-E-A1 能運用五官，敏銳的觀察周遭環境，保持好奇心、想像力持續探索自然 自-E-B2 能了解科技及媒體的運用方式，並從學習活動、日常經驗及科技運用、自然環境、書刊及網路媒體等，察覺問題或獲得有助於探究的資訊 自-E-C1 培養愛護自然、珍愛生命、惜取資源的關懷心與行動力 視 E-III-3 設計思考與實作 視 E-II-2 媒材、技法及工具知能 視 E-II-1 色彩感知、造形與空間的探索		
學習目標		一、能配合全球化，發展國際觀。 二、能配合學校行事教學，推動學校本位精神發展。 三、能促進班級師生互動，使班級氣氛更融洽。 四、增進學校教師了解十二年國教理念，運用分享提升全體教師有效教學之專業能力。 五、落實十二年國教課綱實質內涵，轉化核心素養至課程中。		
評量方式		口語表達、互動討論、心得分享、實作成果、自我評量、同儕評量		
週次 日期	單元名稱	課程內容	表現任務	學習評量
1	迷宮尋寶	1. 迷宮場景佈置、寶物佈置	1. 會設定迷宮場景 2. 會撰寫邊界程式	口頭問答15% 操作評量35% 作品評量50%
2		2. 產生二個變數 3. 佈置過關、失敗背景 4. 撰寫邊界程式		

3		5. 撰寫過關程式	3. 會撰寫過關程式	
4	彩線繪圖	1. 背景佈置 2. 撰寫變色程式 3. 撰寫形狀畫圖程式 4. 撰寫形狀轉動角度程式 5. 撰寫幾何圖形創意畫圖程式	1. 會設定背景 2. 會繪製特定幾何形狀 3. 會撰寫變色和形狀轉動程式 4. 能學習設計思考，進行創意發想和實作 5. 會撰寫創意畫圖程式	口頭問答15% 操作評量35% 作品評量50%
5				
6				
7	射擊比賽	1. 背景佈置 2. 產生變數 3. 撰寫噴火龍程式 4. 撰寫鸚鵡程式 5. 撰寫準心程式 6. 撰寫射擊動作程式 7. 撰寫計分程式	1. 會設定背景 2. 會撰寫噴火龍移動程式 3. 會撰寫鸚鵡移動程式 4. 會撰寫準心程式 5. 會撰寫射擊動作程式 7. 會撰寫計分程式	口頭問答15% 操作評量35% 作品評量50%
8				
9				
10	雪怪跳躍	1. 背景佈置 2. 撰寫怪物滾動出現程式 3. 撰寫雪怪跳躍閃躲程式 4. 撰寫閃躲成功得分程式 5. 撰寫閃躲不成功扣分程式 6. 撰寫計分程式	1. 會設定背景 2. 會撰寫怪物滾動出現程式 3. 會撰寫雪怪跳躍閃躲移動程式 4. 會撰寫雪怪閃躲程式 5. 會撰寫計分程式	口頭問答15% 操作評量35% 作品評量50%
11				
12				
13	敲擊青蛙比	1. 場景佈置	1. 會設定背	口頭問答15%

14	賽	2. 繪製棒子、青蛙	景	操作評量35% 作品評量50%
15		3. 撰寫棒子程式 4. 撰寫青蛙隨機出現 5. 撰寫青蛙被棒子打到變換樣式的程式		
16	打磚塊	1. 新增球、板子、停止線	1. 會設定背景	口頭問答15% 操作評量35% 作品評量50%
17		2. 撰寫板子、球程式		
18		3. 新增磚塊 4. 撰寫過關程式 5. 撰寫計分程式		
19	環保遊戲	1. 背景佈置	1. 會設定背景	口頭問答15% 操作評量35% 作品評量50%
20		2. 安排回收桶角色 3. 安排回收物品與不回收物品角色 4. 撰寫物品隨機位置落程式 5. 撰寫接回物品加減分程式 6. 撰寫計分程式		

二、各年級彈性學習課程之課程計畫

(一)六年級

週次	起迄日期	主題	單元	分段能力指標	學習目標	教學重點	節數	教學資源	評量方法	重大議題	十大基本能力
一	8/28 9/1	課後活動、字母拼讀	Starter Unit	L3-1 能聽懂高年段所習得的詞彙。 L3-2 能聽辨課堂中所習得的字詞、片語及句子的重音。 L3-5 能聽懂高年段所習得的句子。 S3-1 能說出高年段所習得的詞彙。 S3-4 能以簡易英語介紹家人和朋友。 S3-5 能使用高年段的常用教室用語及日常生活用語。 S3-7 能以所習得的英語看圖說話。 R3-1 能辨識高年段所習得的詞彙。 R3-3 能讀懂高年段所習得的句子。 W3-4 能依圖畫、圖示填寫重要詞彙。	1. 能詢問並回答日常進行的課後活動。 2. 能聽辨、認讀子音群的發音及字母拼讀規則。	第一節 【暖身活動】約 5 分鐘 【單字句型教學】約 20 分鐘 A. Listen and say. 1. 利用單字圖卡教導單字 play basketball, play chess, play the recorder, play the piano。 2. 帶領學生反覆念單字直到熟練為止。 3. 將每個單字代入句型 What do you do after school? I usually play the recorder.，讓學生練習問答。 4. 將學生分成兩組，輪流問答。 B. Look and write. 請學生看圖片，依據圖片內容填入正確的單字。 【練習活動】約 10 分鐘 進行活動「志同道合」。 【指定作業】約 5 分鐘 請學生回家聽 CD / 學生版 Super 電子書，複習本節課所學習的內容。 第二節 【暖身活動】約 5 分鐘 【字母拼讀教學】約 20 分鐘 1. 帶全班複習字母 b, p, g, c, l 及其發音。 2. 教導字母 bl, pl, gl, cl 的發音及字母拼讀單字。 3. 帶念 Listen and chant. 句子。 4. 帶念 Listen and say. 韻文。 5. 進行 Listen and number. / Listen, point, and say. 練習。 【練習活動】約 10 分鐘 進行活動「昏天暗地轉轉」。 【指定作業】約 5 分鐘 請學生回家聽 CD / 學生版 Super 電子書複習本節課所學習的內容。	2	1. CD 2. Super E-Book	1. 活動評量 2. 課堂觀察 3. 口語評量 4. 作業評量	【生涯發展教育】 1-2-1 培養自己的興趣、能力。 【性別平等教育】 3-3-2 參與團體活動與事務，不受性別的限制。	一、瞭解自我與發展潛能 二、欣賞與表現與創新 四、表達、溝通與分享 五、尊重、關懷與團隊合作 六、文學習與國際瞭解

週次	起迄日期	主題	單元	分段能力指標	學習目標	教學重點	節數	教學資源	評量方法	重大議題	十大基本能力
二	9/4 9/8	生活作息	Unit 1 Be an Early Bird	<p>L3-1 能聽懂高年段所習得的詞彙。</p> <p>L3-5 能聽懂高年段所習得的句子。</p> <p>L3-6 能聽懂簡易兒童故事及兒童短劇的大致內容。</p> <p>S3-1 能說出高年段所習得的詞彙。</p> <p>S3-7 能以所習得的英語看圖說話。</p> <p>R3-1 能辨識高年段所習得的詞彙。</p> <p>R3-3 能聽懂高年段所習得的句子。</p> <p>R3-6 藉圖畫、圖示等視覺輔助，閱讀並瞭解簡易故事及兒童短劇中的大致內容。</p> <p>W3-4 能依圖畫、圖示填寫重要詞彙。</p>	<p>1. 能詢問並回答各種作息的時間。</p> <p>2. 能熟練本課單字 have breakfast, have lunch, have dinner, get, go to school, go home, go to bed。</p> <p>3. 能聽懂並應用本課主要句型。</p> <p>4. 能樂於與班上學生進行口語練習。</p>	<p>第一節</p> <p>【暖身活動】約 5 分鐘</p> <p>【單字教學】約 20 分鐘</p> <p>A. Listen and say. 先由聽的方式讓學生熟悉主題單字並跟著說出單字。</p> <p>B. Listen and circle.</p> <p>播放 CD/Super E-Book，學生根據聽到的內容，大圖中圈出正確的單字圖。</p> <p>·Discover 單元</p> <p>請學生看圖片，詢問是否知道接近中午所吃的早午餐，在英文稱作什麼？</p> <p>【練習活動】約 10 分鐘</p> <p>進行活動「就是不一樣」。</p> <p>【指定作業】約 5 分鐘</p> <p>請學生回家聽 CD / 學生版 Super 電子書複習本課單字。</p> <p>第二節</p> <p>【暖身活動】約 5 分鐘</p> <p>【句型教學】約 30 分鐘</p> <p>Sentence Pattern A</p> <p>A. Listen and say.</p> <p>1. 播放 CD / Super E-Book，請學生仔細聽內容並跟著念句型 A。</p> <p>2. 引導學生將本課單字代入句型中，進行問答練習。</p> <p>B. Ask and draw the clocks</p> <p>1. 請學生依照課本上圖片的地點和作息進行問答。</p> <p>2. 請學生上台示範問答，教師給予正確的組別獎勵。</p> <p>Sentence Pattern B</p> <p>A. Listen and say.</p> <p>引導學生將本課單字代入句型 B 做替換練習。</p> <p>B. Listen and number.</p> <p>請學生仔細聽，依序將聽到的內容標上號碼。</p> <p>【指定作業】約 5 分鐘</p> <p>請學生回家聽 CD / 學生版 Super 電子書複習本課句型。</p>	2	<p>1. CD</p> <p>2. Super E-Book</p> <p>3. 單字卡</p> <p>4. 單字圖卡</p>	<p>1. 活動評量</p> <p>2. 紙筆評量</p> <p>3. 課堂觀察</p> <p>4. 口語評量</p> <p>5. 作業評量</p>	<p>【人權教育】</p> <p>1-3-4 瞭解世界上不同的群體、文化和國家，能尊重欣賞其差異</p> <p>【家政教育】</p> <p>4-3-5 瞭解不同的家庭文化。</p>	<p>一、瞭解自我與發展潛能</p> <p>二、欣賞、表現與創新</p> <p>四、表達、溝通與分享</p> <p>五、尊重、關懷與團隊合作</p> <p>六、文學習與國際瞭解</p>

週次	起迄日期	主題	單元	分段能力指標	學習目標	教學重點	節數	教學資源	評量方法	重大議題	十大基本能力
三	9/11 9/15	生活作息	Unit 1 Be an Early Bird	<p>L3-1 能聽懂高年段所習得的詞彙。</p> <p>L3-2 能聽辨課堂中所習得的字詞、片語及句子的重音。</p> <p>L3-5 能聽懂高年段所習得的句子。</p> <p>S3-1 能說出高年段所習得的詞彙。</p> <p>S3-8 能進行簡易的角色扮演(role play)。</p> <p>R3-1 能辨識高年段所習得的詞彙。</p> <p>R3-6 藉圖畫、圖示等視覺輔助，閱讀並瞭解簡易故事及兒童短劇中的大致內容。</p> <p>R3-7 能藉圖畫、標題、書名，猜測或推論主題。</p> <p>I3-1 能聽懂、讀懂、說出並寫出高年段所習得的詞彙。</p> <p>I3-2 能聽懂高段的教室用語或生活用語，並作適當的回應。</p>	<p>1. 能聽懂並朗讀本課故事內容。</p> <p>2. 能聽懂並應用本課的俚語。</p> <p>3. 能分辨並應用「主詞為第三人稱單數，have 要變 has，go 要變為 goes」的用法。</p>	<p>第三節</p> <p>【暖身活動】約 5 分鐘</p> <p>【故事對話教學】約 20 分鐘</p> <p>1. Story Reading 帶學生讀本課故事，並指讀課本上的句子。</p> <p>2. Read Along 播放 CD / Super E-Book，請學生看著課本，再聽一遍故事，教師引導學生以手指字認讀。</p> <p>3. Read Aloud 帶學生進行分工朗讀、分組朗讀或獨立朗讀練習。</p> <p>【練習活動】約 10 分鐘 進行活動「是誰在說話？」。</p> <p>【指定作業】約 5 分鐘 請學生回家聽 CD / 學生版 Super 電子書，複習故事對話。</p> <p>第四節</p> <p>【暖身活動】約 5 分鐘</p> <p>【文法教學】約 15 分鐘</p> <p>1. 複習過去所學之「主詞為第三人稱單數，動詞+s/es」的用法，have 變 has，go 變 goes。</p> <p>2. 帶學生念讀表格中的句子，然後完成下方 Try it. 練習題。</p> <p>3. 全班一起核對答案。</p> <p>【練習活動】約 15 分鐘 進行活動「我問你答」。</p> <p>【指定作業】約 5 分鐘 請學生回家聽 CD / 學生版 Super 電子書，複習本節課所學習的內容。</p>	2	1. CD 2. Super E-Book 3. 單字卡 4. 單字圖卡	1. 活動評量 2. 紙筆評量 3. 課堂觀察 4. 口語評量 5. 作業評量	【人權教育】 1-3-4 瞭解世界上不同的群體、文化和國家，能尊重欣賞其差異 【家政教育】 4-3-5 瞭解不同的家庭文化。	一、了解自我與發展潛能 二、欣賞、表現與創新 四、表達、溝通與分享 五、尊重、關懷與團隊合作 六、文學習與國際瞭解

週次	起迄日期	主題	單元	分段能力指標	學習目標	教學重點	節數	教學資源	評量方法	重大議題	十大基本能力
四	9/18 9/22	生活作息、字母拼讀	Unit 1 Be an Early Bird	<p>L3-1 能聽懂高年段所習得的詞彙。</p> <p>L3-2 能聽辨課堂中所習得的字詞、片語及句子的重音。</p> <p>L3-5 能聽懂高年段所習得的句子。</p> <p>S3-1 能說出高年段所習得的詞彙。</p> <p>S3-4 能以簡易英語介紹家人和朋友。</p> <p>S3-5 能使用高年段的常用教室用語及日常生活用語。</p> <p>S3-7 能以所習得的英語看圖說話。</p> <p>S3-8 能進行簡易的角色扮演(role play)。</p> <p>R3-1 能辨識高年段所習得的詞彙。</p> <p>R3-3 能讀懂高年段所習得的句子。</p> <p>R3-6 藉圖畫、圖示等視覺輔助，閱讀並瞭解簡易故事及兒童短劇中的大致內容。</p> <p>W3-4 能依圖畫、圖示填寫重要詞彙。</p> <p>I3-1 能聽懂、讀懂、說出並寫出高年段所習得的詞彙。</p>	<p>1. 能聽懂並應用本課的俚語。</p> <p>2. 能聽懂並了解短文大意。</p> <p>3. 能聽辨、認讀 br, pr, gr, cr 的字母拼讀發音規則與字母拼讀單字。</p>	<p>第五節</p> <p>【暖身活動】約 5 分鐘</p> <p>【短文閱讀教學】約 20 分鐘</p> <p>1. 播放 CD / Super E-Book，帶學生跟讀。</p> <p>2. 請學生將聽到的生活作息單字圈起來。</p> <p>3. 教導學生在敘事文中，找出關鍵的人事時地，便可迅速掌握文章重點。</p> <p>4. 請學生自行朗讀短文，教師透過提問，看學生是否理解文章重點。</p> <p>5. 請學生完成 Fill in the blanks and retell the story. 練習題，然後全班一起訂正答案。</p> <p>【跨領域教學】約 10 分鐘</p> <p>1. 問學生是否知道全世界各地的時間不同？</p> <p>2. 解說課本圖片內容，介紹時差的概念。</p> <p>3. Let's Talk 請學生說說看，自己位在哪一個城市？現在又是幾點鐘呢？</p> <p>【指定作業】約 5 分鐘</p> <p>請學生回家聽 CD / 學生版 Super 電子書複習本節課所學習的內容。</p> <p>第六節</p> <p>【暖身活動】約 5 分鐘</p> <p>【字母拼讀教學】約 20 分鐘</p> <p>A. Sound it out. 學習 br, pr, gr, cr 的字音與字母拼讀單字。</p> <p>B. Listen and chant. 播放 CD / Super E-Book，請學生跟念發音短句。</p> <p>C. Listen and say. 播放 CD / Super E-Book，請學生跟念韻文。</p> <p>D. Listen and circle. 教師播放 CD / Super E-Book，請學生圈選正確的發音字母。</p> <p>E. Listen, point, and say. 教師帶念或播放 CD / Super E-Book，請學生一邊用手指單字，一邊跟念，直到熟練。</p> <p>【練習活動】約 10 分鐘</p> <p>進行活動「發音心臟病」。</p> <p>【指定作業】約 5 分鐘</p> <p>請學生回家聽 CD / 學生版 Super 電子書，複習字母拼讀 br, pr, gr, cr 及字母拼讀單字、拼讀韻文。</p>	2	1. CD 2. Super E-Book	<p>1. 活動評量</p> <p>2. 紙筆評量</p> <p>3. 課堂觀察</p> <p>4. 口語評量</p> <p>5. 作業評量</p>	<p>【人權教育】</p> <p>1-3-4 瞭解世界上不同的群體、文化和國家，能尊重欣賞其差異</p> <p>【家政教育】</p> <p>4-3-5 瞭解不同的家庭文化。</p>	<p>一、了解自我與發展潛能</p> <p>二、欣賞與創新</p> <p>四、表達、溝通與分享</p> <p>五、尊重、關懷與團隊合作</p> <p>六、學習與國際瞭解</p>

週次	起迄日期	主題	單元	分段能力指標	學習目標	教學重點	節數	教學資源	評量方法	重大議題	十大基本能力
五	9/25 9/29	食物	Unit 2 I Could Eat a Horse!	<p>L3-1 能聽懂高年段所習得的詞彙。 L3-5 能聽懂高年段所習得的句子。 L3-6 能聽懂簡易兒童故事及兒童短劇的大致內容。 S3-1 能說出高年段所習得的詞彙。 S3-7 能以所習得的英語看圖說話。 R3-1 能辨識高年段所習得的詞彙。 R3-3 能讀懂高年段所習得的句子。 R3-6 藉圖畫、圖示等視覺輔助，閱讀並瞭解簡易故事及兒童短劇中的大致內容。 W3-4 能依圖畫、圖示填寫重要詞彙。</p>	<p>1. 能詢問並回答自己想吃的食物。 2. 能熟練本課字彙 pizza, rice, steak, fried chicken, dumplings, noodles, French fries。 3. 能聽懂並應用本課主要句型。 4. 能樂於與班上學生進行口語練習。</p>	<p>第一節 【暖身活動】約 5 分鐘 【單字教學】約 20 分鐘 A. Listen and say. 先由聽的方式讓學生熟悉主題單字並跟著說出單字。 B. Listen and circle. 播放 CD/Super E-Book，學生根據聽到的內容，大圖中圈出正確的單字圖。 ·Discover 單元 請學生猜猜看圖片隱含的意思是什麼？並說說看吃什麼樣的食物能保持體態輕盈？ 【練習活動】約 10 分鐘 進行活動「點餐時間」。 【指定作業】約 5 分鐘 請學生回家聽 CD / 學生版 Super 電子書複習本課單字。</p> <p>第二節 【暖身活動】約 5 分鐘 【句型教學】約 30 分鐘 Sentence Pattern A A. Listen and say. 1. 播放 CD / Super E-Book，請學生仔細聽內容並跟著念句型 A。 2. 引導學生將本課單字代入句型中，進行問答練習。 B. Ask and check. 請學生利用句型 A 訪問三位同學，再勾選其喜愛的食物。 Sentence Pattern B A. Listen and say. 引導學生將本課單字代入句型 B 做替換練習。 B. Listen and check. 請學生仔細聽，勾選正確的食物。 【指定作業】約 5 分鐘 請學生回家聽 CD / 學生版 Super 電子書複習本課句型。</p>	2	1. CD 2. Super E-Book 3. 單字卡 4. 單字圖卡	1. 活動評量 2. 紙筆評量 3. 課堂觀察 4. 口語評量 5. 作業評量	<p>【人權教育】 1-3-4 瞭解世界上不同的群體、文化和國家，能尊重欣賞其差異。 【家政教育】 1-3-3 接納他人所喜歡的食物。</p>	<p>一、瞭解自我與發展潛能 二、欣賞、表現與創新 四、表達、溝通與分享 五、尊重、關懷與團隊合作 六、學習與國際瞭解</p>

週次	起迄日期	主題	單元	分段能力指標	學習目標	教學重點	節數	教學資源	評量方法	重大議題	十大基本能力
六	10/2 10/6	食物	Unit 2 I Could Eat a Horse!	<p>L3-1 能聽懂高年段所習得的詞彙。</p> <p>L3-2 能聽辨課堂中所習得的字詞、片語及句子的重音。</p> <p>L3-5 能聽懂高年段所習得的句子。</p> <p>S3-1 能說出高年段所習得的詞彙。</p> <p>S3-8 能進行簡易的角色扮演(role play)。</p> <p>R3-1 能辨識高年段所習得的詞彙。</p> <p>R3-6 藉圖畫、圖示等視覺輔助，閱讀並瞭解簡易故事及兒童短劇中的大致內容。</p> <p>R3-7 能藉圖畫、標題、書名，猜測或推論主題。</p> <p>I3-1 能聽懂、讀懂、說出並寫出高年段所習得的詞彙。</p> <p>I3-2 能聽懂高段的教室用語或生活用語，並作適當的回應。</p>	<p>1. 能聽懂並能應用本單元主要句型。</p> <p>2. 能樂於與班上同學進行口語練習活動。</p> <p>3. 能聽懂故事並朗讀本課故事內容。</p> <p>4. 能聽懂並應用本課的俚語。</p> <p>5. 能了解並應用「some+可數名詞複數 / some+不可數名詞」的用法。</p>	<p>第三節</p> <p>【暖身活動】約 15 分鐘</p> <p>1. 請學生用本課句型 Would you like some _____? Yes, please. / No, thank you. 問 7 位同學，每次問完後須在課本第 21~22 頁圈起該單字。</p> <p>2. 圈完的學生可回座位坐下，教師請第一位和最後一位坐下的學生上臺進行問答。</p> <p>【故事對話教學】約 25 分鐘</p> <p>1. Story Reading 帶學生讀本課故事，並指讀課本上的句子。</p> <p>2. Read Along 播放 CD / Super E-Book，請學生看著課本，再聽一遍故事，教師引導學生以手指字認讀。</p> <p>3. Read Aloud 帶學生進行分工朗讀、分組朗讀或獨立朗讀練習。</p> <p>第四節</p> <p>【暖身活動】約 5 分鐘</p> <p>【文法教學】約 15 分鐘</p> <p>1. 說明可以數出數量的物品為「可數名詞」，複數通常加 s；無法計數或細小難數者為「不可數名詞」，後面不可加 s。</p> <p>2. 教導學生 some 表示「一些」，後面可接可數名詞或不可數名詞。</p> <p>3. 帶學生念讀表格中的句子，然後完成下方 Try it. 練習題。</p> <p>4. 全班一起核對答案。</p> <p>【練習活動】約 15 分鐘 進行活動「超級點餐王」。</p> <p>【指定作業】約 5 分鐘 請學生回家聽 CD / 學生版 Super 電子書，複習本節課所學習的內容。</p>	2	1. CD 2. Super E-Book 3. 單字卡	1. 活動評量 2. 紙筆評量 3. 課堂觀察 4. 口語評量 5. 作業評量	<p>【人權教育】</p> <p>1-3-4 瞭解世界上不同的群體、文化和國家，能尊重欣賞其差異。</p> <p>【家政教育】</p> <p>1-3-3 接納他人所喜歡的食物。</p>	<p>一、瞭解自我與發展潛能</p> <p>二、欣賞、表現與創新</p> <p>四、表達、溝通與分享</p> <p>五、尊重、關懷與團隊合作</p> <p>六、學習與國際瞭解</p>

週次	起迄日期	主題	單元	分段能力指標	學習目標	教學重點	節數	教學資源	評量方法	重大議題	十大基本能力
七	10/9 10/13	食物	Unit 2 I Could Eat a Horse!	<p>L3-1 能聽懂高年段所習得的詞彙。</p> <p>L3-2 能聽辨課堂中所習得的字詞、片語及句子的重音。</p> <p>L3-5 能聽懂高年段所習得的句子。</p> <p>L3-6 能聽懂簡易兒童故事及兒童短劇的大致內容。</p> <p>S3-1 能說出高年段所習得的詞彙。</p> <p>S3-8 能進行簡易的角色扮演(role play)。</p> <p>R3-1 能辨識高年段所習得的詞彙。</p> <p>R3-6 藉圖畫、圖示等視覺輔助，閱讀並瞭解簡易故事及兒童短劇中的大致內容。</p> <p>R3-7 能藉圖畫、標題、書名，猜測或推論主題。</p> <p>I3-2 能聽懂高段的教室用語或生活用語，並作適當的回應。</p>	<p>1. 能閱讀並運用閱讀技巧了解短文內容大意。</p> <p>2. 能閱讀並了解跨領域短文內容大意。</p>	<p>第五節</p> <p>【暖身活動】約 5 分鐘</p> <p>【短文閱讀教學】約 30 分鐘</p> <p>1. 播放 CD / Super E-Book，帶學生跟讀。</p> <p>2. 請學生將聽到的食物單字圈起來。</p> <p>3. 教師說明心智圖的功能，是透過圖像幫助學生了解文章重點，本課以主題 food 出發，畫出相關聯的對象，如在米開朗基羅家吃午餐的人，與每一個人所對應想吃的食物。</p> <p>4. 請學生自行朗讀短文，教師透過提問了解學生是否理解文章重點。</p> <p>5. 請學生完成 Read and write. 練習題，然後全班一起訂正答案。</p> <p>【指定作業】約 5 分鐘 請學生回家聽 CD / 學生版 Super 電子書複習短文內容。</p> <p>第六節</p> <p>【暖身活動】約 5 分鐘</p> <p>【跨領域教學】約 30 分鐘</p> <p>1. 問問看學生喜歡什麼樣的麵食？最常吃哪一種麵食？</p> <p>2. 解說課本圖片內容： spaghetti 義大利麵、beef noodles 牛肉麵、pho 越南河粉。</p> <p>3. Think and Share 請學生想一想自己最喜歡的麵食是什麼，並分享其他各地有名的麵食。</p> <p>【指定作業】約 5 分鐘 請學生回家聽 CD / 學生版 Super 電子書複習本節課所學習的內容。</p>	2	1. CD 2. Super E-Book 3. 單字卡	1. 活動評量 2. 紙筆評量 3. 課堂觀察 4. 口語評量 5. 作業評量	【人權教育】 1-3-4 瞭解世界上不同的群體、文化和國家，能尊重欣賞其差異。 【家政教育】 1-3-3 接納他人所喜歡的食物。	一、瞭解自我與發展潛能 二、欣賞、表現與創新 四、表達、溝通與分享 五、尊重、關懷與團隊合作 六、文學學習與國際瞭解

週次	起迄日期	主題	單元	分段能力指標	學習目標	教學重點	節數	教學資源	評量方法	重大議題	十大基本能力
八	10/16 10/20	食物	Unit 2 I Could Eat a Horse!	<p>L3-1 能聽懂高年段所習得的詞彙。</p> <p>L3-2 能聽辨課堂中所習得的字詞、片語及句子的重音。</p> <p>L3-4 能聽懂高年段教室用語及日常生活用語。</p> <p>L3-5 能聽懂高年段所習得的句子。</p> <p>S3-1 能說出高年段所習得的詞彙。</p> <p>S3-7 能以所習得的英語看圖說話。</p> <p>R3-1 能辨識高年段所習得的詞彙。</p> <p>R3-3 能讀懂高年段所習得的句子。</p> <p>W3-2 能拼寫高年段所習得之應用詞彙。</p> <p>W3-4 能依圖畫、圖示填寫重要詞彙。</p> <p>I3-1 能聽懂、讀懂、說出並寫出高年段所習得的詞彙。</p> <p>I3-2 能聽懂高段的教室用語或生活用語，並作適當的回應。</p>	<p>1. 能聽辨、認讀 tr, dr 字母拼讀發音規則與字母拼讀單字。</p> <p>2. 複習本課的單字、句型及故事內容。</p>	<p>第七節</p> <p>【暖身活動】約 10 分鐘</p> <p>【字母拼讀教學】約 25 分鐘</p> <p>A. Sound it out. 學習 tr, dr 的字音與字母拼讀單字。</p> <p>B. Listen and chant. 播放 CD / Super E-Book，請學生跟念發音短句。</p> <p>C. Listen and say. 播放 CD / Super E-Book，請學生跟念韻文。</p> <p>D. Listen and number. 教師播放 CD / Super E-Book，請學生將聽到的單字標號依序填入。</p> <p>E. Listen, point, and say. 教師帶念或播放 CD / Super E-Book，請學生一邊用手指單字，一邊跟念，直到熟練。</p> <p>【指定作業】約 5 分鐘 請學生回家聽 CD / 學生版 Super 電子書，複習字母拼讀 tr, dr 及字母拼讀單字、拼讀韻文。</p> <p>第八節</p> <p>【暖身活動】約 5 分鐘</p> <p>【單字複習】約 5 分鐘 帶念本課單字，並套入句型 I'd like some _____</p> <p>【句型與文法複習】約 10 分鐘</p> <p>1. 帶念本課 Sentence Pattern A 和 Sentence Pattern B。</p> <p>2. 讓學生練習 some + 可數名詞複數 / some + 不可數名詞的用法。</p> <p>【故事對話複習】約 15 分鐘</p> <p>1. 請學生跟念本課故事。</p> <p>2. 分組練習，並上台演出本課故事。</p> <p>【指定作業】約 5 分鐘 請學生回家聽 CD / 學生版 Super 電子書，複習本節課所學習的內容。</p>	2	1. CD 2. Super E-Book	<p>1. 活動評量</p> <p>2. 紙筆評量</p> <p>3. 課堂觀察</p> <p>4. 口語評量</p> <p>5. 作業評量</p>	<p>【人權教育】</p> <p>1-3-4 瞭解世界上不同的群體、文化和國家，能尊重欣賞其差異。</p> <p>【家政教育】</p> <p>1-3-3 接納他人所喜歡的食物的。</p>	<p>一、瞭解自我與發展潛能</p> <p>二、欣賞、表現與創新</p> <p>四、表達、溝通與分享</p> <p>五、尊重、關懷與團隊合作</p> <p>六、學習與國際瞭解</p>

週次	起迄日期	主題	單元	分段能力指標	學習目標	教學重點	節數	教學資源	評量方法	重大議題	十大基本能力
九	10/23 10/27	複習第一、第二課內容	Review 1	<p>L3-1 能聽懂高年段所習得的詞彙。</p> <p>L3-2 能聽辨課堂中所習得的字詞、片語及句子的重音。</p> <p>L3-5 能聽懂高年段所習得的句子。</p> <p>S3-1 能說出高年段所習得的詞彙。</p> <p>S3-7 能以所習得的英語看圖說話。</p> <p>S3-8 能進行簡易的角色扮演(role play)。</p> <p>R3-1 能辨識高年段所習得的詞彙。</p> <p>R3-3 能讀懂高年段所習得的句子。</p> <p>R3-6 藉圖畫、圖示等視覺輔助，閱讀並瞭解簡易故事及兒童短劇中的大致內容。</p> <p>W3-4 能依圖畫、圖示填寫重要詞彙。</p> <p>I3-1 能聽懂、讀懂、說出並寫出高年段所習得的詞彙。</p>	<p>1. 複習 Units 1~2 的單字與句型。</p> <p>2. 複習 Starter Unit、Unit 1、Unit 2 的字音與字母拼讀單字。</p>	<p>第一節</p> <p>【暖身活動】約 5 分鐘</p> <p>【單字句型複習】約 30 分鐘</p> <p>1. 教師利用單字圖卡複習 Units 1~2 的單字與句型。</p> <p>2. 抽點幾位學生，請他們說說看，圖中的人物都各自正在進行什麼活動？</p> <p>3. 播放 CD / Super E-Book，請學生依聽到的內容，勾選正確的答案。</p> <p>【指定作業】約 5 分鐘</p> <p>請學生回家聽 CD / 學生版 Super 電子書，複習 Units 1~2 的單字與句型。</p> <p>第二節</p> <p>【暖身活動】約 5 分鐘</p> <p>【字母拼讀複習】約 30 分鐘</p> <p>1. 教師利用 Super E-Book 複習 Starter Unit、Units 1~2 的字母拼讀發音規則。</p> <p>2. 請學生翻開課本第 36 頁，播放 CD，請學生依據聽到的內容，依序填上正確的號碼。</p> <p>【指定作業】約 5 分鐘</p> <p>請學生回家聽 CD / 學生版 Super 電子書，複習 Starter Unit、Units 1~2 的字母拼讀。</p>	2	1. CD 2. Super E-Book 3. Units 1~2 單字卡 4. Units 1~2 單字圖卡	1. 活動評量 2. 紙筆評量 3. 課堂觀察 4. 口語評量 5. 作業評量	<p>【人權教育】</p> <p>1-3-4 瞭解世界上不同的群體、文化和國家，能尊重欣賞其差異</p> <p>【家政教育】</p> <p>1-3-3 接納他人所喜歡的食物。</p> <p>4-3-5 瞭解不同的家庭文化。</p>	<p>一、瞭解自我與發展潛能</p> <p>二、欣賞、表現與創新</p> <p>四、表達、溝通與分享</p> <p>五、尊重、關懷與團隊合作</p> <p>六、化學習與國際瞭解</p>

週次	起迄日期	主題	單元	分段能力指標	學習目標	教學重點	節數	教學資源	評量方法	重大議題	十大基本能力
十	10/30 11/3	複習第一、第二課內容	Review 1	L3-1 能聽懂高年段所習得的詞彙。 L3-5 能聽懂高年段所習得的句子。 L3-6 能聽懂簡易兒童故事及兒童短劇的大致內容。 S3-1 能說出高年段所習得的詞彙。 S3-7 能以所習得的英語看圖說話。 R3-1 能辨識高年段所習得的詞彙。 R3-3 能讀懂高年段所習得的句子。 R3-6 藉圖畫、圖示等視覺輔助，閱讀並瞭解簡易故事及兒童短劇中的大致內容。 W3-4 能依圖畫、圖示填寫重要詞彙。	能熟練 Units 1~2 的單字與句型。	<p>第三節</p> <p>【暖身活動】約 5 分鐘 【單字句型複習】約 10 分鐘 教師利用單字圖卡複習 Units 1~2 的單字與句型。 【短文閱讀教學】約 20 分鐘 1. 請學生一邊念文章，一邊將生活作息與食物的單字圈起來。 2. 請學生說說看圈起來的單字是哪些，並帶全班再念過一次。 3. 教師帶念文章，並提問問題，看學生是否了解內容。 4. 請學生依照短文在頁面底下的作答空格填入正確答案。 5. 全班一起檢討答案。 【指定作業】約 5 分鐘 請學生回家聽 CD / 學生版 Super 電子書，複習 Units 1~2 的單字與句型。</p> <p>第四節</p> <p>【暖身活動】約 5 分鐘 【短文閱讀教學】約 5 分鐘 教師帶領學生念課本第 37 頁短文，再次複習上次學過的內容。 【短文仿寫練習】約 25 分鐘 1. 請學生在讀完範文後，想一想自己週末的計畫，並寫下自己週末的作息時間與活動。 2. 請學生依照剛才寫下的週末時程表，並仿照範文，完成一篇短文。 3. 請學生上台分享自己的週末規畫，可由全班票選出最理想的週末時程表。 【指定作業】約 5 分鐘 請學生回家聽 CD / 學生版 Super 電子書，複習 Units 1~2 的單字與句型。</p>	2	1. CD 2. Super E-Book	1. 活動評量 2. 紙筆評量 3. 課堂觀察 4. 口語評量 5. 作業評量	【人權教育】 1-3-4 瞭解世界上不同的群體、文化和國家，能尊重欣賞其差異 【家政教育】 1-3-3 接納他人所喜歡的食物。 4-3-5 瞭解不同的家庭文化。	一、瞭解自我與發展潛能 二、欣賞、表現與創新 四、表達、溝通與分享 五、尊重、關懷與團隊合作 六、學習與國際瞭解

週次	起迄日期	主題	單元	分段能力指標	學習目標	教學重點	節數	教學資源	評量方法	重大議題	十大基本能力
十一	11/6 11/10	國家	Unit 3 It's All Greek to Me	<p>L3-1 能聽懂高年段所習得的詞彙。</p> <p>L3-2 能聽辨課堂中所習得的字詞、片語及句子的重音。</p> <p>L3-5 能聽懂高年段所習得的句子。</p> <p>S3-1 能說出高年段所習得的詞彙。</p> <p>S3-8 能進行簡易的角色扮演(role play)。</p> <p>R3-1 能辨識高年段所習得的詞彙。</p> <p>R3-6 藉圖畫、圖示等視覺輔助，閱讀並瞭解簡易故事及兒童短劇中的大致內容。</p> <p>R3-7 能藉圖畫、標題、書名，猜測或推論主題。</p> <p>I3-1 能聽懂、讀懂、說出並寫出高年段所習得的詞彙。</p> <p>I3-2 能聽懂高段的教室用語或生活用語，並作適當的回應。</p>	<p>1. 能詢問並回答各個國家的名稱。</p> <p>2. 能熟練本課單字 Canada, Egypt, Greece, Italy, Japan, Taiwan, the UK, the USA。</p> <p>3. 能聽懂並應用本課主要句型。</p> <p>4. 能樂於與班上學生進行口語練習。</p>	<p>第一節</p> <p>【暖身活動】約 5 分鐘</p> <p>【單字教學】約 20 分鐘</p> <p>A. Listen and say. 先由聽的方式讓學生熟悉主題單字並跟著說出單字。</p> <p>B. Listen and circle. 播放 CD/Super E-Book，學生根據聽到的內容，大圖中圈出正確的單字圖。</p> <p>·Discover 單元 請學生猜猜看，世界上各國的國旗，最常使用的顏色是哪三色？</p> <p>【練習活動】約 10 分鐘 進行活動「周遊列國」。</p> <p>【指定作業】約 5 分鐘 請學生回家聽 CD / 學生版 Super 電子書複習本課單字。</p> <p>第二節</p> <p>【暖身活動】約 5 分鐘</p> <p>【句型教學】約 30 分鐘</p> <p>Sentence Pattern A</p> <p>A. Listen and say. 1. 播放 CD / Super E-Book，請學生仔細聽內容並跟著念句型 A。</p> <p>2. 引導學生將本課單字代入句型中，進行問答練習。</p> <p>B. Listen, number, and write. 請學生聽內容，依序在空格中填入號碼，並寫出聽到的單字。</p> <p>Sentence Pattern B</p> <p>A. Listen and say. 引導學生將本課單字代入句型 B 做替換練習。</p> <p>B. Ask and answer. 請學生 2 人一組，依課本圖片輪流進行問答，並在人物旁邊打勾。</p> <p>【指定作業】約 5 分鐘 請學生回家聽 CD / 學生版 Super 電子書複習本課句型。</p>	2	1. CD 2. Super E-Book 3. 單字卡 4. 單字圖卡	1. 活動評量 2. 紙筆評量 3. 課堂觀察 4. 口語評量 5. 作業評量	【人權教育】 1-3-4 瞭解世界上不同的群體、文化和國家，能尊重欣賞其差異。 【生涯發展教育】 2-2-1 培養良好的人際互動能力。	一、瞭解自我與發展潛能 二、欣賞、表現與創新 四、表達、溝通與分享 五、尊重、關懷與團隊合作 六、文學習與國際瞭解

週次	起迄日期	主題	單元	分段能力指標	學習目標	教學重點	節數	教學資源	評量方法	重大議題	十大基本能力
十二	11/13 11/17	國家	Unit 3 Jr. s All Greek to Me	L3-1 能聽懂高年段所習得的詞彙。 L3-2 能聽辨課堂中所習得的字詞、片語及句子的重音。 L3-5 能聽懂高年段所習得的句子。 S3-1 能說出高年段所習得的詞彙。 S3-7 能以所習得的英語看圖說話。 S3-8 能進行簡易的角色扮演(role play)。 R3-1 能辨識高年段所習得的詞彙。 R3-3 能讀懂高年段所習得的句子。 R3-6 藉圖畫、圖示等視覺輔助，閱讀並瞭解簡易故事及兒童短劇中的大致內容。 W3-4 能依圖畫、圖示填寫重要詞彙。 I3-1 能聽懂、讀懂、說出並寫出高年段所習得的詞彙。	1. 能聽懂並朗讀本課故事內容。 2. 能聽懂並應用本課的俚語。 3. 能分辨並應用「國名、星期、人名」之用法。	第三節 【暖身活動】約 5 分鐘 【故事對話教學】約 20 分鐘 1. Story Reading 帶學生讀本課故事，並指讀課本上的句子。 2. Read Along 播放 CD / Super E-Book，請學生看著課本，再聽一遍故事，教師引導學生以手指字認讀。 3. Read Aloud 帶學生進行分工朗讀、分組朗讀或獨立朗讀練習。 【練習活動】約 10 分鐘 進行活動「看圖造句」。 【指定作業】約 5 分鐘 請學生回家聽 CD / 學生版 Super 電子書，複習故事對話。 第四節 【暖身活動】約 5 分鐘 【文法教學】約 15 分鐘 1. 教導學生專有名詞的第一個字母通常都要大寫，而「國家」、「星期」、「人名」皆屬專有名詞，故字首字母須大寫。 2. 任意舉一個課本上的例子，看看是否皆符合專有名詞字首字母大寫的規則。 3. 帶學生念讀表格中的句子，然後完成下方 Try it. 練習題。 4. 全班一起核對答案。 【練習活動】約 15 分鐘 進行活動「他 / 她從哪裡來？」。 【指定作業】約 5 分鐘 請學生回家聽 CD / 學生版 Super 電子書，複習本節課所學習的內容。	2	1. CD 2. Super E-Book 3. 單字卡 4. 單字圖卡	1. 活動評量 2. 紙筆評量 3. 課堂觀察 4. 口語評量 5. 作業評量	【人權教育】 1-3-4 瞭解世界上不同的群體、文化和國家，能尊重欣賞其差異。 【生涯發展教育】 2-2-1 培養良好的人際互動能力。	一、瞭解自我與發展潛能 二、欣賞、表現與創新 四、表達、溝通與分享 五、尊重、關懷與團隊合作 六、學習與國際瞭解

週次	起迄日期	主題	單元	分段能力指標	學習目標	教學重點	節數	教學資源	評量方法	重大議題	十大基本能力
十三	11/20 11/24	國家	Unit 3 Ir-s All Greek to Me	L3-1 能聽懂高年段所習得的詞彙。 L3-5 能聽懂高年段所習得的句子。 L3-6 能聽懂簡易兒童故事及兒童短劇的大致內容。 S3-1 能說出高年段所習得的詞彙。 S3-7 能以所習得的英語看圖說話。 R3-1 能辨識高年段所習得的詞彙。 R3-3 能讀懂高年段所習得的句子。 R3-6 藉圖畫、圖示等視覺輔助，閱讀並瞭解簡易故事及兒童短劇中的大致內容。 W3-4 能依圖畫、圖示填寫重要詞彙。	1. 能閱讀並運用閱讀技巧了解短文內容大意。 2. 能閱讀並了解跨領域短文內容大意。 3. 能聽辨、認讀 nk, ng 的字音與字母拼讀單字。	第五節 【暖身活動】約 5 分鐘 【短文閱讀教學】約 20 分鐘 1. 播放 CD / Super E-Book，帶學生跟讀。 2. 請學生將聽到的國家單字圈起來。 3. 教師說明 Story Map，是透過此一閱讀策略在文章中找出關鍵的主角人物、事發地點、故事中出現的問題及解決方法來掌握文章重點。 4. 請學生自行朗讀短文，教師透過提問了解學生是否理解文章重點。 5. 請學生完成 Fill in the blanks. 練習題，然後全班一起訂正答案。 【跨領域教學】約 10 分鐘 1. 問問看學生有出國的經驗嗎？是否知道出國有什麼必備的證件，帶出護照的主題。 2. 解說課本圖片內容，並詢問學生是否知道全世界的護照共有幾種顏色？ 3. Find the Answer On-Line 請學生上網找一找全世界的護照共有幾種顏色。 【指定作業】約 5 分鐘 請學生回家聽 CD / 學生版 Super 電子書複習本節課所學習的內容。 第六節 【暖身活動】約 10 分鐘 【字母拼讀教學】約 20 分鐘 A. Sound it out. 學習 nk, ng 的字音與字母拼讀單字。 B. Listen and chant. 播放 CD / Super E-Book，請學生跟念發音短句。 C. Listen and say. 播放 CD / Super E-Book，請學生跟念韻文。 D. Listen and number. 教師播放 CD / Super E-Book，請學生將聽到的單字標號依序填入。 E. Listen, point, and say. 教師帶念或播放 CD / Super E-Book，請學生一邊用手指單字，一邊跟念，直到熟練。 【指定作業】約 10 分鐘 請學生回家聽 CD / 學生版 Super 電子書，複習字母拼讀 nk, ng 及字母拼讀單字、拼讀韻文。	2	1. CD 2. Super E-Book	1. 活動評量 2. 紙筆評量 3. 課堂觀察 4. 口語評量 5. 作業評量	【人權教育】 1-3-4 瞭解世界上不同的群體、文化和國家，能尊重欣賞其差異。 【生涯發展教育】 2-2-1 培養良好的人際互動能力。	一、瞭解自我與發展潛能 二、欣賞、表現與創新 四、表達、溝通與分享 五、尊重、關懷與團隊合作 六、文藝學習與國際瞭解

週次	起迄日期	主題	單元	分段能力指標	學習目標	教學重點	節數	教學資源	評量方法	重大議題	十大基本能力
十四	11/27 12/1	物品	Unit 4 You're under My Umbrella	<p>L3-1 能聽懂高年段所習得的詞彙。</p> <p>L3-2 能聽辨課堂中所習得的字詞、片語及句子的重音。</p> <p>L3-5 能聽懂高年段所習得的句子。</p> <p>S3-1 能說出高年段所習得的詞彙。</p> <p>S3-8 能進行簡易的角色扮演(role play)。</p> <p>R3-1 能辨識高年段所習得的詞彙。</p> <p>R3-6 藉圖畫、圖示等視覺輔助，閱讀並瞭解簡易故事及兒童短劇中的大致內容。</p> <p>R3-7 能藉圖畫、標題、書名，猜測或推論主題。</p> <p>I3-1 能聽懂、讀懂、說出並寫出高年段所習得的詞彙。</p> <p>I3-2 能聽懂高段的教室用語或生活用語，並作適當的回應。</p>	<p>1. 能詢問並回答物品的主人。</p> <p>2. 能熟練本課字彙 cellphone, key, watch, water bottle, umbrella, glasses, gloves, shoes。</p> <p>3. 能聽懂並應用本課主要句型。</p> <p>4. 能樂於與班上學生進行口語練習。</p>	<p>第一節</p> <p>【暖身活動】約 5 分鐘</p> <p>【單字教學】約 20 分鐘</p> <p>A. Listen and say. 先由聽的方式讓學生熟悉主題單字並跟著說出單字。</p> <p>B. Listen and circle.</p> <p>播放 CD/Super E-Book，學生根據聽到的內容，大圖中圈出正確的單字圖。</p> <p>·Discover 單元</p> <p>請學生看圖片，說說看曾看過圖中的哪一些電話裝置？在演進過程中，它們有何不同之處？</p> <p>【練習活動】約 10 分鐘</p> <p>進行活動「積分大賽」。</p> <p>【指定作業】約 5 分鐘</p> <p>請學生回家聽 CD / 學生版 Super 電子書複習本課單字。</p> <p>第二節</p> <p>【暖身活動】約 5 分鐘</p> <p>【句型教學】約 30 分鐘</p> <p>Sentence Pattern A</p> <p>A. Listen and say.</p> <p>1. 播放 CD / Super E-Book，請學生仔細聽內容並跟著念句型 A。</p> <p>2. 引導學生將本課單字代入句型中，進行問答練習。</p> <p>B. Ask and say.</p> <p>請學生 2 人一組輪流問答，直到正確找出每樣物品的主人後，即可在對方的課本上簽名。</p> <p>Sentence Pattern B</p> <p>A. Listen and say.</p> <p>引導學生將本課單字代入句型 B 做替換練習。</p> <p>B. Listen and write.</p> <p>請學生仔細聽，依據內容將所有格填到正確的物品空格中。</p> <p>【指定作業】約 5 分鐘</p> <p>請學生回家聽 CD / 學生版 Super 電子書複習本課句型。</p>	2	1. CD 2. Super E-Book 3. 單字卡 4. 單字圖卡	1. 活動評量 2. 紙筆評量 3. 課堂觀察 4. 口語評量 5. 作業評量	<p>【人權教育】</p> <p>1-3-4 瞭解世界上不同的群體、文化和國家，能尊重欣賞其差異。</p> <p>【家政教育】</p> <p>2-3-2 瞭解穿著與人際溝通的關係。</p> <p>【生涯發展教育】</p> <p>2-2-1 培養良好的人際互動能力。</p>	<p>一、瞭解自我與發展潛能</p> <p>二、欣賞、表現與創新</p> <p>四、表達、溝通與分享</p> <p>五、尊重、關懷與團隊合作</p> <p>六、文學習與國際瞭解</p>

週次	起迄日期	主題	單元	分段能力指標	學習目標	教學重點	節數	教學資源	評量方法	重大議題	十大基本能力
十五	12/4 12/8	物品	Unit 4 You're under My Umbrella	<p>L3-1 能聽懂高年段所習得的詞彙。</p> <p>L3-2 能聽辨課堂中所習得的字詞、片語及句子的重音。</p> <p>L3-5 能聽懂高年段所習得的句子。</p> <p>S3-1 能說出高年段所習得的詞彙。</p> <p>S3-7 能以所習得的英語看圖說話。</p> <p>S3-8 能進行簡易的角色扮演(role play)。</p> <p>R3-1 能辨識高年段所習得的詞彙。</p> <p>R3-3 能讀懂高年段所習得的句子。</p> <p>R3-6 藉圖畫、圖示等視覺輔助，閱讀並瞭解簡易故事及兒童短劇中的大致內容。</p> <p>W3-4 能依圖畫、圖示填寫重要詞彙。</p> <p>I3-1 能聽懂、讀懂、說出並寫出高年段所習得的詞彙。</p>	<p>1. 能聽懂並能應用本單元主要句型。</p> <p>2. 能樂於與班上同學進行口語練習活動。</p> <p>3. 能聽懂故事並朗讀本課故事內容。</p> <p>4. 能聽懂並應用本課的俚語。</p> <p>5. 能分辨並應用「所有格」的用法。</p>	<p>第三節</p> <p>【暖身活動】約 15 分鐘</p> <p>1. 教師任意向幾位學生借幾樣不同的物品放在桌上。</p> <p>2. 請學生拿起一樣物品並問 Whose _____ is it? 或 Whose _____ are they?, 該生可指定人回答，答對將物品還給主人，答錯則留在桌上，活動進行直到所有物品物歸原主。</p> <p>【故事對話教學】約 25 分鐘</p> <p>1. Story Reading 帶學生讀本課故事，並指讀課本上的句子。</p> <p>2. Read Along 播放 CD / Super E-Book，請學生看著課本，再聽一遍故事，教師引導學生以手指字認讀。</p> <p>3. Read Aloud 帶學生進行分工朗讀、分組朗讀或獨立朗讀練習。</p> <p>第四節</p> <p>【暖身活動】約 5 分鐘</p> <p>【文法教學】約 15 分鐘</p> <p>1. 說明「所有格」用來表示某人的所有權，中文意思就是「……的」，後面接名詞，如：my shoes, her umbrella。</p> <p>2. 帶學生念讀表格中的句子，然後完成下方 Try it. 練習題。</p> <p>3. 全班一起核對答案。</p> <p>【練習活動】約 15 分鐘 進行活動「尋找主人」。</p> <p>【指定作業】約 5 分鐘 請學生回家聽 CD / 學生版 Super 電子書，複習本節課所學習的內容。</p>	2	1. CD 2. Super E-Book 3. 單字卡	1. 活動評量 2. 紙筆評量 3. 課堂觀察 4. 口語評量 5. 作業評量	【人權教育】 1-3-4 瞭解世界上不同的群體、文化和國家，能尊重欣賞其差異。 【家政教育】2-3-2 瞭解穿著與人際溝通的關係。 【生涯發展教育】 2-2-1 培養良好的人際互動能力。	一、瞭解自我與發展潛能 二、欣賞、表現與創新 四、表達、溝通與分享 五、尊重、關懷與團隊合作 六、文學習與國際瞭解

週次	起迄日期	主題	單元	分段能力指標	學習目標	教學重點	節數	教學資源	評量方法	重大議題	十大基本能力
十六	12/11 12/15	物品	Unit 4 You're under My Umbrella	L3-1 能聽懂高年段所習得的詞彙。 L3-5 能聽懂高年段所習得的句子。 L3-6 能聽懂簡易兒童故事及兒童短劇的大致內容。 S3-1 能說出高年段所習得的詞彙。 S3-7 能以所習得的英語看圖說話。 R3-1 能辨識高年段所習得的詞彙。 R3-3 能讀懂高年段所習得的句子。 R3-6 藉圖畫、圖示等視覺輔助，閱讀並瞭解簡易故事及兒童短劇中的大致內容。 W3-4 能依圖畫、圖示填寫重要詞彙。	1. 能閱讀並運用閱讀技巧了解短文內容大意。 2. 能閱讀並了解跨領域短文內容大意。	第五節 【暖身活動】約 5 分鐘 【短文閱讀教學】約 30 分鐘 1. 播放 CD / Super E-Book，帶學生跟讀。 2. 請學生將聽到的物品單字圈起來。 3. 請學生自行朗讀短文，教師透過提問了解學生是否理解文章重點。 4. 教師解說五個改寫句子的意思，請學生依照短文先後順序排列，完成 Number the sentences in the correct order from 1 to 5. 練習題，然後全班一起訂正答案。 【指定作業】約 5 分鐘 請學生回家聽 CD / 學生版 Super 電子書複習短文內容。 第六節 【暖身活動】約 5 分鐘 【跨領域教學】約 30 分鐘 1. 問問看學生家中是否有未回收的舊手機？ 2. 解說課本圖片內容：old cellphones 舊手機、Take out the parts. 取出零件、Reuse the materials. 重複使用材料、gold 黃金、silver 銀、other metals 其他金屬、a new cellphone 一支新手機。 3. Think and Share 請學生想一想為什麼要回收舊手機？有哪些好處？並與大家分享。 【指定作業】約 5 分鐘 請學生回家聽 CD / 學生版 Super 電子書複習本節課所學習的內容。	2	1. CD 2. Super E-Book 3. 單字卡	1. 活動評量 2. 紙筆評量 3. 課堂觀察 4. 口語評量 5. 作業評量	【人權教育】 1-3-4 瞭解世界上不同的群體、文化和國家，能尊重欣賞其差異。 【家政教育】 2-3-2 瞭解穿著與人際溝通的關係。 【生涯發展教育】 2-2-1 培養良好的人際互動能力。	一、瞭解自我與發展潛能 二、欣賞、表現與創新 四、表達、溝通與分享 五、尊重、關懷與團隊合作 六、文學與國際瞭解

週次	起迄日期	主題	單元	分段能力指標	學習目標	教學重點	節數	教學資源	評量方法	重大議題	十大基本能力
十七	12/18 12/22	物品	Unit 4 Your re under My Umbrella	<p>L3-1 能聽懂高年段所習得的詞彙。</p> <p>L3-2 能聽辨課堂中所習得的字詞、片語及句子的重音。</p> <p>L3-5 能聽懂高年段所習得的句子。</p> <p>S3-1 能說出高年段所習得的詞彙。</p> <p>S3-8 能進行簡易的角色扮演(role play)。</p> <p>R3-1 能辨識高年段所習得的詞彙。</p> <p>R3-6 藉圖畫、圖示等視覺輔助，閱讀並瞭解簡易故事及兒童短劇中的大致內容。</p> <p>R3-7 能藉圖畫、標題、書名，猜測或推論主題。</p> <p>I3-1 能聽懂、讀懂、說出並寫出高年段所習得的詞彙。</p> <p>I3-2 能聽懂高段的教室用語或生活用語，並作適當的回應。</p>	<p>1. 能聽辨、認讀 sk, sp, st 的字母拼讀發音規則與字母拼讀單字。</p> <p>2. 複習本課的單字、句型及故事內容。</p>	<p>第七節</p> <p>【暖身活動】約 5 分鐘</p> <p>【字母拼讀教學】約 20 分鐘</p> <p>A. Sound it out. 學習 sk, sp, st 的字音與字母拼讀單字。</p> <p>B. Listen and chant. 播放 CD / Super E-Book，請學生跟念發音短句。</p> <p>C. Listen and say. 播放 CD / Super E-Book，請學生跟念韻文。</p> <p>D. Listen and circle. 教師播放 CD / Super E-Book，請學生依序將聽到的單字圈起來。</p> <p>E. Listen, point, and say. 教師帶念或播放 CD / Super E-Book，請學生一邊用手指單字，一邊跟念，直到熟練。</p> <p>【練習活動】約 10 分鐘 進行活動「拳王賽」。</p> <p>【指定作業】約 5 分鐘 請學生回家聽 CD / 學生版 Super 電子書，複習字母拼讀 sk, sp, st 及字母拼讀單字、拼讀韻文。</p> <p>第八節</p> <p>【暖身活動】約 5 分鐘</p> <p>【單字複習】約 5 分鐘 帶念本課單字，並代入句型 It's Kelly's cellphone、They're my gloves.</p> <p>【句型與文法複習】約 10 分鐘</p> <p>1. 帶念本課 Sentence Pattern A 和 Sentence Pattern B。</p> <p>2. 讓學生練習所有格的用法。</p> <p>【故事對話複習】約 15 分鐘</p> <p>1. 請學生跟念本課故事。</p> <p>2. 分組練習，並上臺演出本課故事。</p> <p>【指定作業】約 5 分鐘 請學生回家聽 CD / 學生版 Super 電子書，複習本節課所學習的內容。</p>	2	1. CD 2. Super E-Book	<p>1. 活動評量</p> <p>2. 紙筆評量</p> <p>3. 課堂觀察</p> <p>4. 口語評量</p> <p>5. 作業評量</p>	<p>【人權教育】</p> <p>1-3-4 瞭解世界上不同的群體、文化和國家，能尊重欣賞其差異。</p> <p>【家政教育】</p> <p>2-3-2 瞭解穿著與人際溝通的關係。</p> <p>【生涯發展教育】</p> <p>2-2-1 培養良好的人際互動能力。</p>	<p>一、瞭解自我與發展潛能</p> <p>二、欣賞、表現與創新</p> <p>四、表達、溝通與分享</p> <p>五、尊重、關懷與團隊合作</p> <p>六、學習與國際瞭解</p>

週次	起迄日期	主題	單元	分段能力指標	學習目標	教學重點	節數	教學資源	評量方法	重大議題	十大基本能力
十八	12/25 1 12/29	複習第三、第四課內容	Review 2	<p>L3-1 能聽懂高年段所習得的詞彙。</p> <p>L3-2 能聽辨課堂中所習得的字詞、片語及句子的重音。</p> <p>L3-5 能聽懂高年段所習得的句子。</p> <p>S3-1 能說出高年段所習得的詞彙。</p> <p>S3-8 能進行簡易的角色扮演(role play)。</p> <p>R3-1 能辨識高年段所習得的詞彙。</p> <p>R3-6 藉圖畫、圖示等視覺輔助，閱讀並瞭解簡易故事及兒童短劇中的大致內容。</p> <p>R3-7 能藉圖畫、標題、書名，猜測或推論主題。</p> <p>I3-1 能聽懂、讀懂、說出並寫出高年段所習得的詞彙。</p> <p>I3-2 能聽懂高段的教室用語或生活用語，並作適當的回應。</p>	<p>1. 複習 Units 3~4 的單字與句型。</p> <p>2. 複習 Units 3~4 的字音與字母拼讀單字。</p>	<p>第一節</p> <p>【暖身活動】約 5 分鐘</p> <p>【單字句型複習】約 30 分鐘</p> <p>1. 教師利用單字圖卡複習 Units 3~4 的單字與句型。</p> <p>2. 抽點幾位學生，請他們說說看，圖中有哪些學過的物品？這些旅客來自哪些國家？</p> <p>3. 播放 CD / Super E-Book，請學生依序將聽到的內容標上號碼。</p> <p>【指定作業】約 5 分鐘</p> <p>請學生回家聽 CD / 學生版 Super 電子書，複習 Units 3~4 的單字與句型。</p> <p>第二節</p> <p>【暖身活動】約 10 分鐘</p> <p>【字母拼讀複習】約 25 分鐘</p> <p>1. 教師利用 Super E-Book 複習 Starter Unit、Units 1~4 的字母拼讀發音規則。</p> <p>2. 請學生翻開課本第 68 頁，將全班分為 2 人或 4 人一組進行活動。</p> <p>3. 學生以丟擲銅板方式前進，正面可走兩步，反面只能走一步。</p> <p>4. 念出單字後，都必須重新猜拳，決定下一回合丟擲銅板的人，最快抵達終點者獲勝。</p> <p>【指定作業】約 5 分鐘</p> <p>請學生回家聽 CD / 學生版 Super 電子書，複習 Starter Unit、Units 1~4 的字母拼讀。</p>	2	<p>1. CD</p> <p>2. Super E-Book</p> <p>3. Lessons 3~4 單字卡</p> <p>4. Lessons 3~4 單字圖卡</p>	<p>1. 活動評量</p> <p>2. 紙筆評量</p> <p>3. 課堂觀察</p> <p>4. 口語評量</p> <p>5. 作業評量</p>	<p>【人權教育】</p> <p>1-3-4 瞭解世界上不同的群體、文化和國家，能尊重欣賞其差異。</p> <p>【家政教育】</p> <p>2-3-2 瞭解穿著與人際溝通的關係。</p> <p>【生涯發展教育】</p> <p>2-2-1 培養良好的人際互動能力。</p>	<p>一、瞭解自我與發展潛能</p> <p>二、欣賞、表現與創新</p> <p>四、表達、溝通與分享</p> <p>五、尊重、關懷與團隊合作</p> <p>六、文學與國際瞭解</p>

週次	起迄日期	主題	單元	分段能力指標	學習目標	教學重點	節數	教學資源	評量方法	重大議題	十大基本能力
十九	1/1 1/5	複習第三、第四課內容	Review 2	<p>L3-1 能聽懂高年段所習得的詞彙。</p> <p>L3-2 能聽辨課堂中所習得的字詞、片語及句子的重音。</p> <p>L3-5 能聽懂高年段所習得的句子。</p> <p>S3-1 能說出高年段所習得的詞彙。</p> <p>S3-8 能進行簡易的角色扮演(role play)。</p> <p>R3-1 能辨識高年段所習得的詞彙。</p> <p>R3-6 藉圖畫、圖示等視覺輔助，閱讀並瞭解簡易故事及兒童短劇中的大致內容。</p> <p>R3-7 能藉圖畫、標題、書名，猜測或推論主題。</p> <p>I3-1 能聽懂、讀懂、說出並寫出高年段所習得的詞彙。</p> <p>I3-2 能聽懂高段的教室用語或生活用語，並作適當的回應。</p>	能熟練 Units 1~4 的單字與句型。	<p>第三節</p> <p>【暖身活動】約 5 分鐘</p> <p>【單字句型複習】約 10 分鐘</p> <p>教師利用單字圖卡複習 Units 3~4 的單字與句型。</p> <p>【短文閱讀教學】約 20 分鐘</p> <ol style="list-style-type: none"> 請學生一邊念文章，一邊將物品與國家的單字圈起來。 請學生說說看圈起來的單字是哪些，並帶全班再念過一次。 教師帶念文章，並提問問題，看學生是否了解內容。 請學生依照短文在頁面底下的題目勾選作答。 全班一起檢討答案。 <p>【指定作業】約 5 分鐘</p> <p>請學生回家聽 CD / 學生版 Super 電子書，複習 Units 3~4 的單字與句型。</p> <p>第四節</p> <p>【暖身活動】約 5 分鐘</p> <p>【短文閱讀教學】約 10 分鐘</p> <ol style="list-style-type: none"> 教師帶領學生念課本第 69 頁短文，再次複習上次學過的內容。 請學生在讀完範文後，想一想自己是否曾有寫卡片給他人的經驗？ 請學生透過範文的引導，想想看卡片上有哪些必要資訊？ <p>【短文仿寫練習】約 20 分鐘</p> <ol style="list-style-type: none"> 請學生思考，若要寫卡片給聖誕老人，會寫些什麼話給他？ 依照剛才讀過的範文，依照底線處的指示，請學生完成一封寫給聖誕老人的卡片。 <p>【指定作業】約 5 分鐘</p> <p>請學生回家聽 CD / 學生版 Super 電子書，複習 Units 3~4 的單字與句型。</p>	2	1. CD 2. Super E-Book 3. Lessons 3~4 單字卡 4. Lessons 3~4 單字圖卡	1. 活動評量 2. 紙筆評量 3. 課堂觀察 4. 口語評量 5. 作業評量	<p>【人權教育】</p> <p>1-3-4 瞭解世界上不同的群體、文化和國家，能尊重欣賞其差異。</p> <p>【家政教育】</p> <p>2-3-2 瞭解穿著與人際溝通的關係。</p> <p>【生涯發展教育】</p> <p>2-2-1 培養良好的人際互動能力。</p>	<p>一、瞭解自我與發展潛能</p> <p>二、欣賞、表現與創新</p> <p>四、表達、溝通與分享</p> <p>五、尊重、關懷與團隊合作</p> <p>六、文習與國際瞭解</p>

週次	起迄日期	主題	單元	分段能力指標	學習目標	教學重點	節數	教學資源	評量方法	重大議題	十大基本能力
廿	1/8 1/12	複習第一至四課內容	Final Review	<p>L3-1 能聽懂高年段所習得的詞彙。</p> <p>L3-2 能聽辨課堂中所習得的字詞、片語及句子的重音。</p> <p>L3-5 能聽懂高年段所習得的句子。</p> <p>L3-6 能聽懂簡易兒童故事及兒童短劇的大致內容。</p> <p>S3-1 能說出高年段所習得的詞彙。</p> <p>S3-8 能進行簡易的角色扮演(role play)。</p> <p>R3-1 能辨識高年段所習得的詞彙。</p> <p>R3-6 藉圖畫、圖示等視覺輔助，閱讀並瞭解簡易故事及兒童短劇中的大致內容。</p> <p>R3-7 能藉圖畫、標題、書名，猜測或推論主題。</p> <p>I3-2 能聽懂高段的教室用語或生活用語，並作適當的回應。</p>	<p>1. 複習 Units 1~4 的單字句型。</p> <p>2. 複習 Units 1~4 的故事對話。</p> <p>3. 能在教師引導下，進行讀者劇場的角色扮演。</p>	<p>第一節</p> <p>【暖身活動】約 5 分鐘</p> <p>【綜合應用活動】約 20 分鐘</p> <p>1. 拿出 Unit 2,3 單字圖卡複習單字。</p> <p>2. 請學生翻開課本第 71~72 頁，並詢問學生喜歡出國旅行嗎？最想去的是哪裡？說明若有機會到該國旅行，該如何著手查詢資料。</p> <p>3. 簡單介紹國家翻翻書製作流程：選定一個最想去國家，找尋跟該國相關的有趣主題，上網查詢相關資料，再依照 ❶~❷ 順序即完成。</p> <p>4. 鼓勵學生回家製作國家翻翻書，並於下次上課時帶來與全班分享。</p> <p>【練習活動】約 10 分鐘</p> <p>進行活動「深海尋寶」。</p> <p>【指定作業】約 5 分鐘</p> <p>請學生回家聽 CD / 學生版 Super 電子書，複習 Units 1~4 的單字和句型。</p> <p>第二節</p> <p>【暖身活動】約 5 分鐘</p> <p>【讀者劇場教學】約 30 分鐘</p> <p>1. 請學生翻開課本第 75~79 頁，引導學生念出認得的句子。</p> <p>2. 教師講解句意。</p> <p>3. 播放 CD / Super E-Book，帶全班一起練習對話，鼓勵學生融入角色，並強調聲音語調的變化與重要性。</p> <p>3. 將全班分成 7 人一組練習，教師巡視並協助有需要的學生。</p> <p>4. 各組輪流上台演出。</p> <p>【指定作業】約 5 分鐘</p> <p>請學生回家聽 CD / 學生版 Super 電子書，複習 Units 1~4 的單字、句型、故事對話。</p>	2	<p>1. CD</p> <p>2. Super E-Book</p> <p>3. Units 1~4 單字卡</p> <p>4. Units 1~4 單字圖卡</p>	<p>1. 活動評量</p> <p>2. 紙筆評量</p> <p>3. 課堂觀察</p> <p>4. 口語評量</p> <p>5. 作業評量</p>	<p>【人權教育】</p> <p>1-3-4 瞭解世界上不同的群體、文化和國家，能尊重欣賞其差異。</p> <p>【家政教育】</p> <p>2-3-2 瞭解穿著與人際溝通的關係。</p> <p>【生涯發展教育】</p> <p>2-2-1 培養良好的人際互動能力。</p>	<p>一、瞭解自我與發展潛能</p> <p>二、欣賞、表現與創新</p> <p>四、表達、溝通與分享</p> <p>五、尊重、關懷與團隊合作</p> <p>六、文學習與國際瞭解</p>

週次	起迄日期	主題	單元	分段能力指標	學習目標	教學重點	節數	教學資源	評量方法	重大議題	十大基本能力
廿一	1/15 1/19	文化：世界熱門景點	Culture: Hot Spots	<p>L3-1 能聽懂高年段所習得的詞彙。</p> <p>L3-2 能聽辨課堂中所習得的字詞、片語及句子的重音。</p> <p>L3-5 能聽懂高年段所習得的句子。</p> <p>S3-1 能說出高年段所習得的詞彙。</p> <p>R3-1 能辨識高年段所習得的詞彙。</p> <p>W3-2 能拼寫高年段所習得之應用詞彙。</p> <p>W3-4 能依圖畫、圖示填寫重要詞彙。</p> <p>I3-1 能聽懂、讀懂、說出並寫出高年段所習得的詞彙。</p> <p>I3-2 能聽懂高段的教室用語或生活用語，並作適當的回應。</p> <p>C4 能認識外國風土民情。</p>	<p>1. 認識世界熱門景點。</p> <p>2. 能聽懂並朗讀本課短文內容。</p> <p>3. 能說出世界熱門景點的英語名稱。</p> <p>4. 能聽懂並跟唱本課歌謠。</p>	<p>第一節</p> <p>【暖身活動】約 10 分鐘 播放 CD / Super E-Book，複習本單元單字與短文。</p> <p>【歌謠韻文教學】約 25 分鐘</p> <p>1. 引導學生念出會念的句子。</p> <p>2. 教師播放 CD / Super E-Book，帶全班跟唱練習。</p> <p>3. 將全班分組練習對唱。</p> <p>【指定作業】約 5 分鐘 請學生回家聽 CD / 學生版 Super 電子書，複習本節課學習內容。</p> <p>第二節</p> <p>【暖身活動】約 10 分鐘 播放 CD / Super E-Book，複習本單元單字、短文與歌謠。</p> <p>【練習活動】約 25 分鐘 進行活動「一探究竟」。</p> <p>【指定作業】約 5 分鐘 請學生回家聽 CD / Super E-Book，複習本課內容並熟練歌謠 Come See the Hot Spots。</p>	2	1. CD 2. Super E-Book	<p>1. 活動評量</p> <p>2. 紙筆評量</p> <p>3. 課堂觀察</p> <p>4. 口語評量</p> <p>5. 作業評量</p>	<p>【人權教育】</p> <p>1-3-4 瞭解世界上不同的群體、文化和國家，能尊重欣賞其差異。</p> <p>【家政教育】</p> <p>2-3-2 瞭解穿著與人際溝通的關係。</p> <p>【生涯發展教育】</p> <p>2-2-1 培養良好的人際互動能力。</p>	<p>一、瞭解自我與發展潛能</p> <p>二、欣賞、表現與創新</p> <p>四、表達、溝通與分享</p> <p>五、尊重、關懷與團隊合作</p> <p>六、文學與國際瞭解</p>

週次	起迄日期	主題	單元	分段能力指標	學習目標	教學重點	節數	教學資源	評量方法	重大議題	十大基本能力
一	2/12 2/16	字母拼讀、文具用品	Starter Unit	<p>L3-1 能聽懂高年段所習得的詞彙。</p> <p>L3-2 能聽辨課堂中所習得的字詞、片語及句子的重音。</p> <p>L3-4 能聽懂高年段教室用語及日常生活用語。</p> <p>L3-5 能聽懂高年段所習得的句子。</p> <p>L3-6 能聽懂簡易兒童故事及兒童短劇的大致內容。</p> <p>S3-1 能說出高年段所習得的詞彙。</p> <p>S3-2 能以正確的語調說出簡易句型的句子。</p> <p>S3-5 能使用高年段的常用教室用語及日常生活用語。</p> <p>S3-6 能以高年段簡易句型作適當的提問、回答。</p> <p>R3-1 能辨識高年段所習得的詞彙。</p> <p>S3-7 能以所習得的英語看圖說話。</p> <p>S3-8 能進行簡易的角色扮演(role play)。</p> <p>W3-2 能拼寫高年段所習得之應用詞彙。</p> <p>W3-3 能寫出高年段所習得的句子。</p> <p>I3-1 能聽懂、讀懂、說出並寫出高年段所習得的詞彙。</p> <p>I3-2 能聽懂高段的教室用語或生活用語，並作適當的回應。</p> <p>I3-4 能活用字母拼讀法(phonics)。</p> <p>I3-5 能依文字或口語提示寫出重要詞彙。</p> <p>A1 樂於參與各種課堂練習活動。</p> <p>A2 樂於回答教師或同學所提的問題。</p> <p>A3 對於教師的說明與演示，能集中注意力。</p> <p>A4 主動預習、溫習功課。</p> <p>A9 在生活中有使用英語機會時，樂於嘗試。</p> <p>A12 樂於參與有助提升英語能力的活動。</p> <p>A13 能認真完成教師交待的作業。</p>	<p>1. 複習常見長母音群的發音及字母拼讀規則。</p> <p>2. 能詢問並回答疑問代名詞的句型。</p>	<p>第一節</p> <p>【暖身活動】約 5 分鐘</p> <p>【字母拼讀複習】約 20 分鐘</p> <p>1. 教師播放 CD / Super E-Book，請學生翻開課本第 1~2 頁，複習發音及字母拼讀單字。</p> <p>2. 教師將課本第 1~2 頁所有的字母拼讀單字寫在黑板上，或利用 Super E-Book，任意指一個單字，再抽點學生念。</p> <p>【練習活動】約 10 分鐘</p> <p>進行活動「發音 Bingo」。</p> <p>【指定作業】約 5 分鐘</p> <p>請學生回家聽 CD / 學生版 Super 電子書複習常見長母音群的發音及字母拼讀單字。</p> <p>第二節</p> <p>【暖身活動】約 5 分鐘</p> <p>【單字句型教學】約 20 分鐘</p> <p>A. Listen and say.</p> <p>1. 利用單字圖卡教導單字 glue, marker, notebook, tape。</p> <p>2. 帶領學生反覆念單字直到熟練為止。</p> <p>3. 將每個單字代入句型 <u>Whose marker is it? It's my marker.</u>，讓學生練習問答。</p> <p>4. 將學生分成兩組，輪流問答。</p> <p>B. Look and write.</p> <p>請學生看圖片，依據圖片內容填入正確的單字。</p> <p>【練習活動】約 10 分鐘</p> <p>進行活動「記憶大考驗」。</p> <p>【指定作業】約 5 分鐘</p> <p>請學生回家聽 CD / 學生版 Super 電子書，複習本節課所學習的內容。</p>	2	1. CD 2. Super E-Book	1. 活動評量 2. 課堂觀察 3. 口語評量 4. 作業評量	【性別平等教育】 2-3-1 瞭解家庭與學校中的分工，不應受性別的限制。 2-3-2 學習在性別互動中，展現自我的特色。 3-3-2 參與團體活動與事務，不受性別的限制。	一、瞭解自我與發展潛能 四、表達、溝通與分享 五、尊重、關懷與團隊合作

週次	起迄日期	主題	單元	分段能力指標	學習目標	教學重點	節數	教學資源	評量方法	重大議題	十大基本能力
二	2/19 2/23	衣物	Unit 1 He Has Anis in His Pants	<p>L3-1 能聽懂高年段所習得的詞彙。</p> <p>L3-2 能聽辨課堂中所習得的字詞、片語及句子的重音。</p> <p>L3-4 能聽懂高年段教室用語及日常生活用語。</p> <p>L3-5 能聽懂高年段所習得的句子。</p> <p>L3-6 能聽懂簡易兒童故事及兒童短劇的大致內容。</p> <p>S3-1 能說出高年段所習得的詞彙。</p> <p>S3-2 能以正確的語調說出簡易句型的句子。</p> <p>S3-5 能使用高年段的常用教室用語及日常生活用語。</p> <p>S3-6 能以高年段簡易句型作適當的提問、回答。</p> <p>S3-7 能以所習得的英語看圖說話。</p> <p>S3-8 能進行簡易的角色扮演(role play)。</p> <p>R3-1 能辨識高年段所習得的詞彙。</p> <p>R3-2 能辨識歌謠、韻文、故事中的常用詞彙。</p> <p>R3-3 能讀懂高年段所習得的句子。</p> <p>R3-5 能朗讀(read aloud)課本中的對話和故事。</p> <p>R3-6 藉圖畫、圖示等視覺輔助，閱讀並瞭解簡易故事及兒童短劇中的大致內容。</p> <p>W3-2 能拼寫高年段所習得之應用詞彙。</p> <p>W3-3 能寫出高年段所習得的句子。</p> <p>W3-4 能依圖畫、圖示填寫重要詞彙。</p> <p>I3-1 能聽懂、讀懂、說出並寫出高年段所習得的詞彙。</p> <p>I3-2 能聽懂高段的教室用語或生活用語，並作適當的回應。</p> <p>I3-4 能活用字母拼讀法(phonics)。</p> <p>I3-5 能依文字或口語提示寫出重要詞彙。</p> <p>A1 樂於參與各種課堂練習活動。</p> <p>A2 樂於回答教師或同學所提的問題。</p> <p>A3 對於教師的說明與演示，能集中注意力。</p> <p>A4 主動預習、溫習功課。</p> <p>A9 在生活中有使用英語機會時，樂於嘗試。</p> <p>A12 樂於參與有助提升英語能力的活動。</p> <p>A13 能認真完成教師交待的作業。</p> <p>C4 能認識外國風土民情。</p>	<p>1. 能詢問並回答各樣衣物的說法。</p> <p>2. 能熟練本課單字 scarf, shirt, sweater, vest, pants, shorts, sneakers, socks。</p> <p>3. 能聽並應用本課主要句型。</p> <p>4. 能樂於與班上學生進行口語練習。</p>	<p>第一節</p> <p>【暖身活動】約 5 分鐘</p> <p>【單字教學】約 20 分鐘</p> <p>A. Listen and say. 先由聽的方式讓學生熟悉主題單字並跟著說出單字。</p> <p>B. Listen and circle. 播放 Super E-Book，學生根據聽到的內容，大圖中圈出正確的單字圖。</p> <p>• Discover 單元</p> <p>請學生看圖片，詢問是否知道蘇格蘭裙。</p> <p>【練習活動】約 10 分鐘</p> <p>進行活動「搶衣大賽」。</p> <p>【指定作業】約 5 分鐘</p> <p>請學生回家聽 CD / 學生版 Super 電子書複習本課單字。</p> <p>第二節</p> <p>【暖身活動】約 5 分鐘</p> <p>【句型教學】約 30 分鐘</p> <p>Sentence Pattern A</p> <p>A. Listen and say.</p> <p>1. 播放 CD / Super E-Book，請學生仔細聽內容並跟著念句型 A。</p> <p>2. 引導學生將本課單字代入句型中，進行問答練習。</p> <p>B. Ask and fill in</p> <p>1. 請學生自行設定課本衣物的價格進行問答。</p> <p>2. 請學生上台示範問答，教師給予正確的組別獎勵。</p> <p>Sentence Pattern B</p> <p>A. Listen and say.</p> <p>引導學生將本課單字代入句型 B 做替換練習。</p> <p>B. Listen, number., and match.</p> <p>請學生仔細聽，依序將聽到的內容標上號碼，並連到正確的價格。</p> <p>【指定作業】約 5 分鐘</p> <p>請學生回家聽 CD / 學生版 Super 電子書複習本課所學習的內容。</p>	2	1. CD 2. Super E-Book 3. 單字卡 4. 單字圖卡	1. 活動評量 2. 紙筆評量 3. 課堂觀察 4. 口語評量 5. 作業評量	【家政教育】 2-3-1 瞭解織品與生活的關係。 2-3-2 瞭解穿著與人際溝通的關係。 2-3-3 表現合宜的穿著。 2-3-5 瞭解衣物管理的重要性。	一、了解自我與發展潛能 二、欣賞、表現與創新 四、表達、溝通與分享 五、尊重、關懷與團隊合作

週次	起迄日期	主題	單元	分段能力指標	學習目標	教學重點	節數	教學資源	評量方法	重大議題	十大基本能力
三	2/26 3/1	衣物	Unit 1 He Has Ants in His Pants	<p>L3-1 能聽懂高年段所習得的詞彙。</p> <p>L3-2 能聽辨課堂中所習得的字詞、片語及句子的重音。</p> <p>L3-4 能聽懂高年段教室用語及日常生活用語。</p> <p>L3-5 能聽懂高年段所習得的句子。</p> <p>L3-6 能聽懂簡易兒童故事及兒童短劇的大致內容。</p> <p>S3-1 能說出高年段所習得的詞彙。</p> <p>S3-2 能以正確的語調說出簡易句型的句子。</p> <p>S3-5 能使用高年段的常用教室用語及日常生活用語。</p> <p>S3-6 能以高年段簡易句型作適當的提問、回答。</p> <p>S3-7 能以所習得的英語看圖說話。</p> <p>S3-8 能進行簡易的角色扮演(role play)。</p> <p>R3-1 能辨識高年段所習得的詞彙。</p> <p>R3-2 能辨識歌謠、韻文、故事中的常用詞彙。</p> <p>R3-3 能讀懂高年段所習得的句子。</p> <p>R3-5 能朗讀(read aloud)課本中的對話和故事。</p> <p>R3-6 藉圖畫、圖示等視覺輔助，閱讀並瞭解簡易故事及兒童短劇中的大致內容。</p> <p>W3-2 能拼寫高年段所習得之應用詞彙。</p> <p>W3-3 能寫出高年段所習得的句子。</p> <p>W3-4 能依圖畫、圖示填寫重要詞彙。</p> <p>I3-1 能聽懂、讀懂、說出並寫出高年段所習得的詞彙。</p> <p>I3-2 能聽懂高段的教室用語或生活用語，並作適當的回應。</p> <p>I3-4 能活用字母拼讀法(phonics)。</p> <p>I3-5 能依文字或口語提示寫出重要詞彙。</p> <p>A1 樂於參與各種課堂練習活動。</p> <p>A2 樂於回答教師或同學所提的問題。</p> <p>A3 對於教師的說明與演示，能集中注意力。</p> <p>A4 主動預習、溫習功課。</p> <p>A9 在生活中有使用英語機會時，樂於嘗試。</p> <p>A12 樂於參與有助提升英語能力的活動。</p> <p>A13 能認真完成教師交待的作業。</p> <p>C4 能認識外國風土民情。</p>	<p>1. 能聽懂並朗讀本課故事內容。</p> <p>2. 能聽懂並應用本課的俚語。</p> <p>3. 能分辨並應用「this / that 及 these / those」的用法。</p>	<p>第三節</p> <p>【暖身活動】約 5 分鐘</p> <p>【故事對話教學】約 20 分鐘</p> <p>1. Story Reading 帶學生讀本課故事，並指讀課本上的句子。</p> <p>2. Read Along 播放 CD / Super E-Book，請學生看著課本，再聽一遍故事，教師引導學生以手指字認讀。</p> <p>3. Read Aloud 帶學生進行分工朗讀、分組朗讀或獨立朗讀練習。</p> <p>【練習活動】約 10 分鐘 進行活動「Hangman」。</p> <p>【指定作業】約 5 分鐘 請學生回家聽 CD / 學生版 Super 電子書，複習故事對話。</p> <p>第四節</p> <p>【暖身活動】約 5 分鐘</p> <p>【文法教學】約 15 分鐘</p> <p>1. 能分辨並應用「this / that 及 these / those」的用法。</p> <p>2. 帶學生念讀表格中的句子，然後完成下方 Try it. 練習題。</p> <p>3. 全班一起核對答案。</p> <p>【練習活動】約 15 分鐘 進行活動「開店囉！」。</p> <p>【指定作業】約 5 分鐘 請學生回家聽 CD / 學生版 Super 電子書，複習本節課所學習的內容。</p>	2	1. CD 2. Super E-Book 3. 單字卡 4. 單字圖卡	1. 活動評量 2. 紙筆評量 3. 課堂觀察 4. 口語評量 5. 作業評量	【家政教育】 2-3-1 瞭解織品與生活的關係。 2-3-2 瞭解穿著與人際溝通的關係。 2-3-3 表現合宜的穿著。 2-3-5 瞭解衣物管理的重要性。	一、了解自我與發展潛能 二、欣賞、表現與創新 四、表達、溝通與分享 五、尊重、關懷與團隊合作

週次	起迄日期	主題	單元	分段能力指標	學習目標	教學重點	節數	教學資源	評量方法	重大議題	十大基本能力
四	3/4 3/8	衣物	Unit 1 He Has Ants in His Pants	<p>L3-1 能聽懂高年段所習得的詞彙。</p> <p>L3-2 能聽辨課堂中所習得的字詞、片語及句子的重音。</p> <p>L3-4 能聽懂高年段教室用語及日常生活用語。</p> <p>L3-5 能聽懂高年段所習得的句子。</p> <p>L3-6 能聽懂簡易兒童故事及兒童短劇的大致內容。</p> <p>S3-1 能說出高年段所習得的詞彙。</p> <p>S3-2 能以正確的語調說出簡易句型的句子。</p> <p>S3-5 能使用高年段的常用教室用語及日常生活用語。</p> <p>S3-6 能以高年段簡易句型作適當的提問、回答。</p> <p>S3-7 能以所習得的英語看圖說話。</p> <p>S3-8 能進行簡易的角色扮演(role play)。</p> <p>R3-1 能辨識高年段所習得的詞彙。</p> <p>R3-2 能辨識歌謠、韻文、故事中的常用詞彙。</p> <p>R3-3 能讀懂高年段所習得的句子。</p> <p>R3-5 能朗讀(read aloud)課本中的對話和故事。</p> <p>R3-6 藉圖畫、圖示等視覺輔助，閱讀並瞭解簡易故事及兒童短劇中的大致內容。</p> <p>W3-2 能拼寫高年段所習得之應用詞彙。</p> <p>W3-3 能寫出高年段所習得的句子。</p> <p>W3-4 能依圖畫、圖示填寫重要詞彙。</p> <p>I3-1 能聽懂、讀懂、說出並寫出高年段所習得的詞彙。</p> <p>I3-2 能聽懂高段的教室用語或生活用語，並作適當的回應。</p> <p>I3-4 能活用字母拼讀法(phonics)。</p> <p>I3-5 能依文字或口語提示寫出重要詞彙。</p> <p>A1 樂於參與各種課堂練習活動。</p> <p>A2 樂於回答教師或同學所提的問題。</p> <p>A3 對於教師的說明與演示，能集中注意力。</p> <p>A4 主動預習、溫習功課。</p> <p>A9 在生活中有使用英語機會時，樂於嘗試。</p> <p>A12 樂於參與有助提升英語能力的活動。</p> <p>A13 能認真完成教師交待的作業。</p> <p>C4 能認識外國風土民情。</p>	<p>1. 能聽懂並應用本課的俚語。</p> <p>2. 能聽懂並了解短文大意。</p> <p>3. 能聽辨、認讀 oi 和 oy 的字母拼讀發音規則與字母拼讀單字。</p>	<p>第五節</p> <p>【暖身活動】約 5 分鐘</p> <p>【短文閱讀教學】約 20 分鐘</p> <p>1. 播放 CD / Super E-Book，帶學生跟讀。</p> <p>2. 請學生將聽到的衣物單字圈起來。</p> <p>3. 請學生自行朗讀短文。</p> <p>4. 請學生完成 Complete the story map. 練習題，全班一起訂正答案。</p> <p>【跨領域教學】約 10 分鐘</p> <p>1. 問問看學生是否知道歐元一元硬幣的各個歐盟國家的異同處。</p> <p>2. 解說課本圖片內容，介紹歐元硬幣。</p> <p>3. Let's Talk 請學生說說看，我們的一元硬幣正面人像是誰？</p> <p>【指定作業】約 5 分鐘</p> <p>第六節</p> <p>【暖身活動】約 5 分鐘</p> <p>【字母拼讀教學】約 20 分鐘</p> <p>A. Sound it out. 學習長母音 oi 和 oy 的字音與字母拼讀單字。</p> <p>B. Listen and chant. 播放 CD / Super E-Book，請學生跟念發音短句。</p> <p>C. Listen and say. 播放 CD / Super E-Book，請學生跟念韻文。</p> <p>D. Listen and circle. 教師播放 CD / Super E-Book，請學生圈選正確的發音字母。</p> <p>E. Listen, point, and say. 教師帶念或播放 CD / Super E-Book，請學生一邊用手指單字，一邊跟念，直到熟練。</p> <p>【練習活動】約 10 分鐘 進行活動「紀錄大挑戰」。</p> <p>【指定作業】約 5 分鐘 請學生回家聽 CD / 學生版 Super 電子書，複習字母拼讀 oi, oy 及字母拼讀單字、拼讀韻文。</p>	2	1. CD 2. Super E-Book	1. 活動評量 2. 紙筆評量 3. 課堂觀察 4. 口語評量 5. 作業評量	【家政教育】 2-3-1 瞭解織品與生活的關係。 2-3-2 瞭解穿著與人際溝通的關係。 2-3-3 表現合宜的穿著。 2-3-5 瞭解衣物管理的重要性。	一、了解自我與發展潛能 二、欣賞、表現與創新 四、表達、溝通與分享 五、尊重、關懷與團隊合作

週次	起迄日期	主題	單元	分段能力指標	學習目標	教學重點	節數	教學資源	評量方法	重大議題	十大基本能力
五	3/11 3/15	休閒活動	Unit 2 The Game Is in the Bag!	<p>L3-1 能聽懂高年段所習得的詞彙。</p> <p>L3-2 能聽辨課堂中所習得的字詞、片語及句子的重音。</p> <p>L3-4 能聽懂高年段教室用語及日常生活用語。</p> <p>L3-5 能聽懂高年段所習得的句子。</p> <p>L3-6 能聽懂簡易兒童故事及兒童短劇的大致內容。</p> <p>S3-1 能說出高年段所習得的詞彙。</p> <p>S3-2 能以正確的語調說出簡易句型的句子。</p> <p>S3-5 能使用高年段的常用教室用語及日常生活用語。</p> <p>S3-6 能以高年段簡易句型作適當的提問、回答。</p> <p>S3-7 能以所習得的英語看圖說話。</p> <p>S3-8 能進行簡易的角色扮演(role play)。</p> <p>R3-1 能辨識高年段所習得的詞彙。</p> <p>R3-2 能辨識歌謠、韻文、故事中的常用詞彙。</p> <p>R3-3 能讀懂高年段所習得的句子。</p> <p>R3-5 能朗讀(read aloud)課本中的對話和故事。</p> <p>R3-6 藉圖畫、圖示等視覺輔助，閱讀並瞭解簡易故事及兒童短劇中的大致內容。</p> <p>W3-2 能拼寫高年段所習得之應用詞彙。</p> <p>W3-3 能寫出高年段所習得的句子。</p> <p>W3-4 能依圖畫、圖示填寫重要詞彙。</p> <p>I3-1 能聽懂、讀懂、說出並寫出高年段所習得的詞彙。</p> <p>I3-2 能聽懂高段的教室用語或生活用語，並作適當的回應。</p> <p>I3-4 能活用字母拼讀法(phonics)。</p> <p>A1 樂於參與各種課堂練習活動。</p> <p>A2 樂於回答教師或同學所提的問題。</p> <p>A3 對於教師的說明與演示，能集中注意力。</p> <p>A4 主動預習、溫習功課。</p> <p>A9 在生活中有使用英語機會時，樂於嘗試。</p> <p>A12 樂於參與有助提升英語能力的活動。</p> <p>A13 能認真完成教師交待的作業。</p> <p>C4 能認識外國風土民情。</p>	<p>1. 能詢問他人及回答各種休閒活動的說法。</p> <p>2. 能熟練本課字彙 go camping, go fishing, go surfing, go biking, go hiking, go shopping, go swimming。</p> <p>3. 能聽懂並應用本課主要句型。</p> <p>4. 能樂於與班上學生進行口語練習。</p>	<p>第一節</p> <p>【暖身活動】約 5 分鐘</p> <p>【單字教學】約 20 分鐘</p> <p>A. Listen and say. 先由聽的方式讓學生熟悉主題單字並跟著說出單字。</p> <p>B. Listen and circle. 播放 CD/Super E-Book，學生根據聽到的內容，大圖中圈出正確的單字圖。</p> <p>• Discover 單元</p> <p>帶學生認識海底漫步。</p> <p>【練習活動】約 10 分鐘</p> <p>進行活動「比手畫腳」。</p> <p>【指定作業】約 5 分鐘</p> <p>請學生回家聽 CD / 學生版 Super 電子書複習本課單字。</p> <p>第二節</p> <p>【暖身活動】約 5 分鐘</p> <p>【句型教學】約 30 分鐘</p> <p>Sentence Pattern A</p> <p>A. Listen and say.</p> <p>1. 播放 CD / Super E-Book，請學生仔細聽內容並跟著念句型 A。</p> <p>2. 引導學生將本課單字代入句型中，進行問答練習。</p> <p>B. Ask and check.</p> <p>請學生仔細聽，依據內容，勾選 4 人所從事的休閒活動。</p> <p>Sentence Pattern B</p> <p>A. Listen and say.</p> <p>引導學生將本課單字代入句型 B 做替換練習。</p> <p>B. Ask and mark “O” or “X.”</p> <p>請學生依課本圖片進行問答。</p> <p>【指定作業】約 5 分鐘</p> <p>請學生回家聽 CD / 學生版 Super 電子書複習本課句型。</p>	2	1. CD 2. Super E-Book 3. 單字卡 4. 單字圖卡	1. 活動評量 2. 紙筆評量 3. 課堂觀察 4. 口語評量 5. 作業評量	<p>【人權教育】</p> <p>1-3-4 瞭解世界上不同的群體、文化和國家，能尊重欣賞其差異。</p> <p>【生涯發展教育】</p> <p>1-3-1 探索自己的興趣、性向、價值觀及人格特質。</p> <p>2-3-2 瞭解自己的興趣、性向、價值觀及人格特質所適合發展的方向。</p>	<p>一、瞭解自我與發展潛能</p> <p>二、欣賞與創新</p> <p>四、表達、溝通與分享</p> <p>五、尊重、關懷與團隊合作</p> <p>六、學習與國際瞭解</p>

週次	起迄日期	主題	單元	分段能力指標	學習目標	教學重點	節數	教學資源	評量方法	重大議題	十大基本能力
六	3/18 3/23	休閒活動	Unit 2 The Game Is in the Bag!	<p>L3-1 能聽懂高年段所習得的詞彙。</p> <p>L3-2 能聽辨課堂中所習得的字詞、片語及句子的重音。</p> <p>L3-4 能聽懂高年段教室用語及日常生活用語。</p> <p>L3-5 能聽懂高年段所習得的句子。</p> <p>L3-6 能聽懂簡易兒童故事及兒童短劇的大致內容。</p> <p>S3-1 能說出高年段所習得的詞彙。</p> <p>S3-2 能以正確的語調說出簡易句型的句子。</p> <p>S3-5 能使用高年段的常用教室用語及日常生活用語。</p> <p>S3-6 能以高年段簡易句型作適當的提問、回答。</p> <p>S3-7 能以所習得的英語看圖說話。</p> <p>S3-8 能進行簡易的角色扮演(role play)。</p> <p>R3-1 能辨識高年段所習得的詞彙。</p> <p>R3-2 能辨識歌謠、韻文、故事中的常用詞彙。</p> <p>R3-3 能讀懂高年段所習得的句子。</p> <p>R3-5 能朗讀(read aloud)課本中的對話和故事。</p> <p>R3-6 藉圖畫、圖示等視覺輔助，閱讀並瞭解簡易故事及兒童短劇中的大致內容。</p> <p>W3-2 能拼寫高年段所習得之應用詞彙。</p> <p>W3-3 能寫出高年段所習得的句子。</p> <p>W3-4 能依圖畫、圖示填寫重要詞彙。</p> <p>I3-1 能聽懂、讀懂、說出並寫出高年段所習得的詞彙。</p> <p>I3-2 能聽懂高段的教室用語或生活用語，並作適當的回應。</p> <p>I3-4 能活用字母拼讀法(phonics)。</p> <p>A1 樂於參與各種課堂練習活動。</p> <p>A2 樂於回答教師或同學所提的問題。</p> <p>A3 對於教師的說明與演示，能集中注意力。</p> <p>A4 主動預習、溫習功課。</p> <p>A9 在生活中有使用英語機會時，樂於嘗試。</p> <p>A12 樂於參與有助提升英語能力的活動。</p> <p>A13 能認真完成教師交待的作業。</p> <p>C4 能認識外國風土民情。</p>	<p>1. 能聽懂並朗讀本課故事內容。</p> <p>2. 能聽懂並應用本課的俚語。</p> <p>3. 能分辨並應用 go + V-ing 的用法。</p>	<p>第三節</p> <p>【暖身活動】約 5 分鐘</p> <p>【故事對話教學】約 20 分鐘</p> <p>1. Story Reading 帶學生讀本課故事，並指讀課本上的句子。</p> <p>2. Read Along 播放 CD / Super E-Book，請學生看著課本，再聽一遍故事，教師引導學生以手指字認讀。</p> <p>3. Read Aloud 帶學生進行分工朗讀、分組朗讀或獨立朗讀練習。</p> <p>【練習活動】約 10 分鐘 進行活動「比手畫腳」。</p> <p>【指定作業】約 5 分鐘 請學生回家聽 CD / 學生版 Super 電子書，複習故事對話。</p> <p>第四節</p> <p>【暖身活動】約 5 分鐘</p> <p>【文法教學】約 15 分鐘</p> <p>1. 能分辨並應用「go+V-ing」的用法。</p> <p>2. 帶學生念讀表格中的句子，然後完成下方 Try it. 練習題。</p> <p>3. 全班一起核對答案。</p> <p>【練習活動】約 15 分鐘 進行活動「一路玩到底」。</p> <p>【指定作業】約 5 分鐘 請學生回家聽 CD / 學生版 Super 電子書，複習本節課所學習的內容。</p>	2	1. CD 2. Super E-Book 3. 單字卡	1. 活動評量 2. 紙筆評量 3. 課堂觀察 4. 口語評量 5. 作業評量	<p>【人權教育】</p> <p>1-3-4 瞭解世界上不同的群體、文化和國家，能尊重欣賞其差異。</p> <p>【生涯發展教育】</p> <p>1-3-1 探索自己的興趣、性向、價值觀及人格特質。</p> <p>2-3-2 瞭解自己的興趣、性向、價值觀及人格特質所適合發展的方向。</p>	<p>一、瞭解自我與發展潛能</p> <p>二、欣賞與創新</p> <p>四、表達、溝通與分享</p> <p>五、尊重、關懷與團隊合作</p> <p>六、文學與國際瞭解</p>

週次	起迄日期	主題	單元	分段能力指標	學習目標	教學重點	節數	教學資源	評量方法	重大議題	十大基本能力
七	3/25 3/29	休閒活動	Unit 2 The Game Is in the Bag!	<p>L3-1 能聽懂高年段所習得的詞彙。</p> <p>L3-2 能聽辨課堂中所習得的字詞、片語及句子的重音。</p> <p>L3-4 能聽懂高年段教室用語及日常生活用語。</p> <p>L3-5 能聽懂高年段所習得的句子。</p> <p>L3-6 能聽懂簡易兒童故事及兒童短劇的大致內容。</p> <p>S3-1 能說出高年段所習得的詞彙。</p> <p>S3-2 能以正確的語調說出簡易句型的句子。</p> <p>S3-5 能使用高年段的常用教室用語及日常生活用語。</p> <p>S3-6 能以高年段簡易句型作適當的提問、回答。</p> <p>S3-7 能以所習得的英語看圖說話。</p> <p>S3-8 能進行簡易的角色扮演(role play)。</p> <p>R3-1 能辨識高年段所習得的詞彙。</p> <p>R3-2 能辨識歌謠、韻文、故事中的常用詞彙。</p> <p>R3-3 能讀懂高年段所習得的句子。</p> <p>R3-5 能朗讀(read aloud)課本中的對話和故事。</p> <p>R3-6 藉圖畫、圖示等視覺輔助，閱讀並瞭解簡易故事及兒童短劇中的大致內容。</p> <p>W3-2 能拼寫高年段所習得之應用詞彙。</p> <p>W3-3 能寫出高年段所習得的句子。</p> <p>W3-4 能依圖畫、圖示填寫重要詞彙。</p> <p>I3-1 能聽懂、讀懂、說出並寫出高年段所習得的詞彙。</p> <p>I3-2 能聽懂高段的教室用語或生活用語，並作適當的回應。</p> <p>I3-4 能活用字母拼讀法(phonics)。</p> <p>A1 樂於參與各種課堂練習活動。</p> <p>A2 樂於回答教師或同學所提的問題。</p> <p>A3 對於教師的說明與演示，能集中注意力。</p> <p>A4 主動預習、溫習功課。</p> <p>A9 在生活中有使用英語機會時，樂於嘗試。</p> <p>A12 樂於參與有助提升英語能力的活動。</p> <p>A13 能認真完成教師交待的作業。</p> <p>C4 能認識外國風土民情。</p>	<p>1. 能聽懂並應用本課的俚語。</p> <p>2. 能聽懂並了解短文大意。</p> <p>3. 能聽辨、認讀ow和ou的字母拼讀發音規則與字母拼讀單字。</p>	<p>第五節</p> <p>【暖身活動】約 5 分鐘</p> <p>【短文閱讀教學】約 20 分鐘</p> <p>1. 播放 CD / Super E-Book，帶學生跟讀。</p> <p>2. 請學生自行朗讀短文。</p> <p>3. 請學生完成，全班一起訂正答案。</p> <p>【跨領域教學】約 10 分鐘</p> <p>1. 問問看學生是否知道美國黃石公園？</p> <p>2. 解說課本圖片內容，介紹黃石公園的景點。</p> <p>3. Let's Talk 請學生說說看，是否知道臺灣有哪些國家公園？</p> <p>【指定作業】約 5 分鐘</p> <p>請學生回家聽 CD / 學生版 Super 電子書複習本節課所學習的內容。</p> <p>第六節</p> <p>【暖身活動】約 5 分鐘</p> <p>【字母拼讀教學】約 20 分鐘</p> <p>A. Sound it out.</p> <p>學習長母音 ow 和 ou 的字音與字母拼讀單字。</p> <p>B. Listen and chant.</p> <p>播放 CD / Super E-Book，請學生跟念發音短句。</p> <p>C. Listen and say.</p> <p>播放 CD / Super E-Book，請學生跟念韻文。</p> <p>D. Listen and circle.</p> <p>教師播放 CD / Super E-Book，請學生圈選正確的發音字母。</p> <p>E. Listen, point, and say.</p> <p>教師帶念或播放 CD / Super E-Book，請學生一邊用手指單字，一邊跟念，直到熟練。</p> <p>【練習活動】約 10 分鐘</p> <p>進行活動「衝破 100」。</p> <p>【指定作業】約 5 分鐘</p> <p>請學生回家聽 CD / 學生版 Super 電子書，複習字母拼讀 ow, ou 及字母拼讀單字、拼讀韻文。</p>	2	1. CD 2. Super E-Book 3. 單字卡	1. 活動評量 2. 紙筆評量 3. 課堂觀察 4. 口語評量 5. 作業評量	<p>【人權教育】</p> <p>1-3-4 瞭解世界上不同的群體、文化和國家，能尊重欣賞其差異。</p> <p>【生涯發展教育】</p> <p>1-3-1 探索自己的興趣、性向、價值觀及人格特質。</p> <p>2-3-2 瞭解自己的興趣、性向、價值觀及人格特質所適合發展的方向。</p>	<p>一、瞭解自我與發展潛能</p> <p>二、欣賞與表現與創新</p> <p>四、表達、溝通與分享</p> <p>五、尊重、關懷與團隊合作</p> <p>六、文學習與國際瞭解</p>

週次	起迄日期	主題	單元	分段能力指標	學習目標	教學重點	節數	教學資源	評量方法	重大議題	十大基本能力
八	4/1 4/5	能綜合應用第一至二課內容	Review 1	<p>L3-1 能聽懂高年段所習得的詞彙。</p> <p>L3-2 能聽辨課堂中所習得的字詞、片語及句子的重音。</p> <p>L3-5 能聽懂高年段所習得的句子。</p> <p>S3-1 能說出高年段所習得的詞彙。</p> <p>S3-2 能以正確的語調說出簡易句型的句子。</p> <p>S3-5 能使用高年段的常用教室用語及日常生活用語。</p> <p>S3-6 能以高年段簡易句型作適當的提問、回答。</p> <p>S3-7 能以所習得的英語看圖說話。</p> <p>R3-1 能辨識高年段所習得的詞彙。</p> <p>R3-3 能讀懂高年段所習得的句子。</p> <p>R3-5 能朗讀(read aloud)課本中的對話和故事。</p> <p>W3-2 能拼寫高年段所習得之應用詞彙。</p> <p>W3-3 能寫出高年段所習得的句子。</p> <p>W3-4 能依圖畫、圖示填寫重要詞彙。</p> <p>I3-1 能聽懂、讀懂、說出並寫出高年段所習得的詞彙。</p> <p>I3-2 能聽懂高段的教室用語或生活用語，並作適當的回應。</p> <p>I3-4 能活用字母拼讀法(phonics)。</p> <p>I3-5 能依文字或口語提示寫出重要詞彙。</p> <p>A1 樂於參與各種課堂練習活動。</p> <p>A2 樂於回答教師或同學所提的問題。</p> <p>A3 對於教師的說明與演示，能集中注意力。</p> <p>A4 主動預習、溫習功課。</p> <p>A9 在生活中有使用英語機會時，樂於嘗試。</p> <p>A12 樂於參與有助提升英語能力的活動。</p> <p>A13 能認真完成教師交待的作業。</p>	<p>1. 複習 Units 1~2 單字與句型。</p> <p>2. 複習 Units 1~2 故事。</p> <p>3. 複習發音 oi 和 oy 的發音與字母拼讀單字。</p> <p>4. 複習發音 ow 和 ou 的發音與字母拼讀單字。</p>	<p>第一節</p> <p>【暖身活動】約 5 分鐘</p> <p>【單字句型複習】約 30 分鐘</p> <p>1. 教師利用單字圖卡複習 Units 1~2 的單字與句型。</p> <p>2. 抽點幾位學生，請他們說說看，圖中的人物都各自正在進行什麼活動？</p> <p>3. 播放 CD / Super E-Book，請學生依聽到的內容，勾選正確的答案。</p> <p>【指定作業】約 5 分鐘</p> <p>請學生回家聽 CD / 學生版 Super 電子書，複習 Units 1~2 的單字與句型。</p> <p>第二節</p> <p>【暖身活動】約 5 分鐘</p> <p>【字母拼讀複習】約 30 分鐘</p> <p>1. 教師利用 Super E-Book 複習 Starter Unit、Units 1~2 的字母拼讀發音規則。</p> <p>2. 請學生翻開課本第 34 頁，播放 CD，請學生依據聽到的內容，依序填上正確的號碼。</p> <p>【指定作業】約 5 分鐘</p> <p>請學生回家聽 CD / 學生版 Super 電子書，複習 Starter Unit、Units 1~2 的字母拼讀。</p>	2	1. CD 2. Super E-Book 3. 單字卡	1. 活動評量 2. 紙筆評量 3. 課堂觀察 4. 口語評量 5. 作業評量	<p>【家政教育】</p> <p>2-3-1 瞭解織品與生活的關係。</p> <p>2-3-2 瞭解穿著與人際溝通的關係。</p> <p>2-3-3 表現合宜的穿著。</p> <p>2-3-5 瞭解衣物管理的重要性。</p> <p>【人權教育】</p> <p>1-3-4 瞭解世界上不同的群體、文化和國家，能尊重欣賞其差異。</p> <p>【生涯發展教育】</p> <p>1-3-1 探索自己的興趣、性向、價值觀及人格特質。</p> <p>2-3-2 瞭解自己的興趣、性向、價值觀及人格特質所適合發展的方向。</p>	<p>一、瞭解自我與發展潛能</p> <p>二、欣賞與創新</p> <p>四、表達、溝通與分享</p> <p>五、尊重、關懷與團隊合作</p> <p>六、文習與國際瞭解</p>

週次	起迄日期	主題	單元	分段能力指標	學習目標	教學重點	節數	教學資源	評量方法	重大議題	十大基本能力
九	4/8 4/12	能綜合應用第一至二課內容	Review 1	<p>L3-1 能聽懂高年段所習得的詞彙。</p> <p>L3-2 能聽辨課堂中所習得的字詞、片語及句子的重音。</p> <p>L3-5 能聽懂高年段所習得的句子。</p> <p>S3-1 能說出高年段所習得的詞彙。</p> <p>S3-2 能以正確的語調說出簡易句型的句子。</p> <p>S3-5 能使用高年段的常用教室用語及日常生活用語。</p> <p>S3-6 能以高年段簡易句型作適當的提問、回答。</p> <p>S3-7 能以所習得的英語看圖說話。</p> <p>R3-1 能辨識高年段所習得的詞彙。</p> <p>R3-3 能讀懂高年段所習得的句子。</p> <p>R3-5 能朗讀(read aloud)課本中的對話和故事。</p> <p>W3-2 能拼寫高年段所習得之應用詞彙。</p> <p>W3-3 能寫出高年段所習得的句子。</p> <p>W3-4 能依圖畫、圖示填寫重要詞彙。</p> <p>I3-1 能聽懂、讀懂、說出並寫出高年段所習得的詞彙。</p> <p>I3-2 能聽懂高段的教室用語或生活用語，並作適當的回應。</p> <p>I3-4 能活用字母拼讀法(phonics)。</p> <p>I3-5 能依文字或口語提示寫出重要詞彙。</p> <p>A1 樂於參與各種課堂練習活動。</p> <p>A2 樂於回答教師或同學所提的問題。</p> <p>A3 對於教師的說明與演示，能集中注意力。</p> <p>A4 主動預習、溫習功課。</p> <p>A9 在生活中有使用英語機會時，樂於嘗試。</p> <p>A12 樂於參與有助提升英語能力的活動。</p> <p>A13 能認真完成教師交待的作業。</p>	<p>1. 複習 Units 1~2 單字與句型。</p> <p>2. 複習 Units 1~2 故事。</p> <p>3. 複習發音 oi 和 oy 的發音與字母拼讀單字。</p> <p>4. 複習發音 ow 和 ou 的發音與字母拼讀單字。</p>	<p>第三節</p> <p>【暖身活動】約 5 分鐘</p> <p>【單字句型複習】約 10 分鐘</p> <p>教師利用單字圖卡複習 Units 1~2 的單字與句型。</p> <p>【短文閱讀教學】約 20 分鐘</p> <p>1. 請學生一邊念文章，一邊將物品與價格的單字圈起來。</p> <p>2. 請學生說說看圈起來的單字是哪些，並帶全班再念過一次。</p> <p>3. 教師帶念文章，並提問問題，看學生是否了解內容。</p> <p>4. 請學生依照短文，完成是非題。</p> <p>5. 全班一起檢討答案。</p> <p>【指定作業】約 5 分鐘</p> <p>請學生回家聽 CD / 學生版 Super 電子書，複習 Units 1~2 的單字與句型。</p> <p>第四節</p> <p>【暖身活動】約 5 分鐘</p> <p>【短文閱讀教學】約 5 分鐘</p> <p>教師帶領學生念課本第 35 頁短文，再次複習上次學過的內容。</p> <p>【短文仿寫練習】約 25 分鐘</p> <p>1. 請學生在讀完範文後，寫下一封信邀請好朋友一起購買，並仿照範文，完成一篇短文。</p> <p>2. 請學生上臺分享自己的書信。</p> <p>【指定作業】約 5 分鐘</p> <p>請學生回家聽 CD / 學生版 Super 電子書，複習 Units 1~2 的單字與句型。</p>	2	1. CD 2. Super E-Book 3. 單字卡	1. 活動評量 2. 紙筆評量 3. 課堂觀察 4. 口語評量 5. 作業評量	<p>【家政教育】</p> <p>2-3-1 瞭解織品與生活的關係。</p> <p>2-3-2 瞭解穿著與人際溝通的關係。</p> <p>2-3-3 表現合宜的穿著。</p> <p>2-3-5 瞭解衣物管理的重要性。</p> <p>【人權教育】</p> <p>1-3-4 瞭解世界上不同的群體、文化和國家，能尊重欣賞其差異。</p> <p>【生涯發展教育】</p> <p>1-3-1 探索自己的興趣、性向、價值觀及人格特質。</p> <p>2-3-2 瞭解自己的興趣、性向、價值觀及人格特質所適合發展的方向。</p>	<p>一、瞭解自我與發展潛能</p> <p>二、欣賞、表現與創新</p> <p>四、表達、溝通與分享</p> <p>五、尊重、關懷與團隊合作</p> <p>六、文習與國際瞭解</p>

週次	起迄日期	主題	單元	分段能力指標	學習目標	教學重點	節數	教學資源	評量方法	重大議題	十大基本能力
十	4/15 4/19	病症	Unit 3 He Has a Sweet Tooth	<p>L3-1 能聽懂高年段所習得的詞彙。</p> <p>L3-2 能聽辨課堂中所習得的字詞、片語及句子的重音。</p> <p>L3-4 能聽懂高年段教室用語及日常生活用語。</p> <p>L3-5 能聽懂高年段所習得的句子。</p> <p>L3-6 能聽懂簡易兒童故事及兒童短劇的大致內容。</p> <p>S3-1 能說出高年段所習得的詞彙。</p> <p>S3-2 能以正確的語調說出簡易句型的句子。</p> <p>S3-5 能使用高年段的常用教室用語及日常生活用語。</p> <p>S3-6 能以高年段簡易句型作適當的提問、回答。</p> <p>S3-7 能以所習得的英語看圖說話。</p> <p>S3-8 能進行簡易的角色扮演(role play)。</p> <p>R3-1 能辨識高年段所習得的詞彙。</p> <p>R3-2 能辨識歌謠、韻文、故事中的常用詞彙。</p> <p>R3-3 能讀懂高年段所習得的句子。</p> <p>R3-5 能朗讀(read aloud)課本中的對話和故事。</p> <p>R3-6 藉圖畫、圖示等視覺輔助，閱讀並瞭解簡易故事及兒童短劇中的大致內容。</p> <p>W3-2 能拼寫高年段所習得之應用詞彙。</p> <p>W3-3 能寫出高年段所習得的句子。</p> <p>W3-4 能依圖畫、圖示填寫重要詞彙。</p> <p>I3-1 能聽懂、讀懂、說出並寫出高年段所習得的詞彙。</p> <p>I3-2 能聽懂高段的教室用語或生活用語，並作適當的回應。</p> <p>I3-4 能活用字母拼讀法(phonics)。</p> <p>I3-5 能依文字或口語提示寫出重要詞彙。</p> <p>A1 樂於參與各種課堂練習活動。</p> <p>A2 樂於回答教師或同學所提的問題。</p> <p>A13 能認真完成教師交待的作業。</p> <p>C4 能認識外國風土民情。</p>	<p>1. 能詢問他人及回答常見的病症。</p> <p>2. 能熟練本課字彙 cold, fever, headache, stomachache, toothache, runny nose, sore throat。</p> <p>3. 能聽懂並應用本課主要句型。</p> <p>4. 能樂於與班上學生進行口語練習。</p>	<p>第一節</p> <p>【暖身活動】約 5 分鐘</p> <p>【單字教學】約 20 分鐘</p> <p>A. Listen and say. 先由聽的方式讓學生熟悉主題單字並跟著說出單字。</p> <p>B. Listen and circle. 播放 CD/Super E-Book，學生根據聽到的內容，大圖中圈出正確的單字圖。</p> <p>• Discover 單元</p> <p>請學生看圖片，介紹歐美國家人士，若聽到有人打噴嚏時會說的話。</p> <p>【練習活動】約 10 分鐘</p> <p>進行活動「傳染病」。</p> <p>【指定作業】約 5 分鐘</p> <p>請學生回家聽 CD/ 學生版 Super 電子書複習本課單字。</p> <p>第二節</p> <p>【暖身活動】約 5 分鐘</p> <p>【句型教學】約 30 分鐘</p> <p>Sentence Pattern A A. Listen and say.</p> <p>1. 播放 CD / Super E-Book，請學生仔細聽內容並跟著念句型 A。</p> <p>2. 引導學生將本課單字代入句型中，進行問答練習。</p> <p>B. Ask and number.</p> <p>1. 請學生依照小圖，先說說看各個病症的名稱。</p> <p>2. 教師播放 CD/Super E-Book，請學生仔細聽，依據內容，將圖片依序標上號碼。</p> <p>Sentence Pattern B A. Listen and say.</p> <p>引導學生將本課單字代入句型 B 做替換練習。</p> <p>B. Look and say.</p> <p>學生依課本圖片配對進行問答。</p> <p>【指定作業】約 5 分鐘</p> <p>請學生回家聽 CD/ 學生版 Super 電子書複習本課句型。</p>	2	1. CD 2. Super E-Book 3. 單字卡 4. 單字圖卡	1. 活動評量 2. 紙筆評量 3. 課堂觀察 4. 口語評量 5. 作業評量	【家政教育】 3-3-6 利用科技蒐集生活相關資訊。	一、瞭解自我與發展潛能 二、欣賞、表現與創新 四、表達、溝通與分享 五、尊重、關懷與團隊合作 六、學習與國際瞭解

週次	起迄日期	主題	單元	分段能力指標	學習目標	教學重點	節數	教學資源	評量方法	重大議題	十大基本能力
十一	4/22 4/26	病症	Unit 3 He Has a Sweet Tooth	<p>L3-1 能聽懂高年段所習得的詞彙。</p> <p>L3-2 能聽辨課堂中所習得的字詞、片語及句子的重音。</p> <p>L3-4 能聽懂高年段教室用語及日常生活用語。</p> <p>L3-5 能聽懂高年段所習得的句子。</p> <p>L3-6 能聽懂簡易兒童故事及兒童短劇的大致內容。</p> <p>S3-1 能說出高年段所習得的詞彙。</p> <p>S3-2 能以正確的語調說出簡易句型的句子。</p> <p>S3-5 能使用高年段的常用教室用語及日常生活用語。</p> <p>S3-6 能以高年段簡易句型作適當的提問、回答。</p> <p>S3-7 能以所習得的英語看圖說話。</p> <p>S3-8 能進行簡易的角色扮演(role play)。</p> <p>R3-1 能辨識高年段所習得的詞彙。</p> <p>R3-2 能辨識歌謠、韻文、故事中的常用詞彙。</p> <p>R3-3 能讀懂高年段所習得的句子。</p> <p>R3-5 能朗讀(read aloud)課本中的對話和故事。</p> <p>R3-6 藉圖畫、圖示等視覺輔助，閱讀並瞭解簡易故事及兒童短劇中的大致內容。</p> <p>W3-2 能拼寫高年段所習得之應用詞彙。</p> <p>W3-3 能寫出高年段所習得的句子。</p> <p>W3-4 能依圖畫、圖示填寫重要詞彙。</p> <p>I3-1 能聽懂、讀懂、說出並寫出高年段所習得的詞彙。</p> <p>I3-2 能聽懂高段的教室用語或生活用語，並作適當的回應。</p> <p>I3-4 能活用字母拼讀法(phonics)。</p> <p>I3-5 能依文字或口語提示寫出重要詞彙。</p> <p>A1 樂於參與各種課堂練習活動。</p> <p>A2 樂於回答教師或同學所提的問題。</p> <p>A13 能認真完成教師交待的作業。</p> <p>C4 能認識外國風土民情。</p>	<p>1. 能聽懂並朗讀本課故事內容。</p> <p>2. 能聽懂並應用本課的俚語。</p> <p>3. 能認識並應用常見的病症及疼痛。</p>	<p>第三節</p> <p>【暖身活動】約 5 分鐘</p> <p>【故事對話教學】約 20 分鐘</p> <p>1. Story Reading 帶學生讀本課故事，並指讀課本上的句子。</p> <p>2. Read Along 播放 CD / Super E-Book，請學生看著課本，再聽一遍故事，教師引導學生以手指字認讀。</p> <p>3. Read Aloud 帶學生進行分工朗讀、分組朗讀或獨立朗讀練習。</p> <p>【練習活動】約 10 分鐘 進行活動「尋找另一半」。</p> <p>【指定作業】約 5 分鐘 請學生回家聽 CD / 學生版 Super 電子書，複習故事對話。</p> <p>第四節</p> <p>【暖身活動】約 5 分鐘</p> <p>【文法教學】約 15 分鐘</p> <p>1. 能認識並應用常見的病症及疼痛。</p> <p>2. 帶學生念讀表格中的句子，然後完成下方 Try it. 練習題。</p> <p>3. 全班一起核對答案。</p> <p>【練習活動】約 15 分鐘 進行活動「救救 FiFi」。</p> <p>【指定作業】約 5 分鐘 請學生回家聽 CD / 學生版 Super 電子書，複習本節課所學習的內容。</p>	2	1. CD 2. Super E-Book 3. 單字卡	1. 活動評量 2. 紙筆評量 3. 課堂觀察 4. 口語評量 5. 作業評量	【家政教育】 3-3-6 利用科技蒐集生活相關資訊。	<p>一、瞭解自我與發展潛能</p> <p>二、欣賞、表現與創新</p> <p>四、表達、溝通與分享</p> <p>五、尊重、關懷與團隊合作</p> <p>六、文學習與國際瞭解</p>

週次	起迄日期	主題	單元	分段能力指標	學習目標	教學重點	節數	教學資源	評量方法	重大議題	十大基本能力
十二	4/29 5/3	病症	Unit 3 He Has a Sweet Tooth	<p>L3-1 能聽懂高年段所習得的詞彙。</p> <p>L3-2 能聽辨課堂中所習得的字詞、片語及句子的重音。</p> <p>L3-4 能聽懂高年段教室用語及日常生活用語。</p> <p>L3-5 能聽懂高年段所習得的句子。</p> <p>L3-6 能聽懂簡易兒童故事及兒童短劇的大致內容。</p> <p>S3-1 能說出高年段所習得的詞彙。</p> <p>S3-2 能以正確的語調說出簡易句型的句子。</p> <p>S3-5 能使用高年段的常用教室用語及日常生活用語。</p> <p>S3-6 能以高年段簡易句型作適當的提問、回答。</p> <p>S3-7 能以所習得的英語看圖說話。</p> <p>S3-8 能進行簡易的角色扮演(role play)。</p> <p>R3-1 能辨識高年段所習得的詞彙。</p> <p>R3-2 能辨識歌謠、韻文、故事中的常用詞彙。</p> <p>R3-3 能讀懂高年段所習得的句子。</p> <p>R3-5 能朗讀(read aloud)課本中的對話和故事。</p> <p>R3-6 藉圖畫、圖示等視覺輔助，閱讀並瞭解簡易故事及兒童短劇中的大致內容。</p> <p>W3-2 能拼寫高年段所習得之應用詞彙。</p> <p>W3-3 能寫出高年段所習得的句子。</p> <p>W3-4 能依圖畫、圖示填寫重要詞彙。</p> <p>I3-1 能聽懂、讀懂、說出並寫出高年段所習得的詞彙。</p> <p>I3-2 能聽懂高段的教室用語或生活用語，並作適當的回應。</p> <p>I3-4 能活用字母拼讀法(phonics)。</p> <p>I3-5 能依文字或口語提示寫出重要詞彙。</p> <p>A1 樂於參與各種課堂練習活動。</p> <p>A2 樂於回答教師或同學所提的問題。</p> <p>A13 能認真完成教師交待的作業。</p> <p>C4 能認識外國風土民情。</p>	<p>1. 能聽懂並應用本課的俚語。</p> <p>2. 能聽懂並了解短文大意。</p> <p>3. 能聽辨、認讀 er, ir 和 ur 的字母拼讀發音規則與字母拼讀單字。</p>	<p>第五節</p> <p>【暖身活動】約 5 分鐘</p> <p>【短文閱讀教學】約 20 分鐘</p> <p>1. 播放 CD / Super E-Book，帶學生跟讀。</p> <p>2. 請學生將聽到的疾病的單字圈起來。</p> <p>3. 請學生自行朗讀短文。</p> <p>4. 請學生完成 Fill in the blanks. 練習題，全班一起訂正答案。</p> <p>【跨領域教學】約 10 分鐘</p> <p>1. 問問看學生是否認識獸醫與樹醫師？</p> <p>2. 解說課本圖片內容，介紹獸醫與樹醫師。</p> <p>3. <u>Let's Talk</u> 請學生說說看，是否想要當醫師？</p> <p>【指定作業】約 5 分鐘</p> <p>第六節</p> <p>【暖身活動】約 5 分鐘</p> <p>【字母拼讀教學】約 20 分鐘</p> <p>A. Sound it out. 學習母音 er, ir 和 ur 的音與字母拼讀單字。</p> <p>B. Listen and chant. 播放 CD / Super E-Book，請學生跟念發音短句。</p> <p>C. Listen and say. 播放 CD / Super E-Book，請學生跟念韻文。</p> <p>D. Listen and circle. 教師播放 CD / Super E-Book，請學生圈選正確的發音字母。</p> <p>E. Listen, point, and say. 教師帶念或播放 CD / Super E-Book，請學生一邊用手指單字，一邊跟念，直到熟練。</p> <p>【練習活動】約 10 分鐘 進行活動「創意 Rap show time!」。</p> <p>【指定作業】約 5 分鐘 請學生回家聽 CD / 學生版 Super 電子書，複習字母拼讀 er, ir 和 ur 及字母拼讀單字、拼讀韻文。</p>	2	1. CD 2. Super E-Book 3. 單字卡	1. 活動評量 2. 紙筆評量 3. 課堂觀察 4. 口語評量 5. 作業評量	【家政教育】 3-3-6 利用科技蒐集生活相關資訊。	一、瞭解自我與發展潛能 二、欣賞、表現與創新 四、表達、溝通與分享 五、尊重、關懷與團隊合作 六、學習與國際瞭解

十三	5/6 5/10	地點	Unit 4 Let's Hit the Road!	<p>L3-1 能聽懂高年段所習得的詞彙。 L3-2 能聽辨課堂中所習得的字詞、片語及句子的重音。 L3-4 能聽懂高年段教室用語及日常生活用語。 L3-5 能聽懂高年段所習得的句子。 L3-6 能聽懂簡易兒童故事及兒童短劇的大致內容。 S3-1 能說出高年段所習得的詞彙。 S3-2 能以正確的話調說出簡易句型的句子。 S3-5 能使用高年段的常用教室用語及日常生活用語。 S3-6 能以高年段簡易句型作適當的提問、回答。 S3-7 能以所習得的英語看圖說話。 S3-8 能進行簡易的角色扮演(role play)。 R3-1 能辨識高年段所習得的詞彙。 R3-2 能辨識歌謠、韻文、故事中的常用詞彙。 R3-3 能讀懂高年段所習得的句子。 R3-5 能朗讀(read aloud)課本中的對話和故事。 R3-6 藉圖畫、圖示等視覺輔助，閱讀並瞭解簡易故事及兒童短劇中的大致內容。 W3-2 能拼寫高年段所習得之應用詞彙。 W3-3 能寫出高年段所習得的句子。 W3-4 能依圖畫、圖示填寫重要詞彙。 I3-1 能聽懂、讀懂、說出並寫出高年段所習得的詞彙。 I3-2 能聽懂高段的教室用語或生活用語，並作適當的回應。 I3-4 能活用字母拼讀法(phonics)。 A1 樂於參與各種課堂練習活動。 A2 樂於回答教師或同學所提的問題。 A3 對於教師的說明與演示，能集中注意力。 A4 主動預習、溫習功課。 A13 能認真完成教師交待的作業。 C4 能認識外國風土民情。</p>	<p>1. 能詢問他人及回答各種地點的說法。 2. 能熟練本課字彙 bookstore, bus stop, coffee shop, movie theater, night market, restaurant, train station。 3. 能聽懂並應用本課主要句型。 4. 能樂於與班上學生進行口語練習。</p>	<p>第一節 【暖身活動】約 5 分鐘 【單字教學】約 20 分鐘 A. Listen and say. 先由聽的方式讓學生熟悉主題單字並跟著說出單字。 B. Listen and circle. 播放 CD/Super E-Book，學生根據聽到的內容，大圖中圈出正確的單字圖。 • Discover 單元 請學生看圖片，並介紹網路購物與外送服務員。 【練習活動】約 10 分鐘 進行活動「百萬大富翁」。 【指定作業】約 5 分鐘 請學生回家聽 CD/ 學生版 Super 電子書複習本課單字。</p> <p>第二節 【暖身活動】約 5 分鐘 【句型教學】約 30 分鐘 Sentence Pattern A A. Listen and say. 引導學生將本課單字代入句型中，進行問答練習。 B. Listen and circle. 1. 教師播放 CD/Super E-Book，請學生仔細聽內容，敘述正確的圈選 Yes，錯誤的圈選 No。 2. 再次播放 CD/Super E-Book，並訂正答案。 Sentence Pattern B A. Listen and say. 引導學生將本課單字代入句型 B 做替換練習。 B. Look and say. 學生依圖片上各個地點的位置，套入句型 B，輪流進行問答。 【指定作業】約 5 分鐘 請學生回家聽 CD/ 學生版 Super 電子書複習本課句型。</p>	2	<p>1. CD 2. Super E-Book 3. 單字卡 4. 單字圖卡</p>	<p>1. 活動評量 2. 紙筆評量 3. 課堂觀察 4. 口語評量 5. 作業評量</p>	<p>【環境教育】 3-3-2 能主動親近並關懷學校與社區的環境，並透過對於相關環境議題的瞭解，體會環境權的重要。 【家政教育】 3-3-4 認識並能運用社區資源。</p>	<p>一、瞭解自我與發展潛能 二、欣賞、表現與創新 四、表達、溝通與分享 五、尊重、關懷與團隊合作 六、文化學習與國際瞭解</p>
	十四	5/13 	地點	Unit 4 Let's Hit	<p>L3-1 能聽懂高年段所習得的詞彙。 L3-2 能聽辨課堂中所</p>	<p>1. 能聽懂並朗讀本課故事內容。</p>	<p>第三節 【暖身活動】約 5 分鐘 【故事對話教學】約 20 分鐘</p>	2	<p>1. CD 2. Super E-Book</p>	<p>1. 活動評量 2. 紙筆</p>	<p>【環境教育】 3-3-2 能</p>

週次	起迄日期	主題	單元	分段能力指標	學習目標	教學重點	節數	教學資源	評量方法	重大議題	十大基本能力
	5/17			習得的字詞、片語及句子的重音。 L3-4 能聽懂高年段教室用語及日常生活用語。 L3-5 能聽懂高年段所習得的句子。 L3-6 能聽懂簡易兒童故事及兒童短劇的大致內容。 S3-1 能說出高年段所習得的詞彙。 S3-2 能以正確的語調說出簡易句型的句子。 S3-5 能使用高年段的常用教室用語及日常生活用語。 S3-6 能以高年段簡易句型作適當的提問、回答。 S3-7 能以所習得的英語看圖說話。 S3-8 能進行簡易的角色扮演(role play)。 R3-1 能辨識高年段所習得的詞彙。 R3-2 能辨識歌謠、韻文、故事中的常用詞彙。 R3-3 能讀懂高年段所習得的句子。 R3-5 能朗讀(read aloud)課本中的對話和故事。 R3-6 藉圖畫、圖示等視覺輔助，閱讀並瞭解簡易故事及兒童短劇中的大致內容。 W3-2 能拼寫高年段所習得之應用詞彙。 W3-3 能寫出高年段所習得的句子。 W3-4 能依圖畫、圖示填寫重要詞彙。 I3-1 能聽懂、讀懂、說出並寫出高年段所習得的詞彙。 I3-2 能聽懂高段的教室用語或生活用語，並作適當的回應。 I3-4 能活用字母拼讀法(phonics)。 A1 樂於參與各種課堂練習活動。 A2 樂於回答教師或同學所提的問題。 A3 對於教師的說明與演示，能集中注意力。 A4 主動預習、溫習功課。 A13 能認真完成教師交待的作業。 C4 能認識外國風土民情。	2. 能聽懂並應用本課的俚語。 3. 能分辨並應用介系詞 on 的用法。	1. Story Reading 帶學生讀本課故事，並指讀課本上的句子。 2. Read Along 播放 CD / Super E-Book，請學生看著課本，再聽一遍故事，教師引導學生以手指字認讀。 3. Read Aloud 帶學生進行分工朗讀、分組朗讀或獨立朗讀練習。 【練習活動】約 10 分鐘進行活動「轉盤花樣多」。 【指定作業】約 5 分鐘請學生回家聽 CD / 學生版 Super 電子書，複習故事對話。 第四節 【暖身活動】約 5 分鐘 【文法教學】約 15 分鐘 1. 能分辨並應用介系詞 on 的用法。 2. 帶學生念讀表格中的句子，然後完成下方 Try it. 練習題。 3. 全班一起核對答案。 【練習活動】約 15 分鐘進行活動「你是城市規畫師」。 【指定作業】約 5 分鐘請學生回家聽 CD / 學生版 Super 電子書，複習本節課所學習的內容。	3. 單字卡	評量 3. 課堂觀察 4. 口語評量 5. 作業評量	主動親近並關懷學校與社區的環境，並透過對於相關環境議題的瞭解，體會環境權的重要。 【家政教育】 3-3-4 認識並能運用社區資源。	潛能 二、欣賞、表現與創新 四、表達、溝通與分享 五、尊重、關懷與團隊合作 六、文化學習與國際瞭解	

十五	5/20 5/24	地點 Unit 4 Let's Hit the Road!	<p>L3-1 能聽懂高年段所習得的詞彙。 L3-2 能聽辨課堂中所習得的字詞、片語及句子的重音。 L3-4 能聽懂高年段教室用語及日常生活用語。 L3-5 能聽懂高年段所習得的句子。 L3-6 能聽懂簡易兒童故事及兒童短劇的大致內容。 S3-1 能說出高年段所習得的詞彙。 S3-2 能以正確的話調說出簡易句型的句子。 S3-5 能使用高年段的常用教室用語及日常生活用語。 S3-6 能以高年段簡易句型作適當的提問、回答。 S3-7 能以所習得的英語看圖說話。 S3-8 能進行簡易的角色扮演(role play)。 R3-1 能辨識高年段所習得的詞彙。 R3-2 能辨識歌謠、韻文、故事中的常用詞彙。 R3-3 能讀懂高年段所習得的句子。 R3-5 能朗讀(read aloud)課本中的對話和故事。 R3-6 藉圖畫、圖示等視覺輔助，閱讀並瞭解簡易故事及兒童短劇中的大致內容。 W3-2 能拼寫高年段所習得之應用詞彙。 W3-3 能寫出高年段所習得的句子。 W3-4 能依圖畫、圖示填寫重要詞彙。 I3-1 能聽懂、讀懂、說出並寫出高年段所習得的詞彙。 I3-2 能聽懂高段的教室用語或生活用語，並作適當的回應。 I3-4 能活用字母拼讀法(phonics)。 A1 樂於參與各種課堂練習活動。 A2 樂於回答教師或同學所提的問題。 A3 對於教師的說明與演示，能集中注意力。 A4 主動預習、溫習功課。 A13 能認真完成教師交待的作業。 C4 能認識外國風土民情。</p>	<p>1. 能聽懂並應用本課的俚語。 2. 能聽懂並了解短文大意。 3. 能聽辨、認讀 ar 和 or 的字母拼讀發音規則與字母拼讀單字。</p>	<p>第五節 【暖身活動】約 5 分鐘 【短文閱讀教學】約 20 分鐘 1. 播放 CD / Super E-Book，帶學生跟讀。 2. 請學生將聽到的生活作息單字圈起來。 3. 請學生自行朗讀短文。 4. 請學生完成練習題，全班一起訂正答案。 【跨領域教學】約 10 分鐘 1. 問問看學生是否吃過或喝過巧克力，是否知道原料是什麼。 2. 解說課本圖片內容，介紹巧克力。 3. Let's Talk 請學生說說看最喜歡的巧克力產品。 【指定作業】約 5 分鐘 第六節 【暖身活動】約 5 分鐘 【字母拼讀教學】約 20 分鐘 A. Sound it out. 學習母音 ar 和 or 的字音與字母拼讀單字。 B. Listen and chant. 播放 CD / Super E-Book，請學生跟念發音短句。 C. Listen and say. 播放 CD / Super E-Book，請學生跟念韻文。 D. Listen and circle. 教師播放 CD / Super E-Book，請學生圈選正確的發音字母。 E. Listen, point, and say. 教師帶念或播放 CD / Super E-Book，請學生一邊用手指單字，一邊跟念，直到熟練。 【練習活動】約 10 分鐘 進行活動「最佳時機」。 【指定作業】約 5 分鐘 請學生回家聽 CD / 學生版 Super 電子書，複習字母拼讀 ar 和 or 及字母拼讀單字、拼讀韻文。</p>	2	<p>1. CD 2. Super E-Book 3. 單字卡</p>	<p>1. 活動評量 2. 紙筆評量 3. 課堂觀察 4. 口語評量 5. 作業評量</p>	<p>【環境教育】 3-3-2 能主動親近並關懷學校與社區的環境，並透過對於相關環境議題的瞭解，體會環境權的重要。 【家政教育】 3-3-4 認識並能運用社區資源。</p>	<p>一、瞭解自我與發展潛能 二、欣賞、表現與創新 四、表達、溝通與分享 五、尊重、關懷與團隊合作 六、文化學習與國際瞭解</p>
十六	5/27 	能綜合應用第三至	<p>Review 2 L3-1 能聽懂高年段所習得的詞彙。 L3-2 能聽辨課堂中所</p>	<p>1. 複習 Units 3~4 單字與句型。</p>	<p>第一節 【暖身活動】約 5 分鐘 【單字句型複習】約 30 分鐘</p>	2	<p>1. CD 2. Super E-Book</p>	<p>1. 活動評量 2. 紙筆</p>	<p>【家政教育】 3-3-4 認</p>	<p>一、瞭解自我與發展</p>

週次	起迄日期	主題	單元	分段能力指標	學習目標	教學重點	節數	教學資源	評量方法	重大議題	十大基本能力
	5/31			習得的字詞、片語及句子的重音。 L3-5 能聽懂高年段所習得的句子。 S3-1 能說出高年段所習得的詞彙。 S3-2 能以正確的語調說出簡易句型的句子。 S3-5 能使用高年段的常用教室用語及日常生活用語。 S3-6 能以高年段簡易句型作適當的提問、回答。 S3-7 能以所習得的英語看圖說話。 R3-1 能辨識高年段所習得的詞彙。 R3-3 能讀懂高年段所習得的句子。 R3-5 能朗讀(read aloud)課本中的對話和故事。 W3-3 能寫出高年段所習得的句子。 W3-4 能依圖畫、圖示填寫重要詞彙。 I3-1 能聽懂、讀懂、說出並寫出高年段所習得的詞彙。 I3-2 能聽懂高段的教室用語或生活用語，並作適當的回應。 I3-5 能依文字或口語提示寫出重要詞彙。 A1 樂於參與各種課堂練習活動。 A2 樂於回答教師或同學所提的問題。 A3 對於教師的說明與演示，能集中注意力。 A4 主動預習、溫習功課。 A9 在生活中有使用英語機會時，樂於嘗試。 A12 樂於參與有助提升英語能力的活動。 A13 能認真完成教師交待的作業。	2. 複習 Units 3~4 故事。	1. 教師利用單字圖卡複習 Units 3~4 的單字與句型。 2. 抽點幾位學生，請他們說說看，圖中有哪些學過的地點？人們有哪些疾病症狀？ 3. 播放 CD / Super E-Book，請學生依序將聽到的內容標上號碼。 【指定作業】約 5 分鐘 請學生回家聽 CD / 學生版 Super 電子書，複習 Units 3~4 的單字與句型。 第二節 【暖身活動】約 5 分鐘 【字母拼讀複習】約 30 分鐘 1. 教師利用 Super E-Book 複習 Starter Unit、Units 1~2 的字母拼讀發音規則。 2. 請學生翻開課本第 66 頁，播放 CD，請學生依據聽到的內容，依序填上正確的號碼。 【指定作業】約 5 分鐘 請學生回家聽 CD / 學生版 Super 電子書，複習 Units 3~4 的字母拼讀。	3. 單字卡	評量 3. 課堂觀察 4. 口語評量 5. 作業評量	識並能運用社區資源。 3-3-6 利用科技蒐集生活相關資訊。 【環境教育】 3-3-2 能主動親近並關懷學校與社區的環境，並透過對於相關環境議題的瞭解，體會環境權的重要。	潛能二、欣賞、表現與創新 四、表達、溝通與分享 五、尊重、關懷與團隊合作 六、文化學習與國際瞭解	

週次	起迄日期	主題	單元	分段能力指標	學習目標	教學重點	節數	教學資源	評量方法	重大議題	十大基本能力
十七	6/3 6/7	與顏色相關的節慶	Culture: Holidays and Colors	L3-1 能聽懂高年段所習得的詞彙。 S3-1 能說出高年段所習得的詞彙。 R3-5 能朗讀(read aloud)課本中的對話和故事。 I3-1 能聽懂、讀懂、說出並寫出高年段所習得的詞彙。 A1 樂於參與各種課堂練習活動。 A2 樂於回答教師或同學所提的問題。 A3 對於教師的說明與演示，能集中注意力。 C1 能認識課堂中所介紹的國外主要節慶習俗。 C4 能認識外國風土民情。	1. 認識各國特殊節慶及其代表色。 2. 能聽懂並朗讀本課短文內容。 3. 能說出各個節慶的英語名稱。 4. 能聽懂並跟唱本課歌謠。	第一節 【暖身活動】約 5 分鐘 【文化教學】約 30 分鐘 1. Story Reading 帶學生讀本課短文，並指讀課本上的句子。 2. Read Along 播放 CD / Super E-Book，請學生看著課本，再聽一遍短文，教師引導學生以手指字認讀。 3. Read Aloud 帶學生進行分工朗讀、分組朗讀或獨立朗讀練習。 【指定作業】約 5 分鐘 請學生回家聽 CD / 學生版 Super 電子書，複習本節課學習內容。 第二節 【暖身活動】約 5 分鐘 【歌謠教學】約 20 分鐘 1. 教師播放 CD/Super E-Book，帶學生念一次歌詞並簡單解釋詞意。 2. 再次播放 CD/Super E-Book，讓學生聆聽，以熟悉旋律及節奏。 3. 帶全班練習跟唱。 4. 全班分成三組練習接唱，並請各組自行設計動作，熟練之後可請各組上台演出。 【練習活動】約 10 分鐘 進行活動「節慶色彩繽紛配」。 【指定作業】約 5 分鐘 請學生回家聽 CD / Super E-Book，複習本課內容並熟練歌謠 Holidayys and Colors。	2	1. CD 2. Super E-Book	1. 活動評量 2. 紙筆評量 3. 課堂觀察 4. 口語評量 5. 作業評量	【人權教育】 1-3-4 瞭解世界上不同的群體、文化和國家，能尊重欣賞其差異。 【生涯發展教育】 2-2-1 培養良好的人際互動能力。	一、瞭解自我與發展潛能 二、欣賞、表現與創新 四、表達、溝通與分享 五、尊重、關懷與團隊合作 六、文藝學習與國際瞭解
十八	6/10 6/14			【畢業週】							

桃園市八德區八德國民小學 112 學年度第一學期 六年級 彈性學習課程

【創資】課程計畫

每週節數	一節	設計者	黎恩彰
------	----	-----	-----

核心素養	A 自主行動	☑A1. 身心素質與自我精進 ☑A2. 系統思考與問題解決 ☑A3. 規劃執行與創新應變		
	B 溝通互動	☑B1. 符號運用與溝通表達 ☑B2. 科技資訊與媒體素養 ☑B3. 藝術涵養與美感素養		
	C 社會參與	☑C1. 道德實踐與公民意識 ☑C2. 人際關係與團隊合作 ☑C3. 多元文化與國際理解		
融入議題		環境、法治、科技、資訊、安全、多元文化、國際教育		
學習重點	學習表現	資 a-III-1 能了解資訊科技於日常生活之重要性。 資 a-III-4 能具備學習資訊科技的興趣。 資 p-III-1 能認識與使用資訊科技已表達想法。 資 p-III-2 能使用資訊科技與他人建立良好的互動關係。 資 p-III-4 能利用資訊科技分享學習資源與心得。 資 t-III-2 能使用資訊科技解決生活中簡單的問題。 資 t-III-3 能應用運算思維描述問題解決的方法。		
	學習內容	資 T-III-1 繪圖軟體的使用 資 A-III-1 程序性的問題解決方法簡介 資 A-III-2 簡單的問題解決表示方法 資 P-III-1 程式設計工具之功能與操作 資 P-III-2 程式設計之基本應用		
學習目標		一、奠定學生使用資訊的知識與技能 二、導引學生了解資訊與日常生活的關係，運用運算思維解決問題 三、學習視覺化程式設計軟體，瞭解基本的程序執行、邏輯運算、變數、繪畫幾何圖等功能 四、培養學生善用網路分享學習資源與心得，培養合作、主動學習的能力		
評量方式		口語表達、互動討論、心得分享、實作成果、自我評量、同儕評量		
週次日期	單元名稱	課程內容	表現任務	學習評量
1	Photocap 影像處理 創意相片輕鬆做-PhotoCap 初體驗	1. 認識PhotoCap 操作視窗 2. 載入影像檔案 3. 裁切影像 4. 使用照片濾鏡 5. 套用圖面外框 6. 另存影像	1. 會載入影像並裁切影像 2. 會使用照片濾鏡 3. 會套用圖面外框並會儲存影像	口頭問答15% 操作評量35% 作品評量50%
2	創意相片輕鬆做-遮罩物件真好用	1. 開啟影像檔案 2. 套用遮罩外框 3. 加入文字物件 4. 調整物件大小與角度	1. 會套用遮罩 2. 會調整物件大小與角	口頭問答 15% 操作評量 35% 作品評量 50%

			度	
3	影像編輯快手	(一)：影像旋轉與裁切 1. 載入影像檔案 2. 旋轉版面 3. 裁切影像 4. 自動白平衡	1. 會控制影像旋轉與裁切 2. 會使用白平衡	口頭問答15% 操作評量35% 作品評量50%
4	影像編輯快手	(二)：我是影像修片達人 1. 瀏覽照片 2. 旋轉照片 3. 去除可怕的紅眼 4. 柔化肌膚 5. 用仿製筆刷修片	1. 會旋轉照片 2. 會去紅眼 3. 會柔化肌膚 4. 會使用筆刷修片	口頭問答 15% 操作評量 35% 作品評量 50%
5	影像編輯快手	(三)：影像變身術 1. 調整亮度與對比 2. 調整色相與飽和度 3. 製作油畫效果 (四)：製作仿古照片 1. 套用濾鏡效果 2. 建立相片邊框效果 3. 加入相片文字	1. 會調整亮度與對比 2. 會調整色相與飽和度 3. 會製作油畫效果 4. 會使用濾鏡與邊框效果	口頭問答 15% 操作評量 35% 作品評量 50%
6	我的成長寫真	(一)：神奇的圖面外框 1. 調整相片色彩平衡 2. 套用圖面外框 3. 加入主題文字 (二)：多圖外框的應用 1. 套用多圖外框：開啟影像檔案、選取外框樣式、載入多圖外框額外的影像、調整照片選取範圍。 2. 加入主題文字	1. 會調整相片色彩 2. 會套用圖面外框加文字	口頭問答15% 操作評量35% 作品評量50%
7	我的成長寫真	(三)：大頭貼DIY 1. 使用大頭照模版 2. 調整照片選取範圍 3. 設定大頭貼的形狀 4. 加入相片邊框 5. 輸出大頭照作品 (四)：我的旅遊寫真	1. 會製作大頭貼 2. 會製作寫真書	口頭問答 15% 操作評量 35% 作品評量 50%

		<ol style="list-style-type: none"> 1. 開啟寫真書模組 2. 載入照片 3. 調整照片位置與屬性 4. 輸出寫真書 		
8	批次處理真好用	<p>(一)：批次變更檔名</p> <ol style="list-style-type: none"> 1. 載入檔案 2. 變更檔案名稱 <p>(二)：變更影像尺寸</p> <ol style="list-style-type: none"> 1. 認識影像尺寸與用途 2. 調整影像的大小 3. 設定為桌布 	<ol style="list-style-type: none"> 1. 會批次變更檔名 2. 會變更影像尺寸 3. 會設定桌布 	<p>口頭問答 15%</p> <p>操作評量 35%</p> <p>作品評量 50%</p>
9	批次處理真好用	<p>(三)：批次變更影像尺寸</p> <ol style="list-style-type: none"> 1. 新增資料夾 2. 批次調整影像大小：載入影像→尺寸變更設定→檔案路徑設定 <p>(四)：批次照片編輯</p> <ol style="list-style-type: none"> 1. 照片輸出設定 2. 載入照片 3. 加入文字物件 4. 加入影像物件 5. 頁次同步與輸出檔案 	<ol style="list-style-type: none"> 1. 會批次變更影像尺寸 2. 會調批次照片編輯 3. 會加入文字、影像物件 	<p>口頭問答15%</p> <p>操作評量35%</p> <p>作品評量50%</p>
10	影像合成秀	<p>(一)：用套索工具去除背景</p> <ol style="list-style-type: none"> 1. 開啟影像檔案 2. 使用套索工具：繪製選取區→去除背景→儲存為 PNG 格式檔案 <p>(二)：魔術棒與魔術橡皮擦</p> <ol style="list-style-type: none"> 1. 使用魔術棒去背 2. 儲存為 PNG 格式檔案 3. 使用魔術橡皮擦去背 	<ol style="list-style-type: none"> 1. 會使用套索工具 2. 會使用魔術棒與魔術橡皮擦 	<p>口頭問答 15%</p> <p>操作評量 35%</p> <p>作品評量 50%</p>
11	影像合成秀	<p>(三)：認識圖層</p> <p>(四)：使用 PhotoCap 工作檔</p> <ol style="list-style-type: none"> 1. 另存影像為 PhotoCap 工作檔 2. 加入相片物件 3. 設定相片物件屬性 4. 儲存 PhotoCap 工作檔 	<ol style="list-style-type: none"> 1. 會加入相片並設定物件屬性 2. 會儲存工作檔 	<p>口頭問答 15%</p> <p>操作評量 35%</p> <p>作品評量 50%</p>
12	影像合成秀	<p>(五)：建立標題文字</p> <ol style="list-style-type: none"> 1. 開啟 PhotoCap 工作檔 2. 加入文字物件：輸入標題文字、指定文字色彩樣式、文字變形與陰影設定。 3. 儲存成 PNG 格式檔案 	<ol style="list-style-type: none"> 1. 會加入文字物件 2. 會設定文字色彩樣式 3. 會文字變形與陰影設 	<p>口頭問答15%</p> <p>操作評量35%</p> <p>作品評量50%</p>

			定 4. 會儲存成 PNG	
13	蒙太奇特效	1. 開啟 PhotoCap 工作檔 2. 載入影像檔案。 3. 製作蒙太奇特效	會製作蒙太奇特效	口頭問答 15% 操作評量 35% 作品評量 50%
14	設計圖面外框	(一)：繪圖工具的使用 1. 開啟新工作檔 2. 繪製漸層背景 3. 新增圖層 4. 使用橢圓形工具	1. 會繪製漸層背景 2. 會使用橢圓形工具 3. 會新增圖層	口頭問答 15% 操作評量 35% 作品評量 50%
15	設計圖面外框	(二)：使用向量圖形 1. 認識向量圖形 2. 開啟工作檔案 3. 加入及複製向量圖形物件 4. 合併圖層 5. 繪製向量圖框 6. 水平翻轉向量圖形 (三)：使用外框工廠 1. 加入影像及文字物件 2. 透明圖框背景 3. 製作外框	1. 會使用向量圖形 2. 會繪製向量圖框 3. 會使用外框工廠	口頭問答15% 操作評量35% 作品評量50%
16	設計圖面外框	(四)：套用自製多圖外框 1. 開啟影像檔案 2. 套用多圖外框：載入額外影像、調整圖片顯示範圍	1. 會套用多圖外框 2. 調整圖片顯示範圍	口頭問答 15% 操作評量 35% 作品評量 50%
17	創意月曆 DIY	(一)：設計月曆背景 1. 建立新工作檔及建立背景色彩 2. 加入主題文字：加入向量圖形物件、設定文字向量色彩、向量物件變形設定。 3. 插入花卉照片：加入照片物件、設定照片形狀	1. 會設計月曆背景 2. 會加入並設定文字、向量圖形 3. 會加入並設定照片物件	口頭問答 15% 操作評量 35% 作品評量 50%
18	創意月曆 DIY	(二)：月曆物件的使用 加入月曆物件及月曆日期設定	會加入月曆物件並及設定月曆日期	口頭問答15% 操作評量35% 作品評量50%
19	創意月曆 DIY	(二)：月曆物件的使用 1. 星期/農曆文字自行設定 2. 月曆底色設定	1. 會設定星期/農曆 2. 會設定月	口頭問答 15% 操作評量 35% 作品評量 50%

			曆底色	
20	輕鬆玩相片	(一)：拼圖製作真簡單 1. 載入影像圖案 2. 製作拼圖 3. 列印拼圖 (二)：縮圖頁的應用 1. 選取縮圖頁模組 2. 載入照片 3. 設定圖面形狀 4. 儲存縮圖頁專案	1. 會製作並了解如何列印拼圖 2. 會設定縮圖頁	口頭問答 15% 操作評量 35% 作品評量 50%
21	輕鬆玩相片	(三)：有趣的四格漫畫 1. 載入縮圖頁專案 2. 加入對話框物件 (四)：批次加外框 1. 載入照片 2. 載入圖面外框 3. 指定輸出路徑	1. 會設計有趣的四格漫畫 2. 會指定輸出路徑	口頭問答 15% 操作評量 35% 作品評量 50%

桃園市八德區八德國民小學 112 學年度第二學期 六年級 彈性學習課程			
【創資】課程計畫			
每週節數	一節	設計者	黎恩彰
核心素養	A 自主行動	☑A1. 身心素質與自我精進 ☑A2. 系統思考與問題解決 ☑A3. 規劃執行與創新應變	
	B 溝通互動	☑B1. 符號運用與溝通表達 ☑B2. 科技資訊與媒體素養 ☑B3. 藝術涵養與美感素養	
	C 社會參與	☑C1. 道德實踐與公民意識 ☑C2. 人際關係與團隊合作 ☑C3. 多元文化與國際理解	
融入議題	環境、法治、科技、資訊、安全、多元文化、國際教育		
學習重點	學習表現	資 a-III-1 能了解資訊科技於生活之重要性 資 a-III-4 能具備學習資訊科技的興趣 資 c-III-1 能認識常見的資訊科技共創工具的使用方法 資 c-III-2 能使用資訊科技與他人合作產出想法 資 p-III-1 能認識與使用資訊科技表達想法 資 t-III-1 能認識常見的資訊系統 資 t-III-2 能使用資訊科技解決生活中簡單的問題 資 t-III-3 能應用運算思維描述問題解決的方法	
	學習	資 a-III- 1 能了解資訊科技於日常生活之重要性 資 a-III- 4 能具備學習資訊科技的興趣	

	內容	資 T-III-1 繪圖軟體的使用 資 p-III- 1 能認識與使用資訊科技以表達想法		
	學習目標	一、增加學生電腦操作的興趣與經驗，同時培養問題解決能力及創造力 二、透過電腦操作增加對科學原理的理解與應用 三、藉由電腦操作學習，培養專注力及挫折忍耐力 四、由學生分組討論，分享的過程中進行同儕學習，並學習利用網路資源自學解決所遇到的問題		
	評量方式	口語表達、互動討論、心得分享、實作成果、自我評量、同儕評量		
週次 日期	單元名稱	課程內容	表現任務	學習評量
1	威力導演 影音剪輯 建立專案文件	1. 軟體簡介，下載與安裝 2. 建立專案文件	1. 會下載與安裝影片剪輯軟體 2. 會建立專案	口頭問答15% 操作評量35% 作品評量50%
2	建立專案文件	1. 開啟專案文件 2. 儲存專案 3. 常用偏好設定	1. 會開啟並儲存專案 2. 會設定常用偏好	口頭問答15% 操作評量35% 作品評量50%
3	數位影像編修	介紹影音專案製作的流程： 企劃腳本設計 蒐集圖片素材 為圖片加框美化	1. 會構思企劃腳本 2. 會蒐集圖片素材 3. 會為圖片加框美化	口頭問答15% 操作評量35% 作品評量50%
4				
5				
6				
7	控制視頻播放	進行影像軟體編輯 加入文字、圖畫等工具 加入特效文字 完成創意圖稿的編輯	1. 會匯入圖片 2. 會加入並編輯特效文字	口頭問答15% 操作評量35% 作品評量50%
8				
9				
10	使用轉場及特效	分段影音間使用轉場特效 加入背景音樂 剪輯音樂長度 設定淡入、淡出音樂 使用特效美化影片	1. 會使用轉場特效 2. 會加入、剪輯並設定背景音樂 3. 會使用特效美化影片	口頭問答15% 操作評量35% 作品評量50%
11				
12				
13				

14	畢業主題製作	1. 蒐集生活照圖片、美工圖片等素材並美化圖片	1. 會蒐集生活照等素材並美化	口頭問答15% 操作評量35% 作品評量50%
15		2. 選擇適用的背景音樂	2. 會選用背景音樂	
16		3. 設定各分段影片長度	3. 會設定各分段影片長度	
17		4. 運用轉場特效並設定轉場時間	4. 會運用轉場並設定時間	
		5. 運用影片特效	5. 會運用影片特效	
		6. 運用所學影片剪輯技巧編修美化主題影片	6. 會匯出成果影片並欣賞	
		7. 匯出建立完成的影片		
		8. 欣賞完成的畢業主題影片		

特殊教育班級彈性學習課程(含特殊需求領域課程)之課程計畫

本校特殊需求學生接受特殊需求領域課程現況(各類型特殊生皆須撰寫)	
<input type="checkbox"/> 無 特殊需求學生(以下免填)	
<input checked="" type="checkbox"/> 有 特殊需求學生	<input type="checkbox"/> 未接受特殊需求領域課程(以下免填)
	<input checked="" type="checkbox"/> 有接受特殊需求領域課程

二、分散式資源班(身心障礙類、各類型資優班、巡迴輔導班)

依學生學習需求，於晨間、早自習、課間活動、彈性時數或經特推會通過之免修課程及課後時間等時段安排外加式課程，不受領域總節數之限制。

1.分散式資源班

各年級特殊需求領域每週分配情形如下表：

內涵 年級	特殊需求領域內容	特殊需求領域節數	學生分組名單
一	學習策略	2+2+2+2=8	一國外加 A 吳0謙、林0歆、 洪0楓 一國外加 B 胡0鈞、劉0穎、 陳0蘋 一數外加 A 吳0謙、林0歆、 洪0楓 一數外加 B 胡0鈞、劉0穎、 陳0蘋
	社會技巧	1	低年級外加 吳0謙、洪0楓、 胡0鈞、劉0梧、 蔡0宇
二	學習策略	2+2=4	二國外加 A 蕭0安、余0洵、 蔡0宇 二數外加 A

			蕭0安、余0洵、 蔡0宇
三	學習策略	2+2=4	三國外加 A： 陳庭蓁、黃筠舒、曾 苡豪 三數外加 A： 陳庭蓁、黃筠舒、 曾苡豪
四	學習策略	2+2=4	四國外加 A 許0捷、曾0宸、 廖0軒 四數外加 A 許0捷、曾0宸、 廖0軒
五	學習策略	1節	五國外加 A： 邱沛旭、賴璽竣
五、六	社會技巧	1節	外加： 邱沛旭、陶冠燁、 李承諺、謝祥逸
六	無		

桃園市八德區八德國民小學 112 學年度一年級 彈性學習課程特殊需求領域-(學習策略-識字 教學)課程計畫			
每週節數	2 節	設計者	鄭郁立

教學對象/年級/障礙類別	吳0 謙/一年級/自閉症、洪0 楓/一年級/自閉症、 林0 歆/一年級/智能障礙、胡0 鈞/一年級/疑似情障、 劉0 穎/一年級/疑似智能障礙、陳0 蘋/一年級/疑似智能障礙	
核心素養	A 自主行動	■A1.身心素質與自我精進 ■A2.系統思考與問題解決■A3.規劃執行與創新應變
	B 溝通互動	■B1.符號運用與溝通表達 ■B2.科技資訊與媒體素養□B3.藝術涵養與美感素養
	C 社會參與	□C1.道德實踐與公民意識 ■C2.人際關係與團隊合作□C3.多元文化與國際理解
參照校訂課程名稱	特殊需求領域課程	
領綱學習重點	學習表現	
	<p>特學 1- I -1 注意環境中的訊息。 特學 1- I -2 區辨環境中訊息的來源管道。特學 1- I -3 忽略干擾訊息。 特學 1- I -8 透過提示將新訊息和舊經驗連結。特學 1- I -12 簡要說出常見字詞的意思。 特學 2- I -1 遵守學習規範。 特學 2- I -2 願意接受指正，改善不適當的學習行為。特學 2- I -3 保持對學習的興趣。 特學 3- I -1 覺察環境對自己學習的影響。特學 3- I -2 運用多感官學習。 特學 3- I -3 在指導下進行學習活動或運用學習工具。特學 4- I -1 在提醒下依時限完成作業或考試。 特學 4- I -2 在協助下檢核學習項目或學習活動完成狀況。</p> <p>4- I -1 認識常用國字至少 1,000 字，使用 700 字。 4- I -2 利用部件、部首或簡單造字原理，輔助識字。</p>	
	學習內容	
本學年學習重點	<p>(呈現調整後的學習重點)</p> <p>1. 能忽略環境中的干擾訊息，維持專注，根據教師的提醒專注注意力。 2. 能利用反覆背誦、抄寫練習，加深學到的新知識重點。</p>	

	3. 能遵守上課規則，接受教師的指導與修正。 4. 能按照課表和時間到教室上課，並在指定的時間內完成學習單。 5. 能藉由增強增進學習動機，表現出學習成效。 6. 可運用多感官學習，運用學習工具進行學習活動。 7. 能了解常用的教師指導語，並做出正確的行為。 8. 能和教師逐題檢討學習單，錯誤的部分可以自己修正。
評量方式	口頭評量、紙筆評量、彈性評量、觀察評量、實作評量、檔案評量
排課方式	<input type="checkbox"/> 抽離（在原班學習成效未能達到該班學生平均之 40%至 50%時，方可考慮採全部抽離的方式） <input checked="" type="checkbox"/> 外加

112 學年度 第一學期

序次	單元名稱/內容	預計週數	序次	單元名稱/內容	預計週數
1	圖像式遊戲	1	6	有趣的文字一	2
2	注音符號教學和口訣	3	7	有趣的文字二	2
3	結合韻練習一ㄚ/一ㄝ/一ㄨ /一ㄨㄛ	2	8	有趣的文字三	2
4	結合韻練習一ㄨㄛ/ㄨㄛㄨ /ㄨㄛㄨ	2	9	有趣的文字四	2
5	注音好好玩	2	10	有趣的文字五和六	3

總計 21 週

112 學年度 第二學期

序次	單元名稱/內容	預計週數	序次	單元名稱/內容	預計週數
1	圖像式遊戲-進階	2	6	有趣的文字十一	2
2	有趣的文字七	2	7	有趣的文字十二	2
3	有趣的文字八	2	8	有趣的文字十三	2
4	有趣的文字九	2	9	有趣的文字十四	2
5	有趣的文字十	2	10	有趣的文字十五和總複習	3

總計 20 週

桃園市八德區八德國民小學 112 學年度 一年級 彈性學習課程特殊需求領域-(學習策略-生活中的算術)課程計畫

每週節數	2 節	設計者	沈怡均
教學對象/年級/障礙類別	吳0 謙/一年級/自閉症、洪 0 楓/一年級/自閉症、 林0 歆/一年級/智能障礙、胡 0 鈞/一年級/疑似情障、 劉0 穎/一年級/疑似智能障礙、陳 0 蘋/一年級/疑似智能障礙		
核心素養	A 自主行動	■A1.身心素質與自我精進 ■A2.系統思考與問題解決□A3.規劃執行與創新應變	
	B 溝通互動	■B1.符號運用與溝通表達 ■B2.科技資訊與媒體素養□B3.藝術涵養與美感素養	
	C 社會參與	□C1.道德實踐與公民意識 ■C2.人際關係與團隊合作□C3.多元文化與國際理解	
參照校訂課程名稱	彈性課程-特殊需求領域		
領綱學習重點	學習表現		
	特學 1-I-1 注意環境中的訊息。		
	特學 1-I-3 忽略干擾訊息。		
	特學 1-I-5 提示下維持專注。		
	特學 1-I-7 透過練習增加學習印象。		
	特學 1-I-8 透過提示將新訊息和舊經驗連結。		
	特學 2-I-1 遵守學習規範。		
	特學 2-I-2 願意接受指正，改善不適當的學習行為。		
	特學 3-I-2 運用多感官學習。		
	特學 4-I-1 在提醒下依時限完成作業或考試。		
數學			
n-I-3 應用加法和減法的計算或估算於日常應用解題。			
n-I-7 理解長度及其常用單位，並做實測、估測與計算。			
n-I-9 認識時刻與時間常用單位。			
r-I-1 學習數學語言中的運算符號、關係符號、算式約定。			
學習內容			
特學 A-I-1 環境中的訊息。			
特學 A-I-3 提示或指導語。			
特學 A-I-4 增加學習印象的方法。			
特學 B-I-1 學習規範和行為。			
特學 C-I-3 多感官的學習訊息。			
特學 C-I-4 多元的學習資源。			
特學 D-I-1 考試或作業的指導語。			
數學			
N-1-3 基本加減法：以操作活動為主。以熟練為目標。指 1 到 0 之數與 1 到 0 之數的加法，及反向的減法計算。			
N-1-4 解題：1 元、5 元、10 元、50 元、100 元。以操作活動為主。數錢、換錢、找錢。			
N-1-6 日常時間用語：以操作活動為主。簡單日期報讀「幾月幾日」；			

	<p>「明天」、「今天」、「昨天」；「上午」、「中午」、「下午」、「晚上」。簡單時刻報讀「整點」與「半點」。</p> <p>N-1-5 長度(同 S-1-1)：以操作活動為主。初步認識、直接比較、間接比較(含個別單位)。</p> <p>R-1-1 算式與符號：含加減算式中的數、加號、減號、等號。以說、讀、聽、寫、做檢驗學生的理解。適用於後續階段。</p>
本學年學習重點	<p>(呈現調整後的學習重點)</p> <ol style="list-style-type: none"> 1.能在提醒下忽略環境中的干擾訊息，維持課堂中的專注力。 2.搭配增強制度，能確實遵守課堂規範和維持正向的學習行為。 3.於課堂中出現干擾行為時，能接受教師的規勸並改善不適當行為。 4.能在教師的指導下，瞭解和遵守考試規則，並在規定的時間內完成學習單或測驗。 5.能藉由多感官學習，結合生活經驗認識有趣的數學，增加學習興趣和維持學習動機。 6.透過與生活情境的結合和反覆練習下，能提升學習認知。 7.能透過花片或積木等具體操作，進行 10 以內的加減法計算。 8.結合生活中的購物經驗，能認識錢幣並進行點數，能有付錢和找錢的概念。 9.能結合生活事件報讀時鐘的整點鐘和半點鐘，並透過查表的方式報讀日曆和月曆。
評量方式	口語、觀察、實作、動態或課程本位評量
排課方式	<input type="checkbox"/> 抽離 (在原班學習成效未能達到該班學生平均之 40%至 50%時，方可考慮採全部抽離的方式) <input checked="" type="checkbox"/> 外加

112 學年度 第一學期

序次	單元名稱/內容	預計週數	序次	單元名稱/內容	預計週數
1	單元 1：一起數到 10 (活動-數字小火車)	2	6	單元 6：數來數去到 30 (桌遊-賓果大連線)	2
2	單元 2：比長短 (活動-文具比一比)	2	7	單元 7：10 根手指加一加 (桌遊-數字急轉彎)	2
3	單元 3：比大小 (桌遊-洞洞比大小)	2	8	單元 8：10 根手指減一減 (桌遊-數字急轉彎)	2
4	單元 4：10 的分與合 (桌遊-瘋狂計 10)	2	9	單元 9：整點和半點 (桌遊-順序圖卡我會說)	2
5	單元 5：生活中的平面圖形 (活動-圖形對對碰)	2	10	單元 10：生活中的數學 (總複習)	3

總計 21 週					
112 學年度 第二學期					
序次	單元名稱/內容	預計週數	序次	單元名稱/內容	預計週數
1	單元 1：一起數到 50 (活動-動物連連看)	2	6	單元 6：數來數去到 100 (活動-金庫密碼)	2
2	單元 2：18 以內的加法 (情境模擬-商場購物趣)	2	7	單元 7：錢幣應用 (情境模擬-夜市小老闆)	2
3	單元 3：圖形分類 (活動-形狀消消樂)	2	8	單元 8：加加減減 (情境模擬-開心農場)	2
4	單元 4：18 以內的減法 (情境模擬-菜市場購物趣)	2	9	單元 9：認識日曆和月曆 (活動-多拉 a 夢的旅遊日記)	2
5	單元 5：有多長 (活動-龜兔賽跑)	2	10	單元 10：生活中的數學 (總複習)	2
總計 20 週					

表達)課程計畫			
每週節數	2 節	設計者	鄭郁立
教學對象/年級/障礙類別	蕭0 安/二年級/智能障礙、余 0 洧/二年級/疑似學障、 蔡0 宇/二年級/自閉症		
核心素養	A 自主行動	■A1.身心素質與自我精進 ■A2.系統思考與問題解決 ■A3.規劃執行與創新應變	
	B 溝通互動	■B1.符號運用與溝通表達 ■B2.科技資訊與媒體素養 □B3.藝術涵養與美感素養	
	C 社會參與	□C1.道德實踐與公民意識 ■C2.人際關係與團隊合作 □C3.多元文化與國際理解	
參照校訂課程名稱	彈性課程-特殊需求領域		
領綱學習重點	學習表現		
	特學 1- I -1 注意環境中的訊息。特學 1- I -3 忽略干擾訊息。 特學 1- I -5 提示下維持專注。 特學 1- I -7 透過練習增加學習印象。 特學 1- I -8 透過提示將新訊息和舊經驗連結。特學 1- I -12 簡要說出常見字詞的意思。 特學 1- I -14 利用各種輔助訊息了解文意。 特學 1- I -15 表達出文章內容的大意。 2- I -1 以正確發音流利的說出語意完整的話。 2- I -2 說出所聽聞的內容。 4- I -2 利用部件、部首或簡單造字原理，輔助識字。 4- I -5 認識基本筆畫、筆順，掌握握筆原則，寫出正確及工整的國字。		
領綱學習重點	學習內容		
	特學 A- I -1 環境中的訊息。 特學 A- I -4 增加學習印象的方法。特學 A- I -6 常見字詞。 特學 B- I -1 學習規範和行為。特學 B- I -2 學習興趣和意願。特學 C- I - 3 多感官的學習訊息。特學 A- I -5 聆 聽與對話。 特學 A- I -7 語句、短文或文章的理解方法。特學 D- I -1 考試或作業的指導語。 特學 D- I -2 可檢核的學習項目或學習活動。Ab-I- 1 1,000個常用字的字形、字音和字義。Ab-I-3 常 用字筆畫及部件。 Ab-I-4常用字部首的表義(分類)功能。		
本學年學習重點	(呈現調整後的學習重點) 1.能忽略環境中的干擾訊息，經由教師的提醒或身體趨近，維持專注。 2.能利用反覆背誦、抄寫練習，加深學到的新知識重點。		

	3. 能將新學到的內容連結舊經驗，表達出來。 4. 能藉由多感官的學習媒介，增加學習意願和興趣。 5. 能將故事或文章的人事時地物說出來。 6. 能藉由社會性增強增進學習動機，表現出學習成效。 7. 能聆聽同儕的回答，並給予回饋。 8. 能了解常用的教師指導語，並做出正確的行為。 9. 能在既定的課程或考試中，掌握時間和學習內容。 10. 認識心字部首字族文。
評量方式	□頭評量、紙筆評量、彈性評量、觀察評量、實作評量、檔案評量
排課方式	<input type="checkbox"/> 抽離（在原班學習成效未能達到該班學生平均之 40%至 50%時，方可考慮採全部抽離的方式） <input checked="" type="checkbox"/> 外加

112 學年度 第一學期

序次	單元名稱/內容	預計週數	序次	單元名稱/內容	預計週數
1	初階注意力訓練	2	6	文字「心」球-字型辨別 單元五：悲、意	2
2	文字「心」球-字型辨別 單元一：急、思	2	7	文字「心」球-閱讀理解 單元六：志、怒	2
3	文字「心」球-字型辨別 單元二：息、忽	2	8	文字「心」球-閱讀理解 單元七：快、怕	2
4	文字「心」球-字型辨別 單元三：感、忘	2	9	文字「心」球-閱讀理解 單元八：惜、忙	2
5	文字「心」球-字型辨別單 元四：惡、悠	2	10	文字「心」球-字型辨別及閱 讀理解單元九：想、念 總複習	3

總計 21 週

112 學年度 第二學期

序次	單元名稱/內容	預計週數	序次	單元名稱/內容	預計週數
1	進階注意力訓練	2	6	量詞教學-杯包本片排	2
2	身體語言-部首(手)	2	7	量詞教學-瓶對條台粒	2
3	身體語言-部首(目耳)	2	8	量詞教學-輛個棵顆件	2
4	身體語言-部首(口足)	2	9	量詞教學-張隻枝串雙	2
5	身體語言總複習+桌遊	2	10	量詞教學總複習+我會說-人 際關係篇	2

總計 20 週

桃園市八德區八德國民小學112學年度 二年級 彈性學習課程特殊需求領域-(學習策略-有趣的運算)課程計畫			
每週節數	2 節	設計者	沈怡均
教學對象/年級/障礙類別	蕭0 安/二年級/智能障礙、余 0 洵/二年級/疑似學障、 蔡0 宇/二年級/自閉症		
核心素養	A 自主行動	■A1.身心素質與自我精進 ■A2.系統思考與問題解決□A3.規劃執行與創新應變	
	B 溝通互動	■B1.符號運用與溝通表達 ■B2.科技資訊與媒體素養□B3.藝術涵養與美感素養	
	C 社會參與	□C1.道德實踐與公民意識 ■C2.人際關係與團隊合作□C3.多元文化與國際理解	
參照校訂課程名稱	彈性課程-特殊需求領域		
領綱學習重點	學習表現		
	特學 1-I-1 注意環境中的訊息。		
	特學 1-I-3 忽略干擾訊息。		
	特學 1-I-5 提示下維持專注。		
	特學 1-I-7 透過練習增加學習印象。		
	特學 2-I-1 遵守學習規範。		
	特學 2-I-2 願意接受指正，改善不適當的學習行為。		
	特學 3-I-2 運用多感官學習。		
	特學 4-I-1 在提醒下依時限完成作業或考試。		
	數學		
n-I-2 理解加法和減法的意義，熟練基本加減法並能流暢計算。			
n-I-4 理解乘法的意義，熟練十乘乘法，並初步進行分裝與平分的除法活動。			
n-I-7 理解長度及其常用單位，並做實測、估測與計算。			
n-I-8 認識容量、重量、面積。			
n-I-9 認識時刻與時間常用單位。			
r-I-3 認識加減互逆，並能應用與解題。			
學習內容			
特學 A-I-1 環境中的訊息。			
特學 A-I-3 提示或指導語。			
特學 A-I-4 增加學習印象的方法。			
特學 B-I-1 學習規範和行為。			
特學 C-I-3 多感官的學習訊息。			
特學 C-I-4 多元的學習資源。			
特學 D-I-1 考試或作業的指導語。			
數學			
N-2-2 加減算式與直式計算：用位值理解多位數加減計算的原理與方			

	<p>法。初期可操作、橫式、直式等方法並陳，二年級最後歸結於直式計算，做為後續更大位數計算之基礎。</p> <p>N-2-6 乘法：乘法的意義與應用。在學習乘法過程，逐步發展「倍」的概念，做為統整乘法應用情境的語言。</p> <p>N-2-7 十十乘法：乘除直式計算的基礎，以熟練為目標。</p> <p>N-2-8 解題：兩步驟應用問題(加、減、乘)。加減混合、加與乘、減與乘之應用解題。不含併式。不含連乘。</p> <p>N-2-11 長度：「公分」、「公尺」。實測、量感、估測與計算。單位換算。</p> <p>N-2-12 容量、重量、面積：以操作活動為主。此階段量的教學應包含初步認識、直接比較、間接比較(含個別單位)。</p> <p>R-2-4 加法與減法的關係：加減互逆。應用於驗算與解題。</p>
--	--

本學年學習重點	<p>(呈現調整後的學習重點)</p> <ol style="list-style-type: none"> 1.在口語或手勢的提醒下，能忽略外在的環境干擾，眼神專注在教學者身上。 2.能聽從教學者的指導語，依照教學步驟進行操作活動。 3.能遵守上課規則，發言時能舉手安靜等待，當別人回答問題時能專注聆聽不發言。 4.透過具體操作和反覆練習，能建立正確的概念知識，並類化至不同情境當中。 5.運用多媒體教學增加課堂互動，提升學生的學習興趣和成效。 6.在提醒下能遵守考試規則，並在時限內完成學習單。 7.在定位板的提供下，能做三位數的直式加減法計算，解決情境中遇到的問題。 8.藉由歌曲和反覆誦唸，能背下十十乘法表。 9.透過具體操作，能使用測量工具認識生活中的長度、面積、容量和重量單位，並做簡單的單位化聚。
---------	--

評量方式	口語、觀察、實作、動態或課程本位評量
------	--------------------

排課方式	<input type="checkbox"/> 抽離 (在原班學習成效未能達到該班學生平均之 40%至 50%時，方可考慮採全部抽離的方式) <input checked="" type="checkbox"/> 外加
------	---

112 學年度 第一學期

序次	單元名稱/內容	預計週數	序次	單元名稱/內容	預計週數
1	單元 1：數到 200 (活動-數一數)	2	6	單元 6：兩步驟加減 (情境模擬-超商老闆 I)	2
2	單元 2：二位數的直式加減	2	7	單元 7：2、5、4、8 的乘法	2

	(情境模擬-麵包購物趣)			(活動-九九乘法歌 I)	
3	單元3：長度量一量 (活動-直尺測量)	2	8	單元8：幾時幾分 (活動-我會看時鐘)	2
4	單元4：加減關係 (活動-加加減減)	2	9	單元9：3、6、9、7 的乘法 (活動-九九乘法歌II)	2
5	單元5：面的大小 (活動-神秘的面紗)	2	10	單元10：容量與重量 (活動-飲料調製師)	3
總計21 週					
112 學年度 第二學期					
序次	單元名稱/內容	預計週數	序次	單元名稱/內容	預計週數
1	單元1：數到 1000 (活動-數數高手)	2	6	單元6：兩步驟應用問題 (情境模擬-超商老闆II)	2
2	單元2：三位數的加減 (情境模擬-衣服購物趣)	2	7	單元7：公尺和公分 (活動-捲尺測量)	2
3	單元3：平面圖形 (活動-圖形畫畫看)	2	8	單元8：立體形體 (活動-分類達人)	2
4	單元4：年、月、日 (活動-節慶知多少)	2	9	單元9：分分看 (活動-糖果分一分)	2
5	單元5：乘法 (活動-十十乘法我最行)	2	10	單元10：分數 (活動-蛋糕有幾塊?)	2
總計20 週					

桃園市八德區八德國民小學 112 學年度一二年級 彈性學習課程特殊需求領域-(社會技巧)課程計畫			
每週節數	1 節	設計者	鄭郁立
教學對象/年級/障礙類別	吳0 謙/一年級/自閉症、洪 0 楓/一年級/自閉症、 胡0 鈞/一年級/疑似情障、劉 0 楮/二年級/自閉症、 蔡0 宇/二年級/自閉症		
核心素養	A 自主行動	■A1.身心素質與自我精進 ■A2.系統思考與問題解決■A3.規劃執行與創新應變	
	B 溝通互動	■B1.符號運用與溝通表達 ■B2.科技資訊與媒體素養□B3.藝術涵養與美感素養	
	C 社會參與	■C1.道德實踐與公民意識 ■C2.人際關係與團隊合作□C3.多元文化與國際理解	
參照校訂課程名稱	特殊需求領域課程		
領綱學習重點	學習表現		
	<u>學習表現</u>		
	處己		
	特社 1-I-1 分辨與表達基本的正向或負向情緒。		
	特社 1-I-2 藉由生理反應察覺及辨識壓力與情緒的反應。		
	特社 1-I-3 學習面對可能遭遇的失敗。		
	特社 1-I-4 察覺自己與他人對自己的看法或態度。		
	特社 1-I-5 在遭逢不如意事件時，接受他人安慰並適當發洩情緒。		
	處人		
	特社 2-I-2 了解人與人之間喜歡、親密與不喜歡、排斥的表現及差異。		
特社 2-I-7 了解與人相處的情境、簡單規則，建立友善的關係。			
特社 2-I-8 分辨與表達衝突的原因、情境與後果。			
特社 2-I-11 在被他人誤解或誣賴時，主動尋求大人或同儕的協助。			
處環境			
特社 3-I-3 遇到困難時，等待時機求助。			
特社 3-I-4 以適當的身體動作或口語表達需求。			
特社 3-I-5 遵守教室規則。			
學習內容			
自我的行為與效能			
特社 A- I -1 基本情緒的認識與分辨。			
特社 A- I -2 壓力的察覺與面對。			
溝通與人際的互動			
特社 B- I -3 人際關係的建立。			
特社 B- I -4 衝突的原因及情境分析。			
家庭與社會的參與			
特社 C- I -1 學校規則的認識與遵守。			

本學年學習重點	(呈現調整後的學習重點) 1. 能藉由情境演練、故事教學、遊戲互動與合作學習增進處理情緒的能力。 2. 能藉由情境演練、故事教學、遊戲互動與合作學習增進與人溝通的能力。 3. 能藉由情境演練、故事教學、遊戲互動與合作學習提升與人互動的技巧。 4. 能藉由情境演練、故事教學、遊戲互動與合作學習練習遵守社會規範與規則。				
評量方式	□頭評量、觀察評量、實作評量、檔案評量				
排課方式	<input type="checkbox"/> 抽離 (在原班學習成效未能達到該班學生平均之 40%至 50%時，方可考慮採全部抽離的方式) <input checked="" type="checkbox"/> 外加				
112 學年度 第一學期					
序次	單元名稱/內容	預計週數	序次	單元名稱/內容	預計週數
1	規則遵守+小遊戲	2	6	認識情緒	2
2	繪本-貓熊愛上學	2	7	情緒分辨	2
3	繪本-從 0 開始	2	8	繪本閱讀-交朋友	2
4	找一找動物怎麼了	2	9	當我想要跟別人玩	2
5	看一看是誰藏起來	2	10	繪本-小寶討厭溼溼的+分享	3
					總計 21 週
112 學年度 第二學期					
序次	單元名稱/內容	預計週數	序次	單元名稱/內容	預計週數
1	複習規則遵守-小遊戲 2	2	6	我不亂說話	2
2	口語表達練習 1	2	7	我不說謊	2
3	口語表達練習 2	2	8	不能耍脾氣	2
4	勇於認錯	2	9	繪本-快一點	2
5	繪本閱讀-我變成一隻噴火龍了	2	10	繪本-好好說話	2
					總計 20 週

桃園市八德區八德國民小學 112 學年度 三年級 彈性學習課程特殊需求領域-(學習策略-閱讀) 課程計畫			
每週節數	2 節	設計者	黃紹恩
教學對象/年級/障礙類別	陳庭蓁/三年級/學習障礙黃筠舒/三年級/自閉症 曾苡豪/三年級/疑似學習障礙		
核心素養	A 自主行動	■A1.身心素質與自我精進 □A2.系統思考與問題解決□A3.規劃執行與創新應變	
	B 溝通互動	■B1.符號運用與溝通表達 □B2.科技資訊與媒體素養□B3.藝術涵養與美感素養	
	C 社會參與	□C1.道德實踐與公民意識 ■C2.人際關係與團隊合作□C3.多元文化與國際理解	
參照校訂課程名稱	特殊需求領域課程		
領綱學習重點	學習表現		
	提升認知學習 特學 1- II -1 察覺訊息中的重要項目。特學 1- II -2 指出不同訊息的重點。特學 1- II -3 延長專注時間。 特學 1- II -4 找出並練習標記學內容的重點。 特學 1- II -5 將學習內容做成心智圖、組織或流程。特學 1- II -6 運用反覆練習策略，複學 習過的內容。特學 1- II -7 將學習材料化繁為簡，加深記憶。 特學 1- II -8 將學習內容和自己的經歷產生連結。特學 1- II -9 指出文章內容相關處或前後係。 特學 1- II -10 簡單歸納內學習的內容。 特學 1- II -11 說出文章內容的重點與要概念。特學 1- II -12 表達不清楚或明白的學習內容。特學 1- II -13 透過討論或對話理解學習內容。		
	提升動機與態度 特學 2- II -1 在提醒下完成課前和課後的學習工作。特學 2- II -2 對學習具備正向思考。 特學 2- II -3 發現增進自我學習動機的方式。		
	運用環境與學習工具 特學 3- II -1 選擇適合自己的學習空間。特學 3- II -2 運用各種學習資源。		
	發展後設認知策略 特學 4- II -1 主動依時限完成作業或考試。		

		特學 4- II -2 發現並留意自己學習時常犯的錯誤。		
		學習內容		
		<p>認知策略</p> <p>特學 A- II -1 訊息中的重要項目或重點。特學 A- II -2 適當的專注時間。</p> <p>特學 A- II -3 學習內容的重點。</p> <p>特學 A- II -4 心智圖、組織或流程。特學 A- II -5 反覆練習策略。</p> <p>特學 A- II -6 個人或生活經驗。</p> <p>特學 A- II -7 學習或文章內容脈絡。特學 A- II -8 學習內容的疑問和討論。態度與動機</p> <p>策略</p> <p>特學 B- II -1 課前和後的學習工作。特學 B- II -2 正向的思考或想法。</p> <p>特學 B- II -3 適合鼓勵或增強學習的方式。環境和學習工具運用策略</p> <p>特學 C- II -1 適合的學習空間。特學 C- II -2 可選擇的學習工具。後設認知</p> <p>策略</p> <p>特學 D- II -1 有時限的作業或考試。</p> <p>特學 D- II -2 自我檢查錯誤的方式</p>		
本學年學習重點		<p>(呈現調整後的學習重點)</p> <ol style="list-style-type: none"> 1. 在提醒下完成課前和課後的學習工作。 2. 對學習具備正向思考。 3. 發現增進自我學習動機的方式。 4. 選擇適合自己的學習空間。 5. 運用各種學習資源。 6. 主動依時限完成作業或考試。 7. 發現並留意自己學習時常犯的錯誤。 		
評量方式		□ 語評量、紙筆測驗、動態評量		
排課方式		<input type="checkbox"/> 抽離 (在原班學習成效未能達到該班學生平均之 40%至 50%時，方可考慮採全部抽離的方式) <input checked="" type="checkbox"/> 外加		
112 學年度 第一學期				
序次	單元名稱/內容	預計週數	序次	單元名稱/內容
				預計週數

1	訊息中的重要項目或重點	3	6	個人或生活經驗	2
2	適當的專注時間	3	7	學習或文章內容脈絡	2
3	學習內容的重點	3	8	學習內容的疑問和討論	2
4	心智圖、組織或流程	3	9		
5	反覆練習策略	3	10		
總計 21 週					
112 學年度 第二學期					
序次	單元名稱/內容	預計週數	序次	單元名稱/內容	預計週數
1	課前和後的學習工作	3	6	有時限的作業或考試	3
2	正向的思考或想法	3	7	自我檢查錯誤的方式	2
3	適合鼓勵或增強學習的方式	3	8		
4	適合的學習空間	3	9		
5	可選擇的學習工具	3	10		
總計 20 週					

桃園市八德區八德國民小學 112 學年度三年級 彈性學習課程特殊需求領域-
(我是精算師)課程計畫

每週節數	2 節	設計者	陳欣宜
教學對象/年級/障礙類別	三年級/自閉症 學障 疑似學障		
核心素養	A 自主行動	<input type="checkbox"/> A1.身心素質與自我精進 <input checked="" type="checkbox"/> A2.系統思考與問題解決 <input type="checkbox"/> A3.規劃執行與創新應變	
	B 溝通互動	<input checked="" type="checkbox"/> B1.符號運用與溝通表達 <input type="checkbox"/> B2.科技資訊與媒體素養 <input type="checkbox"/> B3.藝術涵養與美感素養	
	C 社會參與	<input type="checkbox"/> C1.道德實踐與公民意識 <input checked="" type="checkbox"/> C2.人際關係與團隊合作 <input type="checkbox"/> C3.多元文化與國際理解	
參照校訂課程名稱	「數到 10000」「四位數的加減」「公升和毫升」「公斤和公克」「乘法」「除法」「分數」「分數的加減」「找規律」「報讀表格」		
領綱學習重點	學習表現		
	<p>特學 1- II -1 察覺訊息中的重要項目。特學 1- II -2 指出不同訊息的重點。特學 1- II -3 延長專注時間。</p> <p>特學 2- II -1 在提醒下完成課前和課後的學習工作。特學 2- II -2 對學習具備正向思考。</p> <p>特學 2- II -3 發現增進自我學習動機的方式。特學 3- II -1 選擇適合自己的學習空間。</p> <p>特學 3- II -2 運用各種學習資源。</p> <p>特學 4- II -1 主動依時限完成作業或考試。</p> <p>特學 4- II -2 發現並留意自己學習時常犯的錯誤。</p> <p>n- II -1 理解一億以內數的位值結構，並據以作為各種運算與估算之基礎。</p> <p>n- II -2 熟練較大位數之加、減、乘計算或估算，並能應用於日常解題。</p> <p>n- II -3-1 理解除法的意義，做計算與估算。</p> <p>n- II -3-2 應用除法計算與估算解決日常</p> <p>s- II -3 透過平面圖形的構成要素，認識常見三角形、常見四邊形與圓。</p> <p>r- II -5 理解以文字表示之數學公式。</p> <p>n- II -6 理解同分母分數的加、減、整數倍的意義、計算與應用。認識等值分數的意義，並應用於認識簡單異分母分數之比較與加減的意義。</p> <p>n-II-10 理解時間的加減運算，並應用於日常的時間加減問題。</p> <p>d-II-1 報讀與製作一維表格、二維表格與長條圖，報讀折線圖，並據以做簡單推論。</p>		
領綱學習重點	學習內容		
	<p>特學 A- II -1 訊息中的重要項目或點。特學 A- II -2 適當的專注時間。</p> <p>特學 A- II -3 學習內容的重點。</p> <p>特學 B- II -1 課前和後的學習工作。特學 B- II -2 正向的思考或想法。</p> <p>特學 B- II -3 適合鼓勵或增強學習的方式。</p>		

	<p>特學 C- II -1 適合的學習空間。特學 C- II -2 可選擇的學習工具。</p> <p>特學D- II -1 有時限的作業或考試。</p> <p>特學D- II -2 自我檢查錯誤的方法。</p> <p>N-3-1 一萬以內的數：含位值積木操作活動。結合點數、位值表徵、位值表。位值單位「千」。位值單位換算。</p> <p>N-3-2 加減直式計算：含加、減法多次進、退位。</p> <p>N-3-3 乘以一位數：乘法直式計算。教師用位值的概念說明直式計算的合理性。</p> <p>N-3-5 除以一位數：除法直式計算。教師用位值的概念說明直式計算的合理性。</p> <p>N-3-9 簡單同分母分數：結合操作活動與整數經驗。簡單同分母分數比較、加、減的意義。牽涉之分數與運算結果皆不超過 2。以單位分數之點數為基礎，連結整數之比較、加、減。知道「和等於 1」的意義。</p> <p>N-3-17 時間：「日」、「時」、「分」、「秒」。實測、量感、估測與計算。時間單位的換算。認識時間加減問題的類型。</p> <p>N-3-15 容量：「公升」、「毫升」。實測、量感、估測與計算。單位換算。</p> <p>N-3-16 重量：「公斤」、「公克」。實測、量感、估測與計算。單位換算。</p>
<p>本學年學習重點</p>	<ol style="list-style-type: none"> 1. 願意接受指正，改善不適當的學習行為，並保持對學習的興趣。 2. 在指導下進行學習活動或運用學習工具，並運用多感官學習。 3. 在提醒下依時限完成作業或考試，並檢核學習項目或學習活動完成狀況。 4. 透過實測、體感測驗等經驗，能認識形狀構成要素。 5. 透過實測、體感測驗等經驗，實際解決生活中情境加減問題。 6. 透過實測、體感測驗等經驗，能認識分數可作單位分數累加理解部分量與分子關係。 7. 透過實測、體感測驗等經驗，可以觀察歸納數列和形狀規律。 8. 透過實測、體感測驗等經驗，實際解決生活中情境乘除問題。 6. 透過實測、體感測驗等經驗，認識不同時間單位抽象概念，可以解決生活情境中的問題。 7. 透過實測、體感測驗等經驗，可認識重量、容量二階單位可以解決生活情境中的問題。 8. 透過觀察推論，可以辨識說明生活中的表格，並可以應用表格內容。
<p>評量方式</p>	<p>適性評量、彈性評量、動態評量、觀察評量、實作評量、檔案評量、課程本位評量</p>
<p>排課方式</p>	<p><input type="checkbox"/>抽離（在原班學習成效未能達到該班學生平均之 40%至 50%時，方可考慮採全部抽離的方式）</p> <p><input checked="" type="checkbox"/>外加</p>

112 學年度 第一學期					
序次	單元名稱/內容	預計週數	序次	單元名稱/內容	預計週數
1	挑三揀四動動腦	5	4	小小偵探-認識規律	5
2	加減大進擊-認識加減。	5	5	總複習	1
3	怎麼分最公平?-認識分數	5			
					總計21週
112 學年度 第二學期					
序次	單元名稱/內容	預計週數	序次	單元名稱/內容	預計週數
1	乘除大進擊-認識乘除	5	4	答案就在表格中-報讀表格	4
2	我的一天-認識時間	5	5	總複習	1
3	寵物小保母-認識重量與容量。	5			
					總計20週

桃園市八德區八德國民小學 112 學年度四年級 彈性學習課程特殊需求領域-(學習策略-閱讀)

課程計畫

每週節數	2 節	設計者	鄭郁立
教學對象/年級/障礙類別	許0 捷/四年級/學障、曾0 宸/四年級/學障、 廖0 軒/四年級/其他障礙		
核心素養	A 自主行動	■A1.身心素質與自我精進 ■A2.系統思考與問題解決■A3.規劃執行與創新應變	
	B 溝通互動	■B1.符號運用與溝通表達 ■B2.科技資訊與媒體素養□B3.藝術涵養與美感素養	
	C 社會參與	□C1.道德實踐與公民意識 ■C2.人際關係與團隊合作■C3.多元文化與國際理解	
參照校訂課程名稱	特殊需求領域課程		
領綱學習重點	學習表現		
	<p>1- II -4 根據語境，分辨內容是否切題，理解主要內容和情感，並與對方互動。</p> <p>調2- II -2-1 運用適當詞語表達想法。</p> <p>調2- II -2-2 運用正確語法表達想法。</p> <p>5- II -1 以適切的速率朗讀文本，表現抑揚頓挫與情感。</p> <p>5- II -4 掌握句子和段落的意義與主要概念。</p> <p>5- II -6 運用適合學習階段的摘要策略，擷取大意。</p> <p>6- II -1 根據表達需要，使用各種標點符號。提升認知學習</p> <p>特學 1- II -1 察覺訊息中的重要項目。特學 1- II -2 指出不同訊息的重點。 提升動機與態度</p> <p>特學 2- II -2 對學習具備正向思考。</p> <p>特學 2- II -3 發現增進自我學習動機的方式。發展後設認知策略</p> <p>特學 4- II -1 主動依時限完成作業或考試。</p> <p>特學 4- II -2 發現並留意自己學習時常犯的錯誤。</p>		
	學習內容		
<p>Ac- II -2 各種基本句型。</p> <p>Ad- II -2 篇章的大意、主旨與簡單結構。認知策略</p> <p>特學A- II -1 訊息中的重要項目或點。特學 A- II -2 適當的專注時間。</p> <p>特學A- II -3 學習內容的重點。</p> <p>特學A- II -4 心智圖、組織圖或流程圖。態度與動機策略</p> <p>特學B- II -2 正向的思考或想法。</p> <p>特學B- II -3 適合鼓勵或增強學習的方式。後設認知策略</p> <p>特學D- II -1 有時限的作業或考試。</p> <p>特學D- II -2 自我檢查錯誤的方法。</p>			

本學年學習重點	(呈現調整後的學習重點) 1. 流暢的唸讀課文或文章。 2. 專心安靜聆聽別人唸讀課文或說話。 3. 將對方說的重點用自己的話清楚的再說一次。 4. 在讀完課文後，依據教師提問，說出文章的重點，了解課文大意，並知道文章的重點核心。 5. 能藉由社會性增強增進學習動機，表現出學習成效。 6. 理解整篇文章的意義。 7. 能先自己檢視學習單的正確與否，再和教師逐題檢討不會的部分。 8. 能在既定的課程或考試中，掌握時間和學習內容。
評量方式	口頭評量、紙筆評量、彈性評量、觀察評量、實作評量、檔案評量、課程本位評量
排課方式	<input type="checkbox"/> 抽離 (在原班學習成效未能達到該班學生平均之 40%至 50%時，方可考慮採全部抽離的方式) <input checked="" type="checkbox"/> 外加

112 學年度 第一學期

序次	單元名稱/內容	預計週數	序次	單元名稱/內容	預計週數
1	收心練習-拼圖趣+翻牌趣	1	11	第七課 到此「藝」遊 心智圖+句型+閱讀測驗	1
2	第一課 窗口邊的臺灣樂樹 心智圖+句型+閱讀測驗	1	12	第八課 四季的頭髮 心智圖+句型+閱讀測驗	1
3	第二課 奶奶的排骨粥 心智圖+句型+閱讀測驗	1	13	第九課 阿白觀察記 心智圖+句型+閱讀測驗	1
4	第三課 充滿希望的五味屋 心智圖+句型+閱讀測驗	1	14	第十課 老鼠嫁女兒 心智圖+句型+閱讀測驗	1
5	第四課 玉山之歌 心智圖+句型+閱讀測驗	1	15	第十一課 豆粥婆婆 心智圖+句型+閱讀測驗	1
6	第五課 高舉臺灣之光 心智圖+句型+閱讀測驗	1	16	第十二課 戴斗笠的地藏 心智圖+句型+閱讀測驗	1
7	第六課 臺灣的驕傲 心智圖+句型+閱讀測驗	1	17	讀寫練功房」三明治失蹤事件 心智圖+句型+閱讀測驗	1
8	「讀寫練功房」熱荔枝 心智圖+句型+閱讀測驗	1	18	繪本閱讀 1-哈維的聖誕節禮物	1
9	閱讀練習 1-她是我姐姐	1	19	繪本閱讀 2-慌張先生	1
10	閱讀練習 2-卡諾小鎮的新朋友	1	20	總複習	2

總計 21 週

112 學年度 第二學期

序次	單元名稱/內容	預計週數	序次	單元名稱/內容	預計週數
1	收心練習-尋找外星人-記憶力訓練	1	11	第七課 不一樣的母親花 心智圖+句型+閱讀測驗	1
2	第一課 (火旁)龍慶元宵 心智圖+句型+閱讀測驗	1	12	第八課 屋頂上的野貓 心智圖+句型+閱讀測驗	1
3	第二課 看戲 心智圖+句型+閱讀測驗	1	13	第九課 用一公斤愛嘉明湖 心智圖+句型+閱讀測驗	1
4	第三課 舞吧!小飛魚 心智圖+句型+閱讀測驗	1	14	第十課 想像與發明 心智圖+句型+閱讀測驗	1
5	第四課 蝶之生 心智圖+句型+閱讀測驗	1	15	第十一課 小事物 心智圖+句型+閱讀測驗	1
6	第五課 活出生命奇蹟 心智圖+句型+閱讀測驗	1	16	第十二課 九蛙傳奇 心智圖+句型+閱讀測驗	1
7	第六課 走過就知道 心智圖+句型+閱讀測驗	1	17	「讀寫練功房」博愛座坐不坐 心智圖+句型+閱讀測驗	1
8	「讀寫練功房」米食聯合國 心智圖+句型+閱讀測驗	1	18	繪本閱讀 1-讓我安靜五分鐘	1
9	閱讀練習 1-狐狸孵蛋	1	19	繪本閱讀 2-蘋果樹	1
10	閱讀練習 2-我和我家附近的野狗們	1	20	總複習	1

總計 20 週

桃園市八德區八德國民小學112學年度 四年級 彈性學習課程特殊需求領域-(學習策略-應用解題)課程計畫			
每週節數	2 節	設計者	沈怡均
教學對象/年級/障礙類別	許0 捷/四年級/學障、曾0 宸/四年級/學障、 廖0 軒/四年級/其他障礙		
核心素養	A 自主行動	■A1.身心素質與自我精進 ■A2.系統思考與問題解決■A3.規劃執行與創新應變	
	B 溝通互動	■B1.符號運用與溝通表達 ■B2.科技資訊與媒體素養□B3.藝術涵養與美感素養	
	C 社會參與	□C1.道德實踐與公民意識 ■C2.人際關係與團隊合作□C3.多元文化與國際理解	
參照校訂課程名稱	彈性課程-特殊需求領域		
領綱學習重點	學習表現		
	特學 1- II -3 延長專注時間。		
	特學 1- II -6 運用反覆練習策略，複習學習過的內容。		
	特學 1- II -10 簡單歸納學習的內容。		
	特學 2- II -1 在提醒下完成課前和課後的學習工作。		
	特學 2- II -2 對學習具備正向思考。		
	特學 3- II -2 運用各種學習資源。		
	特學 4- II -1 主動依時限完成作業或考試。		
	特學 4- II -2 發現並留意自己學習時常犯的錯誤。		
	數學		
㊦n-II-2 熟練較大位數的加減估算。			
n-II-9 理解長度、角度的常用單位與換算，培養量感與估測能力，並能做計算和應用解題。認識體積。			
㊦n-II-3 能做除法計算與估算，並能應用於日常解題。			
n-II-4 解決四則估算之日常應用問題。			
n-II-6 理解同分母分數的加、減、整數倍的意義、計算與應用。			
r-II-3 理解兩步驟問題的併式計算與四則混合計算之約定。			
㊦d-II-1 報讀長條圖和折線圖，並據以做簡單推論。			
學習內容			
特學 A- II -2 適當的專注時間。特學 A- II -3 學習內容的重點。特學 A- II -5 反覆練習策略。			
特學B- II -1 課前和後的學習工作。特學 B- II -2 正向的思考或想法。			
特學C- II -2 可選擇的學習工具。			
特學D- II -1 有時限的作業或考試。			
特學D- II -2 自我檢查錯誤的方法。			
數學			
N-4-2 較大位數之乘除計算：處理乘數與除數為多位數之乘除直式計			

	<p>算。教師用位值的概念說明直式計算的合理性。</p> <p>N-4-10 角度：「度」。量角器的操作。實測、估測與計算。</p> <p>N-4-9 長度：「公里」。生活實例之應用。含其他長度單位的換算與計算。</p> <p>N-4-4 解題：對大數取概數。具體生活情境。四捨五入法、無條件進入、無條件捨去。含運用概數做估算。近似符號「\approx」的使用。</p> <p>N-4-5 同分母分數：一般同分母分數教學（包括「真分數」、「假分數」、「帶分數」名詞引入）。假分數和帶分數之變換。</p> <p>R-4-1 兩步驟問題併式：併式是代數學習的重要基礎。含四則混合計算的約定（由左往右算、先乘除後加減、括號先算）。</p> <p>D-4-1 報讀長條圖與折線圖以及製作長條圖：報讀與說明生活中的長條圖與折線圖。</p>
--	---

本學年學習重點	<p>（呈現調整後的學習重點）</p> <ol style="list-style-type: none"> 1. 透過口語或手勢提示，能注意當下的學習重點，維持一定的專注力。 2. 藉由視覺標示和反覆練習，能提升學習認知和加深學習印象。 3. 有課前預習的習慣，能在上課前先概述學習重點，並能延續課堂所學內容，於課後進行複習。 4. 結合多媒體的應用，提升學習的正向動機和學習態度。 5. 能在時限當中完成派發的學習單或測驗，並在提醒下檢視完成後的書寫狀況。 6. 能處理多位數的乘除法計算，解決生活中的應用題。 7. 知道四則的運算規則，能做兩步驟的併式計算或估算。 8. 在教師提醒下，圈出應用題的關鍵字詞，藉由關鍵字詞判斷題意進行列式。
---------	--

評量方式	口語、觀察、實作、動態或課程本位評量
------	--------------------

排課方式	<input type="checkbox"/> 抽離（在原班學習成效未能達到該班學生平均之 40%至 50%時，方可考慮採全部抽離的方式） <input checked="" type="checkbox"/> 外加
------	--

112 學年度 第一學期

序次	單元名稱/內容	預計週數	序次	單元名稱/內容	預計週數
1	單元 1：數到 1 億 (活動-億萬富翁)	2	6	單元 6：假分數和帶分數 (活動-蛋糕怎麼分?)	2
2	單元 2：多位數乘法 (活動-生活中的乘法)	2	7	單元 7：全等三角形 (活動：三角形分一分)	2
3	單元 3：角度 (活動-多變的三角形)	2	8	單元 8：兩步驟併式 (活動-加減乘除大亂鬥 I)	2

4	單元4：多位數除法 (活動-生活中的除法)	2	9	單元9：二位小數 (活動-小數點一點)	2
5	單元5：公里 (活動-全台走透透)	2	10	單元10：統計圖表 (活動-我會報讀長條圖和折線圖)	2
			11	單元11：生活中的數學 (總複習)	1

總計21週

112 學年度 第二學期

序次	單元名稱/內容	預計週數	序次	單元名稱/內容	預計週數
1	單元1：概數 (活動-估算大王)	2	6	單元6：小數乘法 (活動-小數乘法算算看)	2
2	單元2：四則運算 (活動-加減乘除大亂鬥II)	2	7	單元7：體積 (活動-積木堆堆看)	2
3	單元3：四邊形 (活動-多變的四邊形)	2	8	單元8：分數(一) (情境模擬-披薩吃多少II)	2
4	單元4：分數(一) (活動-披薩吃多少 I)	2	9	單元9：計算時間 (活動-多拉a 夢的時光隧道)	2
5	單元5：周長與面積 (活動-「周」遊列國)	2	10	單元10：數形規律 (活動-飲食有規律)	2

總計20週

桃園市八德區八德國民小學 112 學年度 五年級 彈性學習課程特殊需求領域-(學習策略-閱讀)

課程計畫

每週節數	1 節	設計者	黃紹恩
教學對象/年級/障礙類別	邱沛旭/五年級/情緒障礙 賴璽竣/五年級/疑似學習障礙		
核心素養	A 自主行動	■A1.身心素質與自我精進 □A2.系統思考與問題解決□A3.規劃執行與創新應變	
	B 溝通互動	■B1.符號運用與溝通表達 □B2.科技資訊與媒體素養□B3.藝術涵養與美感素養	
	C 社會參與	□C1.道德實踐與公民意識 ■C2.人際關係與團隊合作□C3.多元文化與國際理解	
參照校訂課程名稱	特殊需求領域課程		
領綱學習重點	學習表現		
	<p>提升認知學習</p> <p>特學 1-III-1 分辨訊息中的細節差異。</p> <p>特學 1-III-2 調整不同學習項目的專注時間。特學 1-III-3 提示下轉移注意力。</p> <p>特學 1-III-4 運用不同圖示重組學習內容。</p> <p>特學 1-III-5 將需記憶的學習內容與既有知識產生連結。特學 1-III-6 自行找出並標記學習內容的重點。</p> <p>特學 1-III-7 條列學習內容的重點。</p> <p>特學 1-III-8 簡單說明文章段落間的關係。</p> <p>特學 1-III-9 表達文章內容的核心與重要概念。特學 1-III-10 運用資訊軟體整理學習內容綱要。特學 1-III-11 透過自問自答確認理解的程度</p> <p>提升動機與態度</p> <p>特學 2-III-1 在不同學習情境下調整自己的學習行為。特學 2-III-2 主動完成課前和課後的學習工作。</p> <p>特學 2-III-3 設定符合自己能力水準的學習目標。特學 2-III-4 正向分析自己的學習表現。</p> <p>運用環境與學習工具</p> <p>特學 3-III-1 依需求調整自我學習環境。特學 3-III-2 依需求選用學習工具。</p> <p>發展後設認知策略</p> <p>特學 4-III-1 分配考試作答的時間和順序。</p> <p>特學 4-III-2 整理自己常犯的錯誤並列出可能解決方法。特學 4-III-3 評估並調整學習活動所需的時間。</p> <p>特學 4-III-4 自我檢核和記錄學習過程及結果。特學 4-III-5 安排自己的作息時間。</p>		

	學習內容
	<p>認知策略</p> <p>特學 A- III -1 訊息中的細節差異。</p> <p>特學 A- III -2 轉移注意力的提示重點。特學 A- III -3 學習內容的記憶方法。特學 A- III -4 重點標記或圖示。</p> <p>特學 A- III -5 文章段落關係和核心概念。特學 A- III -6 資訊軟體。</p> <p>特學 A- III -7 自問自答的技巧與練習。態度與動機策略</p> <p>特學 B- III -1 學習行為的調整。特學 B- III -2 預習和複習的工作。</p> <p>特學 B- III -3 適合自己的學習目標和增強策略。特學 B- III -4 學習表現的分析方式。</p> <p>環境調整和學習工具運用策略</p> <p>特學 C- III -1 調整學習空間的方法。特學 C- III -2 選用學習工具的方法。後設認知策略</p> <p>特學 D- III -1 考試作答時間和順序的分配方法。特學 D- III -2 考試前後的學習活動。</p> <p>特學 D- III -3 解決或修正錯誤的方法。</p> <p>特學 D- III -4 記錄學習過程和結果的方法。特學 D- III -5 適合的作息時間表。</p>
本學年學習重點	<p>(呈現調整後的學習重點)</p> <ol style="list-style-type: none"> 1. 在不同學習情境下調整自己的學習行為。 2. 主動完成課前和課後的學習工作。 3. 設定符合自己能力水準的學習目標。 4. 正向分析自己的學習表現。 5. 依需求調整自我學習環境。 6. 依需求選用學習工具。 7. 分配考試作答的時間和順序。 8. 整理自己常犯的錯誤並列出可能解決方法。 9. 評估並調整學習活動所需的時間。 10. 自我檢核和記錄學習過程及結果。 11. 安排自己的作息時間。
評量方式	口語評量、紙筆測驗、動態評量

排課方式		<input type="checkbox"/> 抽離（在原班學習成效未能達到該班學生平均之 40%至 50%時，方可考慮採全部抽離的方式） <input checked="" type="checkbox"/> 外加			
112 學年度 第一學期					
序次	單元名稱/內容	預計週數	序次	單元名稱/內容	預計週數
1	訊息中的細節差異	3	6	資訊軟體	3
2	轉移注意力的提示重點	3	7	自問自答的技巧與練習	3
3	學習內容的記憶方法	3	8		
4	重點標記或圖示	3	9		
5	文章段落關係和核心概念	3	10		
					總計 21 週
112 學年度 第二學期					
序次	單元名稱/內容	預計週數	序次	單元名稱/內容	預計週數
1	學習行為的調整	2	6	選用學習工具的方法	2
2	預習和複習的工作	2	7	考試作答時間和順序的分配方法	2
3	適合自己的學習目標和增強策略	2	8	考試前後的學習活動	2
4	學習表現的分析方式	2	9	解決或修正錯誤的方法	2
5	調整學習空間的方法	2	10	記錄學習過程和結果的方法	1
			11	適合的作息時間表	1
					總計 20 週

桃園市八德區八德國民小學 112 學年度 五年級 彈性學習課程特殊需求領域-(社會技巧)課程計畫

每週節數	1 節	設計者	黃紹恩
教學對象/年級/障礙類別	邱沛旭/五年級/情緒障礙 陶冠燁/六年級/自閉症 謝祥逸/六年級/學習障礙 李承諺/六年級/學習障礙		
核心素養	A 自主行動	<input checked="" type="checkbox"/> A1. 身心素質與自我精進 <input type="checkbox"/> A2. 系統思考與問題解決 <input type="checkbox"/> A3. 規劃執行與創新應變	
	B 溝通互動	<input checked="" type="checkbox"/> B1. 符號運用與溝通表達 <input type="checkbox"/> B2. 科技資訊與媒體素養 <input type="checkbox"/> B3. 藝術涵養與美感素養	
	C 社會參與	<input type="checkbox"/> C1. 道德實踐與公民意識 <input checked="" type="checkbox"/> C2. 人際關係與團隊合作 <input type="checkbox"/> C3. 多元文化與國際理解	
參照校訂課程名稱	特殊需求領域課程		
領綱學習重點	學習表現		
	處己		
	特社 1-III-1 聽從建議選擇較佳的情緒處理技巧。		
	特社 1-III-2 嘗試使用抒解壓力的方法。		
	特社 1-III-3 接納自己與接受不可能每個人都喜歡自己的事實。		
	處人		
	特社 2-III-1 以善意正向的觀點，看待與人相處的各種互動行為。		
	特社 2-III-2 區辨別人非善意行為是提醒，還是威脅到了自己的適應與生存。		
	特社 2-III-3 使用適當的技巧與人談話，並禮貌的結束話題。		
	處環境		
特社 3-III-1 遵守不同課堂的規則。			
特社 3-III-2 主動參與課堂或小組討論，並在小組中主動對他人提供協助。			
特社 3-III-3 服從小組決議並完成指派的工作。			
學習內容			
自我的行為與效能			
特社 A-III-1 複雜情緒的處理。			
特社 A-III-2 壓力的替代與紓解方法。			
特社 A-III-3 行為與後果之間的關係與評估。			
溝通與人際的互動			
特社 B-III-1 正負向訊息的判斷。			
特社 B-III-2 話題的開啟與延續。			
特社 B-III-3 自我經驗的分享。			
家庭與社會的參與			
特社 C-III-1 不同學習情境變化的適應與調整。			

	特社C-III-2 不同家庭情境變化的適應與調整。 特社C-III-3 不同社區或部落情境變化的適應與調整。
本學年學習重點	(呈現調整後的學習重點) 1. 聽從建議選擇較佳的情緒處理技巧。 2. 嘗試使用紓解壓力的方法。 3. 接納自己與接受不可能每個人都喜歡自己的事實。 4. 以善意正向的觀點，看待與人相處的各種互動行為。 5. 區辨別人非善意行為是提醒，還是威脅到了自己的適應與生存。 6. 使用適當的技巧與人談話，並禮貌的結束話題。 7. 遵守不同課堂的規則。 8. 主動參與課堂或小組討論，並在小組中主動對他人提供協助。 9. 服從小組決議並完成指派的工作。
評量方式	<input type="checkbox"/> 語評量、紙筆測驗、動態評量
排課方式	<input type="checkbox"/> 抽離 (在原班學習成效未能達到該班學生平均之 40%至 50%時，方可考慮採全部抽離的方式) <input checked="" type="checkbox"/> 外加

112 學年度 第一學期

序次	單元名稱/內容	預計週數	序次	單元名稱/內容	預計週數
1	複雜情緒的處理	5	6		
2	壓力的替代與紓解方法	5	7		
3	行為與後果之間的關係與評估	5	8		
4	正負向訊息的判斷	6	9		
5			10		

總計 21 週

112 學年度 第二學期

序次	單元名稱/內容	預計週數	序次	單元名稱/內容	預計週數
1	話題的開啟與延續	4	6		
2	自我經驗的分享	4	7		
3	不同學習情境變化的適應與調整	4	8		
4	不同家庭情境變化的適應與調整	4	9		
5	不同社區或部落情境變化的	4	10		

適應與調整				
				總計 20 週

1. 特殊需求領域課程以學生需求安排，原則上以單元、群組排課。
2. 原則上以採融入及外加方式進行。
3. 採融入方式：以融入各領域課程為主。(例如：學習策略、社會技巧..融入國英數)
4. 總節數以個別教師學期總節數計，分配節數則以學生需求做調整。
5. 特殊需求領域之課程可包括：

(1)身心障礙：生活管理、社會技巧、學習策略、職業教育、溝通訓練、點字、定向行動、功能性動作訓練、輔助科技應用。

三、融入之議題內容重點

112學年度實施特色課程、主題或教育議題教學活動彙整表
(一到六年級)

編號	特色課程主題 或 教育議題名稱	所屬 課程	實施 時段	實施 對象	融入領 域/ 科 目	節數	教學重點：含教材 (自編或改編等)教 法、教學資源、配合專案 …等	負責 教師(級 任或科任)
1	性別平等教育(獨立授課)	健體 綜合	上下學 期各科 相關課 程內容	一到六 年級	健體 綜合	12	1. 配合教育局辦理宣導月活動，如性平書籤標語設計、性侵害防治教育…等。 2. 參加輔導室辦理之4-6年級學生性別平等教育宣導。 3. 性平及情感教育課程入班巡迴輔導	輔導組長 專輔教師 健康教師 各班導師
2	家庭教育(獨立授課)	綜合 健體 藝文	上下學 期各科 相關課 程內容	一到六 年級	綜合 藝文 健體	6	1. 112學年上學期期初全校班親會。 2. 112學年下學期4月時所舉辦的親職教育日活動。 3. 112學年上學期8月時所舉辦之祖孫週活動。 4. 配合家庭教育中心辦理的相關活動。	輔導組長 專輔教師 健康教師 各班導師
3	環境教育	綜合 自然 藝文	上下學 期各科 相關課 程內容	一到六 年級	綜合 自然 藝文	4	結合戶外教育影片欣賞 融入領域課程	學務處 各班導師
4	防災教育	綜合 自然 社會	9月 3月	一到六 年級	綜合 自然 社會	朝會 宣導	融入領域課程 利用影片宣導 實際演練	學務處 各班導師
5	安全教育(包括交通安全教育)	生活 綜合 健體	上下學 期各科 相關課 程內容	一到六 年級	生活 綜合 健體	朝會 宣導	融入領域課程 結合桃園市消防局資源	學務處 各班導師
6	家庭暴力防治	綜合 社會	上下學 期各科 相關課 程內容	一到六 年級	綜合 社會	每學年 至少6節 (4小 時)	融入領域課程	各班導師 專輔老師
7	品德教育	生活 社會 綜合	每月第4 週	一到六 年級	生活 社會 綜合	朝會 宣導	融入領域課程 配合品格小天使計畫	學務處 各班導師
8	海洋教育	生活 社會	上下學 期各科 相關課 程內容	一到六 年級	生活 社會	融入各 課程	融入各領域課程	教務處 各班導師

9	能源教育	綜合自然社會	上學期	一到六年級	綜合自然社會	朝會宣導	融入領域課程	學務處 各班導師
10	人權教育 (包含兒童權利公約)	綜合自然社會	上下學期各科相關課程內容	一到六年級	綜合自然社會	融入各課程	融入領域課程 結合時事議題宣導	學務處 各班導師
11	原住民教育	國語社會	上下學期各科相關課程內容	一到六年級	國語社會	融入各課程	融入各領域課程	教務處 各班導師
12	生命教育	各領域	上下學期各科相關課程內容	一到六年級	各領域	每學年6節	1. 11月辦理的身障宣導月活動 2. 生命教育課程入班巡迴輔導。 3. 平時融入各領域課程進行教學	輔導組 資源班教師 專輔教師 各班導師
13	法治教育	綜合社會	上下學期各科相關課程內容	一到六年級	綜合社會	朝會宣導	融入領域課程 結合時事議題宣導 結合桃園市警察局資源	學務處 各班導師
14	資訊科技教育	自然與生活科技	上下學期各科相關課程內容	三到六年級	彈性課程	融入課程	融入領域課程	資訊科任
15	生涯規劃教育	綜合	上下學期各科相關課程內容	一到六年級	綜合	每學期2節	1. 畢業班升學輔導講座。 2. 生涯規劃教育課程入班巡迴輔導。 3. 每年6月辦理的畢業班與校長、主任有約活動。	專輔教師 各班導師
16	多元文化教育	社會綜合	上下學期各科相關課程內容	一到六年級	社會綜合	融入各課程	融入各領域	教務處 各班導師 科任老師
17	閱讀素養教育	語文綜合	上下學期各科相關課程內容	一到六年級	語文綜合	融入各課程	1. 導師時間 2. 共讀書目或網站 3. 融入各領域	教務處 各班導師
18	戶外教育	綜合自然社會	上學期9月 下學期3月	一到六年級	綜合自然社會	1~5年級4節課、 6年級5節	樂活八德課程 結合體驗活動	學務處 各班導師

19	國際教育	語文 社會	上下學 期各科 相關課 程內容	一到六年 級	語文 社會	融入各 課程	1. 自編教材 2. 影片或繪本	教務處 各班導師
----	------	----------	--------------------------	-----------	----------	-----------	---------------------	-------------

備註：

- 一、依據教育部學前及國民教育署111年2月22日臺教國署國字第1110021718號函（本局111年2月25日桃教小字第1110016133號函計達）指示，依據十二年國民基本教育課程綱要，安全教育為19項議題之一，安全教育包括交通安全、水域安全、防墜安全、防災安全、食藥安全等5大主題。
- 二、除法定議題外(黃色底)，112學年課程計畫請各校於彈性學習課程中配合融入安全教育(包括交通安全教育)、生命教育、戶外教育三大議題(綠色底)之推動。

四、教學進度總表

桃園市八德區八德國民小學 112 學年度第一學期彈性課程教學進度總表【一年級】~~~十二年國教課程

週別 日期	學校、學年或班級活動	彈性學習課程-3 節/週		
		國際教育	樂活八德	閱讀八德
8/29 9/2	新生家長座談會家庭教育 大掃除 祖孫週活動	歡迎來到八德國小Welcome to BDES	新生迎新 112年8月30日(三)開學	認識圖書館
9/5 9/9	身高體重 垃圾分類宣導 生命教育	楓情萬種 Canada	新生校園巡禮	認識圖書館
9/12 9/16	班親會 視力保健宣導環境教育	楓情萬種 Canada	性別平等教育 1	認識書籍特徵
9/19 9/23	地震防災演練性別平等	楓情萬種 Canada	性別平等教育 2	認識書籍特徵
9/26 9/30	教師節慶祝節活動	楓情萬種 Canada	體育競賽	會使用書插
10/3 10/7	校園安全宣導性平教育 許潮英藝文班	巴西風情畫	性別平等教育 3	會使用書插
10/10 10/14	親子繪本製作競賽 營養教育宣導(高年級)家庭教育 小團體輔導	巴西風情畫	性別平等教育 4	圖書借還
10/17 10/21	潔牙運動-口腔衛生教育宣導安全 教育 小團體輔導	巴西風情畫	體育競賽	圖書借還

	四年級戶外教育			
10/24 10/28	租稅教育品德教育 小團體輔導 校慶暨社區聯合運動會 萬聖節活動	巴西風情畫	體育競賽	學會選擇自己適合、想讀的書
10/31 11/4	藥物防治導 桃園市親子繪本製作競賽評選校安 通報 在地化課程-三元宮美術比賽 三、四年級性平教育宣導	巴西風情畫	健康紅綠燈-食物紅綠燈	學會選擇自己適合、想讀的書
11/7 11/11	期中定期評量 反毒反暴力 宣導學生體適能檢測 小團體輔導	日本通	健康紅綠燈-食物紅綠燈	《圖書館的老鼠》
11/14 11/18	語文競賽週 安全急救宣導(含水域安全)租稅 宣導 三年級戶外教育	日本通	健康紅綠燈-我是整潔好寶寶	《圖書館的老鼠》
11/21 11/25	桃園市英語藝文(讀者劇場)競 賽 登革熱、腸病毒等傳染病衛教宣導 戶外教育 小團體輔導	日本通	健康紅綠燈-早餐觀摩會	《不會寫字的獅子》
11/28 12/2	品德教育 全國語文競賽 五六年級性平教育宣導	日本通	性別平等教育 5	《不會寫字的獅子》

	校安通報 六年級畢業旅行			
12/5 12/9	反詐騙及預防犯罪文宣活動語文 競賽週 菸害防治宣導家庭教育活 動	日本通	性別平等教育 6	《小豬愛讀書》
12/12 12/16	國(英)語文競賽週領域會議 學年會議 環境教育小組會議	樂活澳洲	健康紅綠燈-早餐觀摩會	《小豬愛讀書》
12/19 12/23	品格人權法治教育宣導環境教 育 聖誕節活動	樂活澳洲	體育競賽	《老鼠阿修的夢》
12/26 12/30	環保暨能源教育環保教育 社團成果發表	樂活澳洲	健康紅綠燈-我是小紳士、小淑女	《老鼠阿修的夢》
1/2 1/6	安全教育校安通報	樂活澳洲	健康紅綠燈-我是整潔好寶寶	《我變成一隻噴火龍》
1/9 1/13	期末評量 總量管制缺額和辦理期程表 環保 教育一第一次全校資源大回收暨二 手制服學用品. 廢電池. 廢光碟回 收	樂活澳洲	環保市集	《我變成一隻噴火龍》
1/16 1/20	大掃除第二次全校資源大回收品德 教育 期末特推會 結業式及寒假生活安全宣導 模範兒童名單確認	樂活澳洲	期末大掃除	《我變成一隻噴火龍》

桃園市八德區八德國民小學 112 學年度第二學期彈性課程教學進度總表【一年級】~~~十二年國教課程

週別 日期	學校、學年或班級活動	彈性學習課程-3 節/週		
		國際教育	樂活八德	閱讀八德
2/13 2/17	始業式暨反霸凌人權宣導各項 獎助學金申請 期初特推會 學年主題活動 科學展覽會初賽	時尚法國	健康紅綠燈-我的一天	《我的弟弟跟你交換》
2/20 2/24	世界母語日週 五、六年級性別平等教育宣導	時尚法國	性別平等教育 1	《我的弟弟跟你交換》
2/27 3/3	交通安全教育宣導校安通報	時尚法國	健康紅綠燈-遊戲停看聽	《威廉的洋娃娃》
3/6 3/10	品格宣導品德教育 防災演練 登革熱、腸病毒等疾病衛教宣 導 書包減重抽測	時尚法國	性別平等教育 2	《威廉的洋娃娃》
3/13 3/17	交通安全教育宣導一年級戶 外教育 中年級性別平等教育宣導	時尚法國	防災演練	《大腳丫跳芭蕾》
3/20 3/24	領域會議 學年會議 六年級模範兒童拍照市府表揚 營養教育宣導(低年級) 四年級 CPR 課程	精「美」絕輪-The USA	性別平等教育 3	《大腳丫跳芭蕾》

3/27 3/31	兒童節表揚 五年級 CPR 課程 水域安全宣導 校安通報	精「美」絕輪-The USA	健康紅綠燈-快樂動一動(律動時間:香蕉歌)	《我選我自己》
4/3 4/7	品格教育宣導品德教育 小市長候選人登記 校園病媒蚊防治消毒	精「美」絕輪-The USA	兒童節表揚	《我選我自己》
4/10 4/14	期中定期評量愛滋防治 宣導 校園生活安全調查	精「美」絕輪-The USA	家庭教育	《阿鳴國王的兒童節》
4/17 4/21	性別平等教育宣導性平教育 小團體輔導	精「美」絕輪-The USA	家庭教育	《阿鳴國王的兒童節》
4/24 4/28	親職教育日小團體輔導	戰鬥民族! Russia	健康紅綠燈-快樂動一動(律動時間:學貓叫)	《永遠吃不飽的貓》
5/1 5/5	校安通報 四年級英語律動比賽感恩月 宣導-母親節	戰鬥民族! Russia	健康紅綠燈-快樂動一動(律動時間:禮貌歌)	《永遠吃不飽的貓》
5/8 5/12	六年級 CPR 課程小市長政見 發表會 家庭教育活動宣導及實施學校 志工旅遊活動 環境整理	戰鬥民族! Russia	戶外教育(環境教育)	《子兒吐吐》
5/15 5/19	傳染病防治宣導小市長選 舉投票 六年級 CPR 實作課程 領域、學年會議(六年級畢業	戰鬥民族! Russia	性別平等教育 4	《子兒吐吐》

	考審題)			
5/22 5/26	五年級 RT 比賽。八德兒童第 56 期定稿 海洋教育	戰鬥民族! Russia	戶外教育(環境教育)	《我如何認識世界》
5/29 6/2	六年級期末評量 編撰 113 學年度學校課程計畫校安 通報	三陽開「泰」! Thailand	性別平等教育 5	《我如何認識世界》
6/5 6/9	六年級畢業成績審查會社團成 果發表 領域會議(期末評量審題)學年 會議 環保教育宣導 畢業生生涯輔導	三陽開「泰」! Thailand	戶外教育(環境教育)	《頑皮公主不出嫁》
6/12 6/16	畢業典禮環境整理	三陽開「泰」! Thailand	性別平等教育 6	《頑皮公主不出嫁》
6/19 6/23	一到五年級期末評量資源回 收	三陽開「泰」! Thailand	戶外教育(環境教育)	《GUJI GUJI》
6/26 6/30	環境整理資源回收 環境教育校務會議	三陽開「泰」! Thailand	健康紅綠燈-快樂動一動(律 動時間:禮貌歌)	《GUJI GUJI》

桃園市八德區八德國民小學 112 學年度第一學期彈性課程教學進度總表【二年級】~~~十二年國教課程

週別 日期	學校、學年 或班級活動	彈性學習課程-3 節/週		
		國際教育	樂活八德	閱讀八德

一 8/29 9/2	新生家長座談會家庭教育 大掃除 祖孫週活動	義式風情畫Italy	開學 112/08/30(三)	《紅氣球》
二9/5 9/9	身高體重 垃圾分類宣導 生命教育	義式風情畫 Italy	米食大集合-做湯圓	《紅氣球》
三9/12 9/16	班親會 視力保健宣導 環境教育	義式風情畫 Italy	性別平等教育 1	《紅氣球》
四 9/19 9/23	地震防災演練性別平等	義式風情畫 Italy	性別平等教育 2	《紅氣球》
五 9/26 9/30	教師節慶祝節活動	義式風情畫 Italy	體育競賽	《尼可萊的三個問題》
六 10/3 10/7	校園安全宣導性平教育 許潮英藝文班	煥然一「新」- Singapore 深度之旅	性別平等教育 3	《尼可萊的三個問題》
七 10/10 10/14	親子繪本製作競賽 營養教育 宣導(高年級) 家庭教育 小團體輔導	煥然一「新」- Singapore 深度之旅	性別平等教育 4	《尼可萊的三個問題》
八 10/17 10/21	潔牙運動-口腔衛生教育宣導安全 教育 小團體輔導 四年級戶外教育	煥然一「新」- Singapore 深度之旅	體育競賽	《尼可萊的三個問題》
九 10/24 10/28	租稅教育品德教育 小團 體輔導 校慶暨社區聯合運動會	煥然一「新」- Singapore 深度之旅	萬聖節闖關	《狐狸愛上圖書館》

	萬聖節活動			
十 10/31 11/4	藥物防治導 桃園市親子繪本製作競賽評選校安 通報 在地化課程-三元宮美術比賽 三、四年級性平教育宣導	煥然一「新」- Singapore 深度之 旅	米食大集合-做湯圓	《狐狸愛上圖書館》
十一 11/7 11/11	期中定期評量 反毒反暴力 宣導學生體適能檢測 小團體輔導	神秘的古埃及 Egypt	戶外教育(環境教育)	《狐狸愛上圖書館》
十二 11/14 11/18	語文競賽週 安全急救宣導(含水域安全)租稅 宣導 三年級戶外教育	神秘的古埃及 Egypt	體育競賽	《狐狸愛上圖書館》
十三 11/21 11/25	桃園市英語藝文(讀者劇場)競 賽 登革熱、腸病毒等傳染病衛教宣導 戶外教育 小團體輔導	神秘的古埃及 Egypt	戶外教育(環境教育)	《從小事情看天氣》
十四 11/28 12/2	品德教育 全國語文競賽 五六年級性平教育宣導校安通報 六年級畢業旅行	神秘的古埃及 Egypt	性別平等教育 5	《從小事情看天氣》
十五 12/5 12/9	反詐騙及預防犯罪文宣活動語文 競賽週 菸害防治宣導	神秘的古埃及 Egypt	性別平等教育 6	《從小事情看天氣》

	家庭教育活動			
十六 12/12 12/16	國(英)語文競賽週領域會議 學年會議 環境教育小組會議	Let' s go Dutch!	戶外教育(環境教育)	《從小事情看天氣》
十七 12/19 12/23	品格人權法治教育宣導環境教育 聖誕節活動	Let' s go Dutch!	體育競賽	《看地圖認識全世界》
十八 12/26 12/30	環保暨能源教育環保教育 社團成果發表	Let' s go Dutch!	戶外教育(環境教育)	《看地圖認識全世界》
十九 1/2 1/6	安全教育校安通報 1/7(六)補課	Let' s go Dutch!	米食大集合-做壽司	《看地圖認識全世界》
二十 1/9 1/13	期末評量 總量管制缺額和辦理期程表 環保 教育—第一次全校資源大回收暨二 手制服學用品. 廢電池. 廢光碟回 收	Let' s go Dutch!	環保市集	《看地圖認識全世界》
二十一 1/16 1/20	大掃除第二次全校資源大回收品德 教育 期末特推會 結業式及寒假生活安全宣導 模範兒童名單確認	Let' s go Dutch!	米食大集合-做壽司	《看地圖認識全世界》

桃園市八德區八德國民小學 112 學年度第二學期彈性課程教學進度總表【二年級】~~~十二年國教課程

週別	學校、學年	彈性學習課程-3 節/週
----	-------	--------------

日期	或班級活動	國際教育	樂活八德	閱讀八德
2/13 2/17	始業式暨反霸凌人權宣導各項 獎助學金申請 期初特推會 學年主題活動 科學展覽會 初賽	時尚法國	米食大集合-種稻體驗	《飛向鯨魚島》
2/20 2/24	世界母語日週 五、六年級性別平等教育宣導	時尚法國	性別平等教育 1	《飛向鯨魚島》
2/27 3/3	交通安全教育宣導校安通報	時尚法國	米食大集合-種稻體驗	《飛向鯨魚島》
3/6 3/10	品格宣導品德教育防災 演練 登革熱、腸病毒等疾病衛教宣導 書包減重抽測	時尚法國	性別平等教育 2	《飛向鯨魚島》
3/13 3/17	交通安全教育宣導一年級戶 外教育 中年級性別平等教育宣導	時尚法國	防災演練	《薩琪到底有沒有小雞雞》
3/20 3/24	領域會議學年會議 六年級模範兒童拍照市府表揚營養 教育宣導(低年級) 四年級 CPR 課程	精「美」絕輪-The USA	性別平等教育 3	《薩琪到底有沒有小雞雞》
3/27 3/31	兒童節表揚 五年級 CPR 課 程水域安全宣導 校安通報	精「美」絕輪-The USA	米食大集合-認識米的生產過程	《薩琪到底有沒有小雞雞》

4/3 4/7	品格教育宣導品德教育 小市長候選人登記 校園病媒蚊防治消毒	精「美」絕輪-The USA	兒童節表揚	《薩琪到底有沒有小雞雞》
4/10 4/14	期中定期評量愛滋防治 宣導 校園生活安全調查	精「美」絕輪-The USA	家庭教育	《用愛心說實話》
4/17 4/21	性別平等教育宣導性平教育 小團體輔導	精「美」絕輪-The USA	家庭教育	《用愛心說實話》
4/24 4/28	親職教育日小團體輔導	戰鬥民族! Russia	米食大集合-介紹米的種類	《用愛心說實話》
5/1 5/5	校安通報 四年級英語律動比賽感恩月 宣導-母親節	戰鬥民族! Russia	米食大集合-活動一(碾米)	《用愛心說實話》
5/8 5/12	六年級 CPR 課程小市長政見 發表會 家庭教育活動宣導及實施學校 志工旅遊活動 環境整理	戰鬥民族! Russia	小市長候選人政見發表	《我的媽媽真麻煩》
5/15 5/19	傳染病防治宣導小市長選 舉投票 六年級 CPR 實作課程 領域、學年會議(六年級畢業考審 題)	戰鬥民族! Russia	性別平等教育 4	《我的媽媽真麻煩》
5/22 5/26	五年級 RT 比賽。八德兒童第 56 期定稿 海洋教育	戰鬥民族! Russia	米食大集合-活動二(煮飯)	《我的媽媽真麻煩》

5/29 6/2	六年級期末評量 編撰113 學年度學校課程計畫校安 通報	三陽開「泰」! Thailand	性別平等教育 5	《我的媽媽真麻煩》
6/5 6/9	六年級畢業成績審查會社團成 果發表 領域會議(期末評量審題)學年 會議 環保教育宣導 畢業生生涯輔導	三陽開「泰」! Thailand	米食大集合-活動三(認識爆 米香)	《不信你去問鯊魚》
6/12 6/16	畢業典禮環境整理	三陽開「泰」! Thailand	性別平等教育 6	《不信你去問鯊魚》
6/19 6/23	一到五年級期末評量資源回 收	三陽開「泰」! Thailand	米食大集合-介紹米的種類	《不信你去問鯊魚》
6/26 6/30	環境整理資源回收環境 教育 校務會議	三陽開「泰」! Thailand	米食大集合-米的再利用與珍 惜	《不信你去問鯊魚》

桃園市八德區八德國民小學112學年度第一學期各領域教學進度總表【三年級】~~~十二年國教課程

週別 日期	學校、學年或班級活動	彈性學習課程-4 節/週			
		國際教育	閱讀八德	創資課程	樂活八德
一 8/29 9/2	新生家長座談會家庭教育 大掃除 祖孫週活動	生活常規	《不是我的錯》	認識電腦與作業系統	開學 112/08/30(三)
二 9/5 9/9	身高體重 垃圾分類宣導	打招呼的方式	《不是我的錯》	認識電腦與作業系統	體育競賽

	生命教育				
三 9/12 9/16	班親會 視力保健宣導環境教育	打招呼的方式	《不是我的錯》	認識電腦與作業系統	性別平等教育 1
四 9/19 9/23	地震防災演練性別平等	打招呼的方式	《我們班上的小不點》	我的個人化電腦	性別平等教育 2
五 9/26 9/30	教師節慶祝節活動	打招呼的方式	《我們班上的小不點》	我的個人化電腦	體育競賽
六 10/3 10/7	校園安全宣導性平教育 許潮英藝文班	羅馬數字	《我們班上的小不點》	我是鍵盤快手	性別平等教育 3
七 10/10 10/14	親子繪本製作競賽 營養教育宣導(高年級) 家庭教育 小團體輔導	羅馬數字	《無敵環保小蜜蜂》	我是鍵盤快手	性別平等教育 4
八 10/17 10/21	潔牙運動-口腔衛生教育宣導 安全教育 小團體輔導 四年級戶外教育	羅馬數字	《無敵環保小蜜蜂》	我是鍵盤快手	體育競賽
九 10/24 10/28	租稅教育 品德教育 小團體輔導 校慶暨社區聯合運動會 萬聖節活動	FESTIVAL Halloween 萬聖節	《無敵環保小蜜蜂》	我是鍵盤快手	萬聖節闖關
十 10/31 11/4	藥物防治導 桃園市親子繪本製作競賽評選校安 通報	羅馬數字	《無敵環保小蜜蜂》	文書初階(一)	體育競賽

	在地化課程-三元宮美術比賽三、 四年級性平教育宣導				
十一 11/7 11/11	期中定期評量 反毒反暴力 宣導學生體適能檢測 小團體輔導	書籍資訊	《班上養了一頭牛》	文書初階(一)	戶外教育(環境教育)
十二 11/14 11/18	語文競賽週 安全急救宣導(含水域安全)租稅 宣導 三年級戶外教育	書籍資訊	《班上養了一頭牛》	文書初階(一)	體育競賽
十三 11/21 11/25	桃園市英語藝文(讀者劇場)競 賽 登革熱、腸病毒等傳染病衛教宣導 戶外教育 小團體輔導	書籍資訊	《班上養了一頭牛》	我是檔案小總管	戶外教育(環境教育)
十四 11/28 12/2	品德教育 全國語文競賽 五六年級性平教育宣導校安通報 六年級畢業旅行	書籍資訊	《小王子》	我是檔案小總管	性別平等教育 5
十五 12/5 12/9	反詐騙及預防犯罪文宣活動語文 競賽週 菸害防治宣導 家庭教育活動	顏色小偵探	《小王子》	我是檔案小總管	性別平等教育 6
十六 12/12 12/16	國(英)語文競賽週領域會議 學年會議 環境教育小組會議	顏色小偵探	《小王子》	認識網路世界	戶外教育(環境教育)

十七 12/19 12/23	品格人權法治教育宣導環境教育 聖誕節活動	顏色小偵探	《小王子》	認識網路世界	體育競賽
十八 12/26 12/30	環保暨能源教育環保教育 社團成果發表	顏色小偵探	《無聊村》	認識網路世界	體育競賽
十九 1/2 1/6	安全教育校安通報	跟全世界打招呼	《無聊村》	我是小畫家	戶外教育(環境教育)
二十 1/9 1/13	期末評量 總量管制缺額和辦理期程表 環保教育—第一次全校資源大回收暨二手制服學用品、廢電池、廢光碟回收	總複習	《無聊村》	我是小畫家	環保市集
二十一 1/16 1/20	大掃除第二次全校資源大回收品德教育 期末特推會 結業式及寒假生活安全宣導模範 兒童名單確認	總複習	《無聊村》	我是小畫家	平安龜來-乞龜源由

桃園市八德區八德國民小學112學年度第二學期各領域教學進度總表【三年級】~~~十二年國教課程

週別 日期	學校、學年或班級活動	彈性學習課程-4 節/週			
		國際教育	閱讀八德	創資課程	樂活八德
2/13 2/17	始業式暨反霸凌人權宣導各項 獎助學金申請 期初特推會 學年主題活動 科學展覽會初賽	認識工作犬	《我是大明星》	文書初階(二)	平安龜來-乞龜源由

2/20 2/24	世界母語日週 五、六年級性別平等教育宣導	認識工作犬	《我是大明星》	文書初階(二)	性別平等教育 1
2/27 3/3	交通安全教育宣導校安通報	認識工作犬	《我是大明星》	文書初階(二)	平安龜來-乞龜源由
3/6 3/10	品格宣導品德教育防災 演練 登革熱、腸病毒等疾病衛教宣導 書包減重抽測	認識工作犬	《我是大明星》	漫遊網際網路	性別平等教育 2
3/13 3/17	交通安全教育宣導一年級戶 外教育 中年級性別平等教育宣導	游泳池安全守則	《我的名字叫小董》	漫遊網際網路	防災演練
3/20 3/24	領域會議學年會議 六年級模範兒童拍照市府表揚營養 教育宣導(低年級) 四年級 CPR 課程	游泳池安全守則	《我的名字叫小董》	漫遊網際網路	性別平等教育 3
3/27 3/31	兒童節表揚 五年級 CPR 課 程水域安全宣導 校安通報	游泳池安全守則	《我的名字叫小董》	網路百寶箱	平安龜來-乞龜源由
4/3 4/7	品格教育宣導品德教育 小市長候選人登記 校園病媒蚊防治消毒	游泳池安全守則	《我的名字叫小董》	網路百寶箱	兒童節表揚
4/10 4/14	期中定期評量愛滋防治 宣導	短母音韻文	《魔法阿默拉》	網路百寶箱	家庭教育

	校園生活安全調查				
4/17 4/21	性別平等教育宣導 性平教育 小團體輔導	拓印藝術:家人	《魔法阿默拉》	電子郵件與通訊	家庭教育
4/24 4/28	親職教育日小團體輔導	拓印藝術:家人	《魔法阿默拉》	電子郵件與通訊	平安龜來-實地走訪
5/1 5/5	校安通報 四年級英語律動比賽感恩月 宣導-母親節	FESTIVAL Mother' s Day 母親節	《魔法阿默拉》	電子郵件與通訊	英語律動
5/8 5/12	六年級 CPR 課程小市長政見 發表會 家庭教育活動宣導及實施學校 志工旅遊活動 環境整理	拓印藝術:家人	《潮間帶大作戰》	Windows 的影音世界	小市長候選人政見發表
5/15 5/19	傳染病防治宣導小市長選 舉投票 六年級 CPR 實作課程 領域、學年會議(六年級畢業 考審題)	拓印藝術:家人	《潮間帶大作戰》	Windows 的影音世界	性別平等教育 4
5/22 5/26	五年級 RT 比賽。八德兒童第 56 期定稿 海洋教育	職業萬花筒	《潮間帶大作戰》	Windows 的影音世界	平安龜來-實地走訪
5/29 6/2	六年級期末評量 編撰 113 學年度學校課程計畫校安 通報	職業萬花筒	《潮間帶大作戰》	網路地圖到處逛	性別平等教育 5

6/5 6/9	六年級畢業成績審查會社團成 果發表 領域會議(期末評量審題)學年 會議 環保教育宣導 畢業生生涯輔導	職業萬花筒	《林良爺爺的 700 字故事 書》	網路地圖到處逛	平安龜來-製作平安龜
6/12 6/16	畢業典禮環境整理	職業萬花筒	《林良爺爺的 700 字故事 書》	網路地圖到處逛	性別平等教育 6
6/19 6/23	一到五年級期末評量資源回 收	跟全世界打招呼	《林良爺爺的 700 字故事 書》	網路安全	平安龜來-製作平安龜
6/26 6/30	環境整理資源回收環境 教育 校務會議	總複習	《林良爺爺的 700 字故事 書》	網路安全	平安龜來-製作平安龜

桃園市八德區八德國民小學 112 學年度第一學期各領域教學進度總表【四年級】~~~十二年國教課程

週別 日期	學校、學年或班級活動	彈性學習課程-4 節/週			
		閱讀八德	國際教育	創資課程	樂活八德
一 8/29 9/2	新生家長座談會家庭教育 大掃除 祖孫週活動	《我的名字叫希望》	Unit 1 我的家鄉天氣 Weather in MyHometown	Word 文書軟體運用我 是文書高手	開學 112/08/30(三)
二 9/5 9/9	身高體重 垃圾分類宣導 生命教育	《我的名字叫希望》	Unit 1 我的家鄉天氣 Weather in My Hometown	我是文書高手	體育競賽

三 9/12 9/16	班親會 視力保健宣導環境教育	《我的名字叫希望》	Unit 1 我的家鄉天氣 Weather in My Hometown	文書編輯版面設定	性別平等教育 1
四 9/19 9/23	地震防災演練性別平等	《我的名字叫希望》	Unit 1 我的家鄉天氣 Weather in My Hometown	文書編輯版面設定	性別平等教育 2
五 9/26 9/30	教師節慶祝節活動	《一碗湯麵》	Unit 1 我的家鄉天氣 Weather in My Hometown	文書編輯版面設定	體育競賽
六 10/3 10/7	校園安全宣導性平教育 許潮英藝文班	《一碗湯麵》	Culture 中秋節 Moon Festival	表格設定與調整	性別平等教育 3
七 10/10 10/14	親子繪本製作競賽 營養教育 宣導(高年級) 家庭教育 小團體輔導	《一碗湯麵》	Unit 2 沙漠中的駱駝Camels in Desert	表格設定與調整	性別平等教育 4
八 10/17 10/21	潔牙運動-口腔衛生教育宣導安全 教育 小團體輔導 四年級戶外教育	《一碗湯麵》	Unit 2 沙漠中的駱駝Camels in Desert	表格設定與調整	體育競賽
九 10/24 10/28	租稅教育品德教育 小團 體輔導 校慶暨社區聯合運動會 萬聖節活動	《邪小刀的綠色眼淚》	Unit 2 沙漠中的駱駝Camels in Desert	我的功課表	體育競賽
十 10/31 11/4	藥物防治導 桃園市親子繪本製作競賽評選校安 通報 在地化課程-三元宮美術比賽	《邪小刀的綠色眼淚》	Unit 2 沙漠中的駱駝 Camels in Desert	我的功課表	體育競賽

	三、四年級性平教育宣導				
十一 11/7 11/11	期中定期評量 反毒反暴力 宣導學生體適能檢測 小團體輔導	《邪小刀的綠色眼淚》	Unit 3 水果長在哪Where Do FruitsGrow?	我的功課表	戶外教育(環境教育)
十二 11/14 11/18	語文競賽週 安全急救宣導(含水域安全)租稅 宣導 三年級戶外教育	《邪小刀的綠色眼淚》	Unit 3 水果長在哪Where Do FruitsGrow?	段落行距的設定	戶外教育(環境教育)
十三 11/21 11/25	桃園市英語藝文(讀者劇場)競 賽 登革熱、腸病毒等傳染病衛教宣導 戶外教育 小團體輔導	《愛心阿嬤:陳樹菊》	Unit 3 水果長在哪Where Do FruitsGrow?	段落行距的設定	戶外教育(環境教育)
十四 11/28 12/2	品德教育 全國語文競賽 五六年級性平教育宣導校安通報 六年級畢業旅行	《愛心阿嬤:陳樹菊》	Unit 3 水果長在哪Where Do FruitsGrow?	段落行距的設定	性別平等教育 5
十五 12/5 12/9	反詐騙及預防犯罪文宣活動語文 競賽週 菸害防治宣導家庭教育活 動	《愛心阿嬤:陳樹菊》	Unit 4 世界各地的冰品 Frozen Desserts Around the World	海報製作很簡單	性別平等教育 6
十六 12/12 12/16	國(英)語文競賽週領域會議	《愛心阿嬤:陳樹菊》	Unit 4 世界各地的冰品 Frozen Desserts	海報製作很簡單	戶外教育(環境教育)

	學年會議 環境教育小組會議		Around the World		
十七 12/19 12/23	品格人權法治教育宣導環境教育 聖誕節活動	《找不到國小》	Unit 4 世界各地的冰品 Frozen Desserts Around the World	海報製作很簡單	聖誕節闖關活動
十八 12/26 12/30	環保暨能源教育環保教育 社團成果發表	《找不到國小》	Unit 4 世界各地的冰品 Frozen Desserts Around the World	製作圖文並茂的報告	體育競賽
十九 1/2 1/6	安全教育校安通報	《找不到國小》	Final Review 總複習	製作圖文並茂的報告	體育競賽
二十 1/9 1/13	期末評量 總量管制缺額和辦理期程表 環保 教育—第一次全校資源大回收暨二 手制服學用品、廢電池、廢光碟回 收	《找不到國小》	Final Review 總複習	製作圖文並茂的報告	環保市集
二十一 1/16 1/20	大掃除第二次全校資源大回收品德 教育 期末特推會 結業式及寒假生活安全宣導模範 兒童名單確認	《找不到國小》	Culture 文化	製作圖文並茂的報告	你農我農-達人分享

桃園市八德區八德國民小學 112 學年度第二學期各領域教學進度總表【四年級】~~~十二年國教課程

週別 日期	學校、學年或班級活動	彈性學習課程-4 節/週			
		閱讀八德	國際教育	創資課程	樂活八德
2/13 2/17	始業式暨反霸凌人權宣導各項 獎助學金申請 期初特推會	《別打!他是我爸爸》	Unit 1 各式各樣的時鐘 Different Clocks	Powerpoint 簡報軟體運用	你農我農-種植蔬菜(葉 菜)

	學年主題活動科學展覽會 初賽				
2/20 2/24	世界母語日週 五、六年級性別平等教育宣導	《別打!他是我爸爸》	Unit 1 各式各樣的時鐘 Different Clocks	Powerpoint 簡報軟體運用	性別平等教育 1
2/27 3/3	交通安全教育宣導校安通報	《別打!他是我爸爸》	Unit 1 各式各樣的時鐘 Different Clocks	Powerpoint 簡報軟體運用	你農我農-種植蔬菜(芽菜)
3/6 3/10	品格宣導品德教育防災 演練 登革熱、腸病毒等疾病衛教宣導 書包減重抽測	《別打!他是我爸爸》	Unit 1 各式各樣的時鐘 Different Clocks	SmartArt 設計	性別平等教育 2
3/13 3/17	交通安全教育宣導一年級戶 外教育 中年級性別平等教育宣導	《請到我的家鄉來》	Unit 1 各式各樣的時鐘 Different Clocks	SmartArt 設計	防災演練
3/20 3/24	領域會議學年會議 六年級模範兒童拍照市府表揚營養 教育宣導(低年級) 四年級 CPR 課程	《請到我的家鄉來》	Unit 2 泰國的寶藏: 椰子樹 The Treasure of Thailand: CoconutTree	SmartArt 設計	性別平等教育 3
3/27 3/31	兒童節表揚 五年級 CPR 課 程水域安全宣導 校安通報	《請到我的家鄉來》	Unit 2 泰國的寶藏: 椰子樹The Treasure of Thailand: Coconut Tree	反菸拒檳簡報設計	你農我農-烹飪(食在好 滋味-蔬果三明治)
4/3 4/7	品格教育宣導品德教育 小市長候選人登記 校園病媒 蚊防治消毒	《請到我的家鄉來》	Unit 2 泰國的寶藏: 椰子樹 The Treasure of Thailand: Coconut Tree	反菸拒檳簡報設計	兒童節表揚

4/10 4/14	期中定期評量愛滋防治 宣導 校園生活安全調查	《哎呀!我的媽:外籍媽 媽的奮鬥故事》	Unit 2 泰國的寶藏: 椰子樹The Treasure of Thailand: Coconut Tree	反菸拒檳簡報設計	家庭教育
4/17 4/21	性別平等教育宣導性平教育 小團體輔導	《哎呀!我的媽:外籍媽 媽的奮鬥故事》	Festival 單元 Happy Easter 復活節	大自然是我的好朋友	家庭教育
4/24 4/28	親職教育日小團體輔導	《哎呀!我的媽:外籍媽 媽的奮鬥故事》	Unit 3 書的種類Types of Books	大自然是我的好朋友	你農我農-烹飪(食在好 滋味-燙青菜)
5/1 5/5	校安通報 四年級英語律動比賽感恩月 宣導-母親節	《哎呀!我的媽:外籍媽 媽的奮鬥故事》	Unit 3 書的種類Types of Books	資料剪報我很 SMART	英語律動
5/8 5/12	六年級 CPR 課程小市長政見 發表會 家庭教育活動宣導及實施學校 志工旅遊活動 環境整理	《黑猩猩的保母---少女 珍古德》	Unit 3 書的種類 Types of Books	資料剪報我很 SMART	小市長政見發表
5/15 5/19	傳染病防治宣導小市長選 舉投票 六年級 CPR 實作課程 領域、學年會議(六年級畢業考審 題)	《黑猩猩的保母---少女 珍古德》	Unit 3 書的種類 Types of Books	資料剪報我很 SMART	性別平等教育 4
5/22 5/26	五年級 RT 比賽。八德兒童第 56 期定稿 海洋教育	《黑猩猩的保母---少女 珍古德》	Unit 4 Parts of a Computer 電腦周邊設備	環保專題製作	讀者劇場
5/29 6/2	六年級期末評量 編撰 113 學年度學校課程計畫校安 通報	《黑猩猩的保母---少女 珍古德》	Unit 4 Parts of a Computer 電腦周邊設備	環保專題製作	性別平等教育 5

6/5 6/9	六年級畢業成績審查會社團成 果發表 領域會議(期末評量審題)學年 會議 環保教育宣導 畢業生生涯輔導	《貓村開麥拉》	Unit 4 Parts of a Computer 電腦周邊設備	環保專題製作	你農我農-製作簡報
6/12 6/16	畢業典禮環境整理	《貓村開麥拉》	Unit 4 Parts of a Computer 電腦周邊設備	鄉土風俗介紹	性別平等教育 6
6/19 6/23	一到五年級期末評量資源回 收	《貓村開麥拉》	Final Review 總複習	鄉土風俗介紹	你農我農-製作簡報
6/26 6/30	環境整理資源回收 環境教育校務會議	《貓村開麥拉》	Culture 文化	鄉土風俗介紹	你農我農-成果分享

週別 日期	學校、學年或班 級活動	彈性學習課程-4 節/週					
		閱讀八德	國際教育	創資課程	樂活八德	創數課程	創作之美
一 8/29 9/2	新生家長座談會家庭 教育 大掃除 祖孫週活動	《教海鷗飛行的 貓》	主題:友情 英語繪本:Yo Yes	SCRATCH 程式運用 舞力全開	開學 112/08/30(三)		
二9/5 9/9	身高體重 垃圾分 類宣導 生命教育	《教海鷗飛行的 貓》	主題:友情 英語繪本:Yo Yes	舞力全開	體育競賽		
三9/12 9/16	班親會 視力保健宣導環境 教育	《教海鷗飛行的 貓》	主題:友情 英語繪本:Yo Yes	魔法森林	性別平等教育 1		
四 9/19 9/23	地震防災演練性別 平等	《教海鷗飛行的 貓》	主題:友情 英語繪本:Yo Yes	魔法森林	性別平等教育 2		
五 9/26 9/30	教師節慶祝節活動	《揚帆吧! 八級 風》	主題:友情 英語繪本:Yo Yes	貓咪與狐狸對話與 表演	體育競賽		
六 10/3 10/7	校園安全宣導性平 教育 許潮英藝文班	《揚帆吧! 八級 風》	主題:友情 英語繪本:Yo Yes	貓咪與狐狸對話與 表演	性別平等教育 3		
七 10/10 10/14	親子繪本製作競賽營 養教育宣導(高年級) 家庭教育 小團體輔導	《揚帆吧! 八級 風》	主題:友情 英語繪本:Yo Yes	貓咪與狐狸對話與 表演	性別平等教育 4		

八 10/17 10/21	潔牙運動-口腔衛生教育宣導 安全教育 小團體輔導 四年級戶外教育	《揚帆吧！八級風》	主題:友情 英語繪本:Yo Yes	動物賽跑	體育競賽		
九 10/24 10/28	租稅教育品德教育 小團體輔導 校慶暨社區聯合運動會 萬聖節活動	《跟好朋友道歉的勇氣》	主題:友情 英語繪本:Yo Yes	動物賽跑	體育競賽		
十 10/31 11/4	藥物防治導 桃園市親子繪本製作 競賽評選 校安通報 在地化課程-三元宮美術比賽 三、四年級性平教育宣導	《跟好朋友道歉的勇氣》	主題:友情 英語繪本:Yo Yes	動物賽跑	體育競賽		
十一 11/7 11/11	期中定期評量 反毒 反暴力宣導學生體適能檢測 小團體輔導	《跟好朋友道歉的勇氣》	主題:想像 英語繪本:Gruffalo	海底世界	戶外教育(環境教育)		
十二 11/14 11/18	語文競賽週 安全急救宣導(含水域安全) 租稅宣導 三年級戶外教育	《跟好朋友道歉的勇氣》	主題:想像 英語繪本:Gruffalo	海底世界	戶外教育(環境教育)		

十三 11/21 11/25	桃園市英語藝文 (讀者劇場) 競賽登 革熱、腸病毒等傳染 病衛教宣導 戶外教育 小團體輔導	《五年級意見多》	主題:想像 英語繪本:Gruffalo	大魚吃小魚	戶外教育(環境教育)		
十四 11/28 12/2	品德教育 全國語 文競賽 五六年級性平教育宣 導 校安通報 六年級畢業旅行	《五年級意見多》	主題:想像 英語繪本:Gruffalo	大魚吃小魚	性別平等教育 5		
十五 12/5 12/9	反詐騙及預犯罪文 宣活動 語文競賽週 菸害防治宣導家庭 教育活動	《五年級意見多》	主題:想像 英語繪本:Gruffalo	大魚吃小魚	性別平等教育 6		
十六 12/12 12/16	國(英)語文競賽週領 域會議 學年會議 環境教育小組會議	《五年級意見多》	主題:想像 英語繪本:Gruffalo	猴子接蘋果	戶外教育(環境教育)		
十七 12/19 12/23	品格人權法治教育宣 導 環境教育 聖誕節活動	《我的天堂在哪 裡》	主題:想像 英語繪本:Gruffalo	猴子接蘋果	聖誕節闖關		
十八 12/26 12/30	環保暨能源教育環保 教育 社團成果發表	《我的天堂在哪 裡》	主題:想像 英語繪本:Gruffalo	猴子接蘋果	體育競賽		

十九 1/2 1/6	安全教育校安通 報	《我的天堂在哪 裡》	主題:想像 英語繪本:Gruffalo	打地鼠	體育競賽		
二十 1/9 1/13	期末評量 總量管制缺額和辦理 期程表 環保教育—第一次全 校資源大回收暨二手 制服學用品. 廢 電池. 廢光碟回收	《我的天堂在哪 裡》	主題:想像 英語繪本:Gruffalo	打地鼠	環保市集		
二十一 1/16 1/20	大掃除暨第二次全校 資源大回收 品德教育 期末特 推會 結業式及寒假生活安 全宣導 模範兒童名單確認	《我的天堂在哪 裡》	總複習	打地鼠	魚菜共生-傳統及現 代的農耕與環境		

桃園市八德區八德國民小學 112 學年度第二學期彈性課程教學進度總表【五年級】~~~十二年國教課程

週別 日期	學校、學年或班級 活動	彈性學習課程-4 節/週					創數課程	創作之美
		閱讀八德	國際教育	創資課程	樂活八德			
一 02/13 02/17	始業式暨反霸凌人權 宣導 各項獎助學金申請 期初特推會 學年主題活動 科學展覽會初賽	《我的校外教 學: 荷蘭篇》	主題:親情 英語繪本: A mother for Choco	SCRATCH 程式運用 迷宮尋寶	魚菜共生-認識魚 菜共生			

二 02/20 02/24	世界母語日週 五、六年級性別平等教育宣導	《我的校外教學：荷蘭篇》	主題：親情 英語繪本：A mother for Choco	迷宮尋寶	性別平等教育 1		
三 02/27 03/03	交通安全教育宣導校安通報	《我的校外教學：荷蘭篇》	主題：親情 英語繪本：A mother for Choco	迷宮尋寶	魚菜共生-魚菜共生的好處		
四 03/06 03/10	品格宣導品德教育防災演練 登革熱、腸病毒等疾病衛教宣導 書包減重抽測	《我的校外教學：荷蘭篇》	主題：親情 英語繪本：A mother for Choco	彩線繪圖	性別平等教育 2		
五 03/13 03/17	交通安全教育宣導一年級戶外教育 中年級性別平等教育宣導	《媽媽向前跑》	主題：親情 英語繪本：A mother for Choco	彩線繪圖	防災演練		
六 03/20 03/24	領域會議學年會議 六年級模範兒童拍照市府表揚 營養教育宣導(低年級) 四年級 CPR 課程	《媽媽向前跑》	主題：親情 英語繪本：A mother for Choco	彩線繪圖	性別平等教育 3		
七 03/27 03/31	兒童節表揚 五年級 CPR 課程水域安全宣導 校安通報	《媽媽向前跑》	主題：親情 英語繪本：A mother for Choco	射擊比賽	魚菜共生-魚菜共生系統的運作方式		
八 04/03 04/07	品格教育宣導品德教育 小市長候選人登記	《媽媽向前跑》	主題：親情 英語繪本：A mother for Choco	射擊比賽	兒童節表揚		

	校園病媒蚊防治消毒						
九 04/10 04/14	期中定期評量愛滋 防治 宣導 校園生活安全調查	《輪椅上的情 誼》	主題: 親情 英語繪本: A mother for Choco	射擊比賽	家庭教育		
十 04/17 04/21	性別平等教育宣導性 平教育 小團體輔導	《輪椅上的情 誼》	主題: 親情 英語繪本: A mother for Choco	雪怪跳躍	家庭教育		
十一 04/24 04/28	親職教育日小團體 輔導	《輪椅上的情 誼》	主題: 交通安全英語 繪本: click-clack	雪怪跳躍	魚菜共生-魚菜共 生系統的構造與功 能		
十二 05/01 05/05	校安通報 四年級英語律動比賽 感恩月宣導-母親節	《輪椅上的情 誼》	主題: 交通安全英語 繪本: click-clack	雪怪跳躍	畢業典禮籌備會議		
十三 05/08 05/12	六年級 CPR 課程小市長 政見發表會 家庭教育 活動宣導及 實施 學校志工旅遊活動環 境整理	《烏龍路隊長》	主題: 交通安全英語 繪本: click- clack	敲擊青蛙比賽	小市長政見發表		
十四 05/15 05/19	傳染病防治宣導小市 長選舉投票 六年級 CPR 實作課程領 域、學年會議(六 年級畢業考審題)	《烏龍路隊長》	主題: 交通安全英語 繪本: click- clack	敲擊青蛙比賽	性別平等教育 4		
十五 05/22 05/26	五年級 RT 比賽。八德兒 童第 56 期定 稿	《烏龍路隊長》	主題: 交通安全英語 繪本: click- clack	敲擊青蛙比賽	讀者劇場		

	海洋教育						
十六 05/29 06/02	六年級期末評量編撰 113 學年度學校 課程計畫 校安通報	《烏龍路隊長》	主題：交通安全英語 繪本：click- clack	打磚塊	性別平等教育 5		
十七 06/05 06/09	六年級畢業成績審查會 社團成果發表 領域會 議(期末評量 審題) 學年會議 環保教育宣導 畢業生生涯輔導	《湯姆歷險記》	主題：交通安全英語 繪本：click- clack	打磚塊	畢業典禮		
十八 06/12 06/16	畢業典禮環境整 理	《湯姆歷險記》	主題：交通安全英語 繪本：click- clack	打磚塊	性別平等教育 6		
十九 06/19 06/23	一到五年級期末評量資 源回收	《湯姆歷險記》	主題：交通安全英語 繪本：click-clack	環保遊戲	畢業典禮		
二十 06/26 06/30	環境整理資源回 收環境教育 校務會議	《湯姆歷險記》	主題：交通安全英語 繪本：click-clack	環保遊戲	魚菜共生-組裝魚菜 共生系統		

桃園市八德區八德國民小學

112學年度第一學期各領域教學進度總表【六年級】~~~九年一貫課程

週別 日期	學校、學年或班級活動	彈性學習節數-5 節/週				
		創資課程	創數課程	創作之美	國際教育	樂活八德

一 8/29 9/2	新生家長座談會家庭教育 大掃除 祖孫週活動	Photocap 影像處理 創意相片輕鬆做	生活數學- 天平遊 戲	一. 方寸之間	Starter Unit	開學 112/08/30(三)
二 9/5 9/9	身高體重 垃圾分類宣導 生命教育	創意相片輕鬆做	生活數學-密碼戰 *	一. 方寸之間	Unit 1 Be an Early Bird	體育競賽
三 9/12 9/16	班親會 視力保健宣導環境教育	影像編輯快手	生活數學-密碼戰 *	一. 方寸之間	Unit 1 Be an Early Bird	性別平等教育 1
四 9/19 9/23	地震防災演練性別平等	影像編輯快手	生活數學-八德特調 飲料吧	一. 方寸之間	Unit 1 Be an Early Bird	性別平等教育 2
五 9/26 9/30	教師節慶祝節活動	影像編輯快手	生活數學-八德特調 飲料吧	一. 方寸之間	Unit 2 I Could Eat a Horse!	體育競賽
六 10/3 10/7	校園安全宣導性平教育 許潮英藝文班	我的成長寫真	均一數學-質因數分 解和短除法	一. 方寸之間	Unit 2 I Could Eat a Horse!	性別平等教育 3
七 10/10 10/14	親子繪本製作競賽 營養教育 宣導(高年級) 家庭教育 小團體輔導	我的成長寫真	均一數學-分數的除 法	二. 四面八方	Unit 2 I Could Eat a Horse!	性別平等教育 4
八 10/17 10/21	潔牙運動-口腔衛生教育宣導安全 教育 小團體輔導 四年級戶外教育	批次處理真好用	均一數學-小數的除 法	二. 四面八方	Unit 2 I Could Eat a Horse!	體育競賽
九 10/24 10/28	租稅教育 品德教育 小團體輔導	批次處理真好用	均一數學-比和比值	二. 四面八方	Review 1	體育競賽

	校慶暨社區聯合運動會萬聖節活動					
十 10/31 11/4	藥物防治導 桃園市親子繪本製作競賽評選校安 通報 在地化課程-三元宮美術比賽 三、四年級性平教育宣導	影像合成秀	均一數學-圓周率和 圓面積	二. 四面八方	Review 1	體育競賽
十一 11/7 11/11	期中定期評量 反毒反暴力 宣導學生體適能檢測 小團體輔導	影像合成秀	生活數學-長得像的 圖形*	三. 紙之美	Unit 3 It's All Greek to Me	戶外教育(環境教育)
十二 11/14 11/18	語文競賽週 安全急救宣導(含水域安全)租稅 宣導 三年級戶外教育	影像合成秀	生活數學-三角族之 趴趴熊傳奇*	三. 紙之美	Unit 3 It's All Greek to Me	戶外教育(環境教育)
十三 11/21 11/25	桃園市英語藝文(讀者劇場)競 賽 登革熱、腸病毒等傳染病衛教宣導 戶外教育 小團體輔導	蒙太奇特效	生活數學- 大小比 薩比一比	三. 紙之美	Unit 3 It's All Greek to Me	戶外教育(環境教育)
十四 11/28 12/2	品德教育 全國語文競賽 五六年級性平教育宣導 校安通報六年級畢業旅行	設計圖面外框	生活數學- 速率	三. 紙之美	Unit 4 You're under My Umbrella	性別平等教育 5
十五 12/5 12/9	反詐騙及預防犯罪文宣活動語文 競賽週	設計圖面外框	生活數學- 速率	三. 紙之美	Unit 4 You're under My Umbrella	性別平等教育 6

	菸害防治宣導家庭教育活動					
十六 12/12 12/16	國(英)語文競賽週領域會議 學年會議 環境教育小組會議	設計圖面外框	均一數學-扇形面積	四. 迎春納福迎新年	Unit 4 You're under My Umbrella	戶外教育(環境教育)
十七 12/19 12/23	品格人權法治教育宣導環境教育 聖誕節活動	創意月曆 DIY	均一數學-正比	四. 迎春納福迎新年	Unit 4 You're under My Umbrella	戶外教育(環境教育)
十八 12/26 12/30	環保暨能源教育環保教育 社團成果發表	創意月曆 DIY	均一數學-速率	四. 迎春納福迎新年	Review 2	體育競賽
十九 1/2 1/6	安全教育校安通報	創意月曆 DIY	均一數學-速率	四. 迎春納福迎新年	Review 2	魚菜共生-魚備起
二十 1/9 1/13	期末評量 總量管制缺額和辦理期程表 環保教育-第一次全校資源大回收暨二手制服學用品. 廢電池. 廢光碟回收	輕鬆玩相片	均一數學-形體關係和柱體表面積	四. 迎春納福迎新年	Final Review	環保市集
二十一 1/16 1/20	大掃除第二次全校資源大回收品德教育 期末特推會 結業式及寒假生活安全宣導模範 兒童名單確認	輕鬆玩相片	均一數學-等量公理	四. 迎春納福迎新年	Culture: Hot Spots	體育競賽

週別 日期	學校、學年 或班級活動	彈性學習節數-5 節/週				
		創資課程	創數課程	創作之美	國際教育	樂活八德
一 02/13 02/17	始業式暨反霸凌人權宣導 各項獎助學金申請期初特推 會 學年主題活動 科學展覽會 初賽	威力導演 影音剪 輯 建立專案文件	生活數學-層出不 窮*	一. 毛筆的故事	Starter Unit	魚菜共生-培育我 最行
二 02/20 02/24	世界母語日週 五、六年級性別平等教育宣導	建立專案文件	生活數學-層出不 窮*	一. 毛筆的故事	Unit 1 He Has Antsin His Pants	性別平等教育 1
三 02/27 03/03	交通安全教育宣導 校安通報	數位影像編修	生活數學-校園巡 禮	一. 毛筆的故事	Unit 1 He Has Antsin His Pants	魚菜共生-水質檢 測
四 03/06 03/10	品格宣導 品德教育防災演練 登革熱、腸病毒等疾病衛教宣導 書包減重抽測	數位影像編修	生活數學-校園巡 禮	二. 字. 畫	Unit 1 He Has Antsin His Pants	性別平等教育 2
五 03/13 03/17	交通安全教育宣導 一年級戶外教育 中年級性別平等教育宣導	數位影像編修	生活數學-校園巡 禮	二. 字. 畫	Unit 2 The Game Is in the Bag!	防災演練
六 03/20 03/24	領域會議 學年會議 六年級模範兒童拍照市府表揚營養 教育宣導(低年級) 四年級 CPR 課程	數位影像編修	均一數學-柱體的 體積	二. 字. 畫	Unit 2 The Game Is in the Bag!	性別平等教育 3

七 03/27 03/31	兒童節表揚 五年級 CPR 課程 水域安全宣導 校安通報	控制視頻播放	均一數學-怎樣解題 (一)	二. 字. 畫	Unit 2 The Game Is in the Bag!	魚菜共生-水質檢測
八 04/03 04/07	品格教育宣導品德教育 小市長候選人登記 校園病媒蚊防治消毒	控制視頻播放	均一數學-基準量和比較量	二. 字. 畫	Review 1	兒童節表揚
九 04/10 04/14	期中定期評量愛滋防治 宣導 校園生活安全調查	控制視頻播放	均一數學-縮圖和比例尺	三. 地書創作	Review 1	家庭教育
十 04/17 04/21	性別平等教育宣導性平教育 小團體輔導	使用轉場及特效	生活數學-終極密碼 *	三. 地書創作	Unit 3 He Has a Sweet Tooth	家庭教育
十一 04/24 04/28	親職教育日小團體輔導	使用轉場及特效	生活數學-終極密碼 *	三. 地書創作	Unit 3 He Has a Sweet Tooth	魚菜共生-感恩學習單
十二 05/01 05/05	校安通報 四年級英語律動比賽感恩月 宣導-母親節	使用轉場及特效	生活數學-生活圖表繪製	三. 地書創作	Unit 3 He Has a Sweet Tooth	畢業典禮
十三 05/08 05/12	六年級 CPR 課程小市長政見 發表會 家庭教育活動宣導及實施學校 志工旅遊活動 環境整理	使用轉場及特效	生活數學-生活圖表繪製	三. 地書創作	Unit 4 Let's Hit the Road!	畢業典禮
十四 05/15 05/19	傳染病防治宣導小市長選舉 投票 六年級 CPR 實作課程 領域、學年會議(六年級畢業	畢業主題製作	均一數學-四則混合計算	四. 裱褙之美	Unit 4 Let's Hit the Road!	性別平等教育 4

	考審題)					
十五 05/22 05/26	五年級 RT 比賽。八德兒童第 56 期定稿 海洋教育	畢業主題製作	均一數學- 四則混合計算	四. 裱褙之美	Unit 4 Let's Hit the Road!	畢業典禮
十六 05/29 06/02	六年級期末評量 編撰 113 學年度學校課程計畫校安 通報	畢業主題製作	均一數學- 怎樣解題 (二)	四. 裱褙之美	Review 2	性別平等教育 5
十七 06/05 06/09	六年級畢業成績審查會社團成 果發表 領域會議(期末評量審題)學年 會議 環保教育宣導 畢業生生涯輔導	畢業主題製作	均一數學- 怎樣解題 (二)	五. 故宮名蹟賞析	Culture: Holidays and Colors	畢業典禮
十八 06/12 06/16	畢業典禮環境整理	畢業主題製作	均一數學- 統計圖表	五. 故宮名蹟賞析	Culture: Holidays and Colors	性別平等教育 6

五、彈性學習課程選用教科書/自編教材及師資安排表

桃園市八德區八德國民小學 112 學年度彈性學習課程選用教科書/自編教材
及師資安排表

年級	課程名稱	選用教科書/自編教材	師資安排	備註
一年級	國際教育	1. 英語故事繪本 2. 自編學習手冊 3. 主題 PPT 4. 英語教材	英語專任教師	
	閱讀八德	1. 圖書繪本(共讀書箱) 2. 教師自編 PPT 3. 國立公共資訊圖書館之補充教材 4. 圖書資訊利用教育教學綱要之教材	閱讀推動教師(科任)導師	經 112 年 5 月 26 日本校課發會通過
	樂活八德	1. 自編學習單 2. 各領域融入議題及主題活動	學務處輔導室導師	
二年級	國際教育	1. 英語故事繪本 2. 自編學習手冊 3. 主題 PPT 4. 英語教材	英語專任教師	
	閱讀八德	1. 圖書繪本(共讀書箱) 2. 教師自編 PPT 3. 國立公共資訊圖書館之補充教材 4. 圖書資訊利用教育教學綱要之教材	閱讀推動教師(科任)導師	經 112 年 5 月 26 日本校課發會通過
	樂活八德	1. 自編學習單 2. 各領域融入議題及主題活動	學務處輔導室導師	
三年級	國際教育	1. 英語故事繪本 2. 自編學習手冊 3. 主題 PPT 4. 英語教材	英語專任教師	
	閱讀八德	1. 圖書繪本(共讀書箱) 2. 教師自編 PPT 3. 國立公共資訊圖書館之補充教材 4. 圖書資訊利用教育教學綱要之教材	閱讀推動教師(科任)導師	經 112 年 5 月 26 日本校課發會通過
	樂活八德	1. 自編學習單 2. 各領域融入議題及主題活動	學務處輔導室導師	

	創資課程(科技)	自編教材	資訊教師	
四年級	國際教育	1. 英語故事繪本 2. 自編學習手冊 3. 主題 PPT 4. 英語教材	英語專任教師	
	閱讀八德	1. 圖書繪本(共讀書箱) 2. 教師自編 PPT 3. 國立公共資訊圖書館之補充教材 4. 圖書資訊利用教育教學綱要之教材	閱讀推動教師(科任)導師	經 112 年 5 月 26 日本校課發會通過
	樂活八德	1. 自編學習單 2. 各領域融入議題及主題活動	學務處輔導室導師	
	創資課程(科技)	自編教材	資訊教師	
五年級	國際教育	1. 英語故事繪本 2. 自編學習手冊 3. 主題 PPT 4. 英語教材	英語專任教師	
	閱讀八德	1. 圖書繪本(共讀書箱) 2. 教師自編 PPT 3. 國立公共資訊圖書館之補充教材 4. 圖書資訊利用教育教學綱要之教材	閱讀推動教師(科任)導師	經 112 年 5 月 26 日本校課發會通過
	樂活八德	1. 自編學習單 2. 各領域融入議題及主題活動	學務處輔導室導師	
	創資課程(科技)	自編教材	資訊教師	
	創數課程	1. 均一平台 2. 補救教學	導師	
	創作之美	寫作文學 美感創作	導師	
六年級	國際教育	1. 英語故事繪本 2. 自編學習手冊 3. 主題 PPT 4. 英語教材	英語專任教師	
	樂活八德	1. 自編學習單 2. 各領域融入議題及主題活動	學務處輔導室導師	
	創資課程(科技)	自編教材	資訊教師	
	創數課程	1. 均一平台 2. 補救教學	導師	
	創作之美	寫作文學 美感創作	導師	

五、在地化課程計畫

緣起：

十二年國教課綱核心素養強調培養以人為本的「終身學習者」，有感的教育就從身邊做起。桃園的孩子有著最創新、最科技與最國際化的學習機會，向遠方探索之前，先讓我們的孩子認識家鄉。走進社區，瞭解祖輩遷徙發展歷史，關懷社區在地知識文化。說說老故事，營造新文化。

依據：

中華民國 107 年 10 月 26 日十二年國民基本教育課程綱要~社會領域。

依據桃園市推動國小在地化課程計畫。

基本理念：

推動學校在地文化課程，建立學校與社區之聯結。

鼓勵教師專業學習社群，發展在地文化課程教學。

引導學生探索家鄉意象，展現社會參與核心素養。

課程目標：

跳脫把教科書當作唯一教材，而應將課程內容與周遭的環境結合，以主題的方式呈現兒童生活的脈絡，讓兒童從與自己密切相關的教材中，獲得更有意義的學習。

利用數位化互動教學模式，透過創新應用，吸引孩子的學習興趣，幫助他們探索知識。

建立學校與社區之聯結，鼓勵教師成立專業學習社群，發展在地文化課程教學方案。

現況分析：

本校三、四、五年級在地化課程實施，以本市「品桃園」、「賞桃園」教材為主，融入社會領域課程進行，課程說明如附件 5-1-5 社會領域課程計劃。

利用本市架設網站平台「桃園市國民小學在地化課程教材網站 <http://tlc.tyc.edu.tw/>」進行除桃園區以外各區的導覽與進階學習。

實施內容：

實施時間與節數：

透過社會領域課程，於適當的單元適時地融入在地化課程。如 5-2 領域課程教學進度表所示。

年級 領域節數	一年級	二年級	三年級	四年級	五年級	六年級
社會領域			3	3	3	3
桃園市 在地化教材			融入《品桃園》6 節			
				融入《賞桃園》6 節		

教學方式：

學生學習的方式：體驗學習、自主學習、合作學習、解決問題學習、善用資源與求助學習。

配合家長、社區共同進行。

評估桃園市在地化教材適合融入的單元，適時地將桃園市的特色帶入課程中，並利用學習任

務的操作，讓家長可以在假日帶著孩子實地踏查，一起認識在地化。
對於無法到現場的學生，可以在網站上透過擴增實境應用於輔助導覽。

評量原則：

經過教師教學後，進行最後一個單元的學習任務。

讓學生到「桃園市國民小學在地化課程教材網站」進行自學，並自行下載 APP 到網站上進行闖關集點練習。

教學資源：

學校資源：

室內、外活動場地：各班級教室。

視聽器材：班級教室有觸控螢幕、電腦。

資訊設備：網路系統、數位攝影機、數位相機、平板。

社區資源：

三元宮導覽員、八德埤塘、八德區公所。

桃園市政府教育局發行「推動國小在地化教材」《品桃園》及《賞桃園》。

預期成效：

藉由課程認識家鄉在地文化，學生成為社區文化知識的傳承者。

結合學校與社區的課程資源，教師能有效推廣本市在地化課程。

培養學生尊重文化差異的態度，永續推動跨領域在地化之學習。

學生能了解家鄉【八德區】及【桃園市】的地理位置、歷史特色及生態環境與人文產業，進而愛護自己的家鄉。

本計劃應經課程發展委員會審查通過後始得實施，修正時亦同。

一、課程發展委員會組織要點

桃園市八德區八德國民小學課程發展委員會組織要點

一、依據

依據教育部「國民中小學九年一貫課程綱要」及「十二年國民基本教育課程綱要」之實施要點規定，設置本要點。

二、目的

負責規劃學校課程計劃。編審自編教科用書，負責課程與教學的評鑑，進行學習評鑑，以培養具備人本情懷、統整能力、民族素養、鄉土與國際意識，使能進行終身學習之健全國民。工作要項。

1、本會設委員，委員均為無給職，其組成方式如下：

(1) 學校行政人員代表 (7 人)：除校長為召集人外，四處室主任為副召集人、教學組長為

執行秘書。

(2) 年級代表 (7 人) 領域教師代表 (12 人) 學校教師會代表 (1 人)：未兼行政之教師選 (推) 舉之代表，人數不得少於總額之二分之一。

(3) 家長及社區代表：指由家長會或社區人士選 (推) 舉之代表，其人數為一至五人。

(4) 學校行政人員代表、學年主任不兼任領域召集人。

2、本會委員任期一年 (任期自每年 8/1 起至隔年 7/31 止)，連選得連任。候補

一、課程發展委員會組織要點

桃園市八德區八德國民小學課程發展委員會組織要點

一、依據

依據教育部「國民中小學九年一貫課程綱要」及「十二年國民基本教育課程綱要」之實施要點規定，設置本要點。

二、目的

負責規劃學校課程計劃。編審自編教科用書，負責課程與教學的評鑑，進行學習評鑑，以培養具備人本情懷、統整能力、民族素養、鄉土與國際意識，使能進行終身學習之健全國民。工作要項。

1、本會設委員，委員均為無給職，其組成方式如下：

(1) 學校行政人員代表 (7 人)：除校長為召集人外，四處室主任為副召集人、教學組長為

執行秘書。

(2) 年級代表 (7 人) 領域教師代表 (12 人) 學校教師會代表 (1 人)：未兼行政之教師選 (推) 舉之代表，人數不得少於總額之二分之一。

(3) 家長及社區代表：指由家長會或社區人士選 (推) 舉之代表，其人數為一至五人。

(4) 學校行政人員代表、學年主任不兼任領域召集人。

2、本會委員任期一年 (任期自每年 8/1 起至隔年 7/31 止)，連選得連任。候補委員或補選 (推) 舉產生之委員，其任期均至原任期屆滿之日止。

3、本會定期舉行會議，以每月各召開一次為原則，唯必要時得召開臨時會議。每年六月召開會議時，必須審議完成下學年度學校課程計劃，送縣政府教育局備查後實施。

4、本會由校長召集，然如經委員二分之一以上連署召集時，得由連署委員互推一人召集之。

5、本會開會時，需有應出席委員二分之一 (含) 以上之出席，方得開議。需有出席委員二分之一 (含) 以上之同意，方得議決。投票採無記名投票或舉手方式行之。

6、本會開會時得視事實需要，邀請學者專家、其他相關人員列席諮詢或研討。

7、本會之行政工作，由教務處主辦，相關單位協辦。

8、本要點經校務會議通過，陳請校長核定後實施，修正時亦同。

三、組織分工執掌

組別	職稱	人數	分工執掌
召集人	校長	1	綜理課程計畫發展、進宜

委員或補選（推）舉產生之委員，其任期均至原任期屆滿之日止。

3、本會定期舉行會議，以每月各召開一次為原則，唯必要時得召開臨時會議。每年六月召開會議時，必須審議完成下學年度學校課程計劃，送縣政府教育局備查後實施。

4、本會由校長召集，然如經委員二分之一以上連署召集時，得由連署委員互推一人召集之。

5、本會開會時，需有應出席委員二分之一（含）以上之出席，方得開議。需有出席委員二分之一（含）以上之同意，方得議決。投票採無記名投票或舉手方式行之。

6、本會開會時得視事實需要，邀請學者專家、其他相關人員列席諮詢或研討。

7、本會之行政工作，由教務處主辦，相關單位協辦。

8、本要點經校務會議通過，陳請校長核定後實施，修正時亦同。

三、組織分工執掌

組別	職稱	人數	分工執掌
召集人	校長	1	綜理課程計畫發展、運作事宜
執行組	教務主任	1	1. 負責課程規劃事宜。 2. 課程發展委員會規劃、運作事宜。 3. 編排各領域教學群。 4. 推動成立各相關課程領域之教學研究會。 5. 提供教學相關之行政支援。
執行秘書	教學組長	1	1. 執行並記錄課程發展會議內容。 2. 提供教學相關之行政支援。
行政組	學務主任 總務主任 輔導主任 幼兒園主任	4	1. 提供學生事物相關業務之行政支援。 2. 提供總務相關業務之行政支援。 3. 提供輔導相關業務之行政支援。

特教組	特教教師代表	1	協助特殊教育領域課程之發展
家長社區代表組	家長(會)代表	1	1. 參與課程發展委員會之運作。 2. 協助各領域課程之發展。 3. 提供各課程領域相關資訊、資源之支援。 4. 組織各年級各班之課程發展代表。
學年推廣組	各學年及科任教師代表	7	依據學校願景、課程目標規畫各年級學習課程
領域研發推廣組	語文領域召集人 (本土、國語、英語)	3	1. 負責語文領域之課程發展。 2. 規劃撰寫語文領域之課程發展計畫。 3. 召集領域成員檢核學校課程所屬學習領域課程計畫、自編教材、教學方案等，進行跨領域協同。
	數學領域召集人	1	1. 負責數學領域之課程發展。 2. 規劃撰寫數學領域之課程發展計畫。 3. 召集領域成員檢核學校課程所屬學習領域課程計畫、自編教材、教學方案等，進行跨領域協同。
	社會領域召集人	1	1. 負責社會領域之課程發展。 2. 規劃撰寫社會領域之課程發展計畫。 3. 召集領域成員檢核學校課程所屬學習領域課程計畫、自編教材、教學方案等，進行跨領域協同。
	自然與生活科技領域召集人	1	1. 負責自然與生活科技領域之課程發展。 2. 規劃撰寫自然與生活科技領域之課程發展計畫。 3. 召集領域成員檢核學校課程所屬學習領域課程計畫、自

			編教材、教學方案等，進行跨領域協同。
	藝術與人文領域召集人	1	1. 負責藝術與人文領域之課程發展。 2. 規劃撰寫藝術與人文領域之課程發展計畫。 3. 召集領域成員檢核學校課程所屬學習領域課程計畫、自編教材、教學方案等，進行跨領域協同。
	綜合活動領域召集人	1	1. 負責綜合活動領域之課程發展。 2. 規劃撰寫綜合活動領域之課程發展計畫。 3. 召集領域成員檢核學校課程所屬學習領域課程計畫、自編教材、教學方案等，進行跨領域協同。
	健康與體育領域召集人	1	1. 負責健康與體育領域之課程發展。 2. 規劃撰寫健康與體育領域之課程發展計畫。 3. 召集領域成員檢核學校課程所屬學習領域課程計畫、自編教材、教學方案等，進行跨領域協同。
	生活領域召集人	1	1. 負責生活領域之課程發展。 2. 規劃撰寫生活領域之課程發展計畫。 3. 召集領域成員檢核學校課程所屬學習領域課程計畫、自編教材、教學方案等，進行跨領域協同。
	彈性領域召集人	1	1. 負責彈性領域之課程發展。 2. 規劃撰寫彈性領域之課程發展計畫。 3. 召集領域成員檢核學校課

			程所屬學習領域課程計畫、自編教材、教學方案等，進行跨領域協同。
--	--	--	---------------------------------

備註：

1. 依據「十二年國民基本教育課程綱要總綱」第柒點規定略以，學校為推動課程發展應訂定「課程發展委員會組織要點」，經學校校務會議通過後，據以成立學校課程發展委員會。
2. 學校課程發展委員會之組成及運作方式由學校校務會議決定之，其學校課程發展委員會成員應包括學校行政人員、年級及領域/群科/學程/科目（含特殊需求領域課程）之教師、教師組織代表及學生家長委員會代表，高級中等學校教育階段應再納入專家學者代表，各級學校並得視學校發展需要聘請校外專家學者、社區/部落人士、產業界人士或學生。
3. 學校課程發展委員會應掌握學校教育願景，發展學校本位課程，並負責審議學校課程計畫、審查全年級或全校且全學期使用之自編教材及進行課程評鑑等。

桃園市八德國小 111 學年度課程發展委員會第一次會議會議紀錄

1、時間：111 年 09 月 21 日（星期三）13：45

2、地點：會議室

3、主席：張金田主任

4、記錄：邱惠琇組長

5、出席人員：詳如簽到表

6、主席報告：

7、業務報告：

十二年國教新課綱 108 學年實施，111 學年實施的為第一學習階段國民小學 一、二、三、四年級。學校須發展出有特色的校本課程，教師須理解並轉化十二年國教課程綱要理念與內涵。

請各學年和各領域成員利用時間研讀十二年國教課程綱要-總綱與各領綱內容，並利用學年會議或領域會議時間做專業對話和討論。教師可參考的相關網站：

「CIRN 國民中小學課程與教學資源整合平臺網站」（網址：<https://cirn.moe.edu.tw>）了解相關資訊。

有關學校學校配合十二年國教新課綱之前導任務學校，請各領域依照國教署 相關規定進行，詳見附件說明。

8、提案討論：

提案一：112 學年度本校教師授課節數暨減授課節數分配之審議。 說明：

1. 依據桃園市國民小學教師每週授課節數實施要點，第三點協助行政教師

附表一

班級數	12 班以下	13-24	25-54	55-72	73-90	91 班以上
教師兼任主任	4	3	2	1	1	1
教師兼任組長	10	9	7	6	3	3
教師兼任導師	16	16	16	16	16	16
專任教師	20	20	20	20	20	20
協助行政教師 每週減授節數	10	12	14	16	18	20
備註	1. 班級數採計國民小學及附設幼兒園普通班、集中式特殊教育班、藝術才能班及體育班。 2. 童軍團團長因辦理童軍團團務及訓練者，應予以減課，1 團至多 2 節，總節數 4 節為限，前述童軍團係指完成童軍 3 項登記。					

1. 每週減授節數，本校為 16 節。

2. 可供減課節數 16 節，111 學年度減課實施規劃如下：

減課 順序 說明內容 減授節數	負責處室

1 節奏樂隊指導教師 (1 人, 每人 1 節) 1 2 體育團隊指導教師 (排球及田徑共 2 人, 每人 1 節) 2	學務處 學務處
3 科學展覽指導老師 (一組 2 人, 每人 1 節) 2	教務處
4 六年級學年主任 1	教務處
5 學校網頁製作與維護; 平板電腦管理與借用 1	教務處
6 語文競賽指導教師 (7 人, 每人 1 節) 7	教務處
7 金頭腦科學競賽-數學競賽 (1 人, 每人 1 節) 1	教務處
8 金頭腦科學競賽-自然競賽 (1 人, 每人 1 節) 1 9 學生資訊教育競賽(電腦繪圖、簡報製作及專題寫 作共 3 人, 每人 1 節) 3 10 中 小學發明展(1 人, 每人 1 節) 1	教務處 教務處 教務處

3. 有關 16 堂可供減課節數項目, 提請審議。

4. 業務單位建議: 請委員先將此議題帶回討論, 第二次課發會提出做細部討論 再行匯聚意見。

決議: 由業務單位提供本學年度做法, 交由各領域與學年代表作討論, 於第二課發 次會前一周蒐集相關意見後, 再行做後續分配與決議。

提案二: 有關本校為桃園市 111 學年度國民小學提高編制人數減授課學校, 依畫每 計週得減授一節, 有關減授課方式提請討論。

說明:

1. 依據 110 年 6 月 10 日府教小字第 1100118038 號函辦理。

2. 本案需討論前開減授課辦理方式, 決議以減授課經費, 優先聘用鐘點代 課教師, 倘若未能聘得鐘點代課教師, 擬以授課節數為依據, 研議減授課原則, 俟課程發展委員會討論後議決。

3. 決議: 照案通過。

九、臨時動議:

十、散會: 14 時 45 分

桃園市八德國小 111 學年度課程發展委員會第二次會議
會議紀錄

一、時間：111年10月26日(星期三)13:30二、

地點：視聽教室

三、主席：林世娟校長

四、記錄：邱惠琇組長

五、出席人員：詳如簽到表

六、主席報告：

七、業務報告：

(一) 學校參與『111學年度十二年國教課綱國中小階段前導學校協作計畫』，依據檢核內容，需完成之課程任務：

◎ 辦理縣市的新課綱推動工作至少三項次，含擔任研習講師、協助群組非前導學校。

◎ 部定五個領域(國英數自社)選一，並擇一校訂課程方案，進行一學期的評鑑(含設計、實施、效果)報告含(1)評鑑歷程與發現。(2)未來課程調整重點。

◎ 五到六年級校訂課程架構和課程方案大綱、內容。

◎ 部定五個領域(國英數自社)選擇2個領域，提交素養導向命題各10個題目。

◎ 提交部定課程、校訂課程各一個跨領域(完整)的課程設計，含教案、協同教學以及教學後反思。

◎ 提供相關評鑑內容供參。

(二) 第一次課發會議提案內容確認

◎ 考量本次會議為學校校慶運動週，有關前一次課發會需彙整之議題與調查，待第三次課發會再行討論確認。

八、提案討論：

本次無提案討論。九、臨

時動議：

無

十、散會：14時00分

桃園市八德國小 111 學年度課程發展委員會第三次會議會議紀錄

1、 時間：111 年 11 月 16 日（星期三）13：30

2、 地點：視聽教室

3、 主席：林世娟校長

4、 記錄：邱惠琇組長

5、 出席人員：詳如簽到表

6、 主席報告：

7、 業務報告：

(1) 桃園市「111 學年度閩華雙聲帶教學試辦計畫」一案，目標為促進閩南語的傳承、復振及發展，突破教師僅能使用華語進行教學的限制，依據「111 學年度閩華雙聲帶教學試辦計畫」，透過具備閩南語能力，對閩南語傳承有意願之教師，於課堂中使用閩華雙語教學，創造師生以閩南語互動的機會。

(2) 學校參與『111 學年度十二年國教課綱國中小階段前導學校協作計畫』，依據檢核內容，需完成下列成果：

類別	成果項目	成果內容	完成打V	補充說明
必 辦	1. 校訂課程架構 + 方案內容	<ul style="list-style-type: none"> 年級限制國小：5-6 年級國中：7-9 年級 內容包含： 校訂課程架構、教學設計內容（目標、各週教學大綱、活動概要、評量方式） 		
必 辦	2. 素養導向教案	2 件(領域、藝能科各 1 件) <ul style="list-style-type: none"> 年級限制國小：5-6 年級國中：7-9 年級 內容包含： 每件都須是一個完整單元/目次/課(至少 6 節課教案)，且附上公開授課(共備、觀課、議課)紀錄、議課反思後的修正版教案 		

必 辦	3. 課程評鑑方案	2 件(領域、校訂各 1 件) ● 限制 領域需從國、英、數、社、自擇 1，校訂自選 ● 內容包含： 實施一學期的課程評鑑，從課程設計、課程實施、課程效果等發展來撰寫評鑑歷程與發現、未來課程調整之報告。		
下列選辦				
選 辦	4. 經由專業社群運作增進素養導向多元評量與命題	此選項成果可於下列二擇一辦理 a. 選擇部定領域其中 2 個領域/科目，提交素養命題各 10 個題目。 或 b. 擇一校訂課程或兩個藝能領域，實施 2 個單元的多元評量。		選擇 a 項者： 1. 請使用素養命題卡繳交 2. 題組題只能以 2 題計，並包含開放題 3. 單題以開放題為主
選 辦	5. 部定課程、校訂跨領域課程之設計與協同教學	2 件(部定跨領域、校訂跨領域各 1) 年級限制國小:3-6 年級國中:7-9 年級 內容包含： 至少 6 節課教案、協同教學方式，以及教學後的教師反思。		
其 他	6. 執行進度報告	2 次 ● 期中 112 年 01 月 06 日前上傳 ● 期末 112 年 06 月 30 日前上傳		
其 他	7. 期中評估表	1 次 ● 期中 112 年 01 月 06 日前上傳，並回傳給核心學校彙整		請核心學校彙整完，回傳給縣市教育局承辦人核章。

備註：

1. 期中審查(112 年 1 月 6 日前):審查資料請各前導學校自行邀請委員進行期中審查，並針對審查的結果進行第一次修正。修正後的案例，連同第一次審

查建議一起送交至北區辦公室進行第二次審查。(審查表於作業表件中下載 如 QR 碼掃描)

2. 前導成果分 2 階段繳交。期中(112 年 1 月 6 日前)繳交內容:審查作業(教案或課程評鑑擇一審查)、計畫執行進度表、google 表單-活動調查表(111 年 8 月至 112 年 1 月);期末(112 年 6 月 30 日前)繳交內容:繳交剩下的作業、計畫執行進度表、google 表單-活動調查表(112 年 2 月至 112 年 6 月),可至雲端查看內容。

3. 本學期公開授課無須跨校,可與同校/領域教師一起交流。

4. 素養導向教案、彈性課程方案內容、課程評鑑報告格式、素養命題卡撰寫可參考前導學校提供之表件,亦可使用校內已有的表件或自行設計即可。

5. 領域界定:

學科領域:國語、英語、數學、社會、自然、生活課程藝能

領域:藝術、綜合、健體、科技、生活課程

6. 111 學年度前導學校雲端為

https://drive.google.com/drive/folders/1a0iC6fzGQk30DrMHZgervpaML11T4_xT?usp=sharing

常見問題:

Q1:有規定公開授課表件格式嗎? A1:沒有,可以使用校內已有的表件或自行設計即可。

Q2:111 學年度需要做跨校公開課嗎? A2:不用,可與同校/領域教師一起交流。

Q3:審查的教案或方案一定要用重新發展的教案嗎? A3:不用,可以採用過去實踐過且比較成熟的案例加以精緻化。

Q4:素養導向教案一定要寫詳案嗎? A4:不一定,書寫時請凸顯學生的學習脈絡或(彈性學習課程)課程脈絡,亦即在教案之學習活動流程欄中寫出教師鷹架學生的方法,以及學生學習任務進行的方式,文字敘述之詳簡程度自行決定。

Q5:什麼是完整單元的素養導向教案? A5:一個單元/目次/課的素養導向教案,係指涵蓋素養目標、跟素養目標相關的探究學習任務、以及與素養目標相對應的統整(總結的)表現任務與評量規準。一個單元/目次/課的標準,可參閱課本目錄。

8、提案討論:

(一)針對上述前導學校課程設計分工與討論。

說明:有關本學年度需辦理的課程發展相關事項,詳如業務說明,如何透過課發會分工完成本校課程發展任務,提請討論。

結論:

1. 必辦項目:校訂課程架構+方案內容:本學年度需繳交五年級與六年級兩學年之校訂課程,內容包含:校訂課程架構、教學設計內容(目標、各週教學

大綱、活動概要、評量方式) 本項目配合112學年度課程計畫，由該學年完成繳交。

2. 必辦項目：素養導向教案：本學年度需繳交五年級與六年級領域、藝能科各一件，本項目需辦理之人員，尚未討論繳交之人員分配。

3. 必辦項目：課程評鑑方案：本學年度需繳交兩件(領域、校訂)各一件，尚未討論繳交之人員分配。

4. 選辦項目：部定課程、校訂跨領域課程之設計與協同教學 2 件(部定跨領域、校訂跨領域各 1) 本項目配合111學年度公開授課教師所繳交之成果辦理。

5. 選擇部定領域其中 2 個領域/科目，提交素養命題各 10 個題目：本項目初步討論，可擇自然領域與社會領域以素養導向命題卡的方式完成。

9、臨時動議：無

10、散會：14 時 00 分

桃園市八德國小 111 學年度課程發展委員會第四次會議 會議紀錄

一、時間：111年12月28日(星期三) 13:30

二、地點：會議室

三、主席：林世娟校長

四、記錄：邱惠琇組長

五、出席人員：詳如簽到表

六、主席報告：

七、業務報告：

(一) 依據 111 年12月22 日府教小字第 1110341467 號，修正「桃園市國民小學教師每週授課節數實施要點」第 3 點：協助行政教師每週減授總節數，班級數 55-72 班者，調整為 20 節。

(二) 學校參與『111 學年度十二年國教課綱國中小階段前導學校協作計畫』，依據檢核內容，需於 111 年1月6 日前前完成：

◎ 提交至少 1 件作品(素養導向教學完整單元教案或課程評鑑方案)，送交各分區中心進行審查。

◎ 辦理全校課程方案的評鑑的研習。

◎ 計畫執行進度表、期中評估表。

(三) 第三次課發會議提案內容確認

◎ 校訂課程架構+方案內容：本學年度需繳交五年級與六年級兩學年之校訂課程，內容包含：校訂課程架構、教學設計內容(目標、各週教學大綱、活動概要、評量方式)本項目配合112學年度課程計畫，由該學年完成繳交。

◎ 必辦項目：素養導向教案：本學年度需繳交五年級與六年級領域、藝能科各一件，本項目需辦理之人員，尚未討論繳交之人員分配。

◎ 必辦項目：課程評鑑方案：本學年度需繳交兩件(領域、校訂)各一件，尚未討論繳交之人員分配。

◎ 選辦項目：部定課程、校訂跨領域課程之設計與協同教學 2 件(部定跨領域、校訂跨領域各 1) 本項目配合111學年度公開授課教師所繳交之成果辦理。

◎ 選擇部定領域其中 2 個領域/科目，提交素養命題各 10 個題目：本項目初步討論，可擇自然領域與社會領域以素養導向命題卡的方式完成。

八、提案討論：

(一) 針對第三次尚未完成分工之內容，提請討論。

說明：如何透過課發會分工完成本校課程發展任務，提請討論。

九、臨時動議：

無

十、散會：14 時 30 分

1、 時間：112 年 1 月 16 日（星期三）13：30

2、 地點：會議室

3、 主席：林世娟校長

4、 記錄：邱惠琇組長

5、 出席人員：詳如簽到表

6、 主席報告：

7、 業務報告：

(1) 第四次課發會議提案內容確認

◎ 校訂課程架構+方案內容：本學年度需繳交五年級與六年級兩學年之校訂課程，內容包含：校訂課程架構、教學設計內容（目標、各週教學大綱、活動概要、評量方式）本項目配合112學年度課程計畫，由該學年完成繳交。

◎ 必辦項目：素養導向教案：本學年度需繳交五年級與六年級領域、藝能科各一件，本項目需辦理之人員，尚未討論繳交之人員分配。

◎ 必辦項目：課程評鑑方案：本學年度需繳交兩件（領域、校訂）各一件，繳交之人員分配。

學科領域：國語、英語、數學、社會、自然、生活課程藝能領域：

藝術、綜合、健體、科技、生活課程

◎ 選辦項目：部定課程、校訂跨領域課程之設計與協同教學 2 件（部定跨領域、校訂跨領域各 1）本項目配合111學年度公開授課教師所繳交之成果辦理。

◎ 選擇部定領域其中 2 個領域/科目，提交素養命題各 10 個題目：本項目初步討論，可擇自然領域與社會領域以素養導向命題卡的方式完成。

8、 提案討論：

(1) 實施本校 111 學年度試題分析檢核表，提請討論。

說明：補充本校現行紙筆評量檢核表件，共分為 3 個表格，於本次期中考開始實施。

(2) 實施本校 111 學年度課程評鑑檢核表，提請討論。

說明：因應 112 學年度課程計畫送審變革，新增課程評鑑檢核內容，於本學期開始實施。

9、 臨時動議：無

10、 散會：15時00分

桃園市八德國小 111 學年度課程發展委員會第六次會議紀錄

- 一、 時間：112 年 05 月 17 日（ 星期三） 13：30~
- 二、 地點：會議室
- 三、 主席：林世娟校長
- 四、 記錄：邱惠琇組長
- 五、 出席簽到表：詳如簽到表
- 六、 主席報告：
- 七、 業務報告：

（一） 112 學年學校課程計畫編寫注意事項（未列者，悉依據本市 112 學年度國小課程計畫撰寫說明事項）：

1. 總體課程節數安排：◆1-2 年級語文領域新增「台灣手語」◆本土語含閩南語、閩東語、客家語、原民語四種◆節數以灰字提醒，6 年級實施九貫課程，節數可依九貫課程彈性調整。
2. 法律規定教育議題：◆性別平等教育(12 節)、家庭教育(6 節)，除融入外須獨立授課
- ◆家庭暴力防治教育(6 節)、環境教育(6 節)、性侵害犯罪防治教育(6 節)，得以融入方式規劃。
3. 畢業考後至畢業前課程活動之規劃：◆除原課程安排外，請明列各項課程活動規劃設計，包括時間規劃、領域、課程主題 / 內容說明，且能延續學生學習發展。4. 第一類彈性學習課程計畫：◆含兩個(或以上)領域◆學習目標需含認知、技能、態度◆以一單元為主，撰寫課程內容，需含表現任務及學習評量。
5. 教科書版本若有更換，需詳列：
 - (1) 選用規準
 - (2) 更換原因
 - (3) 更換後注意事項
 - (4) 課程銜接計劃。

各年級教科書選用、選編版本、自編一覽表（選用、選編、自編教材說明或計畫、呈現歷年各年級選用教材版本），各領域同一學習階段版本更換應將課發會討論會議紀錄上傳，並附上銜接計畫及評估報告報府核備文。

6. 參考本市科技教育，課程規畫 6-1 課程名稱中加註「科技」二字，另完成資訊科技教育

地圖規劃，於 6-2-1 表件中規劃設計學校資訊科技教育課程內容。

（二） 課程計畫之編寫工作分配與繳交期限如下：

1. 第一階段上傳(校訂課程)時間為 5 月 15 日(一)至 5 月 25 日(四)。
2. 第二階段上傳(部定課程)時間為:6 月 15 日(四)至 7 月 5 日(三)，各領域計畫及教學進度表—現行 111 學年度領域小組編寫，請在 6/8(三)前完成。
3. 各學年教學進度總表及主題教學規畫—由 112 學年度各學年主任彙整，6/16(五)前完成；

4. 彈性學習課程規畫—各 112 學年度各學年主任完成(樂活八德)、112 學年度彈性課程(國際教育：怡君、創資課程：恩彰、閱讀八德：翊綺)，112 學年度五年級學年主任(創作之美、創數課程)，請在 5/22(一)前完成。

(三) 檔案上傳路徑：至學校雲端硬碟—111files—112學年度課程計劃。七、 上次會議決議情形：

(一) 提案討論一：實施本校 111 學年度試題分析檢核表，提請討論。執行情形：依照決議執行中。

(二) 實施本校 111 學年度課程評鑑檢核表，提請討論。執行情形：依照決議執行中。

(三) 通過本校 112 學年度教科書評選流程，請討論。
執行情形：由一年級選二年級、二年級選一年級、三年級選四年級、四年級選三

年級、五年級選六年級、六年級選五年級。預計本週五前完成彙整。

八、 提案討論：

(一) 提案討論一：112 學年度學校行事曆，請討論。說明：

1. 112 學年度學校行事曆已由教務、學務、總務及輔導室主任初步檢視協調與修正。

https://docs.google.com/document/d/1sp62JMeTa1YMEpjeGbBAI40rCMBtdhhl/edit?usp=share_link&ouid=113856094038342341371&rtpof=true&sd=true

2. 112 學年度第 1 學期上課日為 112 年 8 月 30 日~113 年 1 月 20 日。第 2 學期上課日為 113 年 2 月 11 日至 6 月 30 日(未計入年假)。

3. 第 1 學期期中評量日：112 年 11 月 7、8 日(星期二、三)，期末評量為 113 年 1 月 11、12 日(星期四、五)；第 2 學期期中評量日：113 年 4 月 9、10 日(星期二、三)，期末評量為 113 年 6 月 20、21 日(星期四、五)。六年級期末評量為 5 月 30、31 日(星期四、五)。

4. 學校重大活動：

① 校慶暨學校社區聯合運動會→112 年 10 月 28 日(六)、10 月 30 日(一)補假。

② 親職教育日→113 年 4 月 27 日(星期六) 4 月 29 日(一)補假。

(二) 學習節數一覽表，請討論。說明：

教育階段 階段年級 領域/科目				國民小學					
				第一學習階段 (十二年國教)		第二學習階段 (十二年國教)		第三學習階段 (十二年國教) (九年一貫)	
				一	二	三	四	五	六
領域 / 部 定 課 程 / 科 目 課		語文	國語文	6		5		5	6
			本土語文						
			新住民語文	1		1		1	1
			臺灣手語						
			英語文	0		1		2	1
		數學	4		4		4	4	

程	社會		生活課程6		3	3	3	
	自然科學/自然與生活科技				3	3	3	
	藝術/藝術與人文				3	3	3	
	綜合活動				2	2	3	
	健康與體育	健康	1	1	1	1		
		體育	2	2	2	2		
	領域學習節數		20	25	26	27		
彈性學習課程	校訂課程 (十二年國教)	課程類別	課程名稱					
		統整性主題 ／專題／議題探究課程	國際教育	1	1	1	1	1
			閱讀八德	1	1	1	1	1
			樂活八德	1	1	1	1	1
			創資課程			1	1	1
			創數課程					1
			創作之美					1
		社團活動與技藝課程						
		特殊需求領域課程	生活管理					
			社會技巧					
			溝通訓練					
			學習策略					
			功能性動作訓練					
			點字					
			定向行動					
			輔助科技應用					
			職業教育					
			創造力					
			領導才能					
			情意發展					
		藝術才能專長						
		其他類課程						
		彈性學習節數 (九年一貫)						
彈性學習課程/彈性學習節數		3	4	6	5			
學習總節數		23	29	32	32			

(三) 提案討論三：針對 112 學年度學校作息時間，請討論。說明：

1. 依據『桃園市國民中小學學生在校時間規定』辦理。
2. 是否延續 111 學年度作息時間表，或另做安排。

時間	活動內容
08:00~08:20	晨間活動
08:20~08:40	導師時間
08:40~08:45	準備時間
08:45~09:25	第一節
09:25~09:35	第一節下課

09:35~10:15	第二節
10:15~10:30	第二節下課
10:30~11:10	第三節
11:10~11:20	第三節下課
11:20~12:00	第四節
12:00~13:15	午餐及午休時間
13:15~13:55	第五節
13:55~14:05	第五節下課
14:05~14:45	第六節
14:45~14:55	第六節下課/環境整理
14:55~15:35	第七節
15:35~	放學時間
15:35~15:50	課程研發

(四) 提案討論四：針對 112 學年度協助行政減課增列 4 節，請討論。說明：

1. 111 學年度協助行政減課數為 16 節，112 學年度增加 4 節，合計 20 節

2. 111 學年度協助行政減課人員：

人員	名稱	節數
林湘芬	語文競賽	1
邱靜玟	語文競賽	1
陳妤姍	語文競賽	1
盧燕萍	語文競賽	1
戴美珍	語文競賽	1
藍令筑	語文競賽	1
藍翊綺	語文競賽	1
李陳盈如	田徑	1
林惠貞	樂隊指導	1
陳功偉	平板管理	1
洪豪鴻	排球	1
葉家綾	科學展覽	1
林麗香	科學展覽	1
顏兆晞	數學金頭腦	1
顏兆晞	六年級學年主任	1
邱弋靚	科學金頭腦	1
合計		16

3. 本校過往課發會決議序位依序尚有：學生資訊教育競賽、中小學發明展、(空白)、(空白)

九、 臨時動議：

十、 散會：

桃園市八德國小 111 學年度課程發展委員會第七次會議紀錄

1、時間：112 年 6 月 21 日（星期三）13：30

2、地點：會議室

3、主席：林世娟校長

記錄：邱惠琇

4、出席簽到表：如簽到表

5、主席報告：略

6、業務報告：略

7、上次會議決議辦理情形：

※提案一：針對 112 學年度學校行事曆，請討論。決議：通過。

辦理情形：列入 112 學年度學校課程計畫。

※提案二：針對 112 學年度學生每週學習節數規劃案，請討論。決議：通過。

辦理情形：列入 112 學年度學校課程計畫。

※提案三：針對 112 學年度學校作息時間，請討論。決議：通過。

辦理情形：列入 112 學年度學校課程計畫。

※提案四：針對本校 112 學年度學校行事曆，請討論。決議：通過。

辦理情形：列入 112 學年度學校課程計畫。

※提案五：針對 112 學年度協助行政減課增列 4 節，請討論。決議：通過。

辦理情形：列入 112 學年度學校課程計畫。

※提案六：針對 112 學年度本土語言、原住民語、新住民語、台灣手語、英語文課程安排方式，請討論。決議：通過。

辦理情形：列入 112 學年度學校課程計畫。

八、提案討論：

※提案一：針對 112 學年度學校課程計畫，請討論。

說明：1. 依據桃園市政府教育局 112 年 04 月 26 日桃教小字第 1120035952 號函及本校 111 學年度課程發展委員會第 6 次會議決議辦理。

2. \\10.32.1.11\111file\@@@@112 學年度課程計畫

3. 112 學年度學校課程計畫，由各領域召集人和各學年老師等人撰寫，業由教務處彙整完成，請委員進行審查。

決議：照案通過。

九、臨時動議：無

十、散會：14 時 30 分

桃園市八德國小 111 學年度課程發展委員會第一次會議簽到表

一、時間：9 月 21 日（星期三）13：45

二、地點：會議室

三、主席：林世娟校長

四、記錄：邱惠琇

五、出席簽到表：

姓名	簽到	姓名	簽到
校長-林世娟	請假	教務主任-張金田	張金田
學務主任-楊繡如	請假	總務主任-尹玉藍	請假
輔導主任-詹淑瑗	詹淑瑗	幼兒園主任-郭嘉琪	上課
教學組長-邱惠琇	邱惠琇	六年級代表-顏兆晞	莊佛如代
一年級代表-邱靜玟	邱靜玟	二年級代表-陳以真	陳以真
三年級代表-李碧珠	李碧珠	四年級代表-吳偲萍	吳偲萍
五年級代表-陳國祥	陳國祥	國語文領域-莊佛如	莊佛如
科任代表-黎恩彰	黎恩彰	英語領域-邱怡君	趙雨 ^代
本土語文-曾裕平	曾裕平	數學領域-王尤惠	王尤惠
社會領域-陳佳陽	陳佳陽	自然與生活科技-李雅雯	蔡佳倫
健康與體育-楊可欣	簡杏華代	藝術與人文-鄭智真	鄭智真
綜合活動-曾泓硯	曾泓硯	生活課程-林湘芬	林湘芬
特殊需求-黃紹恩	黃紹恩 (代)	家長代表-	
彈性課程-馮慶如	馮慶如		

桃園市八德國小111學年度課程發展委員會第二次會議簽到表

一、時間：10月26日（星期三）13：45

二、地點：會議室

三、主席：林世娟校長

四、記錄：邱惠琇

五、出席簽到表：

姓名	簽到	姓名	簽到
校長-林世娟	林世娟	教務主任-張金田	張金田
學務主任-楊繡如	楊繡如	總務主任-尹玉藍	尹玉藍
輔導主任-詹淑瑗	詹淑瑗	幼兒園主任-郭嘉琪	郭嘉琪
教學組長-邱惠琇	公差-中正國小	六年級代表-顏兆晞	顏兆晞
一年級代表-邱靜玟	邱靜玟	二年級代表-陳以真	陳以真
三年級代表-李碧珠	李碧珠	四年級代表-吳偲萍	吳偲萍
五年級代表-陳國祥	陳國祥	國語文領域-莊佛如	莊佛如
科任代表-黎恩彰	黎恩彰	英語領域-邱怡君	邱怡君
本土語文-曾裕平	曾裕平	數學領域-王尤惠	黃威振
社會領域-陳佳陽	陳佳陽	自然與生活科技-李雅雯	李雅雯
健康與體育-楊可欣	楊可欣	藝術與人文-鄭智真	鄭智真
綜合活動-曾泓硯	曾泓硯	生活課程-林湘芬	林湘芬
特殊需求-黃紹恩	黃紹恩	家長代表-	
彈性課程-馮慶如	馮慶如		

桃園市八德國小 111 學年度課程發展委員會第三次會議簽到表

一、時間：11月16日（星期三）13：30

二、地點：會議室

三、主席：林世娟校長

四、記錄：邱惠琇

五、出席簽到表：

姓名	簽到	姓名	簽到
校長-林世娟	林世娟	教務主任-張金田	張金田
學務主任-楊繡如		總務主任-尹玉藍	尹玉藍
輔導主任-詹淑媛	詹淑媛	幼兒園主任-郭嘉琪	
教學組長-邱惠琇	邱惠琇	六年級代表-顏兆晞	顏兆晞
一年級代表-邱靜姁	邱靜姁	二年級代表-陳以真	陳以真
三年級代表-李碧珠	李碧珠	四年級代表-吳偲萍	吳偲萍
五年級代表-陳國祥	陳國祥	國語文領域-莊佛如	莊佛如
科任代表-黎恩彰	黎恩彰	英語領域-邱怡君	邱怡君
本土語文-曾裕平	曾裕平	數學領域-王尤惠	王尤惠
社會領域-陳佳陽	陳佳陽	自然與生活科技-李雅雯	李雅雯
健康與體育-楊可欣		藝術與人文-鄭智真	鄭智真
綜合活動-曾泓碩	曾泓碩	生活課程-林湘芬	林湘芬
特殊需求-黃紹恩	黃紹恩	家長代表-	
彈性課程-馮慶如	馮慶如		

桃園市八德國小 111 學年度課程發展委員會第四次會議簽到表

一、時間：12月28日（星期三）13：30

二、地點：會議室

三、主席：林世娟校長

四、記錄：邱惠琇

五、出席簽到表：

姓名	簽到	姓名	簽到
校長-林世娟	林世娟	教務主任-張金田	張金田
學務主任-楊繡如		總務主任-尹玉藍	
輔導主任-詹淑瑗	詹淑瑗	幼兒園主任-郭嘉琪	
教學組長-邱惠琇	邱惠琇	六年級代表-顏兆晞	顏兆晞
一年級代表-邱靜玟	邱靜玟	二年級代表-陳以真	陳以真
三年級代表-李碧珠	李碧珠	四年級代表-吳偲萍	吳偲萍
五年級代表-陳國祥	陳國祥	國語文領域-莊佛如	莊佛如
科任代表-黎恩彰	黎恩彰	英語領域-邱怡君	邱怡君
本土語文-曾裕平		數學領域-王尤惠	黃成權代
社會領域-陳佳陽	謝秋燕	自然與生活科技-李雅雯	林麗香
健康與體育-楊可欣	楊可欣	藝術與人文-鄭智真	鄭智真
綜合活動-曾泓硯	曾泓硯	生活課程-林湘芬	
特殊需求-黃紹恩	黃紹恩	家長代表-	
彈性課程-馮慶如			

桃園市八德國小 111 學年度課程發展委員會第五次會議簽到表

一、時間：1月16日（星期三）13：30

二、地點：會議室

三、主席：林世娟校長

四、記錄：邱惠琇

五、出席簽到表：

姓名	簽到	姓名	簽到
校長-林世娟	林世娟	教務主任-張金田	張金田
學務主任-楊繡如	請假	總務主任-尹玉藍	尹玉藍
輔導主任-詹淑瑗	詹淑瑗	幼兒園主任-郭嘉琪	請假
教學組長-邱惠琇	邱惠琇	六年級代表-顏兆晞	顏兆晞
一年級代表-邱靜玟	邱靜玟	二年級代表-陳以真	陳以真
三年級代表-李碧珠	李碧珠	四年級代表-吳偲萍	吳偲萍
五年級代表-陳國祥	陳國祥	國語文領域-莊佛如	莊佛如
科任代表-黎恩彰	黎恩彰	英語領域-邱怡君	邱怡君
本土語文-曾裕平	曾裕平	數學領域-王尤惠	王尤惠
社會領域-陳佳陽	陳佳陽	自然與生活科技-李雅雯	李雅雯
健康與體育-楊可欣	楊可欣	藝術與人文-鄭智真	鄭智真
綜合活動-曾泓硯	曾泓硯	生活課程-林湘芬	林湘芬
特殊需求-黃紹恩	黃紹恩	家長代表-	
彈性課程-馮慶如	馮慶如		

桃園市八德國小 111 學年度課程發展委員會第六次會議簽到表

一、時間：5 月 17 日（星期三）13：30

二、地點：會議室

三、主席：林世娟校長

四、記錄：邱惠琇

五、出席簽到表：

姓 名	簽 到	姓 名	簽 到
校 長-林世娟		教務主任-張金田	張金田
學務主任-楊繡如		總務主任-尹玉藍	
輔導主任-詹淑瑗	詹淑瑗	幼兒園主任-郭嘉琪	
教學組長-邱惠琇	邱惠琇	六年級代表-顏兆晞	顏兆晞
一年級代表-邱靜玟	邱靜玟	二年級代表-陳以真	陳以真
三年級代表-李碧珠	李碧珠	四年級代表-吳偲萍	吳偲萍
五年級代表-陳國祥	陳國祥	國語文領域-莊佛如	
科任代表-黎恩彰	黎恩彰	英語領域-邱怡君	邱怡君
本土語文-曾裕平	曾裕平	數學領域-王允惠	王允惠
社會領域-陳佳陽	陳佳陽	自然與生活科技-李雅雯	李雅雯
健康與體育-楊可欣	楊可欣	藝術與人文-鄭智真	鄭智真
綜合活動-曾泓硯		生活課程-林湘芬	林湘芬
特殊需求-黃紹恩	黃紹恩	家長代表-	
彈性課程-馮慶如	馮慶如		

桃園市八德國小 111 學年度課程發展委員會第七次會議簽到表

一、時間：6月21日(星期三) 13:30

二、地點：會議室

三、主席：林世娟校長

四、記錄：邱惠琇

五、出席簽到表：

姓名	簽到	姓名	簽到
校長-林世娟	林世娟	教務主任-張金田	張金田
學務主任-楊繡如		總務主任-尹玉藍	尹玉藍
輔導主任-詹淑瑗	詹淑瑗	幼兒園主任-郭嘉琪	
教學組長-邱惠琇	邱惠琇	六年級代表-顏兆晞	顏兆晞
一年級代表-邱靜玟	邱靜玟	二年級代表-陳以真	陳以真
三年級代表-李碧珠	李碧珠(代)	四年級代表-吳德萍	吳德萍
五年級代表-林惠貞	林惠貞	國語文領域-莊佛如	
科任代表-黎恩彰	黎恩彰	英語領域-邱怡君	邱怡君
本土語文-曾裕平	曾裕平	數學領域-王尤惠	王尤惠
社會領域-陳佳陽	陳佳陽	自然與生活科技-李雅雯	李雅雯(代)
健康與體育-楊可欣	楊可欣	藝術與人文-鄭智真	
綜合活動-曾泓硯	曾泓硯	生活課程-林湘芬	
特殊需求-黃紹恩		家長代表-	
彈性課程-馮慶如	馮慶如		

桃園市八德國民小學 111 學年度第二學期

期末特教推行委員會會議紀錄

一、會議時間：112 年 6 月 16 日（五） 13:15~

二、會議地點：二樓會議室

三、會議主席：林世娟校長

四、與會人員：如簽到冊

記錄：廖翊雯老師

五、列席人員：如簽到冊

六、主席致詞：

七、工作報告：

（一）111 學年度下學期第一次身心障礙轉介鑑定安置，本校六年級畢業生 13 人，結果

如下

	班級姓名	障礙類別	學校	特教服務	酌減人數
01	601 梁○原	學習障礙	八德國中	資源班服務	1
02	602 方○振	學習障礙	八德國中	資源班服務	1
03	603 李○綾	學習障礙	八德國中	資源班服務	1
04	603 張○澄	學習障礙	八德國中	資源班服務	1
05	604 陳○璋	學習障礙	八德國中	資源班服務	1
06	605 韓○	學習障礙	八德國中	資源班服務	1
07	605 高○慈	學習障礙	八德國中	資源班服務	1
08	606 余○瑄	疑似智能障礙	學區國中	資源班服務	0
09	606 林○璿	疑似智能障礙	學區國中	資源班服務	0
10	607 吳○桐	智能障礙	八德國中	資源班服務	1
11	607 王○恩	聽覺障礙	八德國中	資源班服務	1
12	608 楊○云	學習障礙	八德國中	資源班服務	1
13	608 陳○安	自閉症	建國國中	資源班服務	1

（二）本學區公私幼兒園特殊需求學生共 26 人，安置結果如下。

	姓名	障礙類別	學校	特教服務	酌減人數
1.	潘○峰	非特教生	學區國小	（無需安置）	0
2.	劉○穎	疑似智能障礙	學區國小	資源班	0
3.	吳○哲	非特教生	學區國小	（無需安置）	0
4.	陳○涵	非特教生	學區國小	（無需安置）	0
5.	洪○楓	自閉症	八德國小	資源班	1
6.	張○浩	非特教生	學區國小	（無需安置）	0
7.	胡○鈞	疑似情緒行為障礙	學區國小	資源班	0
8.	邱○亘	智能障礙	僑愛國小	集中式特教班	0
9.	黃○朗	非特教生	學區國小	（無需安置）	0
10.	許○熙	非特教生	學區國小	（無需安置）	0

11.	李〇恩	非特教生	學區國小	(無需安置)	0
12.	陳〇蘋	疑似智能障礙	學區國小	資源班	0
13.	陳〇宇	非特教生	學區國小	(無需安置)	0
14.	趙〇瑀	非特教生	學區國小	(無需安置)	0
15.	張〇慈	疑似學習障礙	學區國小	資源班	0
16.	謝〇合	非特教生	學區國小	(無需安置)	0
17.	何〇謙	非特教生	學區國小	(無需安置)	0
18.	林〇歆	智能障礙	八德國小	資源班	1
19.	王〇妍	智能障礙	瑞豐國小	集中式特教班	0
20.	張〇宇	非特教生	學區國小	(無需安置)	0
21.	劉〇彤	非特教生	學區國小	(無需安置)	0
22.	魏〇凱	非特教生	學區國小	(無需安置)	0
23.	林〇廷	非特教生	學區國小	(無需安置)	0
24.	楊〇宇	非特教生	學區國小	(無需安置)	0
25.	李〇喬	智能障礙	僑愛國小	集中式特教班	0
26.	汪〇桓	聽覺障礙	暫緩入學1年	不分類巡迴輔導服務	0

(三)安置本校之小一新生名單如下：

姓名	障礙類別	學校	特教服務	酌減人數
吳〇謙	自閉症	八德國小	資源班服務	2
洪〇楓	自閉症	八德國小	資源班服務	1
林〇歆	智能障礙	八德國小	資源班服務	1
劉〇穎	疑似智能障礙	八德國小	資源班服務	0
胡〇鈞	疑似情緒行為障礙	八德國小	資源班服務	0
陳〇蘋	疑似智能障礙	八德國小	資源班服務	0

(四)本學期申請 111-2 國小部身心障礙鑑定人數 6 人，2 人鑑定為智能障礙，1 人鑑定為多重障礙，1 人鑑定為學習障礙，2 人鑑定為疑似學障。

班級姓名	特教障礙類別	安置服務類型	考場服務	酌減人數
1-2 蕭〇安	智能障礙	資源班	學校視教學狀況而定	1
1-8 余〇洧	疑似學習障礙	資源班	無	0
1-11 林〇澔	學習障礙	資源班	學校視教學狀況而定	1
3-4 詹〇囿	疑似學習障礙	資源班	無	0
3-4 謝〇苒	多重障礙	在家教育	無	0
4-5 黃〇凱	智能障礙	資源班	無	1

(五)本學期 IEP 期末會議，於 6/5 日至 6/15 起陸續與家長個別召開，檢討本學期的學習成效。

(六)升小一轉銜會議，於 6/26(一)下午、6/27(二)下午和幼兒園老師、家長與小一導師個別召開會議，討論未來特殊需求支援服務。

(七)本學期特殊專業團隊聘請物理、職能、語言、心理治療師各一位，針對各類特殊需求

學生進行專業諮詢及服務，計共服務 64 位學生，123 小時。

(八) 本學期申請教科書補助共 56 人，合計 58602 元。

(九) 本學期申請交通費補助共 5 人，合計 15000 元。

(十) 本學期申請在家教育補助共 1 人，合計 17500 元。

(十一) 目前接受評量調整服務(報讀、重新命題)學生共 39 位，感謝特教助理員、志工家長在評量時協助報讀。

(十二) 感謝特教助理員林瑞菱女士、游靖雯女士及吳衣衫女士入班協助國小部及幼兒園特殊需求學生，在生活照顧、學習輔導等方面，提供良好的協助及照顧。

(十三) 308 班林 O 晞接受區域資優方案，上課時間為週五下午，地點在建國國小，已於 6/3 完成本學期課程。

八、上次會議決議執行情形報告：

※討論提案一：有關本校 5 名特殊需求學生申請 112 年 1 月-6 月國民教育階段身心障礙學生交通費補助案，提請討論。

執行情形：5 名特殊需求學生已完成 112 年 1 月-6 月國民教育階段身心障礙學生交通費補助申請，將匯入學生戶頭

九、提案討論：

※案由一：針對本校申請 112 學年度特殊教育方案助理員案-每周 40 小時的特教

學生助理人員兩名，請討論。

說明：1. 依本校國小及幼兒園特教學生狀況，擬申請每周 40 小時的助理員兩名。

2. 本校 112 學年目前特殊需求學生為 15 名，國小部 11 名，幼稚園 4 名，學生障礙程度、能力現況與需求程度如下表

學生姓名	年段班級	障礙程度	能力現況及需求程度
陸許○鈞	幼兒園	發展遲緩	助理員協助課程活動進行以及參與日常例行性活動。
呂○憲	幼兒園	發展遲緩	助理員協助課程活動進行以及參與日常例行性活動。
李○恩	幼兒園	發展遲緩	助理員協助課程活動進行以及參與日常例行性活動。
王○謙	幼兒園	發展遲緩	助理員協助課程活動進行以及參與日常例行性活動。
洪○楓	1-	自閉症	協助簡化教師口語指令，提高學生課堂參與度，有情緒時協助轉移注意力降低個案干擾課堂秩序的行為。
林○歆	1-	智能障礙	協助生活自理，陪同適應團體生活。
吳○謙	1-	自閉症	協助生活自理與指導學生按課表、作息轉換學習場所，提高口語溝通表達，簡化教師口語指令提高學生課堂參與度。
劉○裙	2-2	自閉症	協助作息轉換學習場所，給予心理支持，提高口語溝通表達，簡化教師口語指令提高學生課堂參與度。
謝○凱	2-7	自閉症	協助生活自理、降低焦慮，提升挫折忍受度，給予心理支持，簡化教師口語指令提高學生課堂參與度。
蔡○宇	2-10	自閉症	提供遵守課堂規範，協助人際互動溝通，有情緒時協助轉移注意力。
林○霆	3-	自閉症伴隨智能障礙。	有焦慮反應時會一直遊走教室，無法聽其他指令，會一直找導師詢問作息，一節課達 20 次之多，協助降低焦

			慮，給予心理支持，簡化教師口語指令提高學生課堂參與度。
黃○舒	3-	自閉症	選擇性參與課堂規則，不願參與時躺地上干擾秩序，隨意觸碰他人物品以及在教室外遊走不進教室，提供順從課堂規範訓練，給予心理支持，簡化教師口語指令提高學生課堂參與度。
駱○瑜	5-	自閉症伴隨智能障礙。	協助生活自理與指導學生按課表、作息轉換學習場所，適應團體生活規範。
祈○蓁	6-6	其他障礙	協助生活自理，陪同適應團體生活。
陶○燁	6-9	自閉症	觀察情緒高張前兆反應，當情緒高張無差別攻擊老師和同學，要成他人肢體和物品損傷。協助轉移注意力降低個案干擾課堂秩序的行為，提供減敏和口語放鬆訓練。

決議：照案通過

※案由二：112 學年度一年級新生、二升三年級，四升五年級身心障礙學生之適性導師安排，請討論。

- 說明：**
1. 依據桃園市高級中等以下學校身心障礙學生就讀普通班減少班級人數原則和桃園市國民中小學身心障礙學生就讀普通班編班注意事項。
 2. 本校一年級新生 3 位、二升三年級身心障礙學生 4 位、四升五年級身心障礙學生 9 位。
 3. 經由輔導室、資源班教師與擔任 112 學年度一年級、三年級和五年級導師在 6/14(三)下午召開適性導師初步討論結果如下：

年級	學生姓名	身心障礙類別	建議 112 學年導師	班級酌減人數
學前升小一	吳晨謙	自閉症	1-張梅芳老師	2 人
學前升小一	洪杰楓	自閉症	1-吳雪錚老師	1 人
學前升小一	林詒歆	智能障礙	1-戴美珍老師	1 人
二升三年級	陳庭蓁	學習障礙	3-張瓊文老師	1 人
二升三年級	林倫霆	自閉症	3-代聘	2 人
二升三年級	蘇昱晟	學習障礙	3-李雅雯老師	1 人
二升三年級	黃筠舒	自閉症	3-代聘	1 人
四升五年級	邱沛旭	情緒行為障礙	5-曾裕平老師	2 人
四升五年級	陳其宏	學習障礙	5-代聘	1 人
四升五年級	游予翔	學習障礙	5-吳秀蓉老師	1 人
四升五年級	游予綸	學習障礙	5-吳秀蓉老師	1 人
四升五年級	呂安龍	學習障礙	5-李大仰老師	1 人
四升五年級	駱沛瑜	自閉症	5-代聘	2 人
四升五年級	黃煜凱	智能障礙	5-賴冠伶老師	1 人
四升五年級	丁子言	情緒行為障礙	5-王愷祺老師	2 人
四升五年級	曹紘愷	學習障礙	5-代聘	1 人

決議：照案通過。此外，111 學年度二升三年級和四升五年級尚有部分身心障礙學生尚未

遴選到適性導師，待教務處於 7 月份時提供 112 學年度三年級和五年級班級導師職務表後，再由輔導室在教務處 8/2(三)進行常態編班作業程序前召開 111 學年第二次適性導師協調會議。

※案由三：針對 112 學年度二升三年級，四升五年級適應欠佳學生名單，請

討論。

- 說明：**
1. 依據「國民小學及國民中學常態編班及分組學習準則」及「桃園市國民小學及國民中學常態編班及分組學習補充規定」和 112 年 3 月 24 日桃教中字第 1120023993 號函辦理。
 2. 針對適應欠佳學生部分：a. 審查適應欠佳學生人數。b. 確認分散平均編入班級(不得指定班級或挑選導師)。
 3. 各年級適應欠佳學生人數提報人數如下：二升三年級有 10 位、四升五年級有 7 位，平均分散於各班。(學生名單資料，詳如附件一)。

桃園市八德國小 111 學年度二升三適應欠佳學生一覽表(1120001)					桃園市八德國小 111 學年度四升五適應欠佳學生一覽表(1120001)				
序號	年級	班級	學生	適應欠佳行為描述	序號	年級	班級	學生	適應欠佳行為描述
1	二	五	葉裕宏	易怒、煩躁、急躁、躁動(觀察)	1	四	四	陳少宇	不聽從管教，有種不負責任感。
2	二	五	陳澤明	容易不聽從指令，注意力不集中，常有無意識舉動。	2	四	四	陳維哲	不聽從管教，頑皮。
3	二	五	周冠翔	易怒、容易出聲、肢體過度動作(躁動、衝動)	3	四	四	陳維偉	情緒高，容易跟同學起衝突，情緒不穩定，常有肢體衝突。
4	二	五	陳柏廷	上課容易走神，容易跟同學起衝突，容易出聲，肢體過度動作(躁動、衝動)，容易跟同學起衝突，容易出聲，肢體過度動作(躁動、衝動)。	4	四	五	陳冠廷	1. 不聽從管教，易怒。 2. 容易跟同學起衝突。 3. 不服管教，容易跟他人起衝突。
5	二	七	鄭冠昇	容易跟同學起衝突，容易出聲，肢體過度動作(躁動、衝動)。	5	四	七	黃志輝	1. 容易跟同學起衝突(容易跟同學起衝突)。 2. 容易跟同學起衝突。 3. 不服管教，容易跟他人起衝突。
6	二	七	鄭冠誠	容易跟同學起衝突，容易出聲，肢體過度動作(躁動、衝動)。	6	四	六	蔡東翰	1. 容易跟同學起衝突。 2. 容易跟同學起衝突。 3. 不服管教，容易跟他人起衝突。
7	二	十	陳冠誠	容易跟同學起衝突，容易出聲，肢體過度動作(躁動、衝動)。	7	四	十	劉可欣	1. 容易跟同學起衝突。 2. 容易跟同學起衝突。 3. 不服管教，容易跟他人起衝突。
8	二	十一	蔡冠豪	容易跟同學起衝突，容易出聲，肢體過度動作(躁動、衝動)。					
9	二	十一	陳冠誠	容易跟同學起衝突，容易出聲，肢體過度動作(躁動、衝動)。					
10	二	十一	陳冠誠	容易跟同學起衝突，容易出聲，肢體過度動作(躁動、衝動)。					

決議：照案通過

※案由四：針對 112 學年度升小一疑似生，評估是否能比照適應欠佳學生編班處理程序，提至本校常態編班委員會，請討論。

- 說明：**
1. 依據 112.06.14(三)111 學年度幼兒園生小一的適性導師會議中，擔任 112 學年度的一年級教師群建議。
 2. 幼兒園升小一階段，一年級的新生會有適應新環境課題和各領域的課程學習。此外，班級導師在三位疑似生於一年級時需要協助蒐集各項特教鑑定資料，以利於再次進行鑑定事宜。
 3. 依據「國民小學及國民中學常態編班及分組學習準則」及「桃園市國民小學及國民中學常態編班及分組學習補充規定」。
 4. 針對適應欠佳學生部分：a. 審查適應欠佳學生人數。b. 確認分散平均編入班級(不得指定班級或挑選導師)。
 5. 111 學年幼兒園升小一疑似生名單如下

姓名	障礙類別	學校	特教服務	酌減人數
劉○穎	疑似智能障礙	八德國小	資源班服務	0
胡○鈞	疑似情緒行為障礙	八德國小	資源班服務	0
陳○瑋	疑似智能障礙	八德國小	資源班服務	0

決議：照案通過。將相關資料提供給教務處註冊組，提至本校常態編班委員會中進行討論。

※案由五：審核 111 學年度資源班個別化教育計畫(IEP)，執行成效，針對九位學生規劃調整 112 學年度的教學服務方式，提請討論。

- 說明：1. 依據桃園市高級中等以下學校特殊教育推行委員會設置辦法(中華民國 108 年 8 月 1 日府法濟字第 1080189988 號令修正)和桃園市八德國小特殊教育推行委員會設置要點 108.08.30。
2. 請資源班教師依照 111 學年度所分配到的個管學生資料簡要說明第二學期的 IEP 計畫執行成效或 IEP 會議記錄中家長對學校的相關建議事項。
3. 資源班第二學期的 IEP 執行成效，將作為本校 112 學年度資源班課程計畫或資源班排課的重要參考資料來源。
4. 112 學年度調整服務之學生名單

班級 學生姓名	鑑定結果	111 學年度資源班提供的教學服務	112 學年度資源班規劃的教學服務	學生的資源班課程需調整教學服務相關原因說明
2-2 劉○楮	自閉症	國語、數學外加兩節課	改為國語、數學全抽離	1. 111 學年教學目標未能通過 2. 該名學生原班成績百分等級 1 到 5 以下
2-7 謝○凱	自閉症	國語、數學外加兩節課	改為國語、數學全抽離	1. 111 學年教學目標未能通過 2. 該名學生原班成績百分等級 1 到 5 以下
2-11 林○浩	學習障礙	國語、數學外加兩節課	改為國語、數學全抽離	1. 111 學年教學目標未能通過 2. 該名學生原班成績百分等級 1 到 5 以下
4-8 林○芸	自閉症	國語、數學外加兩節課	不提供特殊需求課程服務	1. 學生成績略有進步 2. 考量家長及學生本人的意願想多參與班上活動
6-5 李○諺	學習障礙	國語、數學外加兩節課	改為國語、數學全抽離	1. 111 學年教學目標未能通過 2. 該名學生原班成績百分等級 1 到 5 以下
6-7 張○瑋	學習障礙	國語外加兩節課 數學全抽離	改為國語、數學全抽離	1. 111 學年教學目標未能通過 2. 該名學生原班成績百分等級 1 到 5 以下
6-6 祁○蓁	其他障礙	國語外加兩節課 數學全抽離	改為國語、數學全抽離	1. 111 學年教學目標未能通過 2. 該名學生原班成績百分等級 1 到 5 以下
6-3 廖○鉉	學習障礙	國語、數學外加兩節課	國語外加 數學全抽離	1. 111 學年教學目標未能通過 2. 該名學生原班成績百分等級 1 到 5 以下
6-3 曹○郡	智能障礙	國語、數學外加兩節課	改為國語、數學全抽離	1. 111 學年教學目標未能通過 2. 該名學生原班成績百分等級 1 到 5 以下

決議：1. 4-8 林○芸待由資源班個管教師和輔導室提供資料後，再實際精算該位學生

111 學年度的成績表現後，視本校資源班學生調整教學服務內容的回歸機制後再評估是否進行彈性調整事宜。

2. 本案的其餘 8 位學生(二年級 3 位、六年級 5 位)則依照資源班教師所提的課程調整服務原因辦理後續事宜

※案由六：審核 112 學年特殊需求領域課程計畫及身心障礙學生課程安排，請討論。

- 說明：**1. 依據中華民國 102 年 9 月 5 日桃教特字第 1020053442 號函和桃園市國民中小學身心障礙資源班實施要點(中華民國 104 年 5 月 19 日府教特字第 1040126260 號令發布)。
2. 112 學年特殊需求課程計畫，詳如附件二。
3. 112 學年特殊需求學生排課需求彙整，詳如附件三，請教務處在新學年度排課時應提供優先排課組別。

桃園市八德國小 112 學年特殊兒童需要協助排課名單

六年級		五年級		四年級		三年級		二年級	
班級 姓名	協助排 課科目	班級 姓名	協助排 課科目	班級 姓名	協助排 課科目	班級 姓名	協助排 課科目	班級 姓名	協助排 課科目
2 班 蔡○承	國語、 數學	班 邱○旭	數學	1 班 林○璿	國語、 數學	班 林○霆	國語、 數學	2 班 劉○楨	國語、 數學
3 班 曹○郡	數學	班 游○綸 游○翔	國語、 數學	3 班 邱○佑	國語、 數學	班 蘇○晟	國語、 數學	7 班 謝○凱	國語、 數學
3 班 廖○鉉	國語、 數學	班 呂○龍	國語、 數學	4 班 詹○園	國語、 數學	班 蔡○丞	國語、 數學	11 班 林○濤	國語、 數學
4 班 蕭○廷	國語、 數學	班 賴○竣	數學	9 班 田○綸	國語、 數學				
5 班 李○諺	國語、 數學	班 駱○渝	國語、 數學	10 班 廖○鈞	國語、 數學				
6 班 祁○蓁	國語、 數學	班 丁○言	國語、 數學						
7 班 張○瑋	數學	班 陳○宏	國語、 數學						
8 班 李○仁		班 曹○愷	國語、 數學						
10 班 謝○逸		班 黃○凱	國語、 數學						

決議：照案通過

※案由七：112 學年五年級學習策略-閱讀課程，分組人數低於 2 人，提請討論。

- 說明：**(一)依據中華民國 102 年 9 月 5 日桃教特字第 1020053442 號函訂定發布之桃園縣身心障礙資源班排課原則與注意事項，第四點第(二)項，整體評估學生學習能力現況，實施教學分組，每組以 3 人以上(含)為原則。若小組少於 3 人需說明原因，並經特殊教育推行委員會同意。
(二)由於此分組同年段學生皆為抽離上課，外加組無其餘同質相近同儕，所以上課人數低於 2 人。

決議：照案通過

※案由八：針對本校三位特教學生助理人員(林瑞菱、吳依衫、游靖雯女士)之 111 學年度第二學期服務表現予以考核，請討論。

說明：1. 依據本校訂定「特殊教育學生助理人員考核要點」。

2. 針對本校三位特教助理人員第二學期服務表現進行考核。

3. 桃園市八德國小特教學生助理人員工作考核項目考核內容為專業能力、工作品質和差勤及態度等。內容詳如附件四：

決議：照案通過。

※案由九：針對新北市轉入的三年級學生詹生申請酌減人數減二人，提請討論。

說明：

1. 112 年 6 月 6 日收到桃園市教育局來文，新北市板橋區莒光國民小學學生詹○丞擬轉入本校就讀，學生詹○丞經新北市鑑輔會於 109 年 5 月 11 日新北府教特字 1090824923 函鑑定為自閉症學生，無標註酌減人數

2. 依據 111.08.01 桃園市高級中等以下學校及幼兒園身心障礙學生就讀普通班減少班級人數原則第七條「學校得依減班評估或其他需求，專案報教育局調整身心障礙學生就讀普通班所減少之班級人數」

3. 依據該生之學習及適應與普通班學生有差異，並具備下列條件：學業方面：學生學習及課程之安排需導師提供下列協助：(1)學生有學習困難，需提供其學習方法及策略。(2)提供課程調整或補救教學。

4. 由於該位學生原本在新北市莒光國小學校特推會決議該位學生的酌減人數為「減二人」。因此，待本校的特推會審議通過後，會將新北市教育局和原轉學學校(莒光國小)的學生特教轉銜相關資料函送教育局和桃園市鑑輔會進行後續審查事宜。

決議：本校特推會將依據新北市鑑輔會安置結果可酌減班級人數及新北市莒光國小特推會決議讓詹生酌減班級人數 2 人，在收到該生相關鑑定資料後，送教育局和桃園市鑑輔會進行後續審查事宜

九、臨時動議：

十、散會：

桃園市八德國民小學 111 學年度第二學期

期末特教推行委員會會議簽到單

一、會議時間：112 年 6 月 16 日（五） 13：15-

二、會議地點：2 樓會議室

三、會議主席：林世娟校長

	職稱	姓名	簽到	職稱	姓名	簽到
召集人	校長	林世娟	林世娟	普通班教師代表	鄭朝龍	鄭朝龍
各處室主任	教務主任	張金田	請假	普通班教師代表	莊佛如	請假
	學務主任	楊緒如	請假	普通班教師代表	顏兆暉	請假
	總務主任	尹玉藍	尹玉藍	普通班教師代表	陳國祥	陳國祥
	輔導主任	詹淑璇	詹淑璇	資源班教師代表	鄭郁立	鄭郁立
	幼兒園主任	郭嘉琪	郭嘉琪	資源班教師代表	黃紹恩	黃紹恩
執行秘書	特教組長	廖翔雲	廖翔雲	特殊教育學生家長代表	謝翠珍	請假
				家長會代表	林志杰	請假

列席：

職稱	姓名	簽到
資源班教師	陳欣宜	陳欣宜
資源班教師	沈怡均	沈怡均
資源班老師	黎愛玲	黎愛玲

附註：

1. 依據桃園市八德國小特殊教育推行委員會設置要點。本校特殊教育推行委員會為十五人。
2. 前項委員之組成，任一性別應占委員總數三分之一以上。桃園市八德國小特殊教育推行委員會男女性別比例為 7：8。

三、全校教師授課節數一覽表

桃園市八德區八德國民小學教師每週授課節數

學年度	112			
普通班 班級數	69			
職別	主任	組長	導師	科任 教師
應授課節數	1	6	16	20
實授課節數	1	6	16	20
備註	應授課節數依 111 年 12 月 22 日桃園市國民小學教師每週授課節數實施要點（參考資料國小 5-a）填寫。			

學年度	112			
特殊教育	集中式特教班 導師	分散式資源班		巡迴輔導班 教師
		身心 障礙	資賦 優異	
應授課 節數	0	16	0	0
實授課 節數	0	16	0	0
備註	應授課節數依 104 年 11 月 13 日桃園市國民中小學及幼兒園特殊教育班授課節數實施要點填寫，特教組長授課節數比照普通班教師兼組長節數，資賦優異資源班教師授課節數比照普通班。 身心障礙特教班： 1、集中式特教班：雙導師，不得低於 18 節 2、資源班教師 18 節 3、巡迴輔導班教師 16 節(不含交通時間)			

桃園市八德區八德國民小學學校課程評鑑計畫

109.10.21 課發會 修訂

111.06.22 課發會 修訂

壹、依據：

- 一、107年9月教育部頒國民中學及國民小學實施課程評鑑參考原則。
- 二、108年4月9日桃園市政府教育局桃教小字第1080029536號函辦理。

貳、目的：

- 一、確保及持續改進學校課程發展、教學創新及學生學習之成效。
- 二、回饋課程綱要之研修、課程政策規劃及整體教學環境之改善。
- 三、協助評估課程實施及相關推動措施之成效。

參、課程評鑑內容：

學校課程評鑑，以學校課程總體架構、領域學習課程及彈性學習課程、彈性學習節數為對象。前項各課程對象之評鑑，應包括課程之設計、實施及效果等層面；其評鑑內容如下：

- 一、課程設計：課程計畫與教材及學習資源。
- 二、課程實施：實施準備措施及實施情形。
- 三、課程效果：學生多元學習成效。

前項第三款學生多元學習成效，應運用多元方法進行評量，並得結合學校平時及定期學生學習評量結果資料為之。學校實施課程評鑑，依本校所定課程評鑑檢核表，進行自我檢視。

肆、評鑑對象與人員分工：

- 一、課程總體架構：本校課程發展委員會組專案小組(教務主任、教學組長、特教組長)辦理，評鑑結果提委員會審議。
- 二、各領域/科目課程：分由本校各領域/科目教學研究會辦理，評鑑結果提各領域/科目教學研究會及課程發展委員會討論。
- 三、各彈性學習課程：分由本校各彈性學習課程設計與推動小組(由教務主任、教學組長、特教組長及各學群召集人組成)辦理，評鑑結果提各彈性學習課程設計與推動小組及課程發展委員會討論。
- 四、跨領域/科目課程：由本校跨領域/科目課程設計與推動小組(由該相關領域召集人組成)辦理，評鑑結果提小組及課程發展委員會討論。
- 五、前述各款各課程對象之評鑑，本校視經費情形邀校外學者專家參與評鑑。

伍、評鑑時程：

課程總體架構及各(跨)領域/科目課程以一學年為評鑑循環週期，各彈性學習課程則分別以

各該課程之學習期程為評鑑週期，配合各課程之設計、實施準備、實施過程和效果評估等課程發展進程進行評鑑，實施時程原則規劃如下：

一、課程總體架構

- (一)設計階段：每年5月1日至7月31日。
- (二)實施準備階段：每年6月1日至8月31日。
- (三)實施階段：每年9月1日至次年6月30日。
- (四)課程效果：每學期末。

二、各跨領域/科目課程

- (一)設計階段：每年5月1日至8月15日。
- (二)實施準備階段：每年7月1日至8月31日。
- (三)實施階段：每學年開學日至學期結束。
- (四)課程效果：配合平時及定期學生評量期程辦理。

三、各彈性學習課程：配合各該課程之設計、實施準備、實施過程和效果評估之進程辦理。

陸、評鑑資料與方法：

由各課程之評鑑分工人員，依據「桃園市國民中學及小學實施課程評鑑參考注意事項」就各評鑑課程對象在設計、實施與效果之過程與成果性質，採相應合適之多元方法，蒐集可信資料進行評鑑，參考作法如下表：

評鑑對象	評鑑層面	評鑑資料與方法
課程總體 架構	設 計	1. 檢視分析學校課程計畫中之課程總體架構內容。 2. 訪談教師對課程總體架構之意見。
	實施準備	1. 檢視分析各處室有關課程實施準備的相關資料。 2. 實地觀察檢視各課程實施場所之設備與材料。
	實施情形	1. 觀察各課程實施情形。 2. 分析各領域/科目教學研究會及彈性學習課程設計與推動小組之會議記錄、觀、議課紀錄。
	效 果	檢視分析各領域/科目教學研究會及彈性學習課程設計與推動小組提供之課程效果評估資料。
各(跨)領域/ 科目課程	設 計	1. 檢視分析各該(跨)領域/科目課程計畫、教材、教科書、學習資源。 2. 訪談授課教師或學生對課程設計內容之意見。
	實施準備	1. 實地檢視各該課程實施場所之設備與材料。 2. 分析各該(跨)領域/科目教學研究會議紀錄、共同備、議課紀錄。
	實施情形	1. 於各該(跨)領域/科目公開課、觀課和議課活動中了解實施情形。 2. 訪談師生意見。
	效 果	1. 分析學生於平時評量之學習成果資料。 2. 每學期末分析學生之定期評量結果資料。 3. 分析學生之作業成品、實做評量或學習檔案資料。
各彈性學習	設 計	1. 檢視分析各彈性學習課程之課程計畫、教材、學習資源。 2. 訪談授課教師或學生對課程設計內容之意見。

課程	實施準備	1. 實地訪視各該課程實施場所之設備與材料。 2. 分析課程設計與推動小組之會議紀錄、共同備、議課紀錄。
	實施情形	1. 辦理各該彈性學習課程之公開課、觀課和議課活動，從中了解實施情形。 2. 訪談師生意見。
	效 果	1. 分析學生於平時評量之學習成果資料。 2. 課程結束時分析學生之期末評量、作品、學習檔案或實做評量結果資料。

柒、評鑑重點及品質原則：

本校各課程對象之評鑑重點及品質原則，參照教育部頒國民中學及國民小學實施課程評鑑參考原則附件所列評鑑重點及品質原則，詳附件；唯各評鑑人員得就各課程之性質及課程發展與教育評鑑之專業知識，予以補充。

捌、評鑑運用：

對於評鑑過程及結果發現，本校將即時加以運用：

一、修正學校課程計畫：分別提各該（跨）領域/科目教學研究會、彈性學習課程設計與推動小組以及本校課程發展委員會討論修正課程計畫。

二、檢討學校課程實施條件及設施，並加以改善：提本校各相關處室檢討及改善課程實施條件及設施。

三、增進教師及家長對課程品質之理解及重視：於相關會議向教師及家長說明評鑑之規劃、實施和結果，增進其對本校課程品質之理解與重視。

四、回饋於教師教學調整及專業成長規劃：提供評鑑發現給各該授課教師作為教學調整之參考，及供教務處參酌評鑑發現之專業成長需求，規劃教師專業成長活動。

五、安排補救教學或學習輔導：有學習困難之課程內容或學生，由輔導室或相關教師規劃實施補救教學或學習輔導。

六、激勵教師進行課程及教學創新：對課程與教學創新有卓越績效之教師或案例，安排公開分享活動，並予以敘獎表揚。

七、對課程綱要、課程政策及配套措施提供建議：於相關會議或管道，向教育局或相關單位提供建議。

玖、評鑑檢討：

本校課程發展委員會於每學期末之會議，安排各(跨)領域/科目教學研究會、彈性學習課程設計與推動小組、課程總體架構評鑑小組輪流報告其評鑑實施情形，同時檢討其實施課程評鑑之效用性、可行性、妥適性及正確性，發現需改善者，則研議其改善之道。必要時，得委請校外專業單位或人員協助進行評估與檢討。

拾、計畫施行：

本計畫經本校課程發展委員會審議通過、校長核定後實施，修正時亦同。

拾壹、附件

附件一：教育部頒國民中學與國民小學實施課程評鑑參考原則。

附件二：桃園市八德區八德國民小學學校課程評鑑檢核表。

教務主任

校長：

附件一

國民中學與國民小學實施課程評鑑參考原則

層面	對象	評鑑重點	課程發展品質原則
課程設計	課程總體架構	1. 教育效益	1.1 學校課程願景，能掌握課綱之基本理念、目標及學校之教育理想。 1.2 各領域/科目及彈性學習課程之學習節數規劃，能適合學生學習需要，獲致高學習效益。
		2. 內容結構	2.1 內含課綱及主管機關規定之必備項目，如背景分析、課程願景、各年級各領域/科目及彈性學習課程節數分配表、法律規定教育議題實施規劃、學生畢業考或會考後至畢業前課程規劃、課程實施與評鑑說明以及各種必要附件。 2.2 各年級各領域/科目(部定課程)及彈性學習課程(校訂課程)教學節數和總節數規劃符合課綱規定。 2.3 適切規劃法律規定教育議題之實施方式。
		3. 邏輯關連	3.1 學校課程願景、發展特色和各類彈性學習課程主軸，能與學校發展及所在社區文化等內外相關重要因素相連結。
		4. 發展過程	4.1 學校背景因素之分析，立基於課程發展所需之重要證據性資料。 4.2 規劃過程具專業參與性並經學校課程發展委員會審議通過。
	領域/科目課程	5. 素養導向	5.1 教學單元/主題和教學重點之規劃，能完整納入課綱列示之本教育階段學習重點，兼具學習內容和學習表現兩軸度之學習，以有效促進核心素養之達成。 5.2 領域/科目內各單元/主題之教學設計，適合學生的能力、興趣和動機，提供學生練習、體驗、思考、探究和整合之充分機會，學習經驗之安排具情境脈絡化、意義化及適性化特徵。
		6. 內容結構	6.1 內含課綱及所屬地方教育行政主管機關規定課程計畫中應包含之項目，如各年級課程目標或本教育階段領域/科目核心素養、教學單元/主題名稱、各單元/主題教學重點、教學進度、評量方式及配合教學單元/主題內容擬融入之相應合適之議題內容摘要。 6.2 同一學習階段內各教學單元/主題彼此間符合順序性、繼續性和統整性之課程組織原則。
		7. 邏輯關連	7.1 核心素養、教學單元/主題、教學重點、教學時間與進度以及評量方式等項目內容，彼此具相呼應之邏輯關連。 7.2 領域/科目課程若規劃跨領域/科目統整課程單元/主題，應確實具主題內容彼此密切關連之統整精神；採協同教學之單元，其參與授課之教師及擬採計教學節數應列明。
		8. 發展過程	8.1 規劃與設計過程蒐集、參考及評估本領域/科目課程設計所需之重要資料，如領域/科目課綱、學校課程願景、可能之教材與教學資源、學生先備經驗或成就與發展狀態、課程與教學設計參考文獻等。 8.2 規劃與設計過程具專業參與性，經由領域/科目教學研究會、年級會議或相關教師專業學習社群之共同討論，並經學校課程發展委員會審議通過。
	彈性學習課程	9. 學習效益	9.1 各彈性學習課程之單元或主題內容，符合學生的學習需要及身心發展層次，對其持續學習與發展具重要性。 9.2 各彈性學習課程之教材、內容與活動，重視提供學生練習、體驗、思考、探究、發表和整合之充分機會，學習經驗之安排具情境脈絡化、意義化和適性化特徵，確能達成課程目標。

層面	對象	評鑑重點	課程發展品質原則
		10. 內容結構	10.1 各年級各彈性學習課程計畫之內含項目，符合主管機關規定，如年級課程目標、教學單元/主題名稱、單元/主題內容摘要、教學進度、擬融入議題內容摘要、自編或選用之教材或學習資源和評量方式。 10.2 各年級規劃之彈性學習課程內容，符合課綱規定之四大類別課程（統整性主題/專題/議題探究、社團活動與技藝課程、特殊需求領域課程、其他類課程）及學習節數規範。 10.3 各彈性學習課程之組成單元或主題，彼此間符合課程組織的順序性、繼續性和統整性原則。
		11. 邏輯關連	11.1 各年級各彈性學習課程之規劃主題，能呼應學校課程願景及發展特色。 11.2 各彈性學習課程之教學單元或主題內容、課程目標、教學時間與進度和評量方式等，彼此間具相互呼應之邏輯合理性。
		12. 發展過程	12.1 規劃與設計過程中，能蒐集且參考及評估各彈性學習課程規劃所需的重要資料，如相關主題的政策文件與研究文獻、學校課程願景、可能之教材與教學資源、學生先備經驗或成就與發展狀態、課程與教學設計參考文獻等。 12.2 規劃與設計過程具專業參與性，經由彈性學習課程規劃小組、年級會議或相關教師專業學習社群之共同討論，並經學校課程發展委員會審議通過。特殊需求類課程，並經特殊教育相關法定程序通過。
課程 實施	各課程 實施 準備	13. 師資專業	13.1 校內師資人力及專長足以有效實施各領域/科目及彈性學習課程，尤其新設領域/科目，如科技、新住民語文之師資已妥適安排。 13.2 校內行政主管和教師已參加主管機關及學校辦理之新課程專業研習或成長活動，對課程綱要內容有充分理解。 13.3 教師積極參與各領域/科目教學研究會、年級會議及專業學習社群之專業研討、共同備課、觀課和議課活動，熟知任教課程之課綱、課程計畫及教材內容。
		14. 家長溝通	14.1 學校課程計畫能獲主管機關備查，並運用書面或網路等多元管道向學生與家長說明。
		15. 教材資源	15.1 各領域/科目及彈性學習課程所需審定本教材，已依規定程序選用，自編教材及相關教學資源能呼應課程目標並依規定審查。 15.2 各領域/科目及彈性學習課程之實施場地與設備，已規劃妥善。
		16. 學習促進	16.1 規劃必要措施，以促進課程實施及其效果，如辦理課程相關之展演、競賽、活動、能力檢測、學習護照等。
	各課程 實施 情形	17. 教學實施	17.1 教師依課程計畫之規劃進行教學，教學策略和活動安排能促成本教育階段領域/科目核心素養、精熟學習重點及達成彈性學習課程目標。 17.2 教師能視課程內容、學習重點、學生特質及資源條件，採用相應合適之多元教學策略，並重視教學過程之適性化。
		18. 評量回饋	18.1 教師於教學過程之評量或定期學習成就評量之內容與方法，能掌握課綱及課程計畫規劃之核心素養、學習內容與學習表現，並根據評量結果進行學習輔導或教學調整。 18.2 各領域/科目教學研究會、年級會議及各教師專業學習社群，能就各課程之教學實施情形進行對話、討論，適時改進課程與教學計畫及其實施。
課程 效果	領域/ 科目 課程	19. 素養達成	19.1 各學習階段/年級學生於各領域/科目之學習結果表現，能達成各該領域/科目課綱訂定之本教育階段核心素養，並精熟各學習重點。 19.2 各領域/科目課綱核心素養及學習重點以外之其他非意圖性學習結果，具教育之積極正向價值。
		20. 持續進展	20.1 學生在各領域/科目之學習結果表現，於各年級和學習階段具持續進展之現象。
	彈性 學習 課程	21. 目標達成	21.1 學生於各彈性學習課程之學習結果表現，能符合課程設計之預期課程目標。 21.2 學生在各彈性學習課程之非意圖性學習結果，具教育之積極正向價值。
		22. 持續進展	22.1 學生於各類彈性學習課程之學習成就表現，具持續進展之現象。
	課程 總體 架構	23. 教育成效	23.1 學生於各領域/科目及彈性學習課程之學習結果表現，符合預期教育成效，展現適性教育特質。

附件二：桃園市八德區八德國民小學學校課程評鑑檢核表

桃園市八德區八德國民小學 112 學年度課程總體架構評鑑檢核表

評鑑層面	評鑑重點	評鑑細項/ 品質原則	檢核方式/ 佐證資料	評估結果	左列評估結果非勾選「符合」者，請明列改善策略或方法
課程設計	1. 教育效益	1.1 學校課程願景，能呼應課綱之基本理念、目標，具適切性及理想性。	<input type="checkbox"/> 依據 12 年國教課綱，提出學校本位課程架構圖。 <input type="checkbox"/> 學校課程架構圖，呼應 12 年教課綱的「自發、互動、共好」基本理念，及三面九項的核心素養。 <input type="checkbox"/> 學校課程架構圖，呼應 12 年國教課綱的課程目標及學校願景與目標。 <input type="checkbox"/> 學生學習圖像，呼應學校課程願景、課程目標及課程架構內涵。	<input type="checkbox"/> 符合 <input type="checkbox"/> 部分符合 <input type="checkbox"/> 不符合	
		1.2 各領域/科目及彈性學習課程之學習節數規劃，能適合學生學習需要，獲致高學習效益。	<input type="checkbox"/> 依據 12 年國教課程總綱，規劃各年級領域課程（部定課程）及彈性學習課程（校訂課程）的學習節數。 <input type="checkbox"/> 「各年級領域課程及彈性學習課程之學習節數一覽表」規劃，適合學生學習需要。	<input type="checkbox"/> 符合 <input type="checkbox"/> 部分符合 <input type="checkbox"/> 不符合	
	2. 內容結構	2.1 含課綱及本府規定之必備項目，如背景分析、課程願景與目標、各年級各領域/科目及彈性學習課程、彈性學習節數、課程分配表、法律規定教育議題實施規劃、學生畢業考或會考後至畢業前課程規劃與	<input type="checkbox"/> 學校整體課程架構圖 <input type="checkbox"/> 學校基本資料 <input type="checkbox"/> 各領域及彈性學習課程之學習節數規劃表 <input type="checkbox"/> 課程進度總表 <input type="checkbox"/> 課程評鑑計畫	<input type="checkbox"/> 符合 <input type="checkbox"/> 部分符合 <input type="checkbox"/> 不符合	

		實施及相關附件。			
		2.2 各年級各領域/科目(部定課程)及彈性學習(節數)課程教學節數及總節數規劃符合十二年國教新課綱規定。	<input type="checkbox"/> 各領域及彈性學習課程之學習節數規劃表	<input type="checkbox"/> 符合 <input type="checkbox"/> 部分符合 <input type="checkbox"/> 不符合	
		2.3 五六年級彈性學習節數之課程規畫符合九年一貫課綱規定。	<input type="checkbox"/> 領域課程計畫議題融入	<input type="checkbox"/> 符合 <input type="checkbox"/> 部分符合 <input type="checkbox"/> 不符合	
	3. 邏輯關聯	3.1 學校課程願景、發展特色及各類彈性學習課程、彈性學習節數主軸，能與學校發展及社區文化等內外因素相互連結。	<input type="checkbox"/> 學校課程願景呼應學校內外重要背景因素(SWOTS)分析結果。 <input type="checkbox"/> 各類彈性學習課程主軸、課程呼應學校內外重要背景因素(SWOTS)分析結果。 <input type="checkbox"/> 學校整體課程架構呼應學校SWOTS分析。	<input type="checkbox"/> 符合 <input type="checkbox"/> 部分符合 <input type="checkbox"/> 不符合	
	4. 發展過程	4.1 學校現況與背景分析為課程發展重要參照資料。	<input type="checkbox"/> 學校課程規劃與發展，根據學校背景因素(SWOTS)分析結果提出具體行動策略。 <input type="checkbox"/> 學校課程規劃與發展，符合校務發展計畫的整體需求。	<input type="checkbox"/> 符合 <input type="checkbox"/> 部分符合 <input type="checkbox"/> 不符合	
		4.2 規劃過程具專業參與性並經學校課程發展委員會審議通過。	<input type="checkbox"/> 課程發展委員會會議紀錄	<input type="checkbox"/> 符合 <input type="checkbox"/> 部分符合 <input type="checkbox"/> 不符合	
課程效果	23. 教育成效	學生於各領域/科目及彈性學習課程、彈性學習節數之學習結果表現，符合預期教育成效，展現適性教育特質。	<input type="checkbox"/> 領域課程評鑑自我檢核表 <input type="checkbox"/> 彈性學習課程評鑑自我檢核表 <input type="checkbox"/> 課程發展委員會會議紀錄	<input type="checkbox"/> 符合 <input type="checkbox"/> 部分符合 <input type="checkbox"/> 不符合	

檢核人簽名：

日期：

桃園市八德國民小學 112 學年度領域/科目課程評鑑檢核表

評鑑層面	評鑑重點	評鑑細項/ 品質原則	檢核方式/ 佐證資料	評估結果	左列評估結果勾選待改進者，請明列改善策略或方法
課程設計	5. 素養導向	5.1 教學單元/主題及教學重點之規劃，能完整納入課綱中本教育階段納入之學習重點，包括學習內容及學習表現，以有效促進核心素養之達成。	<input type="checkbox"/> 課程設計符合本教育階段學習重點 <input type="checkbox"/> 課程設計能促進核心素養之達成	<input type="checkbox"/> 符合 <input type="checkbox"/> 部分符合 <input type="checkbox"/> 不符合	
		5.2 領域/科目內各單元/主題之教學設計，適合學生之能力、興趣及動機，提供學生練習、體驗、思考、探究及整合之充分機會，學習經驗之安排具情境脈絡化、意義化及適性化特徵。	<input type="checkbox"/> 教學設計適合學生的能力、興趣和動機 <input type="checkbox"/> 教學設計提供學生練習、體驗、思考、探究和整合的充分機會 <input type="checkbox"/> 學習經驗的安排具情境脈絡化、意義化及適性化特徵	<input type="checkbox"/> 符合 <input type="checkbox"/> 部分符合 <input type="checkbox"/> 不符合	
	6. 內容結構	6.1 內含課綱及本府規定課程計畫中應包含之項目，如各年級課程目標或本教育階段領域/核心素養、能力指標、教學單元/主題名稱、教學重點、教學進度、評量方式及配合教學單元/主題內容融入議題之內容摘	<input type="checkbox"/> 年級課程目標 <input type="checkbox"/> 領域/科目核心素養 <input type="checkbox"/> 教學單元/主題名稱 <input type="checkbox"/> 各單元/主題教學重點 <input type="checkbox"/> 教學進度 <input type="checkbox"/> 評量方式 <input type="checkbox"/> 配合教學單元/主題內容融入	<input type="checkbox"/> 符合 <input type="checkbox"/> 部分符合 <input type="checkbox"/> 不符合	

		要。	合適的教育議題		
		6.2 同一學習階段內各教學單元/主題彼此間符合順序性、繼續性及統整性之課程組織原則。	<input type="checkbox"/> 教學單元/主題具符合順序性、繼續性和統整性	<input type="checkbox"/> 符合 <input type="checkbox"/> 部分符合 <input type="checkbox"/> 不符合	
	7. 邏輯關聯	7.1 核心素養、能力指標、教學單元/主題、教學重點、教學時間與進度以及評量方式等，彼此呼應且具邏輯關連。	<input type="checkbox"/> 領域/科目課程的核心素養、教學單元/主題等具邏輯關連	<input type="checkbox"/> 符合 <input type="checkbox"/> 部分符合 <input type="checkbox"/> 不符合	
		7.2 領域/科目課程若規劃跨領域統整課程單元/主題，應確實具主題內容彼此密切關連的統整精神。採協同教學之單元，其參與授課之教師及擬採計教學節數能列明。	<input type="checkbox"/> 領域/科目課程設計，有規劃跨領域的統整課程單元/主題 <input type="checkbox"/> 跨領域統整課程的單元/主題，有主題內容，且彼此密切關連，具有統整精神。 <input type="checkbox"/> 跨領域統整課程的單元/主題，採協同教學，有明列出參與授課的教師，並採計參與授課教師的教學節數。	<input type="checkbox"/> 符合 <input type="checkbox"/> 部分符合 <input type="checkbox"/> 不符合	
	8. 發展過程	8.1 課程規劃與設計過程，能蒐集、參考及評估本領域課程設計所需的重要資料，如領域課綱、學校課程願景、可能之教材與教學資源、學生先備經驗或成就與發展狀態、課程與教學設計參考文獻等。	<input type="checkbox"/> 課程規劃與設計過程，能蒐集、參考及評估本領域課程設計所需之資料 <input type="checkbox"/> 課程規劃與設計過程考量學生先備經驗或成就與發展狀態	<input type="checkbox"/> 符合 <input type="checkbox"/> 部分符合 <input type="checkbox"/> 不符合	
		8.2 課程規劃與設計過程，具專業參與性，並經由領域教學研究會、學年會議或相關教師專業學習社群之共同討論，並經學校課程發展委員會審議通過。	<input type="checkbox"/> 課程規劃與設計過程，經由相關會議或教師專業學習社群之共同討論 <input type="checkbox"/> 課程規劃與設計經學校課程發展委員會審議通過。	<input type="checkbox"/> 符合 <input type="checkbox"/> 部分符合 <input type="checkbox"/> 不符合	
課程	13. 師資專業	13.1 校內師資人力及專長足以有效實施各領域/科目及彈性學習課程、彈性學習節數。新設領域/科目，如科技、新住民語文之師資已妥適安排	<input type="checkbox"/> 具有相關專業背景有效實施各領域學習節數課程	<input type="checkbox"/> 符合 <input type="checkbox"/> 部分符合 <input type="checkbox"/> 不符合	
		13.2 校內行政主管和教師已參加新課綱專業研習或成長活動，對課程綱要內容有充分理解。	<input type="checkbox"/> 已參加主管機關及學校辦理的新課綱專業研習或成長活動	<input type="checkbox"/> 符合 <input type="checkbox"/> 部分符合 <input type="checkbox"/> 不符合	

實施		13.3 教師積極參與各領域/科目教學研究會、年級會議及專業學習社群之專業研討、共同備課、觀課及議課活動，熟知任教課程之課綱、課程計畫及教材內容。	<input type="checkbox"/> 教師積極參與各領域教學、學年會議和專業學習社群之專業研討 <input type="checkbox"/> 教師參與同仁共同備課、觀課和議課活動	<input type="checkbox"/> 符合 <input type="checkbox"/> 部分符合 <input type="checkbox"/> 不符合	
	14. 家長溝通	14.1 學校課程計畫獲主管機關備查後，上傳學校網路首頁供學生、家長與民眾查詢。	<input type="checkbox"/> 課程計畫已經通過教育局同意備查（教育局同意備查文號： <input type="checkbox"/> 學校領域課程計畫已經公告在學校網站 <u>首頁</u> 明顯地方	<input type="checkbox"/> 符合 <input type="checkbox"/> 部分符合 <input type="checkbox"/> 不符合	
	15. 教材資源	15.1 各領域/科目所需審定本教材，已依規定程序選用，自編教材及相關教學資源能呼應課程目標並依規定審查。	<input type="checkbox"/> 課程所需審定本教科書或教材能呼應課程目標並依規定審查	<input type="checkbox"/> 符合 <input type="checkbox"/> 部分符合 <input type="checkbox"/> 不符合	
		15.2 各領域/科目之實施場地與設備，已規劃妥善。	<input type="checkbox"/> 場地與設備能符應領域學習課程之實施	<input type="checkbox"/> 符合 <input type="checkbox"/> 部分符合 <input type="checkbox"/> 不符合	
	16. 學習促進	16.1 規劃必要措施，以促進課程實施及其效果，如辦理課程相關之展演、競賽、活動、能力檢測、學習護照等。	<input type="checkbox"/> 能實施多元評量檢測課程實施效益及學習成效	<input type="checkbox"/> 符合 <input type="checkbox"/> 部分符合 <input type="checkbox"/> 不符合	
	17. 教學實施	17.1 教師依課程計畫之規劃進行教學，教學策略及活動安排能促成本教育階段領域/科目核心素養、精熟學習重點及達成彈性學習課程、彈性學習節數目標。	<input type="checkbox"/> 能依課程計畫之規劃進行教學，教學策略和學習活動安排 <input type="checkbox"/> 能有效達成該階段領域核心素養、精熟學習重點及達成領域學習課程之目標	<input type="checkbox"/> 符合 <input type="checkbox"/> 部分符合 <input type="checkbox"/> 不符合	
		17.2 教師能視課程內容、教學目標、學習重點、學生特質及資源條件，採用相應合適之多元教學策略，並重視教學過程之適性化。	<input type="checkbox"/> 依課程內容、學生特質採用相應合適之多元教學策略(學習策略) <input type="checkbox"/> 能依學生能力實施適性化教學	<input type="checkbox"/> 符合 <input type="checkbox"/> 部分符合 <input type="checkbox"/> 不符合	
	18. 評量回饋	18.1 教師於教學過程之評量或定期學習成就評量之內容及方法，能掌握課綱及課程計畫規劃之核心素養、能力指標、學習內容與學習表現，並根據評量結果進行學習輔導或教學調整。	<input type="checkbox"/> 教學評量掌握課程計畫規劃之核心素養、學習內容與學習表現 <input type="checkbox"/> 根據評量結果進行學生學習輔導或教學調整	<input type="checkbox"/> 符合 <input type="checkbox"/> 部分符合 <input type="checkbox"/> 不符合	

		18.2 各領域/科目教學研究會、年級會議及各教師專業學習社群，能就各課程之教學實施情形進行對話、討論，適時改進課程與教學計畫及其實施。	<input type="checkbox"/> 教學活動依專業對話與討論適時改進再實施課程	<input type="checkbox"/> 符合 <input type="checkbox"/> 部分符合 <input type="checkbox"/> 不符合	
課程效果	19. 素養達成	19.1 各學習階段/年級學生於各領域的學習結果表現，能達成各該領域課綱訂定之本教育階段核心素養，並精熟各學習重點。	<input type="checkbox"/> 教學實施後學生學習結果表現能達成各學習階段核心素養	<input type="checkbox"/> 符合 <input type="checkbox"/> 部分符合 <input type="checkbox"/> 不符合	
		19.2 各領域課綱核心素養及學習重點以外的其他非意圖性學習結果，具教育的積極正向價值。	<input type="checkbox"/> 教學實施後結果具教育的積極正向價值	<input type="checkbox"/> 符合 <input type="checkbox"/> 部分符合 <input type="checkbox"/> 不符合	
	20. 持續進展	20.1 學生在各領域之學習結果表現，於各年級和學習階段具有持續進展的現象。	<input type="checkbox"/> 教學實施後學生學習結果表現具有持續進展的現象	<input type="checkbox"/> 符合 <input type="checkbox"/> 部分符合 <input type="checkbox"/> 不符合	

檢核人簽名：

日期：

桃園市八德區八德國民小學 111 學年度彈性學習課程(節數)評鑑檢核表

評鑑層面	評鑑重點	評鑑細項/ 品質原則	檢核方式/ 佐證資料	評估結果	左列評估結果勾選待改進者，請明列改善策略或方法
課程設計	9. 學習效益	9.1 各彈性學習(節數)課程之單元或主題內容，符合學生之學習需要及身心發展層次。	<input type="checkbox"/> 彈性學習(節數)課程之教學單元或主題內容，符合學生學習需要及身心發展層次 <input type="checkbox"/> 彈性學習(節數)課程之教學單元或主題內容，符合學習階段核心素養、學習重點之	<input type="checkbox"/> 符合 <input type="checkbox"/> 部分符合 <input type="checkbox"/> 不符合	

		達成 <input type="checkbox"/> 彈性學習(節數)課程對學生學習與身心發展具有重要性		
	9.2 各彈性學習(節數)課程之教材、內容與活動，能提供學生練習、體驗、思考、探究、發表及整合之充分機會。學習經驗之安排具情境脈絡化、意義化及適性化特徵，確能達成課程目標	<input type="checkbox"/> 彈性學習(節數)課程之教學單元或主題的教材、內容與學習活動，能提供學生實作練習、生活體驗、思考、探究、發表和整合的充分機會 <input type="checkbox"/> 彈性學習(節數)課程之教學單元或主題的學習經驗安排，具有情境化、脈絡化、意義化、適性化的特徵，且能達成課程目標	<input type="checkbox"/> 符合 <input type="checkbox"/> 部分符合 <input type="checkbox"/> 不符合	
10. 內容 結構	10.1 各年級各彈性學習(節數)課程計畫之內含項目，符合主管機關規定，如年級課程目標、教學單元/主題名稱、單元/主題內容摘要、教學進度、擬融入議題內容摘要、自編或選用之教材或學習資源和評量方式。	<input type="checkbox"/> 彈性學習(節數)課程計畫符合12年國教課綱/九年一貫課綱及教育局規定項目：年級課程目標、核心素養、教學單元/主題名稱、單元/主題教學重點、教學進度、評量方式、融入合適的教育議題 <input type="checkbox"/> 彈性學習(節數)課程計畫呈現自編或選用教材、學習資源的說明	<input type="checkbox"/> 符合 <input type="checkbox"/> 部分符合 <input type="checkbox"/> 不符合	
	10.2 各年級規劃之彈性學習課程內容，符合課綱規定之四大類別課程(統整性主題/專題/議題探究、社團活動與技藝課程、特殊需求領域課程、其他類課程)及學習節數規範。	<input type="checkbox"/> 彈性學習課程規劃內容符合12年國教課綱規定之四大類別課程 <input type="checkbox"/> 彈性學習課程學習節數符合12年國教課綱規範	<input type="checkbox"/> 符合 <input type="checkbox"/> 部分符合 <input type="checkbox"/> 不符合	
	10.3 各年級彈性學習(節數)課程之組成單元或主題，彼此間符合課程組織的順序性、繼續性及統整性原則。	<input type="checkbox"/> 彈性學習(節數)課程之教學單元或主題，彼此間符合順序性、繼續性和統整性的課程組織原則	<input type="checkbox"/> 符合 <input type="checkbox"/> 部分符合 <input type="checkbox"/> 不符合	
11. 邏輯 關連	11.1 各年級各彈性學習(節數)課程之規劃主題，能呼應學校課程願景及發展特色	<input type="checkbox"/> 各彈性學習(節數)課程的規劃主題，能呼應學校課程願景及發展特色	<input type="checkbox"/> 符合 <input type="checkbox"/> 部分符合 <input type="checkbox"/> 不符合	
	11.2 各彈性學習(節數)課程之教學單元或主題內容、課程目標、教學時間與進度和評量方式等，彼此間具相互呼應的邏輯性與合理性	<input type="checkbox"/> 彈性學習(節數)課程之教學單元或主題內容、課程目標、教學時間與進度和評量方式，彼此之間都有相互呼應的邏輯性與合理性	<input type="checkbox"/> 符合 <input type="checkbox"/> 部分符合 <input type="checkbox"/> 不符合	

	12. 發展過程	12.1 各彈性學習(節數)課程規劃與設計過程中，能蒐集且參考及評估各彈性課程規劃所需的重要資料，例如相關主題的政策文件與研究文獻、學校課程願景、可能之教材與教學資源、學生先備經驗或成就與發展狀態、課程與教學設計參考文獻等	<input type="checkbox"/> 彈性學習(節數)課程規劃與設計過程，能蒐集、參考及評估本彈性課程設計所需之資料 <input type="checkbox"/> 課程設計過程依據學生先備經驗或成就與發展狀態	<input type="checkbox"/> 符合 <input type="checkbox"/> 部分符合 <input type="checkbox"/> 不符合	
		12.2 各彈性學習(節數)課程規劃與設計過程，具專業參與性，經由彈性學習課程規劃小組或相關教師專業學習社群之共同討論，並經學校課程發展委員會審議通過。特殊需求類課程，並經特殊教育相關法定程序通過	<input type="checkbox"/> 彈性學習(節數)課程規劃與設計的過程中，有專業教師參與討論 <input type="checkbox"/> 彈性學習(節數)課程計畫經由課程規劃小組或相關教師專業學習社群共同討論，並經過學校課程發展委員會審議通過 <input type="checkbox"/> 特殊需求類課程，有經過特殊教育推行委員會，以及課程發展委員會審議通過	<input type="checkbox"/> 符合 <input type="checkbox"/> 部分符合 <input type="checkbox"/> 不符合	
課程實施	13. 師資專業	13.1 校內師資人力及專長足以有效實施各領域/科目及彈性學習課程、彈性學習節數。新設領域/科目，如科技、新住民語文之師資已妥適安排	<input type="checkbox"/> 校內師資人力及專長具有相關專業背景，能有效實施各領域學習節數課程。	<input type="checkbox"/> 符合 <input type="checkbox"/> 部分符合 <input type="checkbox"/> 不符合	
		13.2 校內行政主管和教師已參加新課綱專業研習或成長活動，對課程綱要內容有充分理解	<input type="checkbox"/> 校內行政主管和教師已參加主管機關及學校辦理的新課程專業研習或成長活動。	<input type="checkbox"/> 符合 <input type="checkbox"/> 部分符合 <input type="checkbox"/> 不符合	
		13.3 教師積極參與各領域/科目教學研究會、年級會議及專業學習社群之專業研討、共同備課、觀課及議課活動，熟知任教課程之課綱、課程計畫及教材內容	<input type="checkbox"/> 教師積極參與各領域教學、學年會議和專業學習社群之專業研討參與共同備課、觀課和議課活動。	<input type="checkbox"/> 符合 <input type="checkbox"/> 部分符合 <input type="checkbox"/> 不符合	
	14. 家長溝通	學校課程計畫獲主管機關備查後，上傳學校網路首頁供學生、家長與民眾查詢	<input type="checkbox"/> 學校彈性學習課程計畫已經過教育局同意備查(要有教育局同意備查文號) <input type="checkbox"/> 學校彈性學習課程計畫已經公告在學校網站首頁明顯地方 <input type="checkbox"/> 學校彈性學習課程計畫已經在班級家長會向學生家長說	<input type="checkbox"/> 符合 <input type="checkbox"/> 部分符合 <input type="checkbox"/> 不符合	

		明		
15. 教材 資源	15.1 各彈性學習(節數)課程所需審定本教材，已依規定程序選用，自編教材及相關教學資源能呼應課程目標並依規定審查。	<input type="checkbox"/> 課程所需教材能呼應課程目標並依規定審查	<input type="checkbox"/> 符合 <input type="checkbox"/> 部分符合 <input type="checkbox"/> 不符合	
	15.2 各彈性學習(節數)課程之實施場地與設備，已規劃妥善。	<input type="checkbox"/> 場地與設備能符應領域學習課程之實施	<input type="checkbox"/> 符合 <input type="checkbox"/> 部分符合 <input type="checkbox"/> 不符合	
16. 學習 促進	規劃必要措施，以促進課程實施及其效果，如辦理課程相關之展演、競賽、活動、能力檢測、學習護照等。	<input type="checkbox"/> 能實施多元評量檢測課程實施效益及學習成效	<input type="checkbox"/> 符合 <input type="checkbox"/> 部分符合 <input type="checkbox"/> 不符合	
17. 教學 實施	17.1 教師依課程計畫之規劃進行教學，教學策略及活動安排能促成本教育階段領域/科目核心素養、精熟學習重點及達成彈性學習課程、彈性學習節數目標。	<input type="checkbox"/> 能依課程計畫之規劃進行教學，教學策略和學習活動安排 <input type="checkbox"/> 能有效達成該階段領域核心素養、精熟學習重點及達成領域學習課程之目標	<input type="checkbox"/> 符合 <input type="checkbox"/> 部分符合 <input type="checkbox"/> 不符合	
	17.2 教師能視課程內容、教學目標、學習重點、學生特質及資源條件，採用相應合適之多元教學策略，並重視教學過程之適性化。	<input type="checkbox"/> 依課程內容、學生特質採用相應合適之多元教學策略(學習策略) <input type="checkbox"/> 能依學生能力實施適性化教學	<input type="checkbox"/> 符合 <input type="checkbox"/> 部分符合 <input type="checkbox"/> 不符合	
18. 評量 回饋	18.1 教師於教學過程之評量或定期學習成就評量之內容及方法，能掌握課綱及課程計畫規劃之核心素養、能力指標、學習內容與學習表現，並根據評量結果進行學習輔導或教學調整。	<input type="checkbox"/> 教學評量掌握課程計畫規劃之核心素養、學習內容與學習表現 <input type="checkbox"/> 根據評量結果進行學生學習輔導或教學調整	<input type="checkbox"/> 符合 <input type="checkbox"/> 部分符合 <input type="checkbox"/> 不符合	
	18.2 各領域/科目教學研究會、年級會議及各教師專業學習社群，能就各課程之教學實施情形進行對話、討論，適時改進課程與教學計畫及其實施。	<input type="checkbox"/> 教學活動會依專業對話與討論適時改進再實施課程	<input type="checkbox"/> 符合 <input type="checkbox"/> 部分符合 <input type="checkbox"/> 不符合	
21. 目標 達成	21.1 學生於各彈性學習(節數)課程之學習結果表現，能符合課程設計之預期課程目標。	<input type="checkbox"/> 教學實施後，學生學習結果表現能達成預期課程目標	<input type="checkbox"/> 符合 <input type="checkbox"/> 部分符合	

課程 效果				<input type="checkbox"/> 不符合	
	21.2 學生於各彈性學習(節數)課程之非意圖性學習結果，具教育的積極正向價值。	<input type="checkbox"/> 教學實施後，學生在各彈性學習(節數)課程的目標達成外，也表現積極正向的潛在學習結果	<input type="checkbox"/> 符合 <input type="checkbox"/> 部分符合 <input type="checkbox"/> 不符合		
	22. 持續進展	22.1 學生於各類彈性學習(節數)課程之學習成就表現，具持續進展的現象。	<input type="checkbox"/> 教學實施後學生學習結果表現具有持續進展的現象	<input type="checkbox"/> 符合 <input type="checkbox"/> 部分符合 <input type="checkbox"/> 不符合	

檢核人簽名：

日期：

五、全校學生每日作息時間表

桃園市八德區八德國民小學 112 學年度學校作息時間表

時 間	活 動 內 容	備 註
07:50~08:30	晨間活動/導師時間	
08:30~08:40	晨間活動/環境整理	
08:40~08:45	準備時間	
08:45~09:25	第一節	
09:25~09:35	第一節下課	
09:35~10:15	第二節	
10:15~10:30	第二節下課	
10:30~11:10	第三節	
11:10~11:20	第三節下課	
11:20~12:00	第四節	
12:00~13:10	午餐及午休時間	
13:15~13:55	第五節	
13:55~14:05	第五節下課	
14:05~14:45	第六節	
14:45~14:55	第六節下課/環境整理	
14:55~15:35	第七節	
15:35~	放學時間	

備註：

- 一、請參閱參考資料 4-a 桃園市國民中小學學生在校時間實施原則。
- 二、每日正式課程以前以安排晨光活動、導師時間、學校集會、體育活動及其他教育活動等為原則。

桃園市八德國小 112 學年度學校年度重大活動與資源運用

一、112 學年第一學期重大活動與資源運用

週別	日期	月日	星期	校務及各處室行事
				校務行事
暑假	08/01- 08.06			1. 8/1(二)上午 8:30 學校新進 、介聘、代理 教師報到 2. 8/1(二) 10:0 0 召開 8 月行 政會議 3. 8/2(三)9:00 常態編班作業 -會議室 4. 代理教師甄選 作業
		08.01	二	
		08.02	三	
		08.03	四	
		08.04	五	
		08.05	六	
	08.06	日		
暑假	08/07- 08.13	08.07	一	代理教師甄選作業
		08.08	二	
		08.09	三	
		08.10	四	
		08.11	五	
		08.12	六	
		08.13	日	
暑假	08.14- 08.20	08.14	一	教學支援工作人員甄選作業
		08.15	二	
		08.16	三	
		08.17	四	
		08.18	五	
		08.19	六	

		08.20	日	
暑 假	08.21- 08.27	08.21	一	1. 8/23 (三) 10:00 召開 9 月分行政會議 2. 8/25(五) 全校教師備課日 3. 票選 112 學年度教評會及成績考核會委 2. 8/27(日) 9:00-11:00 一年級新生家長座談會
		08.22	二	
		08.23	三	
		08.24	四	
		08.25	五	
		08.26	六	
		08.27	日	
1	08.28 09.03	08.28	一	1. 8/28 (一)-8/29 (二) 全校教師備課日 4. 8/30(三) 全校開學日 5. 8/30 (三) 13:30 家庭訪問
		08.29	二	
		08.30	三	
		08.31	四	
		09.01	五	
		09.02	六	
		09.03	日	
2	09.04 09.10	09.04	一	1. 9/6(三) 13:30 期初校務會議 2. 9/8 (五) 19:00-21:00 全校班親會
		09.05	二	
		09.06	三	
		09.07	四	

		09.08	五	
		09.09	六	
		09.10	日	
3	09.11 09.17	09.11	一	1. 9/13(三)13:3 0 召開特定學生就學補助(三合一)審查會 2. 9/13(三)15:00 學年/領域會議 3. 9/15(五)19:00-21:00 召開全校班親會
		09.12	二	
		09.13	三	
		09.14	四	
		09.15	五	
		09.16	六	
		09.17	日	
4	09.18 09.24	09.18	一	1. 9/21(四)早上 9:21 防災演(暫定) 2. 9/20(三)課程發展委員會(一) 3. 9/22(五)13:15 召開輔導工作期初會議和 14:00 學習扶助會議 4. 9/23(六)補課國慶日連假
		09.19	二	
		09.20	三	
		09.21	四	
		09.22	五	
		09.23	六	
		09.24	日	
5	09.25 10.01	09.25	一	09/29(五)中秋節放假
		09.26	二	
		09.27	三	
		09.28	四	
		09.29	五	
		09.30	六	
		10.01	日	
6	10.02 10.08	10.02	一	1. 10/06(五)晚 7:0 0 志工代表大會 2. 10/06(五)下 1:1 5 召開 10 月份行政會議
		10.03	二	
		10.04	三	
		10.05	四	

		10.06	五	3.10/06(五)13:15 性別平等工作委員會 4.10/06(五)14:30 午餐供應委員會
		10.07	六	
		10.08	日	
7	10.09 10.15	10.09	一	10/9~10/10 國慶日放假
		10.10	二	
		10.11	三	
		10.12	四	
		10.13	五	
		10.14	六	
		10.15	日	
8	10.16 10.22	10.16	一	
		10.17	二	
		10.18	三	
		10.19	四	
		10.20	五	
		10.21	六	
		10.22	日	
9	10.23 10.29	10.23	一	1.10/25(三)召開 課程發展委員會 (二) 2.1.10/27(五)下 午1:15 召開11月 行政會議
		10.24	二	
		10.25	三	
		10.26	四	
		10.27	五	
		10.28	六	
		10.29	日	
10	10.30 11.04	10.30	一	
		10.31	二	
		11.01	三	

		11.02	四	
		11.03	五	
		11.04	六	
		11.05	日	
1 1	11.06 11.12	11.06	一	1.11/07(二)、11/08(三)期中定期評量
		11.07	二	
		11.08	三	
		11.09	四	
		11.10	五	
		11.11	六	
		11.12	日	
1 2	11.13 11.19	11.13	一	
		11.14	二	
		11.15	三	
		11.16	四	
		11.17	五	
		11.18	六	
		11.19	日	
1 3	11.20 11.26	11.20	一	1.11/22(三)課程 發展委員會(3)
		11.21	二	
		11.22	三	
		11.23	四	
		11.24	五	
		11.25	六	
		11.26	日	
1 4	11.27 12.03	11.27	一	
		11.28	二	
		11.29	三	
		11.30	四	
		12.01	五	

		12.02	六	
		12.03	日	
1 5	12.04 12.09	12.04	一	12/6(三)下午 1:30 教師研習
		12.05	二	
		12.06	三	
		12.07	四	
		12.08	五	
		12.09	六	
		12.10	日	
1 6	12.11 12.17	12.11	一	1.12/13(三)領域會議(審期末定期試題)和學年會議 2.12/15(五)13:15 午餐供應委員會
		12.12	二	
		12.13	三	
		12.14	四	
		12.15	五	
		12.16	六	
		12.17	日	
1 7	12.18 12.24	12.18	一	
		12.19	二	
		12.20	三	
		12.21	四	
		12.22	五	
		12.23	六	
		12.24	日	
1 8	12.25 12.31	12.25	一	1.12/30(六)-1/1 (一)元旦放假 2.12/27(三)課程 發展委員會(四) 3.12/29(五)13:1 5 召開一月份 行政會議 3.12/27(三)8:4 5 社團成果發表
		12.26	二	
		12.27	三	
		12.28	四	
		12.29	五	
		12.30	六	
		12.31	日	

1 9	01.01	01.01	一	1.1/1(一)~元旦放假 2.01/03 第五次全校教師研習					
	01.07	01.02	二						
		01.03	三						
		01.04	四						
		01.05	五						
		01.06	六						
		01.07	日						
2 0	01.08	01.08	一	1/11(四)、1/1 2(五)期末定期 評量					
	01.14	01.09	二						
		01.10	三						
		01.11	四						
		01.12	五						
		01.13	六						
		01.14	日						
2 1	01.15	01.15	一	1.1/17(三)上午8:45 全校榮譽日-環保市集 3.1/17(三)13:30 期末校務會議 4.1/17(三)14:30 召開期末特推會 5.1/19(五)8:00 結業式					
	01.21	01.16	二						
		01.17	三						
		01.18	四						
		01.19	五						
		01.20	六						
寒 假	01.21								
	01.31								

二、112 學年第二學期重大活動與資源運用

週別	日期	月日	星期	校務及各處室行事
				校務行事
寒假	02.01 02.04			
寒假	02.05 02.11	02.05	一	02/08-02/14 年假
		02.06	二	
		02.07	三	
		02.08	四	
		02.09	五	
		02.10	六	
		02.11	日	
1	02.12 02.18	02.12	一	1. 2/15 (四)上課日 2. 2/16(五)下午 1:30 召開三月份行政會議 3. 下午 2:00 召開期初特推會
		02.13	二	
		02.14	三	
		02.15	四	
		02.16	五	
		02.17	六	
		02.18	日	
2	02.19 02.25	02.19	一	1. 2/21 (三) 13:30 召開校務會議 2. 2/23(五)下午 3:00 課後照顧班特殊 學生補助審查會
		02.20	二	
		02.21	三	
		02.22	四	
		02.23	五	
		02.24	六	
		02.25	日	
3	02.26 03.03	02.26	一	1. 2/28(三) 和平紀念日放假一天
		02.27	二	
		02.28	三	
		02.09	四	
		03.01	五	
		03.02	六	

		03.03	日	
4	03.04 03.10	03.04	一	1.3/6(三)下午1:30 特定學生就學補助(三合一)審查會. 2.3/8(五)14:00學習扶助會議
		03.05	二	
		03.06	三	
		03.07	四	
		03.08	五	
		03.09	六	
		03.10	日	
5	03.11 03.17	03.11	一	1.3/13(三)13:30 召開課發會五 2.3/15(五)13:15午餐供應委員會
		03.12	二	
		03.13	三	
		03.14	四	
		03.15	五	
		03.16	六	
		03.17	日	
6	03.18 03.24	03.18	一	1.3/20(三)召開領域(期中審題)、學年會議
		03.19	二	
		03.20	三	
		03.21	四	
		03.22	五	
		03.23	六	
		03.24	日	
7	03.25 03.31	03.25	一	1.3/27(三)第六次全校教師研習 2.3/29(五)13:15召開4月行政會議
		03.26	二	
		03.27	三	
		03.28	四	
		03.29	五	
		03.30	六	
		03.31	日	
8	04.01 04.07	04.01	一	1.4/4(四)兒童節、清明節
		04.02	二	

		04.03	三	
		04.04	四	
		04.05	五	
		04.06	六	
		04.07	日	
9	04.08 04.14	04.08	一	1. 4/09 (二) 、4/10(三) 期中定期評量 2. 4/10 (三) 第七次全校教師研習
		04.09	二	
		04.10	三	
		04.11	四	
		04.12	五	
		04.13	六	
		04.14	日	
10	04.15 04.21	04.15	一	1. 4/17 (三) 13:30 召開課發會六
		04.16	二	
		04.17	三	
		04.18	四	
		04.19	五	
		04.20	六	
		04.21	日	
11	04.22 04.28	04.22	一	1. 4/24(三)領域會議，學年會議 2. 4/26 (五) 5月分 行政會議 3. 4/27(六)親職教育日
		04.23	二	
		04.24	三	
		04.25	四	
		04.26	五	
		04.27	六	
		04.28	日	
12	04.29 05.05	04.29	一	1. 4/29 全校親職教育日補假一天
		04.30	二	
		05.01	三	
		05.02	四	

		05.03	五	
		05.04	六	
		05.05	日	
13	05.06 05.12	05.06	一	1. 05/08 第八次全校教師研習
		05.07	二	
		05.08	三	
		05.09	四	
		05.10	五	
		05.11	六	
		05.12	日	
14	05.13 05.19	05.13	一	1. 5/15(三)上午 8:10 小市長選舉投票 2. 5/15 (三) 領域、學年會議(六年級畢業考審題) 3. 5/15 (三) 畢業生 成績審查會 (一) 4. 5/17(五)13:30 午餐供應委員會
		05.14	二	
		05.15	三	
		05.16	四	
		05.17	五	
		05.18	六	
		05.19	日	
15	05.20 05.26	05.20	一	1. 5/22 (三) 榮譽日—五年級 RT 比賽 2. 5/22 (三) 下午 1:30 課發會七 3. 5/24 (五)下午 1:30 召開 6 月行政會議
		05.21	二	
		05.22	三	
		05.23	四	
		05.24	五	
		05.25	六	
		05.26	日	
16	05.27 06.02	05.27	一	1. 5/29(三)早上 8:45 期末社團成果發表 2. 5/30 (四) 、5/31(五) 六年級畢業考
		05.28	二	
		05.29	三	
		05.30	四	
		05.31	五	
		06.01	六	
		06.02	日	

17	06.03	06.03	一	1. 06/05(三)六年級畢業成績審查會 2. 6/5(三)早上 8:45 六年級畢業典禮預演 3. 06/05(三)領域會議(期末評量審題)學年會議
	06.09	06.04	二	
		06.05	三	
		06.06	四	
		06.07	五	
		06.08	六	
		06.09	日	
18	06.10	06.10	一	1. 6/10(一)端午節放假 2. 6/11(二)六年級畢業典禮 3. 06/12(三)第九次全校教師研習
	06.16	06.11	二	
		06.12	三	
		06.13	四	
		06.14	五	
		06.15	六	
		06.16	日	
19	06.17	06.17	一	1. 6/20(四)6/21(五)一到五年 級期末評量 2. 6/19(三)課發會八
	06.23	06.18	二	
		06.19	三	
		06.20	四	
		06.21	五	
		06.22	六	
		06.23	日	
20	06.24	06.24	一	1. 6/26(三)13:30 校務會議 2. 6/26(三)13:30 召開召開常態編班員會議 3. 6/28(五)結業式 4. 6/28(五)下午 1:30 召開 7 月份行政 會議
	06.30	06.25	二	
		06.26	三	
		06.27	四	
		06.28	五	
		06.29	六	
		06.30	日	
暑假	07.01			

桃園市八德區八德國民小學 111 學年度課程評鑑實施情形及其效果檢討紀錄

一、現況分析與需求評估

本計畫將從課程設計、課程準備、實施及學生學習效果等層面進行評鑑，以協助教師教學與改善學生學習，同時鼓勵教師個人反思與社群專業對話，以引導學校課程與教學的變革與創新。

為不斷改進學校課程發展品質，將邀集學校各年級（科）任老師、行政人員組成課程評鑑專案小組，協同本校各領域教學研究會、教師專業學習社群，蒐集學校課程計畫、課程與教學設計檔案、共備觀議課紀錄、會議紀錄、巡堂紀錄、學生學習表現紀錄等課程發展文件，透過學生訪談、教師訪談、文件分析與對話，採相應合適之多元方法，蒐集可信資料進行評鑑以判斷學校整體課程發展的品質並提出改進的策略。

二、目的

- (一) 評估學校課程發展、教學設計及學生學習之成效。
- (二) 瞭解學校課程發展、整體教學環境及學生學習之問題及研擬可行的策略。
- (三) 運用評鑑結果回饋課程發展及整體教學環境之改善，進而提升學生學習成效。

三、評鑑對象與人員分工與評鑑方式

課程評鑑的對象包含課程總體架構、各（跨）領域/科目課程、各彈性學習課程等三類，有關各類別評鑑人員及辦理方式說明如下：

- (一) 課程總體架構：由本校課程發展委員會籌組課程評鑑專案小組辦理，評鑑結果提課程發展委員會審議。
- (二) 各（跨）領域/科目課程：分由本校各領域/科目教學研究會辦理，評鑑結果提課程發展委員會審議。
- (三) 各彈性學習課程：分由本校教師專業學習社群辦理，評鑑結果提課程發展委員會審議。

四、評鑑時程

課程總體架構及各（跨）領域/科目課程以一學年為評鑑循環週期，各彈性學習課程則分別以各該課程之學習期程為評鑑週期，配合各課程之設計、實施準備、實施過程和效果評估等課程發展進程進行評鑑，實施時程原則規劃如下：

- (一) 課程總體架構
 - 1. 設計階段：前一學年度 3 月 1 日至 7 月 31 日。
 - 2. 實施準備階段：前一學年度 6 月 1 日至該學年度 8 月 31 日。
 - 3. 實施階段：該學年開學日至學年結束。
 - 4. 實施效果：該學年度 7 月 1 日至 7 月 31 日。
- (二) 各（跨）領域/科目課程
 - 1. 設計階段：每年 6 月 1 日至 7 月 31 日。
 - 2. 實施準備階段：每年 7 月 1 日至 8 月 31 日。
 - 3. 實施階段：每學年開學日至學年結束。
 - 4. 實施效果：配合平時及定期學生評量期程辦理。

(三) 各彈性學習課程：配合各該課程之設計、實施準備、實施過程和效果評估之進程辦理。

五、實施評鑑的工具設計、評鑑的資料與方法

為有效評核各層面辦理情形，乃依據評鑑時程的規劃，評鑑對象及參考【國民中學與國民小學實施課程評鑑參考原則附件—課程發展品質原則】內涵等要素，編製「設計層面」、「實施準備層面」、「實施情形層面」及「實施效果層面」4份評鑑檢核表，俾利各評鑑對象之評鑑分工人員應用。各評鑑層面檢核表如附件一～附件四。有關各層面評鑑檢核工具使用的檢核期程、評鑑對象、評鑑資料與方法，摘述如表 1。

表 1 泰安國小課程評鑑工具編製要素表

評鑑工具名稱	實施檢核時間	評鑑對象	評鑑資料與方法
學校課程評鑑設計檢核表	3月1日 ~7月31日	1 課程總體架構 2 各(跨)領域/科目課程 3 各彈性學習課程	1. 檢視分析學校課程計畫中之課程總體架構、教材內容、學習資源的一致性與適切性。 2. 訪談教師對課程總體架構之意見。
學校課程評鑑實施準備層面檢核表	6月1日 ~8月31日		1 實地檢視各該課程實施場所之設備與材料。 2. 分析各教學研究、教師專業學習社群的會議紀錄、共同備課記錄
學校課程評鑑實施情形層面檢核表	學年中辦理		1. 於各該(跨)領域/科目公開課、觀課和議課活動中了解實施情形。 2. 訪談師生意見、共備觀議課紀錄。
學校課程評鑑實施效果層面檢核表	7月1日 ~7月31日		1. 分析學生於平時評量之學習成果資料。 2. 每學期末分析學生之平時及定期評量結果資料。 3. 分析學生之作業成品、實做評量或學習檔案資料。

六、評鑑重點及品質原則

本校各課程對象之評鑑重點及品質原則，參照教育部頒國民中學及國民小學實施課程評鑑參考原則附件所列評鑑重點及品質原則，唯各評鑑人員得就各課程之性質及課程發展與教育評鑑之專業知識，予以補充。

七、評鑑運用與預期效益

對於評鑑過程及結果發現，本校將即時加以運用：

(一) 修正學校課程計畫：分別提各該(跨)領域/科目教學研究會、教師專業學習社群及本校課

程發展委員會討論修正課程計畫。

- (二) 檢討學校課程實施條件及設施，並加以改善：提本校各相關處室檢討及改善課程實施條件及設施。
- (三) 增進教師及家長對課程品質之理解及重視：於相關會議向教師及家長說明評鑑之規劃、實施和結果，增進其對本校課程品質之理解與重視。
- (四) 回饋於教師教學調整及專業成長規劃：提供評鑑發現給各該授課教師作為教學調整之參考，及供教務處參酌評鑑發現之專業成長需求，規劃教師專業成長活動。
- (五) 安排補救教學或學習輔導：有學習困難之課程內容或學生，由教務處彙整名單提供相關教師及輔導室規劃實施補救教學或學習輔導。
- (六) 激勵教師進行課程及教學創新：對課程與教學創新有卓越績效之教師或案例，安排公開分享活動，並予以敘獎表揚。
- (七) 對課程綱要、課程政策及配套措施提供建議：於相關會議或管道，向教育局或相關單位提供建議。

八、評鑑檢討

本校課程發展委員會於每學期末之會議，安排課程發展委員會代表、各(跨)領域/科目教學研究會、教師專業學習社群、課程評鑑專案小組輪流報告其評鑑實施情形，同時檢討其實施課程評鑑之效用性、可行性、妥適性及正確性，發現需改善者，則研議其改善之道。必要時，得委請校外專業單位或人員協助進行評估與檢討。

(一) 相關推動組織~

二、課程發展委員會組織架構表

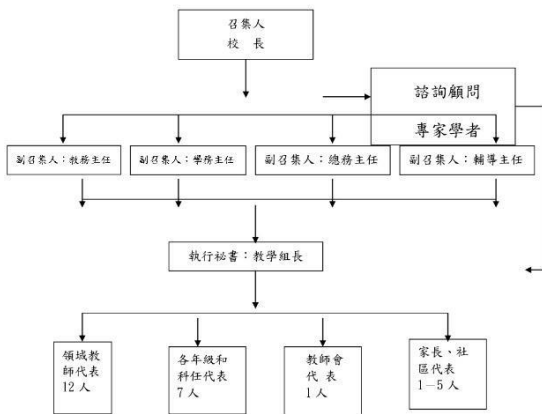

三、課程發展委員會組織成員名冊

組織成員	姓名(職稱)
校長 1人	林世嫻校長
行政人員代表 5人	郭建男、陳茹玲、張金田、詹淑媛、吳德萍
教師代表 7人	曾蔚婷、馮慶如、陳國祥、洪瑪女、范含群、黃威權、黎恩彰
領域教師代表 12人	江世欣、張勝傑、賴冠伶、陳以真、莊佛如、楊可欣、謝秀梅、邱惠瑋、唐睿琪、葉素珍、張雅慈、黃紹恩
教師會代表 1人	教師會代表

家長及社區代表	1人
---------	----

四、課程發展委員會組織執掌分工表

組別	召集人	成員	執掌分工
課程審查組	教務主任	領域代表 12人	審查全校各年級的課程計劃
教學評鑑組	教務主任	領域召集人 12人	對課程計劃、教學活動、教科用書、教學與評量方法，定期評估、檢討、改進。
社區資源組	總務主任	社區、家長代表	考量社區特性，教師專長及校內外資源狀況，研訂「學校選修課程選修辦法」。
成績評量組	學務主任	學年主任 6人	研訂學校學生成績評量辦法補充規定。
評議小組	校長	四處室主任	評議教學或評量之重大爭議。

五、學習領域課程小組實施要點

- 依據：
 - 教育部頒布「國民中小學九年一貫課程綱要」實施要點規定
 - 教育部頒布「十二年國民基本教育課程綱要」實施要點規定
 - 九十三學年度下學期校務會議決議
 - 本校課程發展委員會組織與實施要點
- 領域分組：

本校各學習領域課程小組分成國語文、英語、本土語言、健康與體育、社會、藝術與人文、數學、自然與生活科技、綜合活動、生活領域、彈性學習節數等十一個課程小組。第一學習階段社會、藝術與人文、自然與生活科技三領域聯合組成生活課程小組。
- 組織成員：
 - 各小組成員由全體教師於每學年之前，採自由登記擇一小組擔任為期一年領域研究員（非必要不得任意調整），教務處得按全體教師人數適度調整各小組名額。
 - 為利於各領域教學之實際議題研討，各學年之學群老師以分佈各領域為原則，並以領域專長或實際任教該科目為優先，學群教師不足時，由科任教師依任教科目及參考意願加入學群。
 - 各小組登記人數超出名額時，參加小組優先順序如下：
 - 領域專長：具有相關領域學分、著作、研究報告、指導或參加相關比賽獲有成績或相關具體事蹟可資證明者。
 - 抽籤排序：抽籤後未能納入小組名額之教師，應就仍未額滿小組擇一加入。
- 小組研究會：

(二) 透過課程發展委員會定期召開會議，設定評鑑基規準、滾動式修正

桃園市八德國小111學年度課程發展委員會第二次會議簽到表

一、時間：10月26日(星期三) 13:45

二、地點：會議室

三、主席：林世嫻校長

四、記錄：邱惠瑋

五、出席簽到表：

姓名	簽到	姓名	簽到
校長-林世嫻	林世嫻	教務主任-張金田	張金田
學務主任-楊瑞如	楊瑞如	總務主任-尹玉藍	尹玉藍
輔導主任-詹淑媛	詹淑媛	幼兒園主任-郭嘉琪	郭嘉琪
教學組長-邱惠瑋	邱惠瑋	六年級代表-關兆晴	關兆晴
一年級代表-邱靜如	邱靜如	二年級代表-陳以真	陳以真
三年級代表-李碧珠	李碧珠	四年級代表-吳德萍	吳德萍
五年級代表-陳國祥	陳國祥	國語文領域-莊佛如	莊佛如
科任代表-黎恩彰	黎恩彰	英語領域-邱怡君	邱怡君
本土語文-曾裕平	曾裕平	數學領域-王允惠	王允惠
社會領域-陳佳陽	陳佳陽	自然與生活科技-李雅雯	李雅雯
健康與體育-楊可欣	楊可欣	藝術與人文-鄭智真	鄭智真
綜合活動-曾淑媛	曾淑媛	生活課程-林湘芬	林湘芬
輔導室-郭嘉琪	郭嘉琪	家長代表	

桃園市八德國小111學年度課程發展委員會第二次會議會議紀錄

一、時間：111年10月26日(星期三) 13:30

二、地點：視聽教室

三、主席：林世嫻校長

四、記錄：邱惠瑋

五、出席人員：詳如簽到表

六、主席報告：

七、業務報告：

(一) 學校參與『111學年度十二年國教課綱國中階段前導學校協作計畫』，依據檢核內容，需完成之課程任務：

- 辦理縣市的新課綱推動工作至少三項次，含擔任研習講師、協助群組非前導學校。
- 部定五個領域(國英數自社)選一，並擇一校訂課程方案，進行一學期的評鑑(含設計、實施、效果)，報告含(1)評鑑歷程與發現。(2)未來課程調整重點。
- 五到六年級校訂課程架構和課程方案大綱、內容。
- 部定五個領域(國英數自社)選擇2個領域，提交素養導向命題各10個題目。
- 提交部定課程、校訂課程各一個跨領域(完整)的課程設計，含教案、協同教學以及教學後反思。

◎ 提供相關評鑑內容供參。

(二) 第一次課發會議提案內容確認

◎ 考量本次會議為學校校慶運動週，有關前一次課發會需彙整之議題與調查，待第三次課發會再行討論確認。

八、提案討論：

(三)課程評鑑實施~以校訂課程-樂活八德為例

◎總體課程架構評鑑流程圖

評鑑層面	設計階段	實施階段	成效檢討階段
評鑑時間	5/1-6/30	8/30-次年6/15	6/15-6/30
評鑑焦點	◎教育效益 ◎內容架構 ◎邏輯關聯	◎實施時數(規劃排課情形) ◎教學資源與設備運用 ◎教育效益 ◎家長回饋	◎各項成效達成情形
執行人員 執行方法	◎核心小組 ◎課發會	◎授課教師(學年會議、領域會議) ◎行政會議-行政人員 ◎校務會議(全體教師) ◎課發會	◎核心小組 ◎課發會
執行工具	◎總體課程架構檢核表	◎會議記錄 ◎總體課程架構檢核表	◎總體課程架構檢核表
評鑑資料 蒐集方法	◎專家諮詢記錄 ◎核心小組會議記錄 ◎學年學科會議記錄 ◎課程總體架構資料	◎學年學科會議記錄 ◎行政會議記錄	◎領域課程執行成效 ◎彈性學習課程執行成效 ◎學年會議記錄 ◎核心小組發展資料

◎領域/科目課程/彈性學習課程評鑑流程圖

評鑑層面	設計階段		實施階段	成效檢討階段
評鑑時間	5/1-6/30		8/30-次年6/15	6/15-6/30
評鑑焦點	◎課程目標 ◎課程理念 ◎素養導向 ◎內容架構 ◎邏輯關聯	◎師資專業 ◎家長溝通 ◎教學資源與設備運用	◎教育效益 ◎評量回饋 ◎家長回饋 ◎學生學習歷程表現	◎素養達成成效 ◎目標達成情形 ◎學生持續發展
執行人員 執行方法	◎自我評鑑 ◎共備設計 ◎學年社群小組 ◎課發會		◎公開教學備觀議課 ◎授課教師(學年會議、領域會議) ◎學年社群小組	◎自我評鑑 ◎核心小組 ◎課發會
執行工具	◎課程設計自我檢核表 ◎領域課程檢核表 ◎彈性學習課程檢核表		◎會議記錄 ◎領域課程檢核表 ◎彈性學習課程檢核表	◎領域課程檢核表 ◎彈性學習課程檢核表 ◎學生作品及評量成果 ◎教師自評表/反思記錄 ◎課程成果發表會 ◎訪談記錄表
評鑑資料 蒐集方法	◎學年學科會議記錄 ◎核心小組會議記錄 ◎課程總體架構資料		◎學年學科會議記錄 ◎行政會議記錄	◎領域課程執行成效 ◎彈性學習課程執行成效 ◎學年會議記錄 ◎核心小組發展資料

(四) 課程評鑑實施及檢討會議紀錄-校訂課程-漫遊國際

桃園市八德區八德國民小學 111 學年度校訂課程評鑑表

課程名稱：國際教育

年段：三年級

評鑑向度	評鑑指標	課程評鑑結果	
		量化結果	質性描述(具體成果、特色、困難及待改進事項)
課程規劃	1. 課程規劃符應學校願景與課程目標。	⑤ 4 3 2 1	課程之規劃主題，能呼應學校課程願景及發展特色
	2. 課程規劃符合總綱各年級彈性學習節數與四大課程類別 ^註 之規範。 註：①統整性主題/專題/議題探究課程、②社團活動與技藝課程、③特殊需求領域課程、④其他類課程	⑤ 4 3 2 1	課程計畫之內涵項目，符合主管機關規定之必備項目進行進行課程撰寫與審查。
	3. 課程規劃兼重各年級縱向銜接，學生素養發展之累積深化。	⑤ 4 3 2 1	課程之單元或主題內容，符合學生的學習需要及身心發展層次，依不同年級的學生能力，能逐漸加深加廣。
	4. 重大議題適切規劃於課程中。	5 ④ 3 2 1	課程之內涵項目，能融入重大議題，符合主管機關規定之必備項目，進行課程撰寫
課程設計	1. 課程設計能重視學生核心素養的培養。	⑤ 4 3 2 1	學習課程之教材注重學生練習、體驗、思考、探究、發表等多項活動，確能達成學生核心素養的培養。
	2. 教學設計善用內外部資源，並凸顯學校特色。	⑤ 4 3 2 1	校內師資人力及專長足以有效實施能凸顯學校特色。
	3. 掌握統整性主題/專題/議題課程方案之統整特性。 ^註 註：若為其他類則無須選評	⑤ 4 3 2 1	課程之組成單元或主題，彼此間符合課程組織的順序性、繼續性和統整性原則。
	4. 教學設計能掌握學生校本素養指標。	5 ④ 3 2 1	課程能與學校發展及社區文化等內外因素相互連結，以校本素養為參考指標。
	5. 教學設計著重以學生為學習主體的活動。	⑤ 4 3 2 1	教學設計，以學生為主體，適合學生之能力、興趣及動機，提供學生練習、體驗、思考、

			探究及整合之充分機會，學習經驗之安排具情境脈絡化、意義化及適性化特徵。
	6. 教學設計涵蓋生活情境的探究任務安排。	⑤ 4 3 2 1	依據學生現實生活經驗，能融入學生真實生活情境。
	7. 教學設計具有學習脈絡以利學生素養導向學習。	⑤ 4 3 2 1	教學設計有脈絡，由淺入深，教學主題彼此間符合順序性、繼續性及統整性之課程組織原則。
	8. 教學設計運用多元學習策略。	⑤ 4 3 2 1	教學採多元學習策略實施，影片、問答、遊戲等方式進行
	9. 教學設計激勵學生持續學習的動機。	⑤ 4 3 2 1	教學能引起學生學習動機，以獎勵方式鼓勵學生持續性學習
	10. 教學設計重視學生自我學習監控能力的提升。	5 ④ 3 2 1	教學設計依據學生能力以及需求進行有效的設計與教學，統合學生自省自評以達目標。
	11. 能選用或自編合宜之教材。	5 ④ 3 2 1	使用符合學生先備能力的教材，規劃與設計過程蒐集、參考及評估學生先備經驗或成就與發展狀態
	12. 學習評量的設計符應核心素養。	⑤ 4 3 2 1	評量設計符合核心素養，規劃與設計過程具專業參與性
	13. 學習評量方式多元且能與教學相呼應。	⑤ 4 3 2 1	評量採多元評量形式，以習作、問答、紙筆測驗等方式進行
	14. 學習評量設計兼顧形成性與總結性評量。	5 ④ 3 2 1	使用課堂形成性評量，與整學期之總結性評量
課程實施	1. 教師依據各領域或彈性學習課程計畫，擬定教學進度與具體做法。	⑤ 4 3 2 1	教師能依據課程計畫進行教學，學習課程之組成單元或主題，彼此間符合課程組織的順序性、繼續性及統整性原則。
	2. 能與同儕教師共同備課以解決遭遇之教學困境並調整課程設計。	⑤ 4 3 2 1	會利用領域或學年會議共同討論教學上的問題以進行有效的檢討與改進。
	3. 教學實施採用多元方法，培養學生的素養。	⑤ 4 3 2 1	採用教學、互學、自學以及活動進行方式進行學生的學習課程。
	4. 教學實施能符應學生個別差異與興趣。	5 ④ 3 2 1	教學能兼顧個別差異，課程之單元或主題內容，符合學生之學習需要及身心發展層次。
	5. 教學實施能有效運用各	⑤ 4 3 2 1	能整合相關師資、軟硬體設備

	項教學資源。		於教學活動中，提升學生動機與學習成就。
	6. 能評估跨領域課程實施協同教學之必要性。	5 4③2 1	能依據主題整合相關課程，以讓孩子有整體性的學習經驗，因時間因素，較難實施協同教學。
	7. 以多元評量方式評量學生學習表現，兼顧形成性評量和總結性評量。	⑤ 4 3 2 1	教師採用多元方式評量學生學習成就
	8. 能蒐集學生的表現證據，給予適切回饋，促進學生的學習。	⑤ 4 3 2 1	教師能依據不同學生的反應，給予不同的回饋與增強
	9. 能進行合理的成績等第評定，做到公平有效。	⑤ 4 3 2 1	採質性與量性評量同時進行，依據學生學習成就表現，給予成績等第
	10. 能以合理的成績等第評定，激勵學生學習興趣、持續學習。	⑤ 4 3 2 1	採自評、互評，以及老師評分方式交錯進行，激勵學生學習的動機
課程效果	1. 透過多元評量方式，檢視學生學習表現及核心素養達成的程度。	⑤ 4 3 2 1	採多元評量，以檢視學生能力的培養，自評、互評，以及老師評分方式交錯進行。
	2. 透過統整素養導向課程之實施，學生更能自主學習。	5 ④ 3 2 1	學生之學習結果表現，能符合課程設計之預期課程目標。
	3. 學生在同主軸的彈性學習課程之學習結果與表現，於各年級或學習階段具持續進展之現象。	5 ④ 3 2 1	學生能展現持續進展之成效，在生活中能依據相關認知而實踐，同主軸之彈性課程，不同年級的表現皆有持續進展。
	4. 教師間能透過觀課、教學對話或成果分享等提升教學成效。	⑤ 4 3 2 1	教師有實施公開觀課，藉由平時的交流、分享與對話，自我精進。
	5. 教師具專業成長動能，研討教學與學生學習成效的關聯，提升課程發展效能。	⑤ 4 3 2 1	教師持續精進與成長，希望更能提升學生學習成就與培養學生核心素養，會利用學年或領域會議進行相關交流與討論。
評鑑者 簽名			

桃園市八德區八德國民小學111學年度第 2 學期

校訂課程 國際教育 實施情形研討分享記錄

時間	112年3月22日	地點	三年四班教室	年級	三年級
主持人	李碧珠	記錄	陳淑貞		
出席人員簽名					

研討內容紀錄

- 一、截至目前，Here We Go 2 實施的進度與進行的情形。（內容是否過多、教學是否順利……）
教學主題非常吸引學生，能引起學生學習的動機，也非常符合學生真實的生活情境。
- 二、截至目前，同學在 Here We Go 2 學習評量上實施的情形。（學習單、口說、展演…等）
學生能唸出本單元重要的教學目標，包含句型、單字、日常用語、字母拼讀與延伸學習，學生能完成習作的習寫。
- 三、截至目前，如果學生還未達到計畫所訂之目標與素養，您會如何在教學上做調整與補強。
實施課後加強，達成學生學會基本學習內容的目標。
- 四、各學年（領域）對 Here We Go 2 計畫與教學的省思與回饋。
以課程計畫為基礎，並能依學生實際表現與個別差異實施多元教學與評量。
- 五、學生在 Here We Go 2 上的表現與成果(請務必在下方附上2張照片)。
(請將平常的相關資料上傳至指定的雲端，如分享表、上課照片、學習單等)

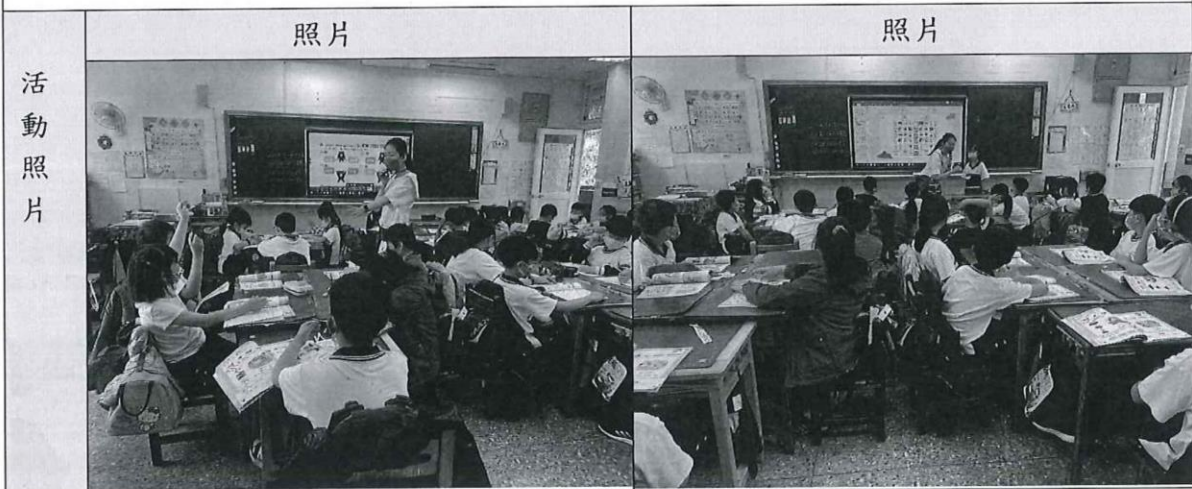

桃園市八德區八德國民小學 111 學年度校訂課程評鑑表

課程名稱： 五年級校訂課程

年段： 五年級

評鑑向度	評鑑指標	課程評鑑結果	
		量化結果	質性描述(具體成果、特色、困難及待改進事項)
課程規劃	1.課程規劃符應學校願景與課程目標。	5 4 3 2 1	五年級課程規劃能夠符應學校願景與課程目標。
	2.課程規劃符合總綱各年級彈性學習節數與四大課程類別 ^註 之規範。 註：①統整性主題/專題/議題探究課程、②社團活動與技藝課程、③特殊需求領域課程、④其他類課程	5 4 3 2 1	五年級課程規劃能夠符合總綱各年級彈性學習節數與四大課程類別之規範。五年級的課程設計能夠適當地結合不同的課程類別，具統整性。
	3.課程規劃兼重各年級縱向銜接，學生素養發展之累積深化。	5 4 3 2 1	五年級課程規劃兼重不同年段縱向銜接，學生素養發展之累積深化。
	4.重大議題適切規劃於課程中。	5 4 3 2 1	五年級的課程規劃能夠將社會熱門議題融入課程當中，如環境教育，海洋教育。
課程設計	1.課程設計能重視學生核心素養的培養。	5 4 3 2 1	五年級的課程設計能夠重視學生核心素養的培養，能夠增加學生的協作能力。
	2.教學設計善用內外部資源，並凸顯學校特色。	5 4 3 2 1	五年級教學設計善用社區資源，能設計豐富多樣的課程內容。
	3.掌握統整性主題/專題/議題課程方案之統整特性。 ^註 註：若為其他類則無須選評	5 4 3 2 1	能夠掌握統整性主題/專題/議題課程方案之統整特性。
	4.教學設計能掌握學生校本素養指標。	5 4 3 2 1	五年級教學設計能夠掌握學生校本課程素養相關指標。
	5.教學設計著重以學生為學習主體的活動。	5 4 3 2 1	五年級教學設計著重以學生為學習主體的活動，透過小組討論進行學習。
	6.教學設計涵蓋生活情境的探究任務安排。	5 4 3 2 1	五年級的教學設計能夠讓學生學習和探究與生活相關的問題

			和議題。
	7.教學設計具有學習脈絡以利學生素養導向學習。	5 4 3 2 1	五年級的教學設計能夠讓學生在學習中建立學習脈絡，並且能夠讓學生逐步轉化為素養導向的學習者。
	8.教學設計運用多元學習策略。	5 4 3 2 1	五年級的教學設計能夠運用多種學習策略，讓學生在不同的場域中學習。
	9.教學設計激勵學生持續學習的動機。	5 4 3 2 1	五年級的教學設計能夠激勵學生對學習的興趣和動機，有助於提高學生對學習的積極度。
	10.教學設計重視學生自我學習監控能力的提升。	5 4 3 2 1	五年級的教學設計能夠讓學生在學習中逐步掌握自我學習的能力，提高學生對學習的自我後設認知能力。
	11.能選用或自編合宜之教材。	5 4 3 2 1	五年級能夠選擇或自編適合學生的教材，提升學生的學習動機。
	12.學習評量的設計符應核心素養。	5 4 3 2 1	五年級的學習評量能夠符合核心素養的要求，提供有效的學習回饋。
	13.學習評量方式多元且能與教學相呼應。	5 4 3 2 1	五年級的學習評量能夠針對不同的學習目標和學習內容進行設計，並且能夠與教學相呼應。
	14.學習評量設計兼顧形成性與總結性評量。	5 4 3 2 1	五年級的學習評量能夠兼顧形成性和總結性評量，提供有效的學習回饋。
課程實施	1.教師依據各領域或彈性學習課程計畫，擬定教學進度與具體做法。	5 4 3 2 1	五年級全體教師能夠針對不同的課程目標和學生需求，擬定適合的教學進度和具體做法，以提高學生的學習效果和素養水平。
	2.能與同儕教師共同備課以解決遭遇之教學困境並調整課程設計。	5 4 3 2 1	五年級全體教師能夠透過合作共學，來解決教學所遇到的教學困境，以提高學習成果。
	3.教學實施採用多元方法，培養學生的素養。	5 4 3 2 1	五年級教學實施採用多元方法，培養學生的素養。
	4.教學實施能符應學生個別差異與興趣。	5 4 3 2 1	五年級的教學實施能夠根據學生的個別差異和興趣，給予適當的支持與輔導。

	5.教學實施能有效運用各項教學資源。	5 4 3 2 1	五年級的教學實施能夠充分利用各種教學資源，例如多媒體教學，讓學生能夠在多元場域中進行學習。
	6.能評估跨領域課程實施協同教學之必要性。	5 4 3 2 1	五年級能夠評估跨領域課程實施協同教學的必要性。
	7.以多元評量方式評量學生學習表現，兼顧形成性評量和總結性評量。	5 4 3 2 1	學習評量能夠針對不同的學習目標和內容進行多元化的評量，以提供有效的學習支持。
	8.能蒐集學生的表現證據，給予適切回饋，促進學生的學習。	5 4 3 2 1	五年級全體教師能夠蒐集學生的表現證據，例如作業、考試、報告等，給予適當的指導。
	9.能進行合理的成績等第評定，做到公平有效。	5 4 3 2 1	五年級的學習評量能夠針對不同的學習目標和內容進行合理的成績等第評定，以達公平有效。
	10.能以合理的成績等第評定，激勵學生學習樂趣、持續學習。	5 4 3 2 1	五年級的學習評量能夠以合理的成績等第評定方式，激勵學生學習的樂趣和持續學習。
課程效果	1.透過多元評量方式，檢視學生學習表現及核心素養達成的程度。	5 4 3 2 1	能透過多元評量方式，來檢核學生學習表現及核心素養達成的程度。
	2.透過統整素養導向課程之實施，學生更能自主學習。	5 4 3 2 1	能透過統整素養導向課程的實施，促進學生的自主學習，提升學生的學習動機。
	3.學生在同主軸的彈性學習課程之學習結果與表現，於各年級或學習階段具持續進展之現象。	5 4 3 2 1	五年級學生在同主軸的彈性學習課程之學習展現，均具有持續進展之現象。
	4.教師間能透過觀課、教學對話或成果分享等提升教學成效。	5 4 3 2 1	五年級全體教師能透過公開觀課、同儕對話或成果分享等提升教學成效。
	5.教師具專業成長動能，研討教學與學生學習成效的關聯，提升課程發展效能。	5 4 3 2 1	五年級全體教師具備專業成長能力，能夠進行教學和學生學習成效之探究，以提升課程發展的效能。
評鑑者	<p>林筱沂 周文梅 梁海吟 曾祥輝 林曼翎 林映志 林坤彬 王尤惠 林惠貞 吳錦峰</p>		

簽名	
----	--

桃園市八德區八德國民小學111學年度第 2 學期

校訂課程 創資課程(生生用平板) 實施情形研討分享記錄

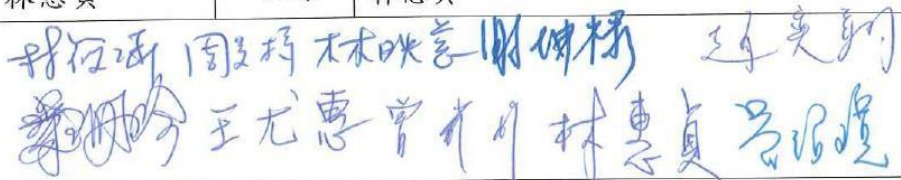
時間	112年4月12日	地點	505教室	年級	五年級
主持人	林惠貞	記錄	林惠貞		
出席人員 簽名					

研討內容紀錄

一、截至目前，創資課程(生生用平板)單元實施的進度與進行的情形。

五年級全體教師所設計的創創資課程(生生用平板)，活動的主要目的是幫助學生透過平板的操作，進一步學習運用平板來拍照、繪圖、上網找資料的能力。

創資課程(生生用平板)活動，會搭配綜合課程、美術與音樂課程進行，引發學生對於平板的運用與興趣。課程的內容生動有趣，在教學上學生的專注力很高，對於領域的橫向學習很有助益，只是課堂節數只有一節課較為可惜。

二、截至目前，同學在創資課程(生生用平板)單元學習評量上實施的情形。

評量方式：

1. 平板拍照能力：

學生能熟悉平板的拍照功能，拍攝人像、校園風景畫，並透過平板內的airdrop將檔案傳給老師。

2. 繪圖能力：透過平板照相繪圖功能，簡易製作畫出創作物品。

3. 小組合作：

讓學生以小組為單位，運用平板創作樂曲並共同彈奏，應用所學的概念與技巧，發揮創造力與團隊合作能力。

4. 表現：

觀察學生在活動中的表現，是否能夠與他人合作，進而達成教師觀察與同儕互評等等。

三、截至目前，如果學生還未達到計畫所訂之目標與素養，您會如何在教學上做調整與補強。

1. 重新檢視學生運用平板的基礎能力：

在學生使用平板時，了解學生的學習狀況，並一一針對學生跟不上操作的困難點，加以指導。

2. 增加學習時間：

每位學生的學習起始點不同，學生學習進度比預期慢，會考慮增加學習時間，並與其他領域教師討論，多將平板融入教學，或增加早修時段，讓學生增加更多的操作學習機會與經驗。

四、各學年（領域）對 創資課程(生生用平板) 單元計畫與教學的省思與回饋。

素養導向課程的實施，能促進學生自主學習，提高學生的學習興趣和主動性。然而，創資課程(生生用平板)的實施，在評量上需再有更多的課程討論與規劃，以確保學生能達到運用科技融入生活中之能力。彈性學習課程的實施，不僅讓學生的學習成果和表現有更多面向，也能引起學生有更大的學習誘因與成效，提高學生運用於其他領域的學習技能。

五、學生在 創資課程(生生用平板) 單元上的表現與成果

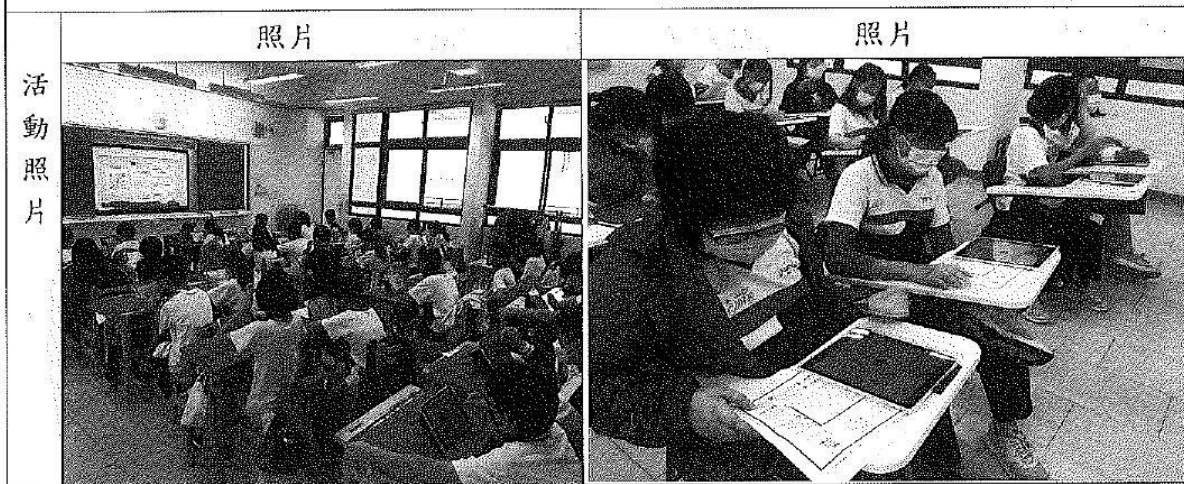

桃園市八德區八德國民小學 111 學年度校訂課程評鑑表

課程名稱： 米食大集合

年段： 二

評鑑向度	評鑑指標	課程評鑑結果	
		量化結果	質性描述(具體成果、特色、困難及待改進事項)
課程規劃	1.課程規劃符應學校願景與課程目標。	5 4 3 2 1	能符合學校願景，提供符合生活情境的課程，培養有活力且能感恩惜福的八德兒童。
	2.課程規劃符合總綱各年級彈性學習節數與四大課程類別 ¹¹ 之規範。 註：①統整性主題/專題/議題探究課程、②社團活動與技藝課程、③特殊需求領域課程、④其他類課程	5 4 3 2 1	能符合彈性學習節數，一學年實施 20 節課程。
	3.課程規劃兼重各年級縱向銜接，學生素養發展之累積深化。	5 4 3 2 1	能兼顧各年級縱向銜接，與生活課程相互結合提供孩子更完善的課程體驗。
	4.重大議題適切規劃於課程中。	5 4 3 2 1	能符合重大議題規畫於課程中，多元文化教育議題種的各種文化產生的米食認識、辦得教育議題中孩子能珍惜資源不挑食。
課程設計	1.課程設計能重視學生核心素養的培養。	5 4 3 2 1	能重視學生核心素養，多元文化理解、人際關係合作、藝術涵養等姊有融入於課程之中。
	2.教學設計善用內外部資源，並凸顯學校特色。	5 4 3 2 1	能善用外部資源，請孩子回家與家長討論有關的米食，家長都能積極配合。
	3.掌握統整性主題/專題/議題課程方案之統整特性。 ¹² 註：若為其他類則無須選評	5 4 3 2 1	能掌握統整性主題，以米食為中心向外拓展，發展出各項課題，提供孩子完整學習。
	4.教學設計能掌握學生校本素養指標。	5 4 3 2 1	能掌握學校本課程，培養孩子成為良好的八德兒童。
	5.教學設計著重以學生為學習主體的活動。	5 4 3 2 1	以米食，最接近孩子的題材為主題，讓孩子實際體驗重拾之能。

	6.教學設計涵蓋生活情境的探究任務安排。	5 4 3 2 1	教學脈絡涵蓋所有與米食相關之內容，提供多階段學習目標，讓孩子逐一漸進學習。
	7.教學設計具有學習脈絡以利學生素養導向學習。	5 4 3 2 1	學習認識-體驗-珍惜，藉由此階段讓孩子由知識性內容內化到心理。
	8.教學設計運用多元學習策略。	5 4 3 2 1	提供孩子紙筆、發表、實際操作等多元評量。
	9.教學設計激勵學生持續學習的動機。	5 4 3 2 1	內容設計有趣且貼近生活，孩子對內容很感興趣。
	10.教學設計重視學生自我學習監控能力的提升。	5 4 3 2 1	教學者會觀察孩子對於米食的感受，發現孩子更了解米食之後，可以感受米食得來不易，除了珍惜之外，也更能留意生活中有關的米食。
	11.能選用或自編合宜之教材。	5 4 3 2 1	配合康軒生活課本與美勞教材，讓課程更加完整。
	12.學習評量的設計符應核心素養。	5 4 3 2 1	符合核心素養，包含共同合作等。
	13.學習評量方式多元且能與教學相呼應。	5 4 3 2 1	直述教學配合紙筆、發表、合作。操作教學提供實際操作評量。
	14.學習評量設計兼顧形成性與總結性評量。	5 4 3 2 1	會在階段性給予成績。並提供每學期兩次的期中期末測驗。
課程實施	1.教師依據各領域或彈性學習課程計畫，擬定教學進度與具體做法。	5 4 3 2 1	學年老師會依照進度與課程來安排孩子的學習內容。
	2.能與同儕教師共同備課以解決遭遇之教學困境並調整課程設計。	5 4 3 2 1	於學年會議或開會時會討論上課的困難並討論出解決辦法。
	3.教學實施採用多元方法，培養學生的素養。	5 4 3 2 1	會給予孩子實際操作與發表的機會。
	4.教學實施能符應學生個別差異與興趣。	5 4 3 2 1	提供每位孩子學習的機會，並鼓勵學生勇於發表與創作。
	5.教學實施能有效運用各項教學資源。	5 4 3 2 1	運用課本，米粒，盆栽，等多元素材。
	6.能評估跨領域課程實施協同教學之必要性。	5 4 3 2 1	與生活課做跨領域結合。
	7.以多元評量方式評量學生學習表現，兼顧形成性評量和總結性評量。	5 4 3 2 1	使用多元評量了解孩子不同方向的成長，並在階段行實施評量。

	8.能蒐集學生的表現證據，給予適切回饋，促進學生的學習。	5 4 3 2 1	能根據孩子完成的成品、給予的發表內容回饋。
	9.能進行合理的成績等第評定，做到公平有效。	5 4 3 2 1	能公平進行成績考核
	10.能以合理的成績等第評定，激勵學生學習樂趣、持續學習。	5 4 3 2 1	能合理給予成績評定
課程效果	1.透過多元評量方式，檢視學生學習表現及核心素養達成的程度。	5 4 3 2 1	能透過多元評量方式，檢視學生核心素養達成的程度。
	2.透過統整素養導向課程之實施，學生更能自主學習。	5 4 3 2 1	透過統整素養導向課程之實施，學生更能自主學習。
	3.學生在同主軸的彈性學習課程之學習結果與表現，於各年級或學習階段具持續進展之現象。	5 4 3 2 1	學生在學習階段具持續進展之現象。
	4.教師間能透過觀課、教學對話或成果分享等提升教學成效。	5 4 3 2 1	教師間能透過觀課、教學對話或成果分享等提升教學成效。
	5.教師具專業成長動能，研討教學與學生學習成效的關聯，提升課程發展效能。	5 4 3 2 1	教師具專業成長動能，研討教學與學生學習成效的關聯，提升課程發展效能。
評鑑者 簽名			

桃園市八德區八德國民小學111學年度第__學期

校訂課程 米食大集合 實施情形研討分享記錄

時間	112年4月19日	地點	2年10班	年級	二
主持人	陳以真	記錄	陳勤敏 陳知my		
出席人員簽名	馮慶如、吳秉錫、趙志偉、賴家新、張林芳、邱雯雯、戴美珩、陳曼恩				
研討內容紀錄					
<p>一、截至目前，<u>米食大集合</u>單元實施的進度與進行的情形。 (內容是否過多、教學是否順利……) 教學順利，學生反應良好。</p> <p>二、截至目前，同學在<u>米食大集合</u>單元學習評量上實施的情形。(學習單、口說、展演…等) 孩子大多都能準確給予正確的答案。</p> <p>三、截至目前，如果學生還未達到計畫所訂之目標與素養，您會如何在教學上做調整與補強。</p> <p>1. 於平日時再多加說明 2. 提供給落後的孩子額外的學習扶助。</p> <p>四、各學年(領域)對<u>米食大集合</u>單元計畫與教學的省思與回饋。 課程良好有趣，又能符合生活，對於二年級的小朋友是非常好的主題。</p> <p>五、學生在<u>米食大集合</u>單元上的表現與成果(請務必在下方附上2張照片)。 (請將平常的相關資料上傳至指定的雲端，如分享表、上課照片、學習單等)</p>					
	照片			照片	

活動照片

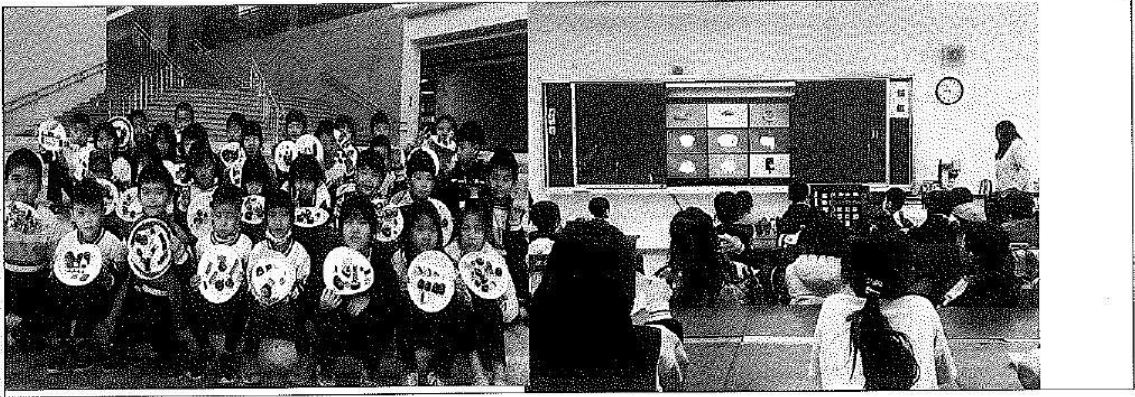

桃園市八德區八德國民小學111學年度第 2 學期

校訂課程 米食大集合

實施情形研討分享記錄

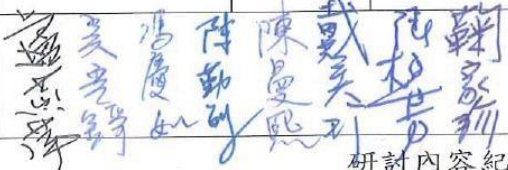
時間	112年4月19日	地點	2年10班	年級	二
主持人	陳以真	記錄	陳勤敏		
出席人員簽名					
研討內容紀錄					
<p>一、截至目前，<u>認識米的種類</u> 單元實施的進度與進行的情形。 (內容是否過多、教學是否順利……)</p> <ol style="list-style-type: none"> 1. 內容適當，但是米的種類眾多，孩子不容易分清楚圓糯米與長糯米跟白米的外型。 2. 雖然不容易分清楚，但是孩子可以明確說出米的種類與米食之間的關聯性。 3. 請同學回家找尋有關米食種類與文化之間的關聯性時，孩子的回答較為狹隘，原因來自於文化接觸的沒有那麼多元。 					
<p>二、截至目前，同學在 <u>動手做米食</u> 單元學習評量上實施的情形。(學習單、口說、展演…等)</p> <ol style="list-style-type: none"> 1. 孩子都能確實的完成美勞作品，甚至可以做出新奇的米食種類。 2. 比較可惜的是，之前是真的動手做飯糰手卷，讓他們可以親身體驗，那時候的回饋很好，不只吃得飽也更貼近生活，可惜因為疫情關係無法讓他們實際體驗製作的過程。 					
<p>三、截至目前，如果學生還未達到計畫所訂之目標與素養，您會如何在教學上做調整與補強。</p> <p>米食大集合的彈性活動，對於孩子來說是貼近生活的，所以孩子大部分都滿能吸收的，但是在對於珍惜米食這個素養的部分，第一比較難看得出來，第二是挑食的小朋友或是食量小的小朋友比較難因為課程的結束而增大自己的食量，但是孩子都是知道米食得來不易需要珍惜的。</p>					
<p>四、各學年(領域)對 <u>米食大集合</u> 單元計畫與教學的省思與回饋。</p> <ol style="list-style-type: none"> 1. 課程良好有趣，又能符合生活，對於二年級的小朋友是非常好的主題。 2. 動手做的部分如果有時間盡量以親手做米食，會更有趣。 3. 如果能配合外部資源，請社區媽媽來示範爆米花會更有趣。 4. 如果可以配合碾米廠等相關工廠觀光導覽會更好。 					
<p>五、學生在 <u>動手做米食</u> 單元上的表現與成果(請務必在下方附上2張照片)。 (請將平常的相關資料上傳至指定的雲端，如分享表、上課照片、學習單等)</p>					
照片			照片		

活動照片

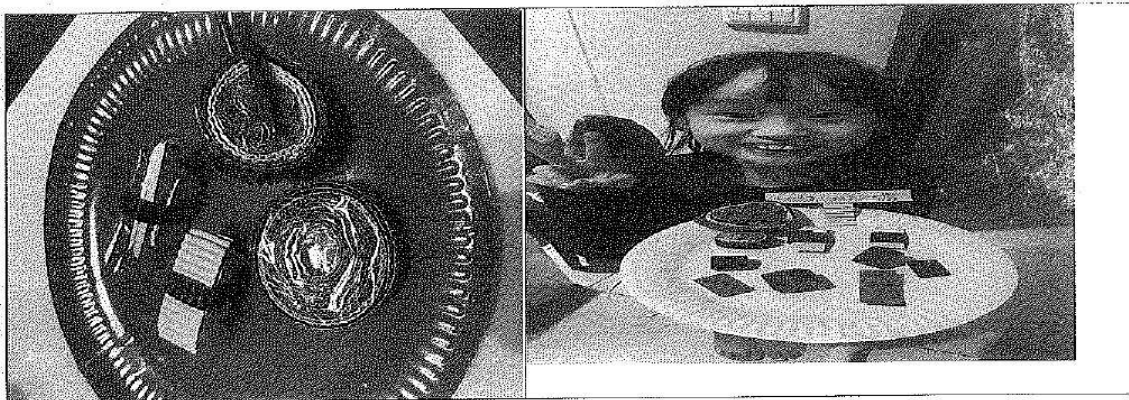

(五)課程評鑑實施及檢討成果照片

	
<p>定期召開課發會討論~校訂課程-樂活八德執行過程與檢討</p>	<p>透過小組會議，對於校訂課程-樂活八德課程的設計、教學進行評量並不斷做滾動式修正</p>
	
<p>從評鑑與檢討校訂課程-樂活八德-利用同儕互助合作能增強學習動機 1</p>	<p>從評鑑與檢討校訂課程-樂活八德-利用同儕互助合作能增強學習動機 2</p>
	
<p>從評鑑與檢討校訂課程-樂活八德-利用同儕互助合作能增強學習動機 3</p>	<p>從評鑑與檢討校訂課程-樂活八德-利用同儕互助合作能增強學習動機 4</p>
	
<p>從評鑑與檢討校訂課程-樂活八德-利用同儕互助合作能增強學習動機 4</p>	<p>從評鑑與檢討校訂課程-樂活八德-利用同儕互助合作能增強學習動機 5</p>

桃園市八德區八德國民小學 111 學年度課程評鑑實施情形及其效果檢討紀錄

一、現況分析與需求評估

本計畫將從課程設計、課程準備、實施及學生學習效果等層面進行評鑑，以協助教師教學與改善學生學習，同時鼓勵教師個人反思與社群專業對話，以引導學校課程與教學的變革與創新。

為不斷改進學校課程發展品質，將邀集學校各年級（科）任老師、行政人員組成課程評鑑專案小組，協同本校各領域教學研究會、教師專業學習社群，蒐集學校課程計畫、課程與教學設計檔案、共備觀議課紀錄、會議紀錄、巡堂紀錄、學生學習表現紀錄等課程發展文件，透過學生訪談、教師訪談、文件分析與對話，採相應合適之多元方法，蒐集可信資料進行評鑑以判斷學校整體課程發展的品質並提出改進的策略。

二、目的

- (一) 評估學校課程發展、教學設計及學生學習之成效。
- (二) 瞭解學校課程發展、整體教學環境及學生學習之問題及研擬可行的策略。
- (三) 運用評鑑結果回饋課程發展及整體教學環境之改善，進而提升學生學習成效。

三、評鑑對象與人員分工與評鑑方式

課程評鑑的對象包含課程總體架構、各（跨）領域/科目課程、各彈性學習課程等三類，有關各類別評鑑人員及辦理方式說明如下：

- (一) 課程總體架構：由本校課程發展委員會籌組課程評鑑專案小組辦理，評鑑結果提課程發展委員會審議。
- (二) 各（跨）領域/科目課程：分由本校各領域/科目教學研究會辦理，評鑑結果提課程發展委員會審議。
- (三) 各彈性學習課程：分由本校教師專業學習社群辦理，評鑑結果提課程發展委員會審議。

四、評鑑時程

課程總體架構及各（跨）領域/科目課程以一學年為評鑑循環週期，各彈性學習課程則分別以各該課程之學習期程為評鑑週期，配合各課程之設計、實施準備、實施過程和效果評估等課程發展進程進行評鑑，實施時程原則規劃如下：

- (一) 課程總體架構
 - 1. 設計階段：前一學年度 3 月 1 日至 7 月 31 日。
 - 2. 實施準備階段：前一學年度 6 月 1 日至該學年度 8 月 31 日。
 - 3. 實施階段：該學年開學日至學年結束。
 - 4. 實施效果：該學年度 7 月 1 日至 7 月 31 日。
- (二) 各（跨）領域/科目課程
 - 1. 設計階段：每年 6 月 1 日至 7 月 31 日。
 - 2. 實施準備階段：每年 7 月 1 日至 8 月 31 日。
 - 3. 實施階段：每學年開學日至學年結束。
 - 4. 實施效果：配合平時及定期學生評量期程辦理。

(三) 各彈性學習課程：配合各該課程之設計、實施準備、實施過程和效果評估之進程辦理。

五、實施評鑑的工具設計、評鑑的資料與方法

為有效評核各層面辦理情形，乃依據評鑑時程的規劃，評鑑對象及參考【國民中學與國民小學實施課程評鑑參考原則附件—課程發展品質原則】內涵等要素，編製「設計層面」、「實施準備層面」、「實施情形層面」及「實施效果層面」4份評鑑檢核表，俾利各評鑑對象之評鑑分工人員應用。各評鑑層面檢核表如附件一～附件四。有關各層面評鑑檢核工具使用的檢核期程、評鑑對象、評鑑資料與方法，摘述如表 1。

表 1 泰安國小課程評鑑工具編製要素表

評鑑工具名稱	實施檢核時間	評鑑對象	評鑑資料與方法
學校課程評鑑設計檢核表	3月1日 ~7月31日	1 課程總體架構 2 各(跨)領域/科目課程 3 各彈性學習課程	1. 檢視分析學校課程計畫中之課程總體架構、教材內容、學習資源的一致性與適切性。 2. 訪談教師對課程總體架構之意見。
學校課程評鑑實施準備層面檢核表	6月1日 ~8月31日		1 實地檢視各該課程實施場所之設備與材料。 2. 分析各教學研究、教師專業學習社群的會議紀錄、共同備課記錄
學校課程評鑑實施情形層面檢核表	學年中辦理		1. 於各該(跨)領域/科目公開課、觀課和議課活動中了解實施情形。 2. 訪談師生意見、共備觀議課紀錄。
學校課程評鑑實施效果層面檢核表	7月1日 ~7月31日		1. 分析學生於平時評量之學習成果資料。 2. 每學期末分析學生之平時及定期評量結果資料。 3. 分析學生之作業成品、實做評量或學習檔案資料。

六、評鑑重點及品質原則

本校各課程對象之評鑑重點及品質原則，參照教育部頒國民中學及國民小學實施課程評鑑參考原則附件所列評鑑重點及品質原則，唯各評鑑人員得就各課程之性質及課程發展與教育評鑑之專業知識，予以補充。

七、評鑑運用與預期效益

對於評鑑過程及結果發現，本校將即時加以運用：

(一) 修正學校課程計畫：分別提各該(跨)領域/科目教學研究會、教師專業學習社群及本校課

程發展委員會討論修正課程計畫。

- (二) 檢討學校課程實施條件及設施，並加以改善：提本校各相關處室檢討及改善課程實施條件及設施。
- (三) 增進教師及家長對課程品質之理解及重視：於相關會議向教師及家長說明評鑑之規劃、實施和結果，增進其對本校課程品質之理解與重視。
- (四) 回饋於教師教學調整及專業成長規劃：提供評鑑發現給各該授課教師作為教學調整之參考，及供教務處參酌評鑑發現之專業成長需求，規劃教師專業成長活動。
- (五) 安排補救教學或學習輔導：有學習困難之課程內容或學生，由教務處彙整名單提供相關教師及輔導室規劃實施補救教學或學習輔導。
- (六) 激勵教師進行課程及教學創新：對課程與教學創新有卓越績效之教師或案例，安排公開分享活動，並予以敘獎表揚。
- (七) 對課程綱要、課程政策及配套措施提供建議：於相關會議或管道，向教育局或相關單位提供建議。

八、評鑑檢討

本校課程發展委員會於每學期末之會議，安排課程發展委員會代表、各(跨)領域/科目教學研究會、教師專業學習社群、課程評鑑專案小組輪流報告其評鑑實施情形，同時檢討其實施課程評鑑之效用性、可行性、妥適性及正確性，發現需改善者，則研議其改善之道。必要時，得委請校外專業單位或人員協助進行評估與檢討。

(一) 相關推動組織~

二、課程發展委員會組織架構表

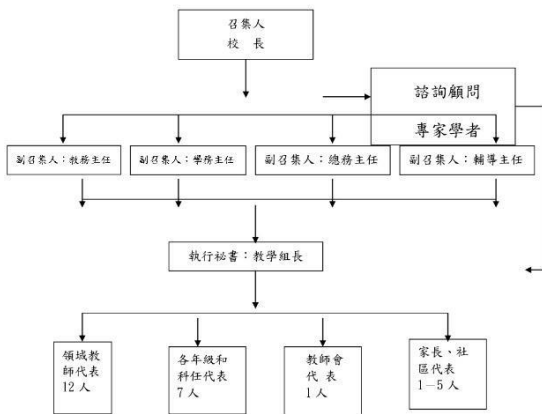

三、課程發展委員會組織成員名冊

組織成員	姓名(職稱)
校長 1人	林世嫻校長
行政人員代表 5人	郭建男、陳茹玲、張金田、詹淑媛、吳德萍
教師代表 7人	曾蔚婷、馮慶如、陳國祥、洪瑪女、范含群、黃威權、黎恩彰
領域教師代表 12人	江世欣、張勝傑、顧冠伶、陳以真、莊佛如、楊可欣、謝秀梅、邱惠瑋、唐睿琪、葉素珍、張雅慈、黃紹恩
教師會代表 1人	教師會代表

家長及社區代表	1人
---------	----

四、課程發展委員會組織執掌分工表

組別	召集人	成員	執掌分工
課程審查組	教務主任	領域代表 12人	審查全校各年級的課程計劃
教學評鑑組	教務主任	領域召集人 12人	對課程計劃、教學活動、教科用書、教學與評量方法，定期評估、檢討、改進。
社區資源組	總務主任	社區、家長代表	考量社區特性，教師專長及校內外資源狀況，研訂「學校選修課程選修辦法」。
成績評量組	學務主任	學年主任 6人	研訂學校學生成績評量辦法補充規定。
評議小組	校長	四處室主任	評議教學或評量之重大爭議。

五、學習領域課程小組實施要點

- 依據：
 - 教育部頒布「國民中小學九年一貫課程綱要」實施要點規定
 - 教育部頒布「十二年國民基本教育課程綱要」實施要點規定
 - 九十三學年度下學期校務會議決議
 - 本校課程發展委員會組織與實施要點
- 領域分組：

本校各學習領域課程小組分成國語文、英語、本土語言、健康與體育、社會、藝術與人文、數學、自然與生活科技、綜合活動、生活領域、彈性學習節數等十一個課程小組。第一學習階段社會、藝術與人文、自然與生活科技三領域聯合組成生活課程小組。
- 組織成員：
 - 各小組成員由全體教師於每學年之前，採自由登記擇一小組擔任為期一年領域研究員(非必要不得任意調整)，教務處得按全體教師人數適度調整各小組名額。
 - 為利於各領域教學之實際議題研討，各學年之學群老師以分佈各領域為原則，並以領域專長或實際任教該科目為優先，學群教師不足時，由科任教師兼任教科目及參考意願加入學群。
 - 各小組登記人數超出名額時，參加小組優先順序如下：
 - 領域專長：具有相關領域學分、著作、研究報告、指導或參加相關比賽獲有成績或相關具體事蹟可資證明者。
 - 抽籤排序：抽籤後未能納入小組名額之教師，應就仍未額滿小組擇一加入。
- 小組研究會：

(二) 透過課程發展委員會定期召開會議，設定評鑑基標準、滾動式修正

桃園市八德國小111學年度課程發展委員會第二次會議簽到表

一、時間：10月26日(星期三) 13:45

二、地點：會議室

三、主席：林世嫻校長

四、記錄：邱惠瑋

五、出席簽到表：

姓名	簽到	姓名	簽到
校長-林世嫻	林世嫻	教務主任-張金田	張金田
學務主任-楊瑞如	楊瑞如	總務主任-尹玉藍	尹玉藍
輔導主任-詹淑媛	詹淑媛	幼兒園主任-郭嘉琪	郭嘉琪
教學組長-邱惠瑋	邱惠瑋	六年級代表-顧冠伶	顧冠伶
一年級代表-邱靜如	邱靜如	二年級代表-陳以真	陳以真
三年級代表-李碧珠	李碧珠	四年級代表-吳德萍	吳德萍
五年級代表-陳國祥	陳國祥	國語文領域-莊佛如	莊佛如
科任代表-黎恩彰	黎恩彰	英語領域-邱怡君	邱怡君
本土語文-曾裕平	曾裕平	數學領域-王允惠	王允惠
社會領域-陳佳陽	陳佳陽	自然與生活科技-李雅雯	李雅雯
健康與體育-楊可欣	楊可欣	藝術與人文-郭智長	郭智長
綜合活動-曾淑媛	曾淑媛	生活課程-林湘芬	林湘芬
輔導室-郭嘉琪	郭嘉琪	家長代表	

桃園市八德國小111學年度課程發展委員會第二次會議會議紀錄

一、時間：111年10月26日(星期三) 13:30

二、地點：視聽教室

三、主席：林世嫻校長

四、記錄：邱惠瑋

五、出席人員：詳如簽到表

六、主席報告：

七、業務報告：

(一) 學校參與『111學年度十二年國教課綱國中階段前導學校協作計畫』，依據檢核內容，需完成之課程任務：

- 辦理縣市的新課綱推動工作至少三項次，含擔任研習講師、協助群組非前導學校。
- 部定五個領域(國英數自社)選一，並擇一校訂課程方案，進行一學期的評鑑(含設計、實施、效果)，報告含(1)評鑑歷程與發現。(2)未來課程調整重點。
- 五到六年級校訂課程架構和課程方案大綱、內容。
- 部定五個領域(國英數自社)選擇2個領域，提交素養導向命題各10個題目。
- 提交部定課程、校訂課程各一個跨領域(完整)的課程設計，含教案、協同教學以及教學後反思。

◎ 提供相關評鑑內容供參。

(二) 第一次課發會議提案內容確認

◎ 考量本次會議為學校校慶運動週，有關前一次課發會需彙整之議題與調查，待第三次課發會再行討論確認。

八、課發討論：

(三)課程評鑑實施~以部定課程-數學領域與六年級創數課程為例

◎總體課程架構評鑑流程圖

評鑑層面	設計階段	實施階段	成效檢討階段
評鑑時間	5/1-6/30	8/30-次年6/15	6/15-6/30
評鑑焦點	◎教育效益 ◎內容架構 ◎邏輯關聯	◎實施時數(規劃排課情形) ◎教學資源與設備運用 ◎教育效益 ◎家長回饋	◎各項成效達成情形
執行人員 執行方法	◎核心小組 ◎課發會	◎授課教師(學年會議、領域會議) ◎行政會議-行政人員 ◎校務會議(全體教師) ◎課發會	◎核心小組 ◎課發會
執行工具	◎總體課程架構檢核表	◎會議記錄 ◎總體課程架構檢核表	◎總體課程架構檢核表
評鑑資料 蒐集方法	◎專家諮詢記錄 ◎核心小組會議記錄 ◎學年學科會議記錄 ◎課程總體架構資料	◎學年學科會議記錄 ◎行政會議記錄	◎領域課程執行成效 ◎彈性學習課程執行成效 ◎學年會議記錄 ◎核心小組發展資料

◎領域/科目課程/彈性學習課程評鑑流程圖

評鑑層面	設計階段		實施階段	成效檢討階段
評鑑時間	5/1-6/30		8/30-次年6/15	6/15-6/30
評鑑焦點	◎課程目標 ◎課程理念 ◎素養導向 ◎內容架構 ◎邏輯關聯	◎師資專業 ◎家長溝通 ◎教學資源與設備運用	◎教育效益 ◎評量回饋 ◎家長回饋 ◎學生學習歷程表現	◎素養達成成效 ◎目標達成情形 ◎學生持續發展
執行人員 執行方法	◎自我評鑑 ◎共備設計 ◎學年社群小組 ◎課發會		◎公開教學備觀議課 ◎授課教師(學年會議、領域會議) ◎學年社群小組	◎自我評鑑 ◎核心小組 ◎課發會
執行工具	◎課程設計自我檢核表 ◎領域課程檢核表 ◎彈性學習課程檢核表		◎會議記錄 ◎領域課程檢核表 ◎彈性學習課程檢核表	◎領域課程檢核表 ◎彈性學習課程檢核表 ◎學生作品及評量成果 ◎教師自評表/反思記錄 ◎課程成果發表會 ◎訪談記錄表
評鑑資料 蒐集方法	◎學年學科會議記錄 ◎核心小組會議記錄 ◎課程總體架構資料		◎學年學科會議記錄 ◎行政會議記錄	◎領域課程執行成效 ◎彈性學習課程執行成效 ◎學年會議記錄 ◎核心小組發展資料

(四) 課程評鑑實施及檢討會議紀錄-數學領域與六年級創數課程

桃園市八德區八德國民小學課程品質檢核表

領域別：數學領域

評鑑 向度	評鑑指標	課程評鑑結果	
		量化結果	質性描述 (具體成果、特色、困難及待改進事項)
課程 設計	1. 聚焦主題的統整意義軸 (意旨)。	5④321	能依學年聚焦主題統整意旨
	2. 符應核心素養與學校願景。	5④321	符應學校有禮貌、愛運動、做公益、孝順、感恩之六大願景。
	3. 課程設計能兼顧各課程的橫向統整與縱向銜接。	⑤4321	課程設計能考量各領域之連結，並具有橫向及縱向銜接。
	4. 課程目標、學習活動與評量具邏輯一貫性。	5④321	針對課程目標、學習活動與評量具邏輯一貫性。
	5. 課程目標、總結性表現任務與評量基準相互呼應。	5④321	課程目標、總結性表現任務相互呼應。
	6. 考慮在地資源，並適切融入議題。	⑤4321	結合在地資源及狀況融入課程議題。
	7. 探究任務設計具適齡性、脈絡性，並能運用策略鷹架學生學習。	⑤4321	能探究任務設計適齡、有脈絡性，運用策略鷹架學生學習。
	8. 學習評量採多元且能兼顧形成性與總結性評量。	⑤4321	學習評量採取不同呼應，且多精化，依照學生能力兼顧形成性及總結性評量。
課程 實施	1. 探究策略與工具運用得宜，能促進學生學習。	5④321	使用多媒體及生活用品，具常操作，促進學生更具興趣。
	2. 透過形成性評量關注學生的學習狀況，給予適切回饋，促進學習。	⑤4321	歷程中透過作業及評量關注學生學習狀況，加以調整。
	3. 教師就課程實施疑難與困境，適時調整課程。	⑤4321	教師就教學歷程發展，視學生學習困境調整教學。
	4. 能關注學生學習的個別差異，採用不同方式，適時協助學生。	5④321	關注學生個別差異，採用不同方式，適時解除學習盲點。
	5. 善用規準表、檢核表等工具引導學生學習。	5④321	教學者能依主題單元檢核表引導學生學習狀況。

	6. 規準表編製得宜。	5 (4) 3 2 1	能規準學習主題編製	教材內容
	7.			
	8.			
課程效果	1. 學生學習符合預期的課程目標。	5 (4) 3 2 1	教師能依教學目標設計評	達成各學目標。
	2. 學生學習結果能作為接續學習的基礎	(5) 4 3 2 1	學生學習經驗有助於課程銜接。	
	3. 教師課程與教學專業研討動能提升。	(5) 4 3 2 1	教師能按細則課程的教學研討提升教學能力。	
評者簽名	王元 張雅茹 李吃文 張騰宇 林靜 吳曼輝 范合昇 江世敏			

桃園市八德區八德國民小學 111 學年度校訂課程評鑑表

課程名稱： 六年級校訂課程

年段： 六年級

評鑑向度	評鑑指標	課程評鑑結果	
		量化結果	質性描述(具體成果、特色、困難及待改進事項)
課程規劃	1.課程規劃符應學校願景與課程目標。	5 4 3 2 1	六年級課程規劃能夠符應學校願景與課程目標。因此課程規劃能夠有效地配合學校的教學理念和發展方向。
	2.課程規劃符合總綱各年級彈性學習節數與四大課程類別 ^註 之規範。 註：①統整性主題/專題/議題探究課程、②社團活動與技藝課程、③特殊需求領域課程、④其他類課程	5 4 3 2 1	六年級課程規劃能夠符合總綱各年級彈性學習節數與四大課程類別之規範。六年級的課程設計能夠考慮到不同學生的學習需求，並且能夠適當地結合不同的課程類別，例如統整性主題/專題/議題探究課程、社團活動與技藝課程、特殊需求領域課程等，讓學生有更多元的學習體驗。
	3.課程規劃兼重各年級縱向銜接，學生素養發展之累積深化。	5 4 3 2 1	六年級課程規劃兼重不同年段縱向銜接，學生素養發展之累積深化。且充分考慮到學生的學習歷程，讓學生的學習能夠更有系統性和持續性，有助於學生素養的發展。
	4.重大議題適切規劃於課程中。	5 4 3 2 1	六年級的課程規劃能夠適切地規劃重大議題於課程中，且能善用課程設計的力量，將社會熱門議題融入課程當中，例如永續發展、綠色環保、海洋教育等，讓學生能夠更了解社會議題，並且透過學習發揮自己的力量，從而推動社會進步。
課程設計	1.課程設計能重視學生核心素養的培養。	5 4 3 2 1	六年級的課程設計能夠重視學生核心素養的培養，並針對學生的核心素養進行規劃和設計，例如課程能夠促進學生的

		創新思維、協作能力等，有助於學生的全面發展。
2.教學設計善用內外部資源，並凸顯學校特色。	5 4 3 2 1	六年級教學設計善用內外部資源，並凸顯學校特色，並能夠善用各種資源，例如校內資源、社區資源等，設計豐富多樣的課程內容，進而凸顯學校的特色和優勢。
3.掌握統整性主題/專題/議題課程方案之統整特性。 ^註 註：若為其他類則無須選評	5 4 3 2 1	能夠掌握統整性主題/專題/議題課程方案之統整特性，例如能夠讓學生在跨學科的學習環境中進行探究和學習。
4.教學設計能掌握學生校本素養指標。	5 4 3 2 1	六年級教學設計能夠掌握學生校本課程素養相關指標，並能讓學生在學習中逐漸掌握這些素養。
5.教學設計著重以學生為學習主體的活動。	5 4 3 2 1	六年級教學設計著重以學生為學習主體的活動，例如能夠讓學生透過小組討論、合作學習等方式進行學習，有助於提高學生的學習興趣、學習動機和積極性。
6.教學設計涵蓋生活情境的探究任務安排。	5 4 3 2 1	六年級的教學設計能夠讓學生學習和探究與生活相關的問題和議題，例如能夠讓學生在學習中了解飲食、健康、安全等方面的知識，提高學生的生活素養。
7.教學設計具有學習脈絡以利學生素養導向學習。	5 4 3 2 1	六年級的教學設計能夠讓學生在學習中建立學習脈絡，讓學生能夠更好地掌握學習內容，並且能夠讓學生逐步轉化為素養導向的學習者。
8.教學設計運用多元學習策略。	5 4 3 2 1	六年級的教學設計能夠運用多種學習策略，例如問題解決、案例分析、實踐經驗等，讓學生能夠在不同的學習場景中學習和成長。
9.教學設計激勵學生持續學習的動機。	5 4 3 2 1	六年級的教學設計能夠激勵學生對學習的興趣和動機，例如能夠讓學生在學習中獲得成就

			感和成功體驗，有助於提高學生對學習的積極性和主動性。
	10.教學設計重視學生自我學習監控能力的提升。	⑤ 4 3 2 1	六年級的教學設計能夠讓學生在學習中逐步掌握自我學習的能力，例如能夠讓學生透過自我檢討、自我評估等方式進行學習，提高學生對學習的自我監控和掌控能力。
	11.能選用或自編合宜之教材。	⑤ 4 3 2 1	六年級能夠選擇或自編適合學生的教材，並且能夠針對學生的學習需求和特點進行設計，提高學生對學習的興趣和學習效果。
	12.學習評量的設計符應核心素養。	⑤ 4 3 2 1	六年級的學習評量能夠符合核心素養的要求，例如能夠測試學生的基礎知識、能力和素養等，提供有效的學習反饋和支持。
	13.學習評量方式多元且能與教學相呼應。	⑤ 4 3 2 1	六年級的學習評量能夠針對不同的學習目標和學習內容進行設計，並且能夠與教學相呼應，提供有效的學習反饋和支持。
	14.學習評量設計兼顧形成性與總結性評量。	⑤ 4 3 2 1	六年級的學習評量能夠兼顧形成性和總結性評量，例如能夠針對學生的不同學習階段和學習目標進行評量，提供有效的學習反饋和支持。
課程實施	1.教師依據各領域或彈性學習課程計畫，擬定教學進度與具體做法。	⑤ 4 3 2 1	六年級全體教師能夠針對不同的課程目標和學生需求，制定適合的教學進度和具體做法，以提高學生的學習效果和素養水平。
	2.能與同儕教師共同備課以解決遭遇之教學困境並調整課程設計。	⑤ 4 3 2 1	六年級全體教師能夠透過合作和協作，共同備課並解決教學中的困難和問題，以提高教學效果和學生學習成果。
	3.教學實施採用多元方法，培養學生的素養。	⑤ 4 3 2 1	六年級教學實施採用多元方法，培養學生的素養。例如問題解決、案例分析、實踐經驗等，培養學生的素養和能力。

	4.教學實施能符應學生個別差異與興趣。	⑤ 4 3 2 1	六年級的教學實施能夠根據學生的不同差異和興趣，提供個性化的學習支持和輔導，讓每個學生都能夠充分發揮自己的潛能。
	5.教學實施能有效運用各項教學資源。	⑤ 4 3 2 1	六年級的教學實施能夠充分利用各種教學資源，例如多媒體教學、實地考察、社區服務等，讓學生能夠在不同的學習場景中學習和成長。
	6.能評估跨領域課程實施協同教學之必要性。	⑤ 4 3 2 1	六年級能夠評估跨領域課程實施協同教學的必要性，並且能夠針對不同的學習需求和目標，進行相應的調整和優化。
	7.以多元評量方式評量學生學習表現，兼顧形成性評量和總結性評量。	⑤ 4 3 2 1	學習評量能夠針對不同的學習目標和內容進行多元化的評量，並且能夠兼顧形成性評量和總結性評量，以提供有效的學習反饋和支持。
	8.能蒐集學生的表現證據，給予適切回饋，促進學生的學習。	⑤ 4 3 2 1	六年級全體教師能夠蒐集學生的表現證據，例如作業、考試、報告等，並且能夠針對學生的學習表現，給予適切的反饋和指導，以促進學生的學習成果。
	9.能進行合理的成績等第評定，做到公平有效。	⑤ 4 3 2 1	六年級的學習評量能夠針對不同的學習目標和內容進行合理的成績等第評定，並且能夠做到公平有效，以激勵學生學習的樂趣和成果。
	10.能以合理的成績等第評定，激勵學生學習樂趣、持續學習。	⑤ 4 3 2 1	六年級的學習評量能夠以合理的成績等第評定方式，激勵學生學習的樂趣和持續學習，並且能夠提供適切的學習反饋和支持。
課程效果	1.透過多元評量方式，檢視學生學習表現及核心素養達成的程度。	⑤ 4 3 2 1	評鑑結果顯示，透過多元評量方式，六年級全體教師能夠檢視學生學習表現及核心素養達成的程度，且能針對不同的學習目標和內容進行多元化的評量，以提供有效的學習反饋和

			支持。
	2.透過統整素養導向課程之實施，學生更能自主學習。	⑤ 4 3 2 1	能透過統整素養導向課程的實施，促進學生的自主學習，提高學生的學習興趣和主動性。
	3.學生在同主軸的彈性學習課程之學習結果與表現，於各年級或學習階段具持續進展之現象。	⑤ 4 3 2 1	六年級學生在同主軸的彈性學習課程之學習結果與表現，於各年級或學習階段具持續進展之現象。六年級的彈性學習課程能夠促進學生的學習成果和表現的持續進展，因此學生在不同年級和學習階段均能夠取得不錯的學習成果。
	4.教師間能透過觀課、教學對話或成果分享等提升教學成效。	⑤ 4 3 2 1	六年級全體教師能透過觀課、教學對話或成果分享等提升教學成效。
	5.教師具專業成長動能，研討教學與學生學習成效的關聯，提升課程發展效能。	⑤ 4 3 2 1	六年級全體教師具備專業成長動能，能夠進行教學和學生學習成效的研討和探究，以提升課程發展的效能。
評鑑者 簽名			

桃園市八德區八德國民小學111學年度第 2 學期

校訂課程 創數課程(數字賓果) 實施情形研討分享記錄

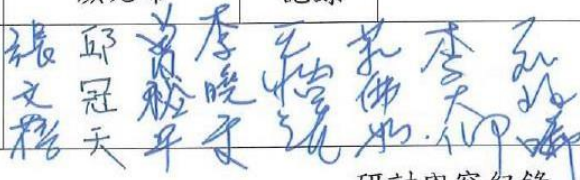
時間	年 月 日	地點	視聽教室	年級	六年級
主持人	顏兆晞	記錄	顏兆晞		
出席人員簽名					
研討內容紀錄					
<p>一、截至目前，<u>創數課程(數字賓果)</u>單元實施的進度與進行的情形。</p> <p>六年級全體教師所設計的創數課程-數字賓果，活動的主要目的是幫助學生透過遊戲發現數字規律，進一步發展他們在解題時的邏輯思維能力。透過數字賓果遊戲中的數字差規律，學生可以加深對於數字之間的關係的理解，為未來國高中更複雜的數學問題打下基礎。</p> <p>此外，數字賓果活動也是為了發展「怎樣解題-雞兔同籠問題」之先備概念，這個問題是數學中一個經典題型，解答需過程要將文字問題轉化為數學算式，再進行運算與解題。透過數字賓果遊戲的練習，學生可以更有信心地應對類似的數學問題，並且掌握解題的基本方法。</p> <p>創數課程(數字賓果)活動，會搭配數學課時進行，引發學生對於數學的興趣並且學習到一些重要的概念，像是規律性與問題解決的先備概念。並且會在學校4月29日-親職教育日，讓學生家長走進我們的課堂一起學習。目前活動進行的很順利，學生也很喜歡。</p>					
<p>二、截至目前，同學在<u>創數課程(數字賓果)</u>單元學習評量上實施的情形。</p> <p>以下是六年級教師針對這次創數課程(數字賓果)活動，幾項會進行的學習評量方式：</p> <ol style="list-style-type: none"> 1. 測驗：為了評量學生對於數字賓果活動中所學概念的理解程度，並設計一份簡單的測驗。測驗題目可以涵蓋活動中所學的概念、技巧、規律等。 2. 作業：讓學生完成一些練習題或是日常生活中的素養應用題，藉此評量學生是否能夠熟練地應用所學的概念與技巧。作業可以設計在課堂中，或是在課後讓學生自行完成。 3. 小組報告：讓學生以小組為單位，針對再數字賓果活動中的發現，進行研究探討，並以口頭或書面方式呈現報告。報告的主題可以是和數字賓果遊戲相關的問題或是其他與活動相關的主題，讓學生能夠應用所學概念與技巧，並且發揮創造力與團隊合作能力。 4. 表現：觀察學生在活動中的表現，例如在遊戲過程中是否能夠熟練運用所學的概念與技巧、是否能夠與他人合作等等。觀察的方式可以是教師觀察、同儕互評等等。 					
<p>三、截至目前，如果學生還未達到計畫所訂之目標與素養，您會如何在教學上做調整與補強。</p> <ol style="list-style-type: none"> 1. 重新檢視學生的基礎能力：首先應重新檢視學生的基礎能力，了解學生的學習狀況，並尋找學生學習上的困難點。透過這樣的方式，可以更有針對性地進行教學。 2. 重新安排教材與教學方法：根據學生的學習狀況，可以重新安排教材與教學方法，採取 					

更適合學生的教學方式，例如加強講解、示範、練習等。

3. 增加學習時間：如果學生的學習進度比預期慢，可以考慮增加學習時間，延長教學時間或增加課外輔導時間，提供更多的學習機會。

4. 多元評量與回饋：除了正式評量外，可以透過多元評量，例如口頭回答問題、小組合作、報告、討論等方式，檢視學生的學習成效，及時給予回饋並加強輔導。

總而言之，當學生未達到預期目標與素養時，重要的是要了解學生的學習狀況，調整教學方法與時間，多元評量並提供回饋，進行針對性的補強，讓學生能夠達到學習目標。

四、各學年（領域）對 創數課程(數字賓果) 單元計畫與教學的省思與回饋。

透過素養導向課程的實施，能夠促進學生的自主學習，提高學生的學習興趣和主動性。然而，針對創數課程(數字賓果)的實施，仍需在評量和調整上下更多功夫，以確保學生能夠達到預期目標和素養。

在彈性學習課程的實施下，學生的學習成果和表現有持續進展的現象，這點值得肯定和鼓勵。對於創數課程(數字賓果)的實施，可以透過調整教學策略和補強學生的學習缺口，提高學生的學習成效和素養，並且在課程結束後，進行反思和回饋，以利日後課程的改進。

五、學生在 創數課程(數字賓果) 單元上的表現與成果 (請務必在下方附上2張照片)。

	照片	
活動照片	 A student wearing a white shirt and a face mask is holding a colorful activity book titled '創數課程(數字賓果)'. The book features a cartoon character and some text. The student is standing in a classroom with a window and a small Christmas tree in the background.	 Three students are sitting on the floor in a classroom, engaged in a bingo game. They are looking at cards and discussing the numbers. The room has blue storage bins in the background.

(五)課程評鑑實施及檢討成果照片



定期召開課發會討論~數學領域-創數課程-執行過程與檢討



透過小組會議，對於數學領域-創數課程的設計、教學進行評量並不斷做滾動式修正



從評鑑與檢討數學領域-創數課程-利用同儕互助合作能增強學習動機 1



從評鑑與檢討數學領域-創數課程-利用同儕互助合作能增強學習動機 2



從評鑑與檢討數學領域-創數課程-利用同儕互助合作能增強學習動機 3



從評鑑與檢討數學領域-創數課程-利用同儕互助合作能增強學習動機 4



從評鑑與檢討數學領域-創數課程-利用同儕互助合作能增強學習動機 4



從評鑑與檢討數學領域-創數課程-利用同儕互助合作能增強學習動機 5

桃園市八德區八德國民小學校長及教師公開授課實施要點

108.02.11 課發會通過，108.11.27(三)課發會修正後通過

壹、依據

- 一、教育部國民及學前教育署補助辦理十二年國民基本教育精進國民中小學品質要點。
- 二、國民中學與國民小學實施校長及教師公開授課參考原則。(105年10月17日台教國署國字第1050111992號函)
- 三、桃園市國民中小學校長及教師公開授課實施要點。(中華民國107年11月28日桃教中字第1070101343號函)

貳、目的

- 一、落實十二年國教課程與教學相關方案，提升教學品質改善。
- 二、藉由公開授課落實專業對話，形塑同儕共學之教學文化。
- 三、教師專業發展評鑑，建構本校課程與教學授課研究之氛圍，提升學生學習效益。

參、進行公開授課人員(以下簡稱授課人員)如下：

- 一、依教育人員任用條例任用、聘任之現職國民中小學校長、授課專任教師及兼任行政職務專任教師。
- 二、依中小學兼任代課及代理教師聘任辦法聘任，聘期為三個月以上之代課、代理教師。

肆、公開授課之實施方式如下：

一、校內公開授課

- (一)授課人員應在服務學校，每學年至少公開授課一次，並以校內教師觀課為原則。
- (二)授課人員應在服務學校，每學年至少擔任一次觀課教師，進行公開授課之教學觀察。
- (三)校內公開授課可結合領域課程研究共備社群、輔導團分區輔導、到校輔導、分組合作學習、學習共同體、議題融入領域教學等方案辦理。

二、校外公開授課(區級以上公開授課)

- (一)學校得視需求每學年度辦理一場區級以上公開授課研討會。
- (二)辦理區級以上公開授課、教學觀察及專業回饋等相關流程由教務處安排，並應於研習開辦一週前發文函知其他學校，以利報名參與。
- (三)辦理或參與區級以上公開授課研討會，學校薦派及工作人員以公假課務排代為原則，自由參加者以課務自理公假登記為原則。

伍、公開授課之實施流程如下：

- 一、**共同備課**：授課人員於公開授課前，應針對授課單元共同備課討論，得與各領域教學研究會、專業學習社群、年級或段會議合併辦理，需有備課紀錄或影像紀錄。
- 二、**說課活動**：授課人員應簡要說明觀課課堂之教學單元，對於觀課者及觀察內容作簡要說明，並依約定進行小組觀察或全課室觀察。若參與觀課之人員皆為原有共備社群成員，亦對該班學生學習狀況了解，則說課活動可省略。
- 三、**公開授課**：授課人員每次以一節為原則，得視課程需要增加數，並於實施公開授課前提供簡要版教學設計表件，供觀課教師參考。
- 四、**教學觀察**：行政單位應提供觀課教師教學觀察紀錄表件(相關教學設計表件、觀察紀錄省思心得以教育局表件為主)，以利專業回饋之進行，並於觀課前分配觀課教師觀察不同學生之學習。
- 五、**專業回饋**：推舉議課主持人，由授課人員及觀課教師於公開授課後就該公開授課之學生課堂學習情形及教學觀察結果進行研討。觀課教師應於公開觀課結束後繳交教學觀察紀錄表件，授課人員應於公開授課結束後繳交教學省思心得表件，並由學校彙整存

查，以利相關研習時數核發事宜。

六、完成公開授課之授課人員，得檢具參與共同備課、接受教學觀察及專業回饋紀錄，由服務學校覈實核給研習時數證明。

七、觀課教師得檢具參與共同備課、教學觀察及所提供之專業回饋紀錄，由服務學校覈實核給研習時數證明。

八、公開授課，得結合學校定期教學觀摩、教師專業研習、課程與教學創新或教育實驗與計畫等辦理之。

陸、公開授課實施各項表件繳交說明：

步驟	進行活動	表件說明	負責人	繳交期限
1	學群填報 公開授課時間	【附件三】公開授課規劃表	◎學年主任上傳 ◎科任：各處室(教學、訓育、事務、輔導)、導師室科任(互推一人)	新學期開學後三週內
2	公布全校公開授課行事曆	【附件四】全校公開授課行事曆	◎由教務處彙整並經課程發展委員會通過後公布	上學期於九月三十日前，下學期於三月三十一日前公告於學校網頁專區
3	開放全校公開授課觀課填報表	【附件三】公開授課預約觀課者登記表	◎由教務處於網頁公布，並開放預約登記	
4	備課前： 教學者進行 教學活動設計	【附件二】教學活動設計表件	◎教學者	每場公開授課完成後兩週內上傳 ◆全校共用資料夾：公開授課\公開授課\108學年度\教務處\陳一二(開立姓名資料夾)
5	共同備課	【附件六】備課紀錄表單	◎教學者	
6	說課活動	教學活動設計表件(修正後) 公開授課學生座位表	◎教學者	
7	公開授課	【附件二】公開授課自評表	◎教學者	
8	教學觀察	【附件二】教學觀察紀錄表	◎每一觀課者由會議記錄者彙集後，擲交教學組長	
9	專業回饋	【附件二】議課紀錄表	◎會議記錄者	
10	成果彙整	【附件二】公開授課成果記錄表	◎攝影者	
11	核定研習時數	每場公開授課完成繳交各項資料後，由教務處確認無誤後，核定該學群研習時數2-3小時。	◎教務處	

柒、其他注意事項：

一、公開授課得結合學校定期教學觀摩、教師專業研習、課程與教學創新、教室走察或教

育實驗計畫等辦理之。

- 二、教學觀察人員，以全程參與為原則，學校應定期邀請家長參與教師公開授課(參與者應全程參與，內容包含：共同備課、說課活動、公開授課及教學觀察，並應遵守觀課倫理不損害學生學習權及隱私權)或其他課程及教學相關活動，增進家長參與教師教學、學校課程、教學實踐及專業回饋，建立親師生共學之學校文化。
- 三、學校得提供公開授課相關之研習課程，協助校長及教師實施公開授課。
- 四、學校教務處應彙整核定公開授課計畫，公告各學年度辦理場次，上學期於九月三十日前、下學期於三月三十一日前，並經課程發展委員會同意後，公告於學校網頁並據以實施，未如期公告或實施困難之學校，由督學予以專案協助。
- 五、公開授課行事曆若有調整，應於實施前一週，提供給教務處，並教務處於學校網頁公告修正版本。
- 六、經學校委託，辦理對校外單位進行公開教學演示(例：幼稚園參訪、核心學校教學演示、...等)得不受「柒、其他注意事項:第二條」規範，視同公開授課一次。【附件二】教學活動設計表件◎教學者、【附件二】公開授課自評表◎教學者、【附件二】公開授課成果記錄表◎委託處室

承辦人:

單位主管:

校 長:

桃園市八德區八德國民小學校外人士協助之部定或校訂課程計畫

109.9.9 校務會議 訂定

- 一、 本校為規範校外人士協助學校教學或活動，俾維護學生權益，依照教育部國民及學前教育署校外人士協助高級中等以下學校教學或活動注意事項規定訂定本要點。
- 二、 本要點所稱校外人士，指本校聘任、任用、僱用或以其他專案聘任之教職員工以外，進用或運用之其他人員。
- 三、 校外人士有下列各款情形之一者，本校不予進用或運用：
 - (一) 犯性侵害犯罪防治法第二條第一項所定之罪，經有罪判決確定。
 - (二) 受兒童及少年性剝削防制條例規定處罰，或受性騷擾防治法第二十條或第二十五條規定處罰。
 - (三) 經各級社政主管機關依兒童及少年福利與權益保障法第九十七條規定處罰。
 - (四) 曾體罰或霸凌學生，造成其身心嚴重侵害。
 - (五) 有性別平等教育法第二十七之一條第一項第一、二款及同條第三項之情形者。

校外人士協助學校教學或活動前，學校應依性別平等教育法第二十七條之一規定查詢。
- 四、 校外人士協助教學或活動之課程，分為部定、校訂課程及非部定、校訂課程，校外人士協助教學時，原授課教師或導師均應在場；其課程及教材，應依下列規定辦理：
 - (一) 部定、校訂課程：校外人士協助教學之課程及教材，原授課教師應事先與校外人士討論，並納入本校課程計畫，經本校課程發展委員會通過後，於開學前報主管機關備查，並以書面、網站或其他多元管道，向學生及家長說明。
 - (二) 非部定、校訂課程：校外人士協助教學之課程及教材，原授課教師應事先與校外人士討論，並於1個月前提出申請表，由本校組成審查小組（審查小組成員包含行政人員【教務主任、學務主任、輔導

主任、教學組長等 4 名】、教師代表【2、4 年級學年主任等 2 名】、家長代表【1 名】）進行審查，並以書面、網站或其他多元管道，向學生及家長說明。

校外人士進入本校協助前項第一款部定、校訂課程教學有臨時性需求者，學校應於課程開始一週前，準用前項第二款審核機制辦理。

學生或家長申請閱覽第一項第一款、第二款教材者，本校應予提供。

- 五、校外人士協助教學或活動，應遵守十二年國民基本教育課程綱要、相關法規（如教育基本法、性別平等教育法）及國際人權公約（如消除對婦女一切形式歧視公約、兒童權利公約、身心障礙者權利公約）之規定。
- 六、本校進用或運用校外人士協助教學或活動，應遵行下列規定：
 - （一）事先瞭解校外人士協助教學或活動之目的、宗旨及實施方式。
 - （二）明確告知校外人士本要點之規定。
 - （三）符合各該教育階段學生成長及學習需求。
 - （四）不得為特定政治團體或宗教信仰從事宣傳或活動。
 - （五）不得有商業或為其他利益衝突之行為。
- 七、校外人士如為志願服務者（以下簡稱志工），本校應依志願服務法之規定，進行招募、訓練、管理、運用、輔導、考核、保險及其他相關事項；志工並應遵守志願服務法之規定、志工倫理守則及本校訂定之規章。
- 八、長期協助教學或活動之校外人士，由本校提供必要之職能訓練。
- 九、本校應就校外人士協助教學或活動，瞭解其實施成效，作為學校課程及教材規劃之參考。
- 十、本校由**教務處**負責校外人士協助教學或活動及家長諮詢、申訴之相關事項。

前項申訴案件之處理期限不得超過三十日；其未能在規定期限內辦結者，應依分層負責簽請核准延長，並將延長理由以書面告知申訴人。
- 十一、校外人士協助教學或活動違反相關法規或本要點規定者，本校應終止契約關係或運用關係，並依相關法令處理。
- 十二、本要點經校務會議通過後實施，修正時亦同。

*7-10 課程計畫重點項目檢核表(修訂後請刪除本行)

桃園市「112 學年度國民小學學校課程計畫」重點項目檢核表

學校名稱：

(檢核表請與課程計畫併置於網頁中，並於符合項目欄內勾選)

指標項目	指標細項	內容	檢核重點	學校課程發展委員會審查結果		上傳附件
				符合	不符	
學校課程總體架構	學校課程計畫依據與目的	0-1 學校課程計畫依據與目的	<ul style="list-style-type: none"> ■107 年 9 月 6 日臺教授國字 1070106766 號函國民中學及國民小學課程計畫備查作業參考原則 ■十二年國民基本教育課程綱要 ■九年一貫課程綱要 ■112 學年本市課程計畫審閱備查委員會籌備會議決議 ■ 112 年 6 月 21 日學校課程發展委員會會議決議 	√		0-1 學校課程計畫依據與目的
	壹、學校現況與背景分析	1-1 學校現況	<ul style="list-style-type: none"> ■學校基本資料列表 ■全校教職員工編制數教師 ■特殊教育及特殊類型教育班級 	√		1-1 學校現況
		1-2 背景分析	<ul style="list-style-type: none"> ■分內部因素(學校區位與規模、學校環境設備、教師團隊、行政團隊、學生與家長等)及外部因素(時代潮流與趨勢、教育政策、外部合作與競爭關係、學校相關系統教育資源)盤點,提出可行性策略 	√		1-2 背景分析
	貳、學校願景與課程願景	2-1 學校願景與課程願景	<ul style="list-style-type: none"> ■學校願景、課程願景及學生圖像 	√		2-1 學校願景與課程願景
	參、課程架構	3-1-1 總體課程架構	<ul style="list-style-type: none"> ■含學校願景、課程願景、課程目標、各年級各領域/科目(部定課程)及各彈性學習課程(校訂課程) 	√		3-1-1 總體課程架構
		3-1-2 各年級各領域/科目及彈性學習課程名稱與節數安排	<ul style="list-style-type: none"> ■一、二、三、四、五年級適用「十二年國民基本教育課程綱要總綱」之學習課程名稱及節數 ■彈性學習課程總節數需符合課綱規定(總節數 3-6 節) ■六年級適用「國民中小學九年一貫課程綱要總綱」之學習課程名稱及節數 	√		3-1-2 各年級各領域/科目及各彈性學習課程名稱與節數

		3-2 法律規定教育議題實施規劃	<ul style="list-style-type: none"> ■性別平等教育 8 時(12 節)/學年~除融入課程外需獨立授課 ■家庭教育 4 時(6 節)/學年~除融入課程外需獨立授課 ■家庭暴力防治課程 4 時(6 節)/學年~融入 ■性侵害犯罪防治課程 4 時(6 節)/學年~融入 ■環境教育 4 時(6 節)/學年~融入 			3-2 法律規定教育議題實施規劃
		3-3 畢業考後至畢業前課程活動之規劃安排	<ul style="list-style-type: none"> ■時間規劃、領域、課程主題/內容說明，且能延續學生的學習發展 			3-3 畢業考後至畢業前課程活動之規劃安排
肆、課程實施與評鑑		4-1-1 課程實施說明-各年級各領域/科目及各彈性學習課程實施規劃說明	<ul style="list-style-type: none"> ■各年級各領域/科目及各彈性學習課程實施設施、設備、時間及教學人力之規劃說明 			4-1-1 課程實施說明-各年級各領域/科目及各彈性學習課程實施規劃說明
		4-1-2 課程發展相關組織	<ul style="list-style-type: none"> ■課程發展相關組織如課程發展委員會、領域/科目教學研究會、學年會議、專業小組和教師專業學習社群等之運作，妥適說明及規劃 			4-1-2 課程發展相關組織
		4-1-3 教師專業研習及成長活動之規劃	<ul style="list-style-type: none"> ■辦理教師共備觀議課，相互學習成長(如課程計畫附件 7-8)，規劃安排教師專業研習與成長活動 			4-1-3 教師專業研習及成長活動之規劃
		4-2 課程評鑑規劃	<ul style="list-style-type: none"> ■課程設計、實施與學習成效之評鑑規劃 			4-2 課程評鑑規劃
領域/科目課程計	伍、各年級各領域/科目課程計畫	5-1-1 普通班各年級各領域/科目課程計畫	<ul style="list-style-type: none"> ■各年級各領域/科目課程目標或核心素養、能力指標、教學單元/主題名稱、教學重點、教學進度、學習節數及評量方式之規劃符合課程綱要規定，且能有效促進該領域/科目核心素養之達成 ■各年級各領域/科目課程計畫適合學生之能力、興趣和動機，提供學生練習、體驗思考探索整合之充分機會 			5-1-1-1 國語文 5-1-1-2 英語文 5-1-1-3 本土語文/新住民語文/臺灣手語 5-1-1-4 數學 5-1-1-5 社會 5-1-1-6 自然科學/自然與生活科技 5-1-1-7 藝術/

畫 (部定課程)					藝術與人文 5-1-1-8 綜合活動 5-1-1-9 生活 5-1-1-10 健康與體育
	5-1-2 特殊教育班各年級各領域/科目課程計畫	■特殊教育班各學習階段、各領域/科目、各類型依據適用之課程綱要規劃課程節數及教學計畫	√		5-1-2 特殊教育班各年級各領域/科目課程計畫
	5-1-3 藝術才能班各年級各領域/科目課程計畫	□藝術才能班各學習階段、各領域/科目、各類型依據適用之課程綱要規劃課程節數及教學計畫			5-1-3 藝術才能班各年級各領域/科目課程計畫
	5-1-4 體育班各年級各領域/科目課程計畫	□體育班各學習階段、各領域/科目、各類型依據適用之課程綱要規劃課程節數及教學計畫			5-1-4 體育班各年級各領域/科目課程計畫
	5-2 各年級領域/科目課程教學進度表	■上下學期週次必須符合行事曆，每學期最後一週仍須編寫課程進度	√		5-2 各年級領域/科目課程教學進度表
	5-3-1 各年級領域/科目選用之教科書	■各年級各領域/科目選用之教科書版本，須經教育部審定通過	√		5-3-1 各年級領域/科目選用之教科書
	5-3-2 各年級領域/科目選用自編教材表	□自編教材依課程綱要規定，須經學校課程發展委員會審查通過			5-3-2 各年級領域/科目選用自編教材表 □本校無實施 □本校有實施
	5-4 跨領域或跨科目協同教學課程計畫	□具課程統整精神，能有效促成相關領域/科目核心素養及精熟學習重點。協同教學之師資、時數規劃及實施過程具可行性、合理性			5-4 跨領域或跨科目協同教學課程計畫 □本校無實施 □本校有實施，且另案函報教育局審核
彈性學習	陸、各年級彈性學習課	6-1 各年級彈性學習課程規劃表	■一至六年級彈性學習課程規劃 ■原住民族地區及重點學校應於彈性學習課程，規劃劃原住民族知識課程及文化學習活動 ■含一節資訊科技課程，並在課程名稱下	√	6-1 各年級彈性學習課程規劃表

課程計畫 (校訂課程)	程計畫		附註(科技)，並加入資訊科技教育課程地圖			
	6-2-1 彈性學習課程—統整性主題專題議題探究課程		<input type="checkbox"/> 須為跨領域課程，重視「統整性探究」，且為「主題／專題／議題」的性質 <input type="checkbox"/> 課程名稱不得僅為部定課程單一領域 <input type="checkbox"/> 課程設計應含兩個領域/議題以上指標內容，不得為同一領域下科目之間的重複學習 <input type="checkbox"/> 資訊科技教育課程於3-5年級至少1節			6-2-1-1 一年級 6-2-1-2 二年級 6-2-1-3 三年級 6-2-1-4 四年級 6-2-1-5 五年級 6-2-1-6 六年級
	6-2-2 彈性學習課程-社團活動與技藝課程		<input type="checkbox"/> 由個別學生依興趣及能力進行公開、公平之自由選擇，不得由原班學生逕行成立單一社團，亦不得以學業成績或其他生活學習表現限縮學生排定之優先序位 <input type="checkbox"/> 著重課程多元性以利學生適性發展，不得僅有學術性社團課程 <input type="checkbox"/> 技藝課程以促進手眼身心等感官統合、習得生活所需實用技能、培養勞動神聖精神、探索人與科技及工作世界的關係之課程為主，得併同社團活動，由學生依興趣及性向自由選修			6-2-2 彈性學習課程-社團活動與技藝課程 <input type="checkbox"/> 本校無實施 <input type="checkbox"/> 本校有實施
	6-2-3 彈性學習課程-特殊需求領域課程		<input type="checkbox"/> 本類課程須經由專業評估或依學生專長發展所需據以安排，並經特殊教育推行委員會及課程發展委員會審議通過 <input type="checkbox"/> 特殊教育學生(含資優班、特教班、資源班、接受巡迴輔導服務等)、特殊類型班級學生(藝才班、體育班等)應依照學生學習需求安排課程。特殊教育學生、特殊類型班級學生之領域及彈性學習課程均得彈性調整(包含學習節數/學分數配置比例與學習內容)，並得於彈性學習課程開設特殊需求領域課程，惟不應減少學習總節數			6-2-3 彈性學習課程-特殊需求領域課程 <input type="checkbox"/> 本校無實施 <input type="checkbox"/> 本校有實施
	6-2-4 彈性學習課程-其他類課程		<input type="checkbox"/> 其他類課程包括本土語文/臺灣手語/新住民語文、服務學習、戶外教育、班際或校際交流、自治活動、班級輔導、學生自主學習及法定議題融入等各式課程 <input type="checkbox"/> 彈性學習課程開設自主學習的課程，其目的在於增進學生自發性的學習，「學習如何學習」，避免全學期皆由老師直接授課。 <input type="checkbox"/> 課中補救教學(學習扶助)應依相關規定，不得納為單一領域之學習節數，亦不得進行原班級學生之統一教學，並應針對不需要學習扶助教學之學生進行課			6-2-4 彈性學習課程-其他類課程 <input type="checkbox"/> 本校無實施 <input type="checkbox"/> 本校有實施

			程安排			
		6-3 融入之議題內容重點	<ul style="list-style-type: none"> 課綱 19 項議題融入教學 	√		6-3 融入之議題內容重點
		6-4 各年級彈性學習課程教學進度表	<ul style="list-style-type: none"> 上下學期週次必須符合行事曆，每學期最後一週仍須編寫課程進度 	√		6-4 各年級彈性學習課程教學總進度表
		6-5 彈性學習課程選用教科書/自編教材及師資安排表	<ul style="list-style-type: none"> 選用教科書/自編教材依課程綱要規定，並經學校課程發展委員會審查通過 安排具備專長之教師授課 	√		6-5 彈性學習課程選用教科書/自編教材及師資安排表
		6-6 在地化課程	<ul style="list-style-type: none"> 品桃園-四年級、賞桃園-五年級 	√		6-6 在地化課程計畫
附件	附件	7-1-1 課程發展委員會組織要點	<ul style="list-style-type: none"> 委員名單須含領域代表、特教代表、家長代表 	√		7-1-1 請置入課程發展委員會組織要點
		7-1-2-1 學校課程發展委員會會議紀錄	<ul style="list-style-type: none"> 課發會會議記錄至少包含 6 次，含會議時間、會議記錄、參與委員簽到表(含領域代表、特教代表、家長代表)與簽到 需含 112 年課程計劃審查提案及決議通過通過日期：(112 年 6 月 21 日課發會通過) 每次會議均需有三分之二以上委員出席，二分之一以上委員通過 	√		7-1-2-1 請置入學校課程發展委員會實際運作 6 次會議紀錄(含出席人員簽到表)
		7-1-2-2 特殊教育班課程計畫經特殊教育推行委員會及學校課程發展委員會審核通過會議紀錄	<ul style="list-style-type: none"> 經特殊教育推行委員會及學校課程發展委員會審核通過會議紀錄 	√		7-1-2-2 特殊教育班課程計畫經特殊教育推行委員會及學校課程發展委員會審核通過會議紀錄 <input type="checkbox"/> 本校無實施 <input type="checkbox"/> 本校有實施
		7-1-2-3 藝術才能班課程計畫經藝術才能班課程發展小組及學校課程發展委員會審核通過會議紀錄	<ul style="list-style-type: none"> 經藝術才能班課程發展小組及學校課程發展委員會審核通過會議紀錄 			7-1-2-3 藝術才能班課程計畫經藝術才能班課程發展小組及學校課程發展委員會審核通過會議紀錄 <input type="checkbox"/> 本校無實施

					<input type="checkbox"/> 本校有實施 <input type="checkbox"/> 音樂 <input type="checkbox"/> 美術 <input type="checkbox"/> 舞蹈
7-1-2-4 體育班課程計畫經藝術才能班課程發展小組及學校課程發展委員會審核通過會議紀錄	<input type="checkbox"/> 經體育班課程發展小組及學校課程發展委員會審核通過會議紀錄				7-1-2-4 體育班課程計畫經藝術才能班課程發展小組及學校課程發展委員會審核通過會議紀錄 <input type="checkbox"/> 本校無實施 <input type="checkbox"/> 本校有實施
7-2 學生在同一學習階段使用不同版本之銜接計畫	<input type="checkbox"/> 含前後使用版本差異性分析及銜接計畫				7-2 學生在同一學習階段使用不同版本之銜接計畫 <input type="checkbox"/> 本校無更換版本 <input type="checkbox"/> 本校有更換版本
7-3 全校教師授課節數一覽表	<input checked="" type="checkbox"/> 依據「桃園市國民小學教師每週授課節數實施要點(111.12.22 修訂)」(參考資料5)	√			7-3 全校教師授課節數一覽表
7-4-1 課程評鑑計畫	<input checked="" type="checkbox"/> 依據「桃園市國民中學及國民小學課程評鑑注意事項」(參考資料6)	√			7-4-1 請置入貴校課程評鑑計畫
7-4-2 課程評鑑檢核表	<input checked="" type="checkbox"/> 依據「桃園市國民中學及國民小學課程評鑑注意事項」(參考資料6)	√			7-4-2 課程評鑑檢核表
7-5 全校學生每日作息時間表	<input checked="" type="checkbox"/> 依據「桃園市國民中小學學生在校時間實施原則」(參考資料4)	√			7-5 全校學生每日作息時間表
7-6 學校年度重大活動行事曆及資源運用	<input checked="" type="checkbox"/> 註家庭教育、在地化課程、交通安全教育實施時間 <input checked="" type="checkbox"/> 加註有效運用學校社區資源(人力、物力、環境)	√			7-6 學校年度重大活動行事曆及資源運用
7-7 前一學年課程計畫實施情形及其效果檢討(課程評鑑實施情形及其效果檢討紀	<input checked="" type="checkbox"/> 附上 111 學年兩門(彈性課程)課程評鑑， <u>包含設計、實施、效果三層面，呈現方式一量化評鑑、一質性評鑑</u> <input checked="" type="checkbox"/> 需含審查委員檢核簽名掃描檔	√			7-7-1 前一學年課程計畫實施情形及其效果檢討科目1 7-7-2 前一學年課程計畫實

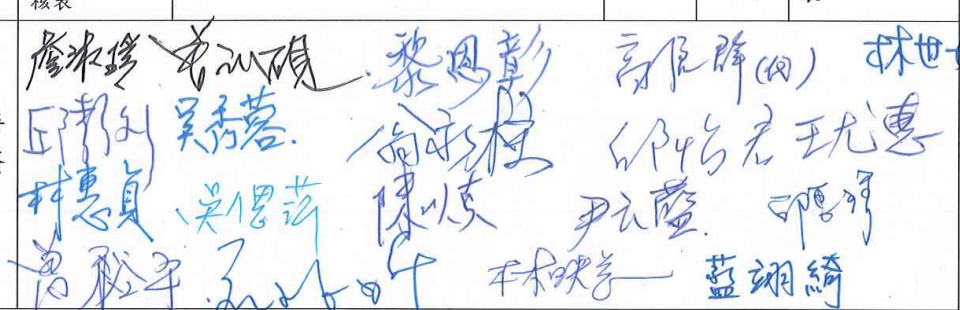
	7-8 校長及教師公開授課實施計畫	<input checked="" type="checkbox"/> 依據「桃園市國民中小學校長及教師公開授課實施要點」(參考資料 8)	✓	7-8 請置入學校校長及教師公開授課計畫
	7-9 校外人士協助之部定或校訂課程計畫	<input checked="" type="checkbox"/> 經學校課程發展委員會審查通過 <input type="checkbox"/> 依據「校外人士協助高級中等以下學校教學或活動注意事項」(參考資料 10)	✓	7-9 校外人士協助之部定或校訂課程計畫 <input type="checkbox"/> 本校無實施 <input type="checkbox"/> 本校有實施
	7-10 課程計畫重點項目檢核表	<input checked="" type="checkbox"/> 本表核章後掃描 pdf 檔上傳	✓	7-10 課程計畫重點項目檢核表
課程發展委員會委員簽名				

教學組長：

教學組長 邱惠琇

教務主任：

教務主任 張金田

校長：

八德國民小學校長 林世娟(甲)